

Strategia Locala Pentru Dezvoltare Durabila

Perioada de planificare : 2021 - 2027

Beneficiar :

Unitatea Administrativ Teritoriala

ORASUL BECHET DOLJ

Versiunea pentru dezbatere publica

- 2021 -

Cuprins

Cuprins	I
Capitolul I – Prezentarea documentației	IX
Necesitatea documentului	IX
Viziunea strategica	X
Elemente privind organizarea administrativ teritorială	XIII
Strategia locala - element de management administrativ	XVII
Glosar de termeni	XVIII
Capitolul II - Direcții de acțiune (Acțiuni) sau domenii strategice de planificare	1
Prezentarea capitolului	5
II.1. Domeniu strategic de planificare: Agricultură – Silvicultură – Situații de criza	5
II.1.1 Problema: Porcina clasica (PPC) si Pesta porcina africana (PPA)	8
Definiția problemei	
Rolul autorității publice	
Soluții - cum se poate implica autoritatea publica in funcție de rolul sau	
Sursele de finanțare pentru perioada 2021-2027	
Modele de buna practica	
II.1.2. Problema: COVID 19	24
Definiția problemei	
Rolul autorității publice	
Soluții - cum se poate implica autoritatea publica in funcție de rolul sau	
Sursele de finanțare pentru perioada 2021-2027	
Modele de buna practică	
II.1.3.Direcții de acțiune (Acțiuni) – Acțiuni preventive menite să reducă consecințele dezastrelor naturale, evenimentelor adverse și evenimentelor catastrofale	36
II.1.3.1. Problema: Managementul inundațiilor și a secetei - reducerea consecințele si prevenirea dezastrelor naturale - îmbunătățirea sistemului de managementul riscurilor	36
Definiția problemei	
Rolul autorității publice	
Soluții - cum se poate implica autoritatea publica in funcție de rolul sau	
Sursele de finanțare pentru perioada 2021-2027	
Modele de buna practică	
II.1.4. Direcții de acțiune (Acțiuni) – Acțiuni menite să asigure dezvoltarea in domeniul silviculturii	52
II.1.4.1. Problema: Fondul forestier - Drumuri Forestiere	52
Definiția problemei	
Rolul autorității publice	
Soluții - cum se poate implica autoritatea publica in funcție de rolul sau	
Sursele de finanțare pentru perioada 2021-2027	
Modele de buna practică	
II.4.2. Problema: Fondul forestier - parteneriatul public privat	59
Definiția problemei	
Rolul autorității publice	
Soluții - cum se poate implica autoritatea publica in funcție de rolul sau	
Sursele de finanțare pentru perioada 2021-2027	
Modele de buna practică	

II.1.4.3. Problema: Fondul cinegetic dezvoltarea locala	83
Definiția problemei	
Rolul autorității publice	
Soluții - cum se poate implica autoritatea publica in funcție de rolul sau	
Sursele de finanțare pentru perioada 2021-2027	
Modele de buna practică	
II.1.5. Direcții de acțiune (Acțiuni) – Acțiuni menite să asigure dezvoltarea in domeniul afacerilor agricole	87
II.5.1. Problema: Infrastructura agricola de acces - drumuri agricole	87
Definiția problemei	
Rolul autorității publice	
Soluții - cum se poate implica autoritatea publica in funcție de rolul sau	
Sursele de finanțare pentru perioada 2021-2027	
Modele de buna practică	
II.1.5.2. Problema: Infrastructura agricola de tip irigații	91
Definiția problemei	
Rolul autorității publice	
Soluții - cum se poate implica autoritatea publica in funcție de rolul sau	
Sursele de finanțare pentru perioada 2021-2027	
Modele de buna practică	
II.1.5.3. Problema: Marketingul produselor agricole – Târguri piețe	93
Definiția problemei	
Rolul autorității publice	
Soluții - cum se poate implica autoritatea publica in funcție de rolul sau	
Sursele de finanțare pentru perioada 2021-2027	
Modele de buna practică	
II.1.5.4. Problema: Localitățile cu potențial piscicol	101
Definiția problemei	
Rolul autorității publice	
Soluții - cum se poate implica autoritatea publica in funcție de rolul sau	
Sursele de finanțare pentru perioada 2021-2027	
Modele de buna practică	
II.2. Domeniu strategic de planificare: creștere inteligentă si digitalizare	113
II.2.1. Problema: digitalizarea la nivelul APL-urilor	113
Definiția problemei	
Rolul autorității publice	
Soluții - cum se poate implica autoritatea publica in funcție de rolul sau	
Sursele de finanțare pentru perioada 2021-2027	
Modele de buna practică	
II.2.2. Problema: CREȘTERE INTELIGENTĂ - Centre de cercetare / Inițiative de tip „cluster”	121
Definiția problemei	
Rolul autorității publice	
Soluții - cum se poate implica autoritatea publica in funcție de rolul sau	
Sursele de finanțare pentru perioada 2021-2027	
Modele de buna practică	
II.3. Direcții de acțiune (Acțiuni) – Patrimoniul cultural material si imaterial	
II.3.1. Problema: Patrimoniul cultural material	132

	Definiția problemei	
	Rolul autorității publice	
	Soluții - cum se poate implica autoritatea publica in funcție de rolul sau	
	Sursele de finanțare pentru perioada 2021-2027	
	Modele de buna practică	
	II.3.2. Problema: Patrimoniul cultural imaterial	139
	Definiția problemei	
	Rolul autorității publice	
	Soluții - cum se poate implica autoritatea publica in funcție de rolul sau	
	Sursele de finanțare pentru perioada 2021-2027	
	Modele de buna practică	
	II.3.3. Problema: Digitalizare în cultură și promovarea domeniului e-guvernare	146
	Definiția problemei	
	Rolul autorității publice	
	Soluții - cum se poate implica autoritatea publica in funcție de rolul sau	
	Sursele de finanțare pentru perioada 2021-2027	
	Modele de buna practică	
	II.4. Domeniu strategic de planificare: DEZVOLTAREA DURABILĂ 2021-2027	
	II.4.1 Problema: Promovarea eficienței energetice și reducerea emisiilor de gaze cu efect de seră - Parcuri fotovoltaice Pacuri eoliene	154
	Definiția problemei	
	Rolul autorității publice	
	Soluții - cum se poate implica autoritatea publica in funcție de rolul sau	
	Sursele de finanțare pentru perioada 2021-2027	
	Modele de buna practică	
	II.4.2 Problema: Îmbunătățirea eficienței energetice a clădirilor	160
	Definiția problemei	
	Rolul autorității publice	
	Soluții - cum se poate implica autoritatea publica in funcție de rolul sau	
	Sursele de finanțare pentru perioada 2021-2027	
	Modele de buna practică	
	II.4.3. Problema: Sisteme și rețele inteligente de energie și soluții de stocare	165
	Definiția problemei	
	Rolul autorității publice	
	Soluții - cum se poate implica autoritatea publica in funcție de rolul sau	
	Sursele de finanțare pentru perioada 2021-2027	
	Modele de buna practică	
	II.5 Direcții de acțiune (Acțiuni) – Dezvoltarea infrastructurii	
	II.5.1 Problema: Investiții in domeniu infrastructurii de apă și apă uzată	171
	Definiția problemei	
	Rolul autorității publice	
	Soluții - cum se poate implica autoritatea publica in funcție de rolul sau	
	Sursele de finanțare pentru perioada 2021-2027	
	Modele de buna practică	
	II.5.2. Problema: Investiții in domeniu infrastructurii rutiere	184
	Definiția problemei	
	Rolul autorității publice	

	Soluții - cum se poate implica autoritatea publica in funcție de rolul sau	
	Sursele de finanțare pentru perioada 2021-2027	
	Modele de buna practică	
II.5.3.	Problema: Investiții in domeniu infrastructurii de alimentare gaz	197
	Definiția problemei	
	Rolul autorității publice	
	Soluții - cum se poate implica autoritatea publica in funcție de rolul sau	
	Sursele de finanțare pentru perioada 2021-2027	
	Modele de buna practică	
II.5.4.	Problema: Investiții in domeniu gestionarea eficiente a deșeurilor	202
	Definiția problemei	
	Rolul autorității publice	
	Soluții - cum se poate implica autoritatea publica in funcție de rolul sau	
	Sursele de finanțare pentru perioada 2021-2027	
	Modele de buna practică	
II.5.5.	Problema: Dezvoltare urbana / Dezvoltare rurala	211
	Definiția problemei	
	Rolul autorității publice	
	Soluții - cum se poate implica autoritatea publica in funcție de rolul sau	
	Sursele de finanțare pentru perioada 2021-2027	
	Modele de buna practică	
II.5.6.	Problema: Investiții in domeniu infrastructura sportiva si de agrement	225
	Definiția problemei	
	Rolul autorității publice	
	Soluții - cum se poate implica autoritatea publica in funcție de rolul sau	
	Sursele de finanțare pentru perioada 2021-2027	
	Modele de buna practică	
II.5.7.	Problema: Infrastructura de învățământ	232
	Definiția problemei	
	Rolul autorității publice	
	Soluții - cum se poate implica autoritatea publica in funcție de rolul sau	
	Sursele de finanțare pentru perioada 2021-2027	
	Modele de buna practică	
II.5.8	Problema: Sănătate	252
	Definiția problemei	
	Rolul autorității publice	
	Soluții - cum se poate implica autoritatea publica in funcție de rolul sau	
	Sursele de finanțare pentru perioada 2021-2027	
	Modele de buna practică	
III Surse de Finanțare 2021 - 2027		261
	III.1. Document de sinteza - Starea Programelor de finanțare la 1 ianuarie 2021	264
	III.1.1. Finanțări europene – programe 2014 -2020	269
	Programul Operațional Competitivitate (POC)	269
	Programul Operațional Capital Uman (POCU)	273
	Programul Operațional Infrastructura Mare (POIM)	278
	Programul Operațional Regional (POR) 2014-2020	297
	Programul Operațional Capacitate Administrativă (POCA)	304

	Programul Operațional Ajutorarea Persoanelor Dezavantajate 2014-2020 (POAD)	309
	Programul Național de Dezvoltare Rurală 2014 – 2020 (PNDR)	312
	Programul Operațional pentru Pescuit și Afaceri Maritime (POPAM) 2014-2020	317
	Programul Interreg V-A România – Bulgaria	321
	Mecanism Financiar Norvegian (MFN)	323
	III.2. Planul Național de Relansare și Reziliență	325
	PNRR – Situație actuala -(Sinteza din PNRR Vers.dec.2020 Vers. martie 2021)	329
	Pilonul I - Tranziție Verde	329
	Pilonul II - Transformarea Digitală	336
	Pilonului III Creștere inteligentă, durabilă și favorabilă incluziunii	341
	Pilonul IV - Coeziune socială și teritorială	351
	Pilonul V- Sănătate și reziliență economică, socială și instituțională	358
	Pilonul VI - Politici pentru generația următoare, copii și tineri	365
	PNRR – Componente finanțabile (Pentru ce se vor aloca finanțări)	369
	Pilonul I - Tranziție Verde - Componenta I.1 Sistemul național de gestionare a apei: acces la apă și canalizare, irigații, dezmlăștiniri, lucrări de combatere a eroziunii solului și intervenții active în atmosferă (antigrindină)	369
	Pilonul I - Tranziție Verde - Componenta I.2 Păduri, perdele forestiere și biodiversitate	371
	Pilonul I - Tranziție Verde - Componenta I.3 Completarea investițiilor în sistemele de deșeuri (Managementul deșeurilor, colectare selectivă și economie circulară)	372
	Pilonul I - Tranziție Verde - Componenta I.4 Tranziția verde – transport feroviar și mobilitate urbană verde	373
	Pilonul I - Tranziție Verde - Componenta I.5 Valul renovării - Fondul pentru reabilitarea verde și seismică	374
	Pilonul I - Tranziție Verde - Componenta I.6 Energie regenerabilă și eficiență energetică	375
	Pilonului II Transformare digitală - Componenta II.1 -Eguvernare	376
	Pilonului II Transformare digitală - Componenta II.2 România Educată	376
	Pilonului II Transformare digitală - Componenta II.3 Broadband și 5G	377
	Pilonului III Creștere inteligentă, durabilă și favorabilă incluziunii - Componenta III.1 Reforma sistemului de pensii și reforme fiscale	378
	Pilonului III Creștere inteligentă, durabilă și favorabilă incluziunii - Componenta III.2 Investiții și instrumente financiare pentru sectorul privat și reforma companiilor de stat	378
	Pilonului III Creștere inteligentă, durabilă și favorabilă incluziunii - Componenta III.3 România Educată – Învățământ dual, tehnic și profesional	378
	Pilonului III Creștere inteligentă, durabilă și favorabilă incluziunii - Componenta III.4 Cercetare, Dezvoltare și Inovare	379
	Pilonului III Creștere inteligentă, durabilă și favorabilă incluziunii - Componenta III.5 Dezvoltarea infrastructurii de gaz natural în amestec cu hidrogen și alte gaze verzi	379
	Pilonului III Creștere inteligentă, durabilă și favorabilă incluziunii - Componenta III.6 România Creativă (industrii creative)	380

Pilonului III Creștere inteligentă, durabilă și favorabilă incluziunii - Componenta III.7 Transport rutier și autostrăzi	380
Pilonului IV Coeziune socială și teritorială - Componenta IV.1 Fondul de reziliență pentru comunități(localități)	381
Pilonului IV Coeziune socială și teritorială - Componenta IV.2 Fondul de dezvoltare comunitară rurală și zone urbane sărace	384
Pilonului IV Coeziune socială și teritorială - Componenta IV.3 Infrastructură socială și cămine de bătrâni	384
Pilonului IV Coeziune socială și teritorială - Componenta IV.4 România Velo – Încurajarea transportului și turismului pe bicicletă și pedestru	384
Pilonului IV Coeziune socială și teritorială - Componenta IV.5 România Atractivă	385
Pilonul V- Sănătate și reziliență economică, socială și instituțională - Componenta V.1 Fondul pentru Spitale. Creșterea accesului la sănătate	386
Pilonul V- Sănătate și reziliență economică, socială și instituțională - Componenta V.2. Reziliență în situații de criză	386
Pilonul V- Sănătate și reziliență economică, socială și instituțională - Componenta V.3 România Educată – infrastructură școlară și universitară	386
Pilonul V- Sănătate și reziliență economică, socială și instituțională - Componenta V.4 Încurajarea formalizării muncii și introducerea Venitului Minim de Incluziune	387
Pilonul V- Sănătate și reziliență economică, socială și instituțională - Componenta V.5 Reforma administrației publice, salarizarea unitară, dialog social și creșterea eficienței justiției	387
Pilonul V- Sănătate și reziliență economică, socială și instituțională - Componenta V.6 Fondul de reziliență a societății civile	388
Pilonului VI. Politici pentru generația următoare, copii și tineri - Componenta VI.1 România Educată - Programul național de reducere a abandonului școlar	388
Pilonului VI. Politici pentru generația următoare, copii și tineri- Componenta VI.2 Granturi pentru tineret și sport	389
Pilonului VI. Politici pentru generația următoare, copii și tineri -Componenta VI.3 Programul Național pentru Creșe	389
III.3. Programului operațional creștere inteligentă, digitalizare și instrumente financiare 2021-2027	390
III.4. Programul operațional dezvoltare durabilă 2021-2027	401
III.5. Programul Operațional Educație și Ocupare (POEO) 2021-2027 - Programul Operational CAPITAL UMA (POCU) 2021-2027 -	371
III.6. Programul Operațional Incluziune Și Demnitate Socială 2021-2027 - (Programul Operațional Pentru Combaterea Sărăciei 2021-2027) -	418
III.7. Sănătate (POS) 2021-2027	466
III.8. Programul operațional regional SV Oltenia 2021-2027	496
III.9. Programul Operațional Tranzitie Echitabilă 2021-2027	529
III.10. III.10. Programul Național de Construcții de Interes Public sau Social (PNCIPS)	530
III.11. Alte surse de finanțare	545
III.11.1 PROGRAMUL OPERATIONAL TRANSPORT 2021-2027:(POT)	545
III.12. Document de sinteza – autorități publice – Obiective de investitii si surse de finanțare surse	554

Capitolul III Obiectivele local de dezvoltare Uat. Orașul Bechet Jud. Dolj	566
Prezentare Generala	566
Orașul Bechet – elemente ale evoluției istorice	567
Orașul Bechet – elemente geologice si geomorfice	568
Orașul Bechet – condiții pedo-climatice	571
Orașul Bechet – Riscuri naturale	573
Orașul Bechet – zone naturale protejate	576
Obiective locale de investiții	579

Capitolul I – Prezentarea documentației

Necesitatea documentului

În contextul legii administrației publice locale nr. 215/2001 - cu modificările și completările ulterioare - la art. 36 alin. (2) lit. b) Consiliul local exercită următoarele categorii de atribuții: [...] b) „atribuții privind dezvoltarea economico-socială și de mediu a comunei „ [...]”.

Exercitarea atributelor prevăzute la art. 36 alin. (2) lit. b) se realizează în condițiile prevederilor art. 36 alin. (4) lit.e, respectiv : „În exercitarea atribuțiilor prevăzute la alin. (2) lit. b), consiliul local:” [...] e) aprobă strategiile privind dezvoltarea economică, socială și de mediu a unității administrativ-teritoriale.

Codul administrativ din 2019 (Ordonanța de urgență a Guvernului nr. 57 din 3 iulie 2019 privind Codul administrativ – cu modificările și completările ulterioare (lege care abroga legea 215/2001) statuează în acest sens la art.129 - Atribuțiile consiliului local – alin 2 lit.b : (2) „Consiliul local exercită următoarele categorii de atribuții: [...] b) atribuții privind dezvoltarea economico-socială și de mediu a comunei”.

Responsabilitatea de a aproba strategia locală privind dezvoltarea economico-socială și de mediu a comunei aparține așadar, în contextul legislativ mai sus menționat, consiliului local al comunei ca autoritate deliberativă, și acesta va fi pusă în aplicare de primari, ca autoritate executivă.

Strategia privind dezvoltarea economică, socială și de mediu a localității și odată cu aprobarea acesteia ea devine un instrument de management și de coordonare a procesului de dezvoltare specific comunității.

Necesitatea realizării unei strategii locale de dezvoltare ce va fi implementată printr-o abordare comprehensivă și integrată din partea autorității locale, este dată și de participarea la diferite programe de finanțare, astfel, de exemplu :

- Conform documentului „ FIȘA DE EVALUARE GENERALĂ A PROIECTULUI”¹ din cadrul PNDR SM 7.2 Investiții în crearea și modernizarea infrastructurii de bază la scară mică la criteriul de evaluare EG7 se solicită : „Investiția trebuie să fie în corelare cu orice strategie de dezvoltare locală aprobată, corespunzătoare domeniului de investiții” , solicitându-se ca documente de verificare: „Extrasul din strategie care confirmă că investiția este în corelare cu orice strategie de dezvoltare națională / regională/ județeană / locală” - după caz, corespunzătoare domeniului de investiții și „copia hotărârii de aprobare a strategiei”.
- La fel se procedează și în cadrul celorlalte programe de finanțare (programul Operațional regional Programul Operațional Sectorial de mediu , etc.

¹ Documente disponibil la adresa web:

https://portal.afir.info/informatii_generale_pndr_investitii_prin_pndr_sm_7_2_infrastructura_rurala

Viziunea strategică

Administrația publică locală din unitățile administrativ - teritoriale se organizează și funcționează în temeiul:

- **principiilor generale** ale administrației publice - prevăzute la partea I titlul III din Ordonanța de urgență a Guvernului nr. 57 din 3 iulie 2019 privind Codul administrativ – cu modificările și completările ulterioare, respectiv:
 - o **principiul legalității** - Autoritățile și instituțiile administrației publice, precum și personalul acestora au obligația de a acționa cu respectarea prevederilor legale în vigoare și a tratatelor și a convențiilor internaționale la care România este parte;
 - o **principiul egalității** - Beneficiarii activității autorităților și instituțiilor administrației publice au dreptul de a fi tratați în mod egal, într-o manieră nediscriminatorie, corelativ cu obligația autorităților și instituțiilor administrației publice de a trata în mod egal pe toți beneficiarii, fără discriminare pe criteriile prevăzute de lege;
 - o **principiul transparenței** - În procesul de elaborare a actelor normative, autoritățile și instituțiile publice au obligația de a informa și de a supune consultării și dezbaterii publice proiectele de acte normative și de a permite accesul cetățenilor la procesul de luare a deciziilor administrative, precum și la datele și informațiile de interes public, în limitele legii. Beneficiarii activităților administrației publice au dreptul de a obține informații de la autoritățile și instituțiile administrației publice, iar acestea au obligația corelativă a acestora de a pune la dispoziția beneficiarilor informații din oficiu sau la cerere, în limitele legii;
 - o **principiul proporționalității** - Formele de activitate ale autorităților administrației publice trebuie să fie corespunzătoare satisfacerii unui interes public, precum și echilibrate din punctul de vedere al efectelor asupra persoanelor. Reglementările sau măsurile autorităților și instituțiilor administrației publice sunt inițiate, adoptate, emise, după caz, numai în urma evaluării nevoilor de interes public sau a problemelor, după caz, a riscurilor și a impactului soluțiilor propuse;
 - o **principiul satisfacerii interesului public** - Autoritățile și instituțiile administrației publice, precum și personalul din cadrul acestora au obligația de a urmări satisfacerea interesului public înaintea celui individual sau de grup. Interesul public național este prioritar față de interesul public local;
 - o **principiul imparțialității** - Personalul din administrația publică are obligația de a-și exercita atribuțiile legale, fără subiectivism, indiferent de propriile convingeri sau interese;
 - o **principiul continuității** - Activitatea administrației publice se exercită fără întreruperi, cu respectarea prevederilor legale;
 - o **principiul adaptabilității** - Autoritățile și instituțiile administrației publice au obligația de a satisface nevoile societății;

- **principiilor generale** prevăzute în Legea nr. 199/1997 pentru ratificarea Cartei europene a autonomiei locale, adoptată la Strasbourg la 15 octombrie 1985, (Autoritățile locale trebuie să fie alese prin vot universal, fiind cel mai veche instrument juridic de a stabili principiul subsidiarității)
- precum și a următoarelor **principii specifice**:
 - o **principiul descentralizării;**
 - o **principiul autonomiei locale;**
 - o **principiul consultării cetățenilor în soluționarea problemelor de interes local deosebit;**
 - o **principiul eligibilității autorităților administrației publice locale;**
 - o **principiul cooperării;**
 - o **principiul responsabilității;**
 - o **principiul constrângerii bugetare.**

la aceste se adaugă principiile pe baza cărora se desfășoară procesul de descentralizare, care sunt următoarele:

- **principiul subsidiarității** - care constă în exercitarea competențelor de către autoritatea administrației publice locale situată la nivelul administrativ cel mai apropiat de cetățean și care dispune de capacitate administrativă necesară;
- **principiul asigurării resurselor corespunzătoare competențelor transferate;**
- **principiul responsabilității autorităților administrației publice locale** în raport cu competențele ce le revin, care impune obligativitatea respectării aplicării standardelor de calitate și a standardelor de cost în furnizarea serviciilor publice și de utilitate publică;
- **principiul asigurării unui proces de descentralizare stabil**, predictibil, bazat pe criterii și reguli obiective, care să nu constrângă activitatea autorităților administrației publice locale sau să limiteze autonomia locală financiară;
- **principiul echității**, care implică asigurarea accesului tuturor cetățenilor la serviciile publice și de utilitate publică.

Importanța înțelegerii principiilor funcționării administrației publice locale (APL), este importantă în contextul prezentei strategii deoarece, nici un plan, nici o strategie nu poate funcționa mai bine decât oamenii pe care o implementează, astfel ca în condițiile în care APL-ul funcționează corect și performează în exercițiu sau administrativ va implementa prevederile prezentei strategii devenind astfel un partener real a procesului de dezvoltare locală .

Prin activitatea sa **APL-ul asigură baza suport** pentru procesul de dezvoltare locală asigurând implementarea la nivel local a elementelor infrastructurii de baza, respectiv: drumuri, sisteme de alimentare apă, sisteme de colectare apă uzată, sisteme de alimentare cu energie electrică, etc.; a elementelor infrastructurii economice sociale, culturale educaționale, digitale, etc.; a elementelor infrastructurii de mediu : prevenirea și combaterea efectelor degradării mediului, promovare economie circulară în procesul

de colectare a deșeurilor, promovarea biodiversității și conservarea habitatelor naturale de pe raza administrativ teritorială a UAT-ului.

Aceasta reprezintă, în contextul abordării propuse prin prezenta strategie, baza suport pentru asigurarea satisfacerii:

- **Nevoii oamenilor** : crearea de oportunități de muncă pe termen lung, accesul la servicii sociale și sanitare medicale, acces la un sistem educațional care să asigure competențele necesare pe piața muncii; asigurarea conectivității și mobilității;
- **Nevoilor operatorilor economici** – activitatea economică asigură crearea de plus valoare la nivel local. Baza suport prin care activitatea APL-urilor poate fi element de stimulare al dezvoltării activităților economice se realizează prin : asigurare infrastructurii rutiere, feroviara, portuara, mobilitate forță de muncă, etc; pregătirea forței de muncă prin procesul educațional de bază și prin procese de formare/ recalificare/ specializare pe termen lung; acces la terenuri prin asigurarea gestionării proprietății, cadastrare, digitalizare etc.; stimulare proceselor de cercetare, dezvoltare, inovare, etc.

Figura 1. Imaginea dezvoltării strategice a UAT-ului

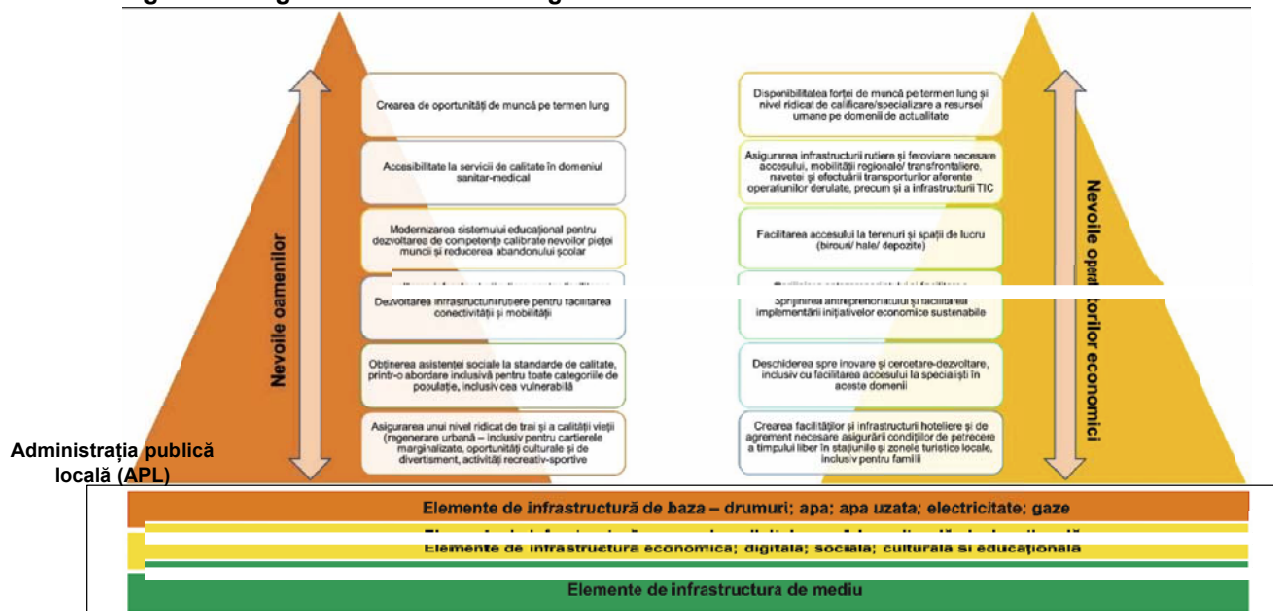

Administrația publică locală (APL) se definește ca fiind totalitatea activităților desfășurate, în regim de putere publică, de organizare a executării și de executare în concret a legii și de prestare de servicii publice, în scopul satisfacerii interesului public local. Autoritățile administrației publice locale sunt:

- **Consiliul Local** – autoritate deliberativă la nivelul unității administrativ – teritoriale,
- **Primarul** – autoritate executivă la nivelul unității administrativ - teritoriale

Elemente privind organizarea administrativ teritorială

Organizarea administrativ-teritorială a României a rămas la fel din 1968. Avem 41 de județe, 2.862 de comune, 216 orașe - multe dintre ele subdezvoltate - și 103 municipii. Deși populația României este în continuă scădere, iar rata emigrării este una dintre cele mai ridicate din Uniunea Europeană, numărul aleșilor locali rămâne unul foarte ridicat. Celor peste 40.030 de consilieri locali și se adaugă 1.381 de consilieri județeni, 55 de consilieri municipali și 3.187 de primari.

I. Abordarea juridica

Unitățile administrativ-teritoriale sunt persoane juridice de drept public, cu capacitate juridică deplină și patrimoniu propriu. Unitățile administrativ-teritoriale, precum și subdiviziunile administrativ-teritoriale sunt subiecte juridice de drept fiscal, titulare ale codului de înregistrare fiscală și ale conturilor deschise la unitățile teritoriale de trezorerie, precum și la unitățile bancare.

Unitățile administrativ-teritoriale sunt titulare ale drepturilor și obligațiilor ce decurg din contractele privind administrarea bunurilor care aparțin domeniului public și privat în care acestea sunt parte, precum și din raporturile cu alte persoane fizice sau juridice, în condițiile legii.

Unitățile administrativ-teritoriale, în relațiile cu alte autorități și instituții publice, persoane fizice sau persoane juridice, pot utiliza poșta electronică, ca instrument de comunicare oficială.

Comuna este unitatea administrativ-teritorială de bază care cuprinde populația rurală unită prin comunitate de interese și tradiții, alcătuită din unul sau mai multe sate, în funcție de condițiile economice, social-culturale, geografice și demografice. Prin organizarea comunei se asigură dezvoltarea economică, social-culturală și gospodărească a localităților rurale.

Comunele pot avea în componența lor mai multe localități rurale denumite sate, care nu au personalitate juridică.

Satul în care își au sediul autoritățile administrației publice comunale este sat-reședință de comună.

Orașul este unitatea administrativ-teritorială de bază declarată ca atare prin lege, pe baza îndeplinirii criteriilor prevăzute de legislația privind amenajarea teritoriului național. Orașul este alcătuit din zone rezidențiale, zone industriale și de afaceri, cu multiple dotări edilitare cu funcții administrative, industriale, comerciale, politice, sociale și culturale destinate deservirii unei populații dintr-o zonă geografică mai întinsă decât limitele administrative ale acestuia, de regulă situate împrejur.

Orașele sunt unități administrativ-teritoriale constituite din cel puțin o localitate urbană și pot avea în componența lor și localități rurale, ultimele denumite sate aparținătoare.

Satelor aparținătoare li se aplică reglementările legale în vigoare specifice localităților rurale

II. Abordare administrativă

Capacitatea administrativă - ansamblul resurselor materiale, financiare, instituționale și umane de care dispune o unitate administrativ-teritorială, cadrul legal care reglementează domeniul de activitate, precum și modul în care acestea sunt valorificate în activitatea proprie potrivit competenței stabilite prin lege.

Conform prevederilor Codului administrativ art. 129 - atribuțiile consiliului local-alin.(1) prevede „ Consiliul local are inițiativă și hotărăște, în condițiile legii, în toate problemele de interes local, cu excepția celor care sunt date prin lege în competența altor autorități ale administrației publice locale sau centrale.”

Consiliul local exercită următoarele categorii de atribuții:

- atribuții privind unitatea administrativ-teritorială, organizarea proprie, precum și organizarea și funcționarea aparatului de specialitate al primarului, ale instituțiilor publice de interes local și ale societăților și regiilor autonome de interes local;
- atribuții privind dezvoltarea economico-socială și de mediu a comunei, orașului sau municipiului;
- atribuții privind administrarea domeniului public și privat al comunei, orașului sau municipiului;
- atribuții privind gestionarea serviciilor de interes local;
- atribuții privind cooperarea interinstituțională pe plan intern și extern.

Codul administrativ, prevede la art. 129 ca fiind atribuțiile consiliului local:

- alin.(2).lit.a, prevede : Consiliul local exercită următoarele categorii de atribuții:
 - a) atribuții privind unitatea administrativ-teritorială, organizarea proprie, precum și organizarea și funcționarea aparatului de specialitate al primarului, ale instituțiilor publice de interes local și ale societăților și regiilor autonome de interes local;
- alin.(3). , prevedere : „În exercitarea atribuțiilor prevăzute la alin. (2) lit. a), consiliul local:
 - aprobă statutul comunei, orașului sau municipiului, precum și regulamentul de organizare și funcționare a consiliului local; prin ordin al ministrului de resort se aprobă un model orientativ al statutului unității administrativ-teritoriale, precum și un model orientativ al regulamentului de organizare și funcționare a consiliului local;
 - alege viceprimarul/viceprimarii, din rândul consilierilor locali, la propunerea primarului sau a consilierilor locali;
 - aprobă, în condițiile legii, la propunerea primarului, înființarea, organizarea și statul de funcții ale aparatului de specialitate al primarului, ale instituțiilor publice de interes local, reorganizarea și statul de funcții ale regiilor autonome de interes local, precum și înființarea, reorganizarea sau desființarea de societăți de interes local și statul de funcții al acestora;

- o exercită, în numele unității administrativ-teritoriale, toate drepturile și obligațiile corespunzătoare participațiilor deținute la societăți sau regii autonome, în condițiile legii;
- o hotărăște înființarea sau reorganizarea de instituții, servicii publice, societăți și regii autonome, în condițiile legii.

Codul administrativ, prevede la art. 129 ca fiind atribuțiile consiliului local:

- alin.(2).lit.b, prevede : „Consiliul local exercită următoarele categorii de atribuții:
 - a) atribuții privind dezvoltarea economico-socială și de mediu a comunei, orașului sau municipiului;” [...]
- alin.(4) prevede: „În exercitarea atribuțiilor prevăzute la alin. (2) lit. b), consiliul local:
 - a) aprobă, la propunerea primarului, bugetul unității administrativ-teritoriale, virările de credite, modul de utilizare a rezervei bugetare și contul de încheiere a exercițiului bugetar; - Obs: conf. prevederilor alin.5. prevede : „Dacă bugetul unității administrativ-teritoriale, prevăzut la alin. (4) lit. a), nu poate fi adoptat după două ședințe consecutive, care au loc la un interval de cel mult 7 zile, activitatea se desfășoară pe baza bugetului anului precedent până la adoptarea noului buget, dar nu mai târziu de 45 de zile de la data publicării legii bugetului de stat în Monitorul Oficial al României, Partea I.”
 - b) aprobă, la propunerea primarului, contractarea și/sau garantarea împrumuturilor, precum și contractarea de datorie publică locală prin emisiuni de titluri de valoare, în numele unității administrativ-teritoriale, în condițiile legii;
 - c) stabilește și aprobă impozitele și taxele locale, în condițiile legii;
 - d) aprobă, la propunerea primarului, documentațiile tehnico-economice pentru lucrările de investiții de interes local, în condițiile legii;
 - e) aprobă strategiile privind dezvoltarea economică, socială și de mediu a unității administrativ-teritoriale;
 - f) asigură un mediu favorabil înființării și/sau dezvoltării afacerilor, inclusiv prin valorificarea patrimoniului existent, precum și prin realizarea de noi investiții care să contribuie la îndeplinirea programelor de dezvoltare economică regională și locală;
 - g) asigură realizarea lucrărilor și ia măsurile necesare implementării și conformării cu prevederile angajamentelor asumate de România în calitate de stat membru al Uniunii Europene în domeniul protecției mediului și gospodăririi apelor pentru serviciile furnizate cetățenilor.

Codul administrativ, prevede la art. 129 ca fiind atribuțiile consiliului local:

- alin.(2).lit.c, prevede : Consiliul local exercită următoarele categorii de atribuții: [...]
- c) atribuții privind administrarea domeniului public și privat al comunei, orașului sau municipiului; [...]
- alin.(6) În exercitarea atribuțiilor prevăzute la alin. (2) lit. c), consiliul local:

- a) hotărăște darea în administrare, concesionarea, închirierea sau darea în folosință gratuită a bunurilor proprietate publică a comunei, orașului sau municipiului, după caz, precum și a serviciilor publice de interes local, în condițiile legii;
- b) hotărăște vânzarea, darea în administrare, concesionarea, darea în folosință gratuită sau închirierea bunurilor proprietate privată a comunei, orașului sau municipiului, după caz, în condițiile legii;
- c) avizează sau aprobă, în condițiile legii, documentațiile de amenajare a teritoriului și urbanism ale localităților;
- d) atribuie sau schimbă, în condițiile legii, denumiri de străzi, de piețe și de orice alte obiective de interes public local.

Codul administrativ, prevede la art. 129 ca fiind atribuțiile consiliului local:

- alin.(2).lit.d, prevede : Consiliul local exercită următoarele categorii de atribuții: [...] [...]d) atribuții privind gestionarea serviciilor de interes local;
- alin. (7), prevede : În exercitarea atribuțiilor prevăzute la alin. (2) lit. d), consiliul local asigură, potrivit competenței sale și în condițiile legii, cadrul necesar pentru furnizarea serviciilor publice de interes local privind:
 - a) educația;
 - b) serviciile sociale pentru protecția copilului, a persoanelor cu handicap, a persoanelor vârstnice, a familiei și a altor persoane sau grupuri aflate în nevoie socială;
 - c) sănătatea;
 - d) cultura;
 - e) tineretul;
 - f) sportul;
 - g) ordinea publică;
 - h) situațiile de urgență;
 - i) protecția și refacerea mediului;
 - j) conservarea, restaurarea și punerea în valoare a monumentelor istorice și de arhitectură, a parcurilor, grădinilor publice și rezervațiilor naturale;
 - k) dezvoltarea urbană;
 - l) evidența persoanelor;
 - m) podurile și drumurile publice;
 - n) serviciile comunitare de utilități publice de interes local;
 - o) serviciile de urgență de tip salvamont, salvamar și de prim ajutor;
 - p) activitățile de administrație social-comunitară;
 - q) locuințele sociale și celelalte unități locative aflate în proprietatea unității administrativ-teritoriale sau în administrarea sa;
 - r) punerea în valoare, în interesul colectivității locale, a resurselor naturale de pe raza unității administrativ-teritoriale;
 - s) alte servicii publice de interes local stabilite prin lege.
- alin. (8), prevede : În exercitarea atribuțiilor prevăzute la alin. (2) lit. d), consiliul local:
 - a) sprijină, în condițiile legii, activitatea cultelor religioase;

- b) aprobă construirea locuințelor sociale, criteriile pentru repartizarea locuințelor sociale și a utilităților locative aflate în proprietatea sau în administrarea sa.
- alin. (9), prevede : În exercitarea atribuțiilor prevăzute la alin. (2) lit. e), consiliul local:
 - a) hotărăște, în condițiile legii, cooperarea sau asocierea cu persoane juridice române sau străine, în vederea finanțării și realizării în comun a unor acțiuni, lucrări, servicii sau proiecte de interes public local;
 - b) hotărăște, în condițiile legii, înfrățirea comunei, orașului sau municipiului cu unități administrativ-teritoriale din alte țări;
 - c) hotărăște, în condițiile legii, cooperarea sau asocierea cu alte unități administrativ-teritoriale din țară sau din străinătate, precum și aderarea la asociații naționale și internaționale ale autorităților administrației publice locale, în vederea promovării unor interese comune.

Glosar Termeni

Litera A	
Abatere	constituie abatere orice încălcare a unei dispoziții de drept comunitar, ca urmare a unei acțiuni sau omisiuni a unui agent economic, care poate sau ar putea prejudicia bugetul general al Comunităților sau bugetele gestionate de acestea, fie prin diminuarea sau pierderea veniturilor acumulate din resurse proprii, colectate direct în numele Comunităților, fie prin cheltuieli nejustificate.
Achiziție complexă	dobândirea, în urma selecției de oferte, de către Beneficiarul finanțării nerambursabile prin Programul de finanțare a unor bunuri (utilaje și instalații tehnologice cu montaj), lucrări, servicii prin atribuirea unui contract de achiziție pentru proiecte care prevăd și lucrări de construcții sau modernizări.
Achiziție independentă	dobândirea, în urma selecției de oferte, de către Beneficiarul finanțării nerambursabile a unor bunuri (ex: mașini, utilaje și instalații tehnologice fără montaj) sau servicii (ex: contracte pentru consultanță) prin atribuirea unui contract de achiziție.
Acord Anual de Finanțare	stabilește angajamentul financiar al Comunității față de România. Fiecare Acord Anual de Finanțare va cuprinde doar pentru anul respectiv angajamentul financiar maxim al Comunității Europene pentru România și perioada de valabilitate a acestui angajament.
Acord Multianual de Finanțare	stabilește cadrul administrativ, legal și tehnic conform căruia Programul pentru agricultură și dezvoltare rurală și orice amendamente la acesta, vor fi executate în România. Prescurtat - MAFA
Acquis comunitar	legislația Uniunii Europene și practicile instituționale de urmărire a aplicării și respectării acesteia.
Acreditare	aprobarea de către Comisia Europeană a unui set propunerii tehnice sau procedurale.
Act adițional	convenție încheiată între două părți contractante prin care se modifică, se restrânge sau se completează un contract preexistent.

Act de corupție	folosirea abuzivă a puterii publice, în scopul satisfacerii unor interese personale sau de grup.
Active	totalitatea bunurilor și creanțelor (drepturi de încasare) aparținând subiectului economic; în cazul unei bănci activele sunt formate din totalitatea plasamentelor acesteia în credite, în titluri de stat, în obligațiuni, pe piața interbancară, pe piața de capital, pe piața bursieră etc., la care se adaugă clădiri, terenuri, echipamente și alte imobilizări (participări/ acțiuni deținute la alte societăți).
AFIR	Agenția pentru Finanțarea Investițiilor Rurale
Agenția pentru Finanțarea Investițiilor Rurale	este instituția care a preluat în totalitate atribuțiile Agenției de Plăți pentru Dezvoltare Rurală și Pescuit, conform OUG 41/ 2014.
Agenția de Plăți pentru Dezvoltare Rurală și Pescuit	Agenția de Plăți pentru Dezvoltare Rurală și Pescuit este instituția care, după aderarea României la Uniunea Europeană, îndeplinește funcția de plată pentru proiectele de investiții, finanțate din Fondul European pentru Agricultură și Dezvoltare Rurală. De asemenea, Agenția de Plăți pentru Dezvoltare Rurală a efectuat plăți pentru proiectele SAPARD care au fost contractate până la finele anului 2006 și implementează tehnic și financiar Fondul European pentru Agricultură și Dezvoltare Rurală.
Agenția SAPARD	organismul descentralizat din România (definită conform OUG 142/2000) care a asigurat implementarea tehnică a Programului și plata proiectelor SAPARD
Amenajamentul Silvic	documentul de bază în gestionarea pădurilor, cu conținut tehnico-organizatoric și economic, fundamentat ecologic, întocmit pe o perioadă de 10 (5) ani și aprobat de autoritatea publică centrală care răspunde pentru silvicultură.
Amortizare	modalitatea de recuperare a uzurii morale sau fizice a unui activ
AM-PNDR-CDRJ	Autoritatea de Management pentru Programul Național de Dezvoltare Rurală – Compartimentul de Dezvoltare Rurală Județean
Analiza de risc	metoda tehnică de identificare a riscurilor posibile, care pot apărea în procesul de implementare a unui program sau investiție.
ANCA	Agenția Națională de Consultanță Agricolă, organizează acțiuni de popularizare, consultanță, asistență tehnică, instruire și pregătire profesională
ANCOM	Autoritatea Națională pentru Administrare și Reglementare în Comunicații

Ansamblu	grup coerent din punct de vedere cultural, istoric, arhitectural, urbanistic ori muzeistic de construcții urbane sau rurale care împreună cu terenul aferent formează o unitate delimitată topografic ce constituie o mărturie cultural-istorică semnificativă din punct de vedere arhitectural, urbanistic, arheologic, istoric, artistic, etnografic, religios, social, științific sau tehnic (vezi Legea privind protejarea monumentelor istorice 422/2001);
Anul financiar	anul calendaristic de la 1 Ianuarie la 31 Decembrie.
Anunț de intenție	Invitație publică făcută de către Autoritatea Contractantă pentru a identifica categoriile de aplicanți și de a propune acțiuni specifice în cadrul unui program al Uniunii Europene
Anunț de licitație	Invitație publică făcută de Autoritatea Contractantă în vederea depunerii de oferte conforme de către ofertanți.
APDRP	Agentia de Plati pentru Dezvoltare Rurala si Pescuit, institutie publica cu personalitate juridica, subordonata Ministerului Agriculturii si Dezvoltarii Rurale – scopul APDRP il constituie derularea Fondului European Agricol pentru Dezvoltare, atat din punct de vedere tehnic, cat si financiar;
APIA	Agentia de Plati și Interventie in Agricultura – institutie publica subordonata Ministerului Agriculturii si Dezvoltarii Rurale – derulează fondurile europene pentru implementarea măsurilor de sprijin finanțate din Fondul European pentru Garantare în Agricultură;
Arendă	cedare temporară a dreptului de exploatare a unor bunuri, în schimbul unei plăți și care presupune folosirea, exploatarea bunului astfel cedat.
Așezăminte culturale	instituții publice sau persoane juridice de drept privat, indiferent de forma de organizare si finantare, care desfasoara activitati in domeniul cultural, de informare si educatie permanenta, reprezentând servicii cultural de utilitate publica, cu rol in asigurarea coeziunii sociale si a accesului comunitar la informative.
Asociații de Dezvoltare Intercomunitară (ADI)	structuri de cooperare cu personalitate juridică, de drept privat, înființate în condițiile legile de unitățile administrativ teritoriale pentru realizarea în comun a unor proiecte pentru dezvoltare de interes zonal sau regional ori furnizarea în comun a unor servicii publice (Legea administrației publice locale nr. 215/2001 / Codul adminsitrativ)

Asomare	procedeu aplicat unui animal care determina pierderea imediata a cunoștinței și care se realizează cu scopul de a elimina suferințele datorate sacrificării
Audit	activitate independentă, de examinare situațiilor și raportărilor contabile și procedurale ale unei companii – rezultatele sunt consemnate în cadrul unui raport care certifică dacă, în opinia auditorilor, raportările examinate sunt corecte. Ajuta o instituție sa-si îndeplinească obiectivele printr-o abordare sistematica, disciplinata de evaluare si îmbunătățire a eficacității gestionarii riscului si proceselor. Auditul intern este realizat de un departament din interiorul instituției, iar auditul extern este realizat de un auditor independent.
Autoritatea Contractantă	<p>Autoritatea Contractantă a Fondului European Agricol pentru Dezvoltare Rurală (FEADR) cât și a Fondului European pentru Pescuit (FEP) este Agenția de Plăți pentru Dezvoltare Rurală și Pescuit</p> <p>Autoritatea Contractantă a Programului SAPARD este Agenția SAPARD.</p>

Litera B	
Bancrută	stare de încetare a plăților din vina debitorului, declarată de tribunal. Bancruta atrage asupra acestuia în mod automat falimentul cu toate consecințele aferente.
BEI	persoană juridică/persoană fizică autorizată care a realizat un proiect de investiții și care a încheiat un contract de finanțare cu APDRP pentru accesarea fondurilor europene prin FEADR sau FEP;
Beneficiar	persoană juridică/persoană fizică autorizată care a realizat un proiect de investiții și care a încheiat un contract de finanțare cu APDRP pentru accesarea fondurilor europene
Bilet la ordin	efect de comerț prin care emitentul, numit subscriitor, se recunoaște ca debitor al beneficiarului și se angajează să plătească din proprie inițiativă beneficiarului, sau la ordinul acestuia, o sumă de bani determinată, la un anumit termen.
BIRD	Banca Internațională pentru Reconstrucție și Dezvoltare este instituția financiară internațională cunoscută și sub denumirea de Banca Mondială.
Boli ale animalelor	boli specificate în lista de boli ale animalelor stabilită de Organizația Mondială pentru Sănătatea Animalelor sau în Anexa la Decizia Consiliului (CE) 470/2009
Bonuri de trezorerie	titluri emise pe termen scurt (maximum 540 zile) de către stat (Ministerul de Finanțe) pentru procurarea de resurse de la agenți bancari sau nebancari. Termenul de bon de tezaur, certificat de trezorerie sau obligațiune de stat desemnează efecte publice, reprezentând împrumuturi pe termen scurt contractate cu populația sau cu sistemul bancar, iar câteodată cu guverne străine sau cu organisme internaționale. Au un grad ridicat de atractivitate prin garanția pe care o prezintă statul.
BRIPS	Birourile Regionale de Implementare a Programului SAPARD sunt structuri fără personalitate juridică ale Agenției SAPARD amplasate potrivit Regiunilor de dezvoltare constituite în temeiul Legii nr.151/98 privind dezvoltarea regională în România care au scopul de a implementa tehnic și financiar Programul SAPARD în teritoriu.

Broadband	gradul de conectare în rețea pe care îl folosim și, implicit, cantitatea de informații la care avem acces la un moment dat, indiferent de mediul de transmisie (cablu, unde radio, fibră optică) sau de viteza pe care i-o atribuim
Buget	plan de venituri și cheltuieli ale unui stat, a unei întreprinderi, instituții etc. pentru o anumită perioadă de timp. În cazul Programului SAPARD sau a fondurilor FEADR sau FEP, bugetul se referă doar la cheltuielile prevăzute în proiect.
Buget indicativ	previziunea costurilor achizițiilor realizate prin SAPARD, FEADR sau FEP, conform Cerererii de Finanțare.

Litera C	
CA	Cifră de Afaceri
Cambie	efect de comerț prin care un creditor, numit trăgător, dă ordin debitorului său numit tras să plătească la o scadență stabilită o sumă de bani unei persoane desemnate, beneficiarul.
Cambist	agent al unei instituții bancare specializat în comerțul cu valută.
Candidat	orice prestator de servicii, persoană juridică, care este invitată sau solicitată să participe la licitație.
Capitalizare	creștere gradată prin adăugare; capitalizarea dobânzii este adăugarea automată a dobânzii la împlinirea termenului de maturitate a unui depozit.
Capitalizare bursieră	valoarea unui titlu sau a unui ansamblu de titluri așa cum rezultă din cotarea lor la bursa de valori
Capitaluri proprii	capitalul social al unei companii (capitalul acționarilor) la care se adaugă rezervele și profitul nerepartizat.
CDI	Cercetare-Dezvoltare-Inovare
CDL	Curriculum la decizie locală
Cerere de Plată	formularul prin care beneficiarul solicită rambursarea contravalorii finanțate din cheltuielile efectuate.
Cererea de finanțare	solicitarea scrisă de mână sau electronic pe care potențialul beneficiar o înaintează pentru obținerea finanțării nerambursabile – din componența acesteia fac parte integrantă proiectul și documentele justificative necesare analizei proiectului.
Certificat de depozit	hârtii de valoare emise de către o bancă și care atestă depunerea unei sume de bani la o rată a dobânzii fixă pe o anumită perioadă de timp; pot fi nominative, deci netransmisibile sau nenominative, adică la purtător.
Cheltuieli publice	sunt cheltuielile efectuate de Uniunea Europeană plus alte cheltuieli publice ale tuturor organismelor publice din România.
Cifra de afaceri	suma globală a vânzărilor de produse și servicii ale unei companii într-o perioadă dată. Servește la măsurarea volumului și a evoluției activității comerciale a unei firme.
Clădire istorică	potențial monument istoric încă neprotejat din punct de vedere legal; clădire care prin vechimea și prin faptul că a găzduit un anumit eveniment cu încărcare istorică sau are caracteristici

	arhitecturale ori constructiv-decorative reprezentative pentru o anumită epocă sau este reprezentativă pentru o anumită perioadă istorică. Dacă toate aceste caracteristici sunt pregnante atunci respectiva clădire ar trebui să fie clasată monument istoric și protejată prin înscrierea sa în Lista Monumentelor Istorice conform normelor de clasare în vigoare. Din punct de vedere legal, termenul de clădire istorică nu există.
Cluster	înseamnă o grupare de întreprinderi independente, inclusiv întreprinderi nou-înființate, întreprinderi mici, mijlocii și mari, precum și organisme consultative și/ sau organizații de cercetare - menită să stimuleze activitatea economică/inovatoare prin promovarea interacțiunilor intensive, a utilizării în comun a facilităților și a schimbului de cunoștințe și expertiză precum și a contribuției în mod eficace la transferul de cunoștințe, la interconectare și la diseminarea informațiilor în rândul întreprinderilor din cluster;
CO2	Dioxid de carbon
Coeficient de îndatorare	indicator care caracterizează gradul de autonomie financiară a unei companii adică independența sa față de creditori. Se calculează ca un raport între capitalurile proprii și datoria pe termen lung și mediu (sau datoria totală care cuprinde și pasivul exigibil pe termen scurt)
Coeficient/indicator de lichiditate	raport care pune în evidență, pornind de la bilanțul unei companii, relația care există la un moment dat între datoriile pe termen scurt înscrise în pasiv și totalul capitalurilor circulante care figurează în activ.
Cofinanțarea publică	reprezintă fondurile nerambursabile alocate proiectelor de investiție prin FEADR sau FEP; Aceasta este asigurată prin contribuția Uniunii Europene și a Guvernului României;
Comitet de Monitorizare	Comisie constituită în vederea monitorizării unui proiect pe perioada definită prin contractul de finanțare ca perioada de monitorizare
Comodat	primirea unui bun în folosință, cu obligația de a-l înapoia la un moment stabilit în prealabil în aceeași stare în care a fost primit.
Compensare/clearing	procedeu de decontare între două sau mai multe părți, debitoare și creditoare unele față de altele, care permite limitarea folosirii mijloacelor de plată la regularizarea soldului net al acestor relații.
Concesionare	contract prin care o persoană transmite pentru o perioadă de cel mult 49 de ani, unei alte persoane

	care acționează pe răspunderea sa, dreptul și obligația de exploatare a unui bun, a unei activități sau a unui serviciu public, în schimbul unei plăți (redevență).
Conexiunea în bandă largă	acel tip de comunicații electronice care, prin intermediul unei multitudini de soluții tehnologice disponibile, asigură accesul permanent la internet, cu o viteză de transfer de minimum 1 Mbps partajat (valoare progresiv crescătoare) și un grad de disponibilitate lunară de minimum 98%, oferind gradul maxim de interactivitate și acces la întregul spectru de aplicații și conținut digital posibil a fi accesate prin intermediul internetului
Conservare	toate acele intervenții care au ca finalitate menținerea unei stări fizice și estetice a unei construcții. Conservare poate fi considerată și lucrarea de protejare împotriva intemperiilor, furtului etc. a unui șantier sau a unei construcții degradate, în această categorie (cu un caracter special) intrând și menținerea în stare de ruină a vestigiilor arheologice din orice epocă – în acest caz conservarea urmărind doar împiedicarea degradărilor ulterioare. Lucrările din această categorie sunt cele de reparații curente și de întreținere care nu modifică starea prezentă a unei construcții. Mai pot fi acceptate în această definiție și intervențiile minim necesare pentru punerea în siguranță a unei clădiri din punct de vedere structural, lucrări care în extremă ar putea fi definite drept consolidare. Acestea sunt intervențiile de urgență pentru scoaterea din pericol public
Conservarea integrată	operațiune mai complexă care urmărește dincolo de nevoile stricte ale unei construcții sau unui grup de construcții să obțină un beneficiu suplimentar din punct de vedere economic sau social. Astfel, odată cu desfășurarea sa conservarea ar trebui să conducă la punerea în mișcare a mai multor mecanisme în zonă cum ar fi: pregătire profesională și integrarea persoanelor defavorizate, creșterea de interes turistic, protejarea mediului, creșterea mediului de afaceri etc.
Cont bancar	aranjament de depunere și păstrare a banilor într-o bancă; contul curent sau depozitul la vedere este purtător de dobândă foarte mică sau nepurtător de dobândă și oferă clientului posibilitatea retragerii sumelor în orice moment; în conturile de depozit și de economii sumele sunt

	depusă la termen acestea fiind întotdeauna purtătoare de dobândă.
Contestație	cale de atac prin care se declară dezacordul față de executarea unei hotărâri sau prin care se cere anularea ei.
Contract de servicii	contract de achiziție publică având ca obiectiv prestarea de servicii.
Contractor	oferantul cărui i se acordă contractul de servicii în baza unei proceduri. Se folosește și denumirea de prestator
Contribuția privată	o sumă de bani care reprezintă implicarea financiară obligatorie a persoanei care solicită fonduri nerambursabile și pe care trebuie să o utilizeze în vederea realizării propriului proiect de investiții. Contribuția privată reprezintă un anumit procent din valoarea eligibilă a proiectului de investiții, variabil în funcție de categoria de beneficiari eligibili și de tipul investiției propuse spre finanțare. Contribuția privată trebuie să acopere diferența dintre cofinanțarea publică (fondurile europene nerambursabile) și valoarea eligibilă a proiectului. Contribuția privată poate fi asigurată din surse proprii, valabil în cazul potențialilor beneficiari care dețin deja fondurile necesare pentru contribuția financiară, fie din venituri provenite din sponsorizări, donații și legate, etc. dovedite în condițiile legii. Un alt mod de asigurare a cofinanțării private este prin credit bancar, valabil în cazul în care potențialii beneficiari nu dețin fondurile necesare pentru contribuția financiară proprie, dar îndeplinesc condițiile contractării unui credit bancar.
Control intern	un proces efectuat de o entitate, destinat să furnizeze asigurări rezonabile privind realizarea următoarelor obiective: eficacitatea și eficiența operațiunilor, realitatea raportărilor financiare, conformitatea cu legile și reglementările aplicabile.
Contul de plăți Program (contul mixt)	contul în lei al Organismului de Implementare - deschis la Trezoreria Municipiului București în care sunt depozitate contribuția financiară a Uniunii Europene de la Fondul Național și contribuția națională de la Guvernul României.
Cost tranzacțional	înseamnă un cost suplimentar aferent îndeplinirii unui angajament, dar care nu este imputabil direct aplicării acestuia sau nu este inclus în costurile sau în pierderile de venit care sunt compensate în mod direct și care poate fi calculat pe baza unor costuri standard. - conform REGULAMENTULUI (UE) NR. 1305/2013

Creanță	dreptul de a obține executarea unei prestații în natură sau de a obține contravaloarea acesteia.
Credit bancar	împrumut de fonduri acordat de către o instituție bancară. Creditele se definesc după durată, destinație, garanțiile aduse, monedă etc. Creditul de consum este acordat persoanelor fizice în scopul achiziționării de bunuri de consum cu plata în rate; creditul documentar este o tehnică de decontare a unei operațiuni comerciale în derularea căreia banca mandatar al debitorului emite un acreditiv în baza documentelor de expediție a mărfurilor; creditul ipotecar este un împrumut acordat unei persoane pentru achiziționarea unui bun imobiliar (locuință, teren), acesta constituind totodată garanția creditului; creditul revolving sau creditul cu reînnoire automată se acordă unui client într-o sumă determinată și este reînnoit pe măsura rambursării.
Credite angajate	suma totală la un moment dat a creditelor de orice fel înregistrate de o anumită persoană
CRFIR	Centrele Regionale pentru Finanțarea Investițiilor Rurale structura organizatorica la nivel regional a AFIR (la nivel national există 8 centre regionale);
Crotalie (auriculară)	marcă de identificare a animalului aplicată pe ureche, formată din două părți inscripționate identic
CRPDRP	Centrele Regionale de Plati pentru Dezvoltare Rurala si Pescuit, structura organizatorica la nivel regional a APDRP (la nivel national există 8 centre regionale);

Litera D	
Disponibilități	activelor din bilanț de care compania poate să dispună imediat sau pe termen scurt: lichidități sau titluri de creanță care pot fi convertite rapid în lichidități.
Dividend	parte din profitul unei companii atribuită fiecărui acționar proporțional cu numărul de acțiuni deținute
Dobândă	prețul serviciului făcut de creditor debitorului și plătit de acesta din urmă pentru a dobândi dreptul de a folosi o sumă de bani în cursul unei perioade determinate. Dobânda este o cheltuială pentru bancă în cazul depozitelor deschise clienților și un venit în cazul împrumuturilor acordate. Dobânda simplă este dobânda calculată la sumă și neadăugată la aceasta; dobânda compusă comportă aplicarea ratei dobânzii nu numai la suma inițială ci și la suma capitalizată (adăugată la suma inițială) a dobânzilor.
Documente de poziție	documentele oficiale prin care un stat candidat își prezintă poziția față de fiecare din cele 31 de capitole de negociere, stadiul de adoptare a acquis-ului comunitar, măsurile și calendarul de adoptare a acquis-ului care nu a fost încă implementat în legislația națională.
Documente justificative	totalitatea documentelor pe care un solicitant le anexează Cererii de Finanțare pentru a demonstra îndeplinirea tuturor criteriilor de eligibilitate.
Dosar de licitație	ansamblul documentelor în care sunt specificate condițiile care trebuie îndeplinite de către ofertant.
Dosarul administrativ	se realizează la nivel de CRPDRP și OJPDRP pentru fiecare cerere de finanțare declarată conformă. Cuprinde documentele în original care se întocmesc ulterior depunerii cererii de finanțare și anume: Fișa de verificare a conformității, Fișa de verificare a criteriilor de eligibilitate, Fișa de evaluare a criteriilor de selecție – pentru proiectele eligibile, Raportul serviciilor tehnice delegate asupra verificării cererii de finanțare și Fișa de predare-primire. Se pot adăuga și alte documente cu scopul de a evidenția derularea proiectului.
Dosarul de finanțare	setul de documente care cuprinde în mod obligatoriu următoarele: <ul style="list-style-type: none"> • cererea de finanțare;

	<ul style="list-style-type: none"> • fișa de verificare a conformității întocmită de centrele regionale sau oficiile județene; • fișa de verificare a criteriilor de eligibilitate întocmită de ministerele și alte instituții publice prevăzute în cadrul atribuțiilor delegate și Agenția de Plăți Pentru Dezvoltare Rurală și Pescuit; • fișa de verificare a criteriilor de selecție întocmită de ministerele și alte instituții publice prevăzute în cadrul atribuțiilor delegate
Drept de proprietate	dreptul unei persoane de a se bucura și dispune de un bun fizic în mod exclusiv și absolut, concretizat prin contract de vânzare cumpărare, extras de carte funciară, titlu de proprietate sau orice alt act juridic care atestă proprietatea bunului conform legislației în vigoare

Litera E	
Efect de comerț	înscris negociabil care constată o creanță de o anumită valoare, plătită imediat sau în termen scurt: cambia, biletul la ordin, cecul.
Efect de levier	expresie care desemnează efectul de ameliorare exercitat de nivelul datoriilor asupra rentabilității capitalurilor proprii ale companiei; acest efect se produce numai când rentabilitatea unei operațiuni este superioară costului capitalurilor de împrumut care finanțează această operațiune. Se mai numește efect de pârghie.
Eligibil	care îndeplinește criteriile și condițiile precizate în Ghidul Solicitantului, Cererea de Finanțare și Contractul de Finanțare pentru FEADR;
Eligibilitate	suma criteriilor pe care un beneficiar sau un proiect trebuie să le îndeplinească pentru acordarea fondurilor
Embosare	inscripționare în relief a datelor de identificare ale unui card bancar, pentru a facilita citirea manuală sau automată a acestuia.
ENERGIE REGENERABILĂ	Energie regenerabilă solară, eoliană, geotermală și cea produsă cu ajutorul pompelor de căldură.
Entitate	Unitate, sistem, direcție, instituție, persoană juridică.
Erori	greșeli intervenite în procesul de aplicare
Eșantion	stabilirea unui segment de subiecți, în urma unor criterii prestabilite cu scop bine definit.
Evaluare	acțiune procedurală prin care documentația pentru care se solicită finanțare este analizată pentru verificarea îndeplinirii criteriilor de eligibilitate și pentru selectarea proiectului, în vederea contractării;
Evaluare – Selectare	acțiune procedurală prin care documentația prin care se solicită finanțare este analizată pentru verificarea îndeplinirii criteriilor de eligibilitate și pentru selectarea proiectului în baza punctajului obținut, în vederea contractării.
Eveniment catastrofal	înseamnă un eveniment neprevăzut de natură biotică sau abiotică, provocat de acțiunea oamenilor, care generează perturbări importante ale sistemelor de producție agricolă sau ale structurilor forestiere, cauzând în cele din urmă importante daune economice sectoarelor agricol sau silvic; *conform REGULAMENTULUI (UE) NR. 1305/2013
Excedent	sold contabil sau diferență care exprimă un surplus al resurselor față de nevoi; situație contrară deficitului sau penuriei.

Exercițiu	perioadă de timp pentru care sunt evidențiate rezultate financiare într-o companie sau organism public; de regulă exercițiul financiar acoperă o perioadă de 12 luni care în general se suprapune cu anul calendaristic.
Exigibil	parte din pasivul unei companii care reprezintă datoriile (pe termen scurt, mediu și lung), adică sumele a căror rambursare o vor cere creditorii.

Litera F	
Faliment	situație juridică de încetare de plăți a unei companii declarată prin hotărâre judecătorească; administrarea companiei după declararea falimentului este atribuită unui judecător sindic.
FC	Fondul de Coeziune sustine masurile din domeniul protecției mediului și al rețelelor pan-europene de transport. Fondul este deschis accesului statelor membre al caror venit national brut (VNB) este mai mic de 90% din media comunitara, respectiv noile state membre.
FEADR	Fondul European Agricol pentru Dezvoltare Rurală, este un instrument de finanțare creat de Uniunea Europeană pentru implementarea Politicii Agricole Comune;
FEDR	Fondul European pentru Dezvoltare Regionala sustine programe care vizeaza dezvoltarea regionala, progresul economic, cresterea competitivitatii și cooperarea teritoriala. Prioritățile de finanțare includ cercetarea, inovarea, protecția mediului și prevenirea riscurilor, dar și investițiile în infrastructura (în regiunile cel mai puțin dezvoltate).
FEGA	Fondul European de Garantare Agricolă
Fenomene climatice nefavorabile	Fenomene meteorologice, cum sunt înghețul, furtunile și grindina, ploile abundente sau seceta, care pot fi asimilate unor dezastre naturale (enumerarea acestora nefiind exhaustivă)
FEOGA	Fondul European de Orientare și Garantare pentru Agricultură finanțează dintr-un buget comun, cheltuielile Politicii Agricole Comune
FEP	Fondul European pentru Pescuit este instrumentul financiar al Uniunii Europene, conceput pentru a asigura dezvoltarea durabilă a sectorului european de pescuit și acvacultură prin reducerea efortului de pescuit și protejarea mediului marin.
Ferma de familie	în concordanța cu prevederile O.U.G. nr. 43/2013 privind unele măsuri pentru dezvoltarea și susținerea fermelor de familie și facilitarea accesului la finanțare al fermierilor, ferma de familie reprezintă exploatarea agricolă aparținând persoanelor fizice în calitate de producători agricoli individuali înregistrați în Registrul exploatașilor agricole sau înregistrată ca persoană fizică autorizată, întreprindere individuală, întreprindere familială, înființată potrivit legislației în vigoare, care produce pentru consumul propriu, iar, după caz, surplusul este

	comercializat. Dimensiunea economică a fermei de familie este cuprinsă între 2 – 50 UDE .
FFN	Fond Forestier Național
FIDA	Fondul Internațional pentru Dezvoltare Agricolă este destinat finanțării proiectelor agricole menite să asigure creșterea producției agricole în țările în curs de dezvoltare. Obiectivul principal este creșterea veniturilor gospodăriilor și îmbunătățirea nivelului de trai ale comunităților mai sărace din mediul rural montan precum și crearea de noi locuri de muncă în mediul rural. Programul FIDA se desfășoară în zonele mai defavorizate din arealul montan.
Fișa măsurii	descrie motivația sprijinului financiar nerambursabil oferit, obiectivele măsurii, aria de aplicare și acțiunile prevăzute, tipul de investiție, menționează categoriile de beneficiar și tipul sprijinului;
Fond mutual	sistem acreditat de către autoritatea competentă în conformitate cu legislația națională și care permite fermierilor afiliați să adere la acesta și să încheie o asigurare, prin care fermierii afiliați afectați de pierderi economice cauzate de fenomene climatice nefavorabile, manifestarea unei boli a animalelor sau a plantelor sau de un incident de mediu beneficiază de plăți compensatorii din partea acestui sistem
Fondul Național	organismul numit de Guvernul României și aflat sub autoritatea Responsabilului Național cu Autorizarea, care acționează în calitate de Autoritate Competentă; atribuțiile acestuia sunt: conferă, monitorizează și retrage acreditarea Agenției SAPARD și numește un organism de certificare, în cazul României – Curtea de Conturi NU ESTE aceeași instituție cu Fondul Național de Garantare a Creditelor pentru IMM
Fonduri nerambursabile	fonduri acordate unei persoane fizice sau juridice în baza unor criterii de eligibilitate pentru realizarea unei investiții încadrate în aria de finanțare a Măsurii 121 și care nu trebuie returnate – singurele excepții sunt nerespectarea condițiilor contractuale și nerealizarea investiției conform proiectului aprobat de APDRP.
Fonduri publice	sume alocate din bugetul statului și ajutoare financiare externe acordate României sau instituțiilor publice.
Frauda	este o neregulă (iregularitate) comisă cu intenție, în acest fel, devenind o infracțiune.
FSE	Fondul Social European va fi implementat în conformitate cu Strategia Europeană de Ocupare

	a Fortei de Munca si se va concentra pe patru domenii principale: cresterea adaptabilitatii lucratorilor si a intreprinderilor, imbunatatirea accesului la ocupare si participare pe piata muncii, imbunatatirea nivelului de incluziune sociala prin combaterea discriminarii si facilitarea accesului pe piata muncii a persoanelor dezavantajate, precum si promovarea parteneriatului pentru reforma in domeniile ocuparii si ale incluziunii.
FSUE	Fondul de Solidaritate al Uniunii Europene
Furnizori de formare profesională	consultanți care asigură training-ul în diferite domenii de activitate specializate

Litera G	
Gaj	obiect mobilier care aparține unui debitor și care este depus de acesta în mâinile creditorului sau pentru a garanta plata datoriei.
GAL	Grupuri Locale de Acțiune
Garanție	<p>bun imobiliar sau mobilier care este ipotecat sau gajat în favoarea unui creditor ca asigurare a îndeplinirii obligațiilor de plată de către debitor; poate fi și un angajament de plată al unei persoane că va plăti datoriile unei alteia incapabile să le onoreze</p> <p>~ pentru buna realizare a contractului – depozit bancar, sau orice alte forme de garanții acceptate de contractor, pus la dispoziție de către contractant înainte de atribuirea contractului; garanția poate fi oprită de către contractor în cazul în care nu sunt respectate prevederile contractuale sau sunt descoperite vicii de execuție;</p>
GES	Gaze cu Efect de Seră
Ghidul Solicitantului	un ghid practic care conține informații utile necesare obținerii fondurilor nerambursabile FEADR, disponibil gratuit, online,
Girant	persoană care se angajează să plătească datoriile scadente ale unui terț, în cazul în care acesta din urmă este incapabil să le achite
Goodwill	buna reputație a unei companii, care poate fi calculată ca parte a activului unei companii, în mod separat de valoarea activelor tangibile, și integrată în valoarea de piață a acelei companii.
Grant	suma acordată unui beneficiar cu titlu nerambursabil (ajutor financiar) în vederea realizării unor obiective de natură necomercială și de aliniere la politicile Uniunii Europene.

Litera H	
HNV	Suprafețe cu Înaltă Valoare Naturală

Litera I	
IACS	Sistemul Integrat de Administrare și Control este utilizat pentru controlul și administrarea plăților făcute din fonduri comunitare către fermierii comunitari, în conformitate cu prevederile reglementarilor de piață pentru sectoarele care primesc sprijin comunitar.
IMM	MICROÎNȚREPRINDERE, ÎNȚREPRINDERE MICĂ ȘI MIJLOCIE (IMM) – categorie care cuprinde întreprinderi micro, mici și mijlocii care angajează mai puțin de 250 de persoane și au o cifră de afaceri anuală netă mai mică de 50 de milioane de Euro și/ sau dețin active totale mai mici de 43 milioane de euro.
Implementare	punerea în practică a investițiilor propuse pentru a fi finanțate
Incident de mediu	aparitie specifică a poluării, a contaminării sau a degradării în calitatea mediului legate de un eveniment specific și cu o extindere geografică limitată. Acesta nu acoperă riscurile generale de mediu care nu sunt legate de un eveniment specific, cum ar fi schimbările climatice sau poluarea atmosferei
Infestare cu dăunători	aparitia unuia sau mai multor specii de dăunători într-o zonă sau locație unde numărul și impactul acestora sunt în prezent sau au potențial să atingă un nivel intolerabil
Infrațiune	fapta prevăzută de legea penală, săvârșită cu intenție și care prezintă pericol social
INFRASTRUCTURA LA SCARĂ MICĂ	se definește ca o investiție realizată în infrastructura locală din spațiul rural, clasificată în funcție de domeniu și aplicabilitate, după cum urmează: - infrastructura rutieră: drumuri de interes local (drumuri comunale, drumuri vicinale, străzi din interiorul localităților) din spațiul rural; - infrastructură de apă/ apă uzată: rețea publică de apă/ apă uzată din localitățile rurale care fac parte din aglomerări între 2.000 – 10.000 l.e. infrastructura educațională/socială: infrastructura cu impact direct asupra populației pe diverse segmente educaționale (antepreșcolar-creșe, preșcolar-grădinițe, învățământul secundar superior filiera tehnologică cu profil resurse naturale și protecția mediului și școli profesionale în domeniul agricol) și sociale (infrastructură de tip after-school).
INVESTIȚII INTANGIBILE/NECORPORALE	Cheltuieli pentru cercetare – dezvoltare, crearea sau preluarea de rețele de distribuție pe piața națională sau europeană, cumpărare de patente și brevete.

Investiție	plasament de bani în valori mobiliare aducător de venit sub forma de dobândă, dividende sau câștiguri de capital; achiziționare de mijloace de producție .
Investiție nouă	lucrările de construcții montaj, utilaje, instalații, care se realizează pe amplasamente noi sau pentru construcțiile existente cărora li se schimbă destinația.
INVESTITII TANGIBILE/CORPORALE	Cheltuieli pentru achiziție de utilaje și echipamente, construcții și altele similare, cu anumite excepții în ceea ce privește achiziția de teren.
Ipotecă	cedare a dreptului de proprietate asupra unui bun imobil; garanție acordată unui creditor
Iregularitate	orice încălcare a prevederilor contractului de finanțare încheiat între Agenția de Plăți pentru Dezvoltare Rurală și Pescuit și beneficiari; efectuarea de către beneficiar a unor cheltuieli nejustificate care nu sunt eligibile, care are sau ar avea ca efect prejudicierea Comunității sau a părților contractante; nereguli constatate pe parcursul derulării proiectelor finanțate prin FEADR.

Litera Î	
Încetare de plăți	situația unei persoane sau a unei companii care din cauza lipsei mijloacelor de plată nu poate face față datorilor.
Întreprindere mare	este întreprinderea care nu se încadrează în definiția întreprinderilor mici și mijlocii: <ul style="list-style-type: none"> • peste 250 salariați, • CA anuală netă mai mare de 59 milioane EURO, echivalenți în LEI sau dețin active totale mai mari de 43 milioane euro, de echivalentul în lei.
Întreprinderea	orice formă de organizare a unei activități economice, autonomă patrimonial și autorizată potrivit legilor în vigoare să facă acte și fapte de comerț, în scopul obținerii de profit, în condiții de concurență, respectiv: societăți comerciale, societăți cooperative, persoane fizice care desfășoară activități economice în mod independent și asociații familiale autorizate potrivit dispozițiilor legale în vigoare. *conform Art.2 -Legea 346/ 2004
Întreprinderile mici și mijlocii	sunt definite ca fiind acele întreprinderi care îndeplinesc cumulativ următoarele condiții: a) au un număr mediu anual de salariați mai mic de 250, b) realizează o cifră de afaceri anuală echivalentă cu până la 8 mil de EURO sau au un rezultat al bilanțului contabil care nu depășește echivalentul în LEI a 5 mil EURO, c) respectă criteriul de independență. * conform Art.3 (1) - Legea 346/ 2004

Litera L	
L.E.	Locuitori echivalenți
Lanț scurt de aprovizionare	înseamnă un lanț de aprovizionare care implică un număr limitat de operatori economici angajați în activități de cooperare și de dezvoltare economică locală, precum și relații geografice și sociale strânse între producători, procesatori și consumatori; *conform REGULAMENTULUI (UE) NR. 1305/2013
Leasing	tehnică de credit profesional care presupune încheierea unui contract de închiriere a unei proprietăți imobiliare, a unui echipament sau a altor active fixe, pe o perioadă de timp determinată, contra unei taxe fixate de regulă sub forma de chirie și este însoțit de o promisiune de vânzare din partea locatorului în favoarea locatarului; în cazul leasingului financiar locatorul se limitează doar la finanțarea locatarului în vederea achiziționării echipamentului, pe când în cazul leasingului operațional locatorul se ocupă și de întreținere și service și de plata asigurării și a impozitelor.
Liaison Entre Actions de Développement de l'économie Rurale	Programul LEADER reprezintă o abordare care oferă noi oportunități de dezvoltare rurală punând bazele identificării nevoilor locale, întăririi capacității de dezvoltare și implementării strategiilor locale de dezvoltare în vederea conservării patrimoniului rural și cultural, dezvoltării mediului economic și îmbunătățirii abilităților organizatorice ale comunităților locale.
Lichiditate	capacitatea de a onora rapid angajamentele financiare.
Licitație de proiecte	procedură de acordare a fondurilor nerambursabile pe bază de proiecte, realizată de către un comitet de evaluare, derulată după reguli speciale, care are ca rezultat atribuirea fondurilor acelor proiecte care obțin punctajele cele mai bune în cadrul evaluării specifice

Litera M	
MADR	Ministerul Agriculturii si Dezvoltarii Rurale;
Management	ansamblul activităților de organizare, conducere și gestiune a întreprinderilor sau a unităților.
Manager de proiect	persoană din cadrul unei entități responsabilă cu urmărirea derulării unui contract de servicii, avizarea plăților în cadrul contractului, realizarea obiectivelor și termenelor și semnalarea oricăror situații neconforme cu clauzele contractuale.
Marketing	știință a eficienței economice, înglobând totalitatea tehnicilor și metodelor moderne referitoare la livrarea mărfurilor de la producător la cumpărător, în ceea ce privește atât prezentarea produselor, cât și depozitarea, transportul acestora.
Măsura	mijlocul prin care se permite cofinanțarea proiectelor; unei măsuri i se alocă o contribuție financiară din partea Uniunii Europene și a României și un set de sarcini specifice;
MCC	Ministerul Culturii și Cultelor;
Misiunea de audit	reprezintă o activitate de verificare și stabilirea realității unei activități.
Modernizare	Lucrările de construcții și instalații privind re tehnologizarea, reutilizarea și refacerea construcțiilor, care se realizează pe amplasamente existente, fără modificarea instalației inițiale.
Monitorizare	activitate de colectare sistematică de informații privind modul de desfășurare și rezultatele anumitor activități. Constituie o etapă indispensabilă pentru evaluarea activităților respective.
Monument	construcție sau parte de construcție, împreună cu instalațiile, componentele artistice, elementele de mobilare interioară sau exterioară care fac parte integrantă din acestea, precum și lucrări artistice comemorative, funerare, de for public, împreună cu terenul aferent delimitat topografic, care constituie mărturie cultural-istorice semnificative din punct de vedere arhitectural, arheologic, istoric, artistic, etnografic, religios, social, științific sau tehnic (vezi Legea privind protejarea monumentelor istorice 422/2001);
Monument al naturii	Monumente ale naturii sunt acele arii naturale protejate al caror scop este protecția și conservarea unor elemente naturale cu valoare și semnificație ecologică, științifică, peisagistică deosebite, reprezentate de specii de plante sau animale sălbatice rare, endemice sau amenințate cu dispariția, arbori seculari, asociații floristice și

	<p>faunistice, fenomene geologice – pesteri, martori de eroziune, chei, cursuri de apa, cascade si alte manifestari si formatiuni geologice, depozite fosilifere, precum si alte elemente naturale cu valoare de patrimoniu natural prin unicitatea sau raritatea lor. Daca monumentele naturii nu sunt cuprinse in perimetrul altor zone aflate sub regim de protectie, pentru asigurarea integritatii lor se vor stabili zone de protectie obligatorie, indiferent de destinatia si de detinatorul terenului. Managementul monumentelor naturii se face dupa un regim strict de protectie care asigura pastrarea trasaturilor naturale specifice. In functie de gradul lor de vulnerabilitate, accesul populatiei poate fi limitat sau interzis.</p>
Monument istoric	<p>Monumentele istorice sunt bunuri imobile, construcții si terenuri situate pe teritoriul României sau în afara granițelor, proprietati ale statului român, semnificative pentru istoria, cultura și civilizația națională și universală (vezi Legea privind protejarea monumentelor istorice 422/2001).</p>

Litera N	
Național	termenul „național” nu face nici o referire etnică ci are înțelesul administrativ de localizare a patrimoniului în teritoriul României sau în afara acestuia atunci când deținătorul este statului român.
Natura 2000	rețea ecologică de arii naturale protejate la nivel european, formate din arii speciale de conservare (sit/zonă protejat(ă) pentru conservarea habitatelor naturale de interes comunitar și/ sau a populațiilor speciilor de interes comunitar, altele decât păsările sălbatice, în conformitate cu reglementările comunitare, prescurtat SAC) și arii de protecție specială avifaunistică (sit/zonă protejat(ă) pentru conservarea speciilor de păsări sălbatice, în conformitate cu reglementările comunitare, prescurtat SPA) conform Legii nr. 462/ 2001 (pentru aprobarea Ordonanței de Urgență a Guvernului nr. 236/2000 privind regimul ariilor naturale protejate, conservarea habitatelor naturale, a florei și faunei sălbatice)
Neeligibilitate	suma criteriilor care nu sunt îndeplinite și astfel nu se pot obține fonduri prin FEADR sau FEP– se referă la un potențial beneficiar sau la un proiect.
Nerambursabil	fonduri acordate unei persoane juridice în baza unor criterii de eligibilitate pentru realizarea unei investiții în mediul rural și care nu trebuie returnate niciodată – singurele excepții sunt nerespectarea condițiilor contractuale și nerealizarea investiției conform proiectului aprobat de Agenția de Plăți pentru Dezvoltare Rurală și Pescuit .
NUTS	Nomenclatorului Unităților Teritoriale Statistice

Litera O	
Obligațiune	titlu care reprezintă un împrumut contractat de o persoană juridică (stat, autoritate locală, companie), pentru o sumă și o durată determinată, cu persoana care l-a subscris și care îi asigură acesteia din urmă o dobândă fixă plătită la intervale regulate pe perioada împrumutului.
OCP	Organizarea Comuna a Pietelor Agricole
Oferta	<p>documentație care include oferta financiară și oferta tehnică necesare participării la licitații.</p> <p>~ tehnică – document/e de licitație prin care se susține capacitatea tehnică a unui ofertant de a realiza o investiție sau un serviciu; trebuie să respecte obligatoriu cerințele solicitate prin termenii de referință (elaborați de entitatea care lansează licitația).</p> <p>~ financiară – document/e de licitație care cuprinde informațiile referitoare la prețuri, tarife, alte condiții financiare și comerciale oferite pentru realizarea unei investiții sau unui serviciu.</p> <p>~ conformă – reprezintă oferte comparabile, care răspund cerințelor din cererile de oferta și sunt transmise de entități economice reale, verificabile de către experții evaluatori.</p>
Ofertant	orice persoana juridică care prestează servicii într-un anumit domeniu.
OIPA	Organizații Interprofesionale pentru Produse Agroalimentare
OJFIR	Oficiile Județene pentru Finanțarea Investițiilor Rurale, structura organizatorică la nivel județean a AFIR (la nivel național există 41 Oficii județene);
OJPDRP	Oficiile Județene de Plati pentru Dezvoltare Rurală și Pescuit, structura organizatorică la nivel județean a APDRP (la nivel național există 42 Oficii județene);
Ordin de plată	instrument de plată prin care se ordonă băncii / trezoreriei să vireze o anumită sumă de bani către un beneficiar;
Overdraft	descoperire de cont. Facilitate acordată de bancă clienților săi persoane fizice sau juridice, în baza căreia aceștia pot primi permisiunea din partea băncii de a utiliza sume de bani într-o anumită limită peste soldul existent.

Litera P	
PAA	Planului de Acțiune Anual
PAC	Politica Agricolă Comună este un set de reguli și mecanisme care reglementează producerea, procesarea și comercializarea produselor agricole în Uniunea Europeană și care acordă o atenție crescândă dezvoltării rurale. Are la bază prețuri comune și organizații comune de piață.
Pădure	reprezintă o suprafață de teren care se întinde pe mai mult de 0,25 ha, cu arbori mai înalți de 5 m și consistența de peste 10%.
Pasiv	totalitatea obligațiilor ce îi revin unei entități economice. Este contrapartida activului în cadrul bilanțului.
Patrimoniul cultural național	ansamblul de creații umane, materiale sau spirituale, care prin valoarea lor constituie identitatea culturală națională. Sunt incluse aici și acele peisaje sau situri naturale care sunt semnificative pentru istorie sau pentru caracterul zonei în care se află. Exemplu: Asocierea peisajului cu bisericile din lemn maramureșene, peisajul de la Rudăria în care se înscrie o serie de mori de apă sau locul unei bătălii (Selimbar, Oarba de Mures etc.). Mai există și o categorie aparte, a patrimoniului necunoscut încă în sensul în care valorile nu au fost încă descoperite sau certificate de experți și ca urmare directă nu au fost încă protejate legal.
Patrimoniul natural	Ansamblul componentelor și structurilor fizico-geografice, floristice, faunistice și biocenotice ale mediului natural a căror importanță și valoare ecologică, economică, științifică, biogenă, sanogenă, peisagistică, recreativă și cultural-istorică au o semnificație relevantă sub aspectul conservării diversității biologice floristice și faunistice, al integrității funcționale a ecosistemelor, conservării patrimoniului genetic, vegetal și animal, precum și pentru satisfacerea cerințelor de viață, bunăstare, cultură și civilizație ale generațiilor prezente și viitoare;
Patrimoniul	se constituie pe baza următoarelor categorii: • Imobil, construit la suprafață sau subteran (vezi Legea monumentelor istorice 422/2001, Legea pentru protecția patrimoniului arheologic 378/2001, Planuri urbanistice – amenajarea teritoriului, generale sau zonale); • Mobil, diverse tipuri de obiecte – colecții și muzee (vezi Legea nr.182/2000 privind protejarea patrimoniului cultural național mobil); • Imaterial, constituit din

	obiceiuri, tradiții, literatură populară, meșteșuguri și creații spirituale ale unei comunități;
Patrimoniul industrial	patrimoniul industrial este reprezentat de „mărturiile ale culturii industriale”, de la primele manifestări preindustriale și până în prezent, având semnificație istorică, tehnologică, socială, arhitecturală sau științifică“. Aceste „mărturiile”, mobile sau imobile, ar putea fi construcții industriale – ateliere, hale, depozite, turnuri de apă, centrale electrice etc. – mașini, instalații, linii tehnologice, utilaje, precum și proiecte, documentatii tehnice, fotografii, înregistrari video si audio, documente juridice, alte documente legate de industrie constituite în arhive de întreprindere si fonduri documentare de stat sau private. Cu toate acestea, în domeniul industrial primeaza reglementarile economice.
Patrimoniului natural - bun al~	Componenta a patrimoniului natural care necesita un regim special de ocrotire, conservare si utilizare durabila in beneficiul generatiilor prezente si viitoare;
PEI	Parteneriatul European pentru Inovare
Perdelele forestiere	reprezintă formațiunile cu vegetație forestieră, amplasate la o anumită distanță unele față de altele sau față de un obiectiv cu scopul de a-l proteja împotriva efectelor unor factori dăunători și/ sau pentru ameliorarea climatică, economică și estetică-sanitară a terenurilor. Lățimea perdelelor forestiere în cadrul acestei măsuri va fi cuprinsă între 10 m și 30 m. Distanța minimă între 2 rânduri de perdele forestiere este de minimum 500 de m.
Periurban	spațiu aflat în imediata apropiere a unui oraș și care este în administrarea autorităților localității urbane.
PFA	Persoană Fizică Autorizată
Pierderi economice	orice cheltuieli suplimentare suportate de un fermier drept rezultat al unor măsuri excepționale întreprinse de acesta cu scopul reducerii aprovizionării pieței în cauză sau orice pierdere substanțială care afectează producția
Pista de audit	oferă posibilitatea unei persoane sa urmărească o tranzacție de la momentul inițierii ei până la momentul în care sunt raportate rezultatele finale
Plan	~ de afaceri – descrie trecutul, prezentul si planurile de viitor ale unei afaceri, in vederea solicitării unei investiții, căutării unui acționar sau vânzării firmei. Are o solidă componentă financiară

	~ de marketing – descrie toate activitățile de marketing legate de producerea și vânzarea unui anumit produs sau serviciu, inclusiv bugete alocate;
Planul de audit	marchează începutul întregii game de operații în cadrul activității de Audit Intern.
Plată excedentară	Sumă acordată unei persoane juridice în plus peste suma care trebuia plătită de Agenția de Plăți pentru Dezvoltare Rurală și Pescuit în baza investițiilor realizate;
PNADR	Programul Național pentru Agricultură și Dezvoltare Rurală aprobat de Comisia Europeană pe 12 decembrie 2000 și amendat prin Hotărârea Comisiei Europene H/2002/1936 din 11 iulie 2002, este documentul de bază prin care a fost asigurată implementarea aquis-ului comunitar în perioada de pre-aderarea României la Uniunea Europeană. În baza PNADR a fost implementat Programul SAPARD în România.
PNDR	Programul Național de Dezvoltare Rurală este documentul pe baza căruia poate fi accesat Fondul European Agricol pentru Dezvoltare Rurală și care respectă liniile directoare strategice de dezvoltare rurală ale Uniunii Europene;
POR	Programul Operațional Regional este un instrument pentru implementarea strategiei naționale și a politicilor de dezvoltare regională. Se aplică în toate cele 8 regiuni de dezvoltare ale României.
Potențial beneficiar	persoană juridică/persoană fizică autorizată care este eligibilă (care îndeplinește toate condițiile impuse prin FEADR) pentru accesarea fondurilor europene, dar care nu a încheiat încă un contract de finanțare cu APDRP;
Preacreditare	reprezintă procedura de acreditare națională realizată de către Autoritatea Competentă, fiind o etapă obligatorie în vederea obținerii acreditării.
Prioritate	reprezintă una dintre necesitățile principale recunoscută ca fiind o solicitare de asistență pentru atingerea obiectivelor strategiei naționale pentru dezvoltare rurală.
Programare	înseamnă procesul de organizare, luare a deciziilor și alocare a resurselor financiare în mai multe etape, cu implicarea partenerilor, care vizează implementarea, pe o bază multianuală, a acțiunii comune a Uniunii și a statelor membre pentru realizarea. *conform REGULAMENTULUI (UE) NR. 1305/2013

Programul SAPARD	Programul Special de Pre-Adreare pentru Agricultură și Dezvoltare Rurală este un instrument financiar oferit de Uniunea Europeană pentru a ajuta țările din Europa Centrală și de Est care sunt în curs de aderare la Uniunea Europeană, cât și pentru a pregăti participarea acestora la Politica Agricolă Comună. Acest program asigură fonduri pentru îmbunătățirea agriculturii și a dezvoltării rurale în ansamblu.
Proiect	cumul de operațiune întreprinse de solicitant pentru obținerea fondurilor nerambursabile; proiectul descrie în detaliu investiția care va fi realizată prin SAPARD, FEP sau FEADR;
PROIECTE COLECTIVE	proiecte care vizează mai multe comune din cadrul unui ADI (Asociație de Dezvoltare Intercomunitară)
Protejare / Punere în valoare	Protejarea monumentelor istorice este parte componentă a strategiilor de dezvoltare durabilă economico-socială, turistică, urbanistică și de amenajare a teritoriului, la nivel național și local. Prin protejare se înțelege ansamblul de măsuri cu caracter științific, juridic, administrativ, financiar, fiscal și tehnic, menite să asigure identificarea, cercetarea, inventarierea, clasarea, conservarea, inclusiv paza și întreținerea, consolidarea, restaurarea, punerea în valoare a monumentelor istorice și integrarea social-economică și culturală a acestora în viața colectivităților locale. În acest sens „punere în valoare” poate fi orice acțiune care subliniază valențele estetice, culturale, funcțional - economice ale unei clădiri sau ale unei zone protejate (iluminat al fațadelor, favorizare a unui culoar vizual, folosința în interes public etc).

Litera R	
R(UE)	Regulamentul Uniunii Europene
RAI	Raportul Anual de Implementare
Rambursare	acțiunea de restituire către creditor a unei sume de bani, împreună cu dobânda aferentă și convenită prin contractul de creditare.
Raport de activitate	comunicare prezentată unei autorități, cuprinzând informații despre activitatea personală sau colectivă.
Rata sprijinului	înseamnă rata contribuției publice la o operațiune. * conform REGULAMENTULUI (UE) NR. 1305/2013
Reconcilierea	~ unei plăți – verificarea unei plăți prin compararea sumei înscrise în ordinul de plată cu suma înscrisă în extras.
REDR	Rețeaua Europeană de Dezvoltare Rurală
Rentabilitate	capacitate a unei investiții de a produce un venit, exprimat în termeni financiari.
Reprezentantul legal	reprezentant al proiectului care semnează contractul de finanțare (în cazul în care cererea va fi selectată) și care trebuie să aibă și responsabilități și putere decizională din punct de vedere financiar în cadrul societății.
Responsabil	<p>~ legal al proiectului finanțat prin FEADR sau FEP cu care Autoritatea Contractantă (Agenția de Plăți pentru Dezvoltare Rurală și Pescuit) semnează contractul de finanțare (în cazul în care cererea va fi selectată) și care trebuie să aibă și responsabilități și putere decizională din punct de vedere financiar.. Responsabilul legal va colabora și cu alți reprezentanți împuterniciți pentru aspectele tehnico-financiare implicate în derularea proiectului pe parcursul derulării contractului și a celor cinci ani după încheierea acestuia.</p> <p>~ tehnic reprezentant al proiectului finanțat prin FEADR sau FEP cu care Autoritatea Contractantă și alți reprezentanți împuterniciți vor colabora pentru clarificarea și aplicarea aspectelor tehnico-financiare ale proiectului; acesta are responsabilități pe tot parcursul derulării contractului și a celor cinci ani după finalizarea investiției. Responsabilul tehnic poate fi și colaborator având contract de muncă parțial sau colaborator delegat de către o firmă specializată, în baza unui contract de prestări servicii de asistență pe toată perioada de implementare a proiectului, doar dacă îndeplinește condițiile profesionale cerute;</p>

Restaurare	<p>operațiune complexă care presupune întocmirea unei documentații de cercetare și proiectare de către persoane atestate de către Ministerul Culturii și Cultelor – specialiști și experți, înscrși în registre speciale – înainte de efectuarea unor lucrări de construcții asupra unei clădiri protejate. Restaurarea este o intervenție pe o clădire aflată într-un grad oarecare de degradare cu scopul de a reface caracterul, configurația și acele caracteristici speciale care au condus la decizia de protejare a imobilului, lucrările efectuate în acest scop putând duce la modificări substanțiale a formei în care clădirea se găsește la momentul deciziei de restaurare. În această categorie întâlnim mai multe subcategorii de lucrări care pot fi caracterizate ca: reconstituire, reîntregire, reabilitare, consolidare. Reparațiile curente și lucrările de întreținere care mențin neschimbate caracteristicile unei clădiri nu pot fi considerate restaurări. Termenul de restaure, dat fiind gradul de specializare și complexitate al lucrărilor, este aplicat în special atunci când vorbim de clădiri protejate într-un oarecare grad și nu la clădiri ordinare.</p>
Reziliere	<p>anularea unor contracte sau protocoale, în cazul în care una sau mai multe dintre obligațiile precizate în acestea nu au fost respectate.</p>
RGA	Recensământul General Agricol
Ruine	<p>rezultatul abandonului unei clădiri sau vestigiu arheologic; o stare deteriorată păstrată deliberat ca atare. Termen vag, fără referire la regimul de protecție. Dacă este vorba de un vestigiu arheologic atunci comportamentul față de construcția definită ca ruină este dictată de legea specifică arheologiei, Legea 378/2001, respectiv legea monumentelor istorice 422/2001. Dacă este vorba de deteriorarea gravă a unei construcții de altă natură, deteriorare care a dus la păstrarea doar a unor fragmente din construcție (care să justifice termenul de ruină) atunci abordările sunt conforme fie cu legea monumentelor istorice, atunci când e cazul, fie cu reglementările legii privind autorizarea în construcții, respectiv a legii calității în construcții atunci când vorbim de o clădire ordinară, fără nici un regim de protecție instituit.</p>

Litera S	
S.T.A.R.	Comitetul pentru Structuri Agricole și Dezvoltare Rurală. Structură care asistă Comisia Europeană în gestionarea măsurilor de dezvoltare rurală. Pe lângă gestionarea dezvoltării rurale și a planurilor aferente, acest comitet aprobă orice modificare a Programului SAPARD.
Sancțiuni	pedeapsă prevăzută de o lege, contract sau de o convenție și aplicată celor care nu respectă dispozițiile precizate și obligațiile asumate
SAPARD	este Programul Special de Pre-Aderare pentru Agricultură și Dezvoltare Rurală. Inițialele "SAPARD" provin din denumirea în limba engleză: "Special pre- Accession Programme for Agriculture and Rural Development"
SAU	Suprafața Agricolă Utilizată
Scadență	data limită în care obligația de plată a beneficiarului devine exigibilă – cel mai târziu la aceasta data fondurile respective trebuie să intre în contul finanțatorului
Semi-subsistență	sunt exploatațiile care produc, în principal, pentru consumul propriu, dar care comercializează și o parte din producția realizată. Dimensiunea economică a acestora poate varia între 2 și 8 unități de dimensiune economică (UDE).
Siguranță alimentară	reguli și norme prin care se urmărește respectarea parametrilor de calitate și igienă pe întregul circuit al produselor agroalimentare, pentru asigurarea unor produse care să satisfacă cerințele consumatorilor; concept integrat în totalitate în Politica Agricolă Comună.
Sit	teren delimitat topografic cuprinzând acele creații umane în cadru natural care sunt măturii culturale-istorice semnificative din punct de vedere arhitectural, urbanistic, arheologic, istoric, artistic, etnografic, religios, social, științific, tehnic sau al peisajului cultural (vezi Legea privind protejarea monumentelor istorice 422/2001);
SO	valoarea producției standard în euro.
Sold	suma care trebuie înscrisă într-una din rubricile unui cont pentru a egaliza debitul cu creditul acestui cont – soldul creditor arată că în cont s-au primit mai mulți bani decât sunt datorăți; soldul debitor arată că sunt datorăți mai mulți bani decât au fost primiți; soldul inițial și soldul final reprezintă soldul existent în cont la începutul, respectiv la sfârșitul perioadei.
Solvabilitate	capacitatea unei persoane sau companii de a-și plăti datoriile la scadența acestora.

Specificații tehnice	cerințe de natură tehnică care definesc caracteristicile unui set de servicii; permite descrierea obiectivă a fiecărui serviciu astfel încât să coincidă cu cerințele finanțatorului
Starea de masiv	reprezintă stadiul din care o regenerare se poate dezvolta independent, ca urmare a faptului că exemplarele componente ale acesteia realizează o desime care asigură condiționarea lor reciprocă în creștere și dezvoltare, fără a mai fi necesare lucrări de completări și întrețineri.
STD	Serviciul Tehnic Delegat este un organism abilitat pentru efectuarea primei verificări tehnice și financiare a cererilor de finanțare cât și a cererilor de plata.
Studiul	~ de fezabilitate este un studiu teoretic, care nu pune accent pe detaliile concrete ale persoanei juridice (acționari, rezultate obținute anterior, management, etc.) demonstrează dacă investiția pentru care se solicită fonduri SAPARD se justifică din punct de vedere economic și prezintă modul în care ar trebui realizată; ~ de piață descrie piața unui anumit produs și arată care sunt principalii competitori, principalele produse de pe piață, prețurile, modalitățile de marketing posibile și folosite de competitori, plus alte informații colateral
Submăsura	componentă a unei măsuri. stabilește un anumit tip de investiții cu obiective particulare care se încadrează în domeniul de activitate specific unei măsuri (obiective generale);
Subvenție	ajutor bănesc nerambursabil acordat (de stat, de o organizație etc.) unei persoane, unei instituții, unei ramuri economice sau întreprinderi etc. în scopul atenuării efectelor sociale ale modificărilor economice de structură.
Superficie	drept de ~ este dreptul de proprietate asupra clădirii construite sau plantației aflate pe terenul altei persoane și drept de folosință asupra aceluși teren.
Suspiciune de fraudă	reprezintă o iregularitate care a fost subiectul unei anchete preliminare administrative care are ca rezultat inițierea procedurilor la nivel național pentru a stabili prezența intenției.







Litera T	
Tânăr fermier	Înseamnă o persoană cu vârsta de până la 40 de ani la momentul depunerii cererii, care deține competențele și calificările profesionale adecvate și care se stabilește pentru prima dată într-o exploatare agricolă ca șef al respectivei exploatare; Conform REGULAMENTULUI (UE) NR. 1305/2013
Terenul agricol	reprezintă o suprafață de teren din categoriile de folosință teren arabil, pajiști permanente și culturi permanente, care au fost folosite în scopuri agricole pe parcursul ultimilor 2 ani. Terenul agricol eligibil destinat împăduririi trebuie să fi fost declarat la Agenția de Plăți și Intervenție pentru Agricultură (APIA) în urmă cu cel puțin 2 ani (minim 2 campanii integrale de primire a cererilor unice de plată pe suprafață), iar pentru acest teren trebuie să fi fost respectate în această perioadă Bunele Condiții Agricole și de Mediu (GAEC).
Terenul neagricol	reprezintă o suprafața de teren care nu este utilizată în scop agricol (inclusă în blocul fizic din LPIS) sau care are utilizare agricolă și are categoriile de folosință teren arabil, pajiști permanente și culturi permanente, fiind identificată în LPIS (Land Parcel Identification System), dar pentru care nu a fost asigurat un nivel minim de întreținere prin respectarea standardelor Bunelor Condiții Agricole și de Mediu (GAEC) pe parcursul ultimilor 2 ani (minim 2 campanii integrale de primire a cererilor unice de plată pe suprafață).
TNA	Ajutoarele Naționale de Tranziție
TOT LANȚUL ALIMENTAR	Tot lanțul alimentar include activitățile de colectare, sortare, depozitare, ambalare, procesare.

Litera U	
UAT	Unități Administrativ Teritoriale
Unitate de Dimensiune Economica (UDE)	reprezintă unitatea prin care se exprimă dimensiunea economică a unei exploatații agricole determinată pe baza marjei brute standard a exploatației (Decizia Comisiei nr. 85/377/CEE). Valoarea unei unități de dimensiune economică este de 1.200 Euro.
UNITATEA DE PRODUCTIE SI/SAU PROTECTIE	suprafața de fond forestier pentru care se elaborează un amenajament silvic.
UVM	Unități Vită Mare







Litera V	
VAB	Valoarea Adăugată Brută
Valoare eligibilă a proiectului	reprezintă suma cheltuielilor pentru bunuri, servicii și/ sau lucrari care se încadrează în Lista cheltuielilor eligibile precizată în Ghidul Solicitantului și care pot fi decontate prin FEADR; Procentul de cofinanțare publică și privată se calculează prin raportare la valoarea eligibilă a proiectului;
Valoare totală a proiectului	suma cheltuielilor eligibile și neeligibile pentru bunuri, servicii și/ sau lucrari;
Valoarea neeligibilă a proiectului	reprezintă suma cheltuielilor pentru bunuri, servicii și/ sau lucrari care sunt încadrate în Lista cheltuielilor neeligibile precizată în prezentul manual și, ca atare, nu pot fi decontate prin FEADR; cheltuielile neeligibile nu vor fi luate în calcul pentru stabilirea procentului de cofinanțare publică; cheltuielile neeligibile vor fi suportate financiar integral de către beneficiarul proiectului
Viteza de transfer	pragul pentru delimitarea conexiunilor în bandă largă de cele de bandă îngustă

Litera Z	
ZD	Zone Defavorizată de Condiții Naturale Specifice
ZDM	Zonă Defavorizată Montană
ZSD	Zonă Semnificativ Defavorizată







Capitolul II - Direcții de acțiune (Acțiuni)

Capitolul II - Direcții de acțiune (Acțiuni) sau domenii strategice de planificare		
Prezentarea capitolului		5
II.1. Domeniu strategic de planificare: Agricultură – Silvicultură – Situații de criză		
	II.1.1 Problema: Porcina clasica (PPC) si Pesta porcina africana (PPA)	8
A	Definiția problemei	
B	Rolul autorității publice	
C	Soluții - cum se poate implica autoritatea publica in funcție de rolul sau	
D	Sursele de finanțare pentru perioada 2021-2027	
E	Modele de buna practica	
	II.1.2. Problema: COVID 19	24
A	Definiția problemei	
B	Rolul autorității publice	
C	Soluții - cum se poate implica autoritatea publica in funcție de rolul sau	
D	Sursele de finanțare pentru perioada 2021-2027	
E	Modele de buna practică	
II.1.3. Direcții de acțiune (Acțiuni) – Acțiuni preventive menite să reducă consecințele dezastrelor naturale, evenimentelor adverse și evenimentelor catastrofale		
	II.1.3.1. Problema: Managementul inundațiilor și a secetei - reducerea consecințele si prevenirea dezastrelor naturale - îmbunătățirea sistemului de managementul riscurilor	36
A	Definiția problemei	
B	Rolul autorității publice	
C	Soluții - cum se poate implica autoritatea publica in funcție de rolul sau	
D	Sursele de finanțare pentru perioada 2021-2027	
E	Modele de buna practică	
II.1.4. Direcții de acțiune (Acțiuni) – Acțiuni menite să asigure dezvoltarea in domeniul silviculturii		
	II.1.4.1. Problema: Fondul forestier - Drumuri Forestiere	52
A	Definiția problemei	
B	Rolul autorității publice	
C	Soluții - cum se poate implica autoritatea publica in funcție de rolul sau	
D	Sursele de finanțare pentru perioada 2021-2027	
E	Modele de buna practică	
	II.4.2. Problema: Fondul forestier - parteneriatul public privat	59
A	Definiția problemei	
B	Rolul autorității publice	
C	Soluții - cum se poate implica autoritatea publica in funcție de rolul sau	
D	Sursele de finanțare pentru perioada 2021-2027	
E	Modele de buna practică	
	II.1.4.3. Problema: Fondul cinegetic dezvoltarea locala	83
A	Definiția problemei	
B	Rolul autorității publice	
C	Soluții - cum se poate implica autoritatea publica in funcție de rolul sau	
D	Sursele de finanțare pentru perioada 2021-2027	







Capitolul II - Direcții de acțiune (Acțiuni)

E	Modele de buna practică	
II.1.5. Direcții de acțiune (Acțiuni) – Acțiuni menite să asigure dezvoltarea in domeniul afacerilor agricole		87
	II.5.1. Problema: Infrastructura agricola de acces - drumuri agricole	87
A	Definiția problemei	
B	Rolul autorității publice	
C	Soluții - cum se poate implica autoritatea publica in funcție de rolul sau	
D	Sursele de finanțare pentru perioada 2021-2027	
E	Modele de buna practică	
	II.1.5.2. Problema: Infrastructura agricola de tip irigații	91
A	Definiția problemei	
B	Rolul autorității publice	
C	Soluții - cum se poate implica autoritatea publica in funcție de rolul sau	
D	Sursele de finanțare pentru perioada 2021-2027	
E	Modele de buna practică	
	II.1.5.3. Problema: Marketingul produselor agricole – Târguri piețe	93
A	Definiția problemei	
B	Rolul autorității publice	
C	Soluții - cum se poate implica autoritatea publica in funcție de rolul sau	
D	Sursele de finanțare pentru perioada 2021-2027	
E	Modele de buna practică	
	II.1.5.4. Problema: Localitățile cu potențial piscicol	101
A	Definiția problemei	
B	Rolul autorității publice	
C	Soluții - cum se poate implica autoritatea publica in funcție de rolul sau	
D	Sursele de finanțare pentru perioada 2021-2027	
E	Modele de buna practică	
II.2. Domeniu strategic de planificare: creștere inteligentă si digitalizare		113
	II.2.1. Problema: digitalizarea la nivelul APL-urilor	113
A	Definiția problemei	
B	Rolul autorității publice	
C	Soluții - cum se poate implica autoritatea publica in funcție de rolul sau	
D	Sursele de finanțare pentru perioada 2021-2027	
E	Modele de buna practică	
	II.2.2. Problema: CREȘTERE INTELIGENTĂ - Centre de cercetare / Inițiative de tip „cluster”	121
A	Definiția problemei	
B	Rolul autorității publice	
C	Soluții - cum se poate implica autoritatea publica in funcție de rolul sau	
D	Sursele de finanțare pentru perioada 2021-2027	
E	Modele de buna practică	
II.3. Direcții de acțiune (Acțiuni) – Patrimoniul cultural material si imaterial		
	II.3.1. Problema: Patrimoniul cultural material	132
A	Definiția problemei	
B	Rolul autorității publice	

Capitolul II - Direcții de acțiune (Acțiuni)

C	Soluții - cum se poate implica autoritatea publica in funcție de rolul sau	
D	Sursele de finanțare pentru perioada 2021-2027	
E	Modele de buna practică	
	II.3.2. Problema: Patrimoniul cultural imaterial	139
A	Definiția problemei	
B	Rolul autorității publice	
C	Soluții - cum se poate implica autoritatea publica in funcție de rolul sau	
D	Sursele de finanțare pentru perioada 2021-2027	
E	Modele de buna practică	
	II.3.3. Problema: Digitalizare în cultură și promovarea domeniului e-guvernare	146
A	Definiția problemei	
B	Rolul autorității publice	
C	Soluții - cum se poate implica autoritatea publica in funcție de rolul sau	
D	Sursele de finanțare pentru perioada 2021-2027	
E	Modele de buna practică	
II.4. Domeniu strategic de planificare: DEZVOLTAREA DURABILĂ 2021-2027		
	II.4.1 Problema: Promovarea eficienței energetice și reducerea emisiilor de gaze cu efect de seră - Parcuri fotovoltaice Pacuri eoliene	154
A	Definiția problemei	
B	Rolul autorității publice	
C	Soluții - cum se poate implica autoritatea publica in funcție de rolul sau	
D	Sursele de finanțare pentru perioada 2021-2027	
E	Modele de buna practică	
	II.4.2 Problema: Îmbunătățirea eficienței energetice a clădirilor	160
A	Definiția problemei	
B	Rolul autorității publice	
C	Soluții - cum se poate implica autoritatea publica in funcție de rolul sau	
D	Sursele de finanțare pentru perioada 2021-2027	
E	Modele de buna practică	
	II.4.3. Problema: Sisteme și rețele inteligente de energie și soluții de stocare	165
A	Definiția problemei	
B	Rolul autorității publice	
C	Soluții - cum se poate implica autoritatea publica in funcție de rolul sau	
D	Sursele de finanțare pentru perioada 2021-2027	
E	Modele de buna practică	
II.5 Direcții de acțiune (Acțiuni) – Dezvoltarea infrastructurii		
	II.5.1 Problema: Investiții in domeniu infrastructurii de apă și apă uzată	171
A	Definiția problemei	
B	Rolul autorității publice	
C	Soluții - cum se poate implica autoritatea publica in funcție de rolul sau	
D	Sursele de finanțare pentru perioada 2021-2027	

Capitolul II - Direcții de acțiune (Acțiuni)

E	Modele de buna practică	
	II.5.2. Problema: Investiții in domeniu infrastructurii rutiere	184
A	Definiția problemei	
B	Rolul autorității publice	
C	Soluții - cum se poate implica autoritatea publica in funcție de rolul sau	
D	Sursele de finanțare pentru perioada 2021-2027	
E	Modele de buna practică	
	II.5.3. Problema: Investiții in domeniu infrastructurii de alimentare gaz	197
A	Definiția problemei	
B	Rolul autorității publice	
C	Soluții - cum se poate implica autoritatea publica in funcție de rolul sau	
D	Sursele de finanțare pentru perioada 2021-2027	
E	Modele de buna practică	
	II.5.4. Problema: Investiții in domeniu gestionarea eficiente a deșeurilor	202
A	Definiția problemei	
B	Rolul autorității publice	
C	Soluții - cum se poate implica autoritatea publica in funcție de rolul sau	
D	Sursele de finanțare pentru perioada 2021-2027	
E	Modele de buna practică	
	II.5.5. Problema: Dezvoltare urbana / Dezvoltare rurala	211
A	Definiția problemei	
B	Rolul autorității publice	
C	Soluții - cum se poate implica autoritatea publica in funcție de rolul sau	
D	Sursele de finanțare pentru perioada 2021-2027	
E	Modele de buna practică	
	II.5.6. Problema: Investiții in domeniu infrastructura sportiva si de agrement	225
A	Definiția problemei	
B	Rolul autorității publice	
C	Soluții - cum se poate implica autoritatea publica in funcție de rolul sau	
D	Sursele de finanțare pentru perioada 2021-2027	
E	Modele de buna practică	
	II.5.7. Problema: Infrastructura de învățământ	232
A	Definiția problemei	
B	Rolul autorității publice	
C	Soluții - cum se poate implica autoritatea publica in funcție de rolul sau	
D	Sursele de finanțare pentru perioada 2021-2027	
E	Modele de buna practică	
	II.5.8 Problema: Sănătate	252
A	Definiția problemei	
B	Rolul autorității publice	
C	Soluții - cum se poate implica autoritatea publica in funcție de rolul sau	
D	Sursele de finanțare pentru perioada 2021-2027	
E	Modele de buna practică	

Capitolul II - Direcții de acțiune (Acțiuni)

Capitolul II - Direcții de acțiune (Acțiuni) sau domenii strategice de planificare**Prezentarea capitolului**

Am plecat in construcția prezentului de la definiția noțiunii de „**Administrație publică locală**”(APL). Aceasta se definește ca fiind totalitatea activităților desfășurate, în regim de putere publică, de organizare a executării și de executare în concret a legii și de prestare de servicii publice, în scopul satisfacerii interesului public local. Autoritățile administrației publice locale sunt: Consiliul Local – autoritate deliberativa la nivelul unității administrativ – teritoriale, si - Primarul – autoritate executiva la nivelul unității administrativ – teritoriale.

De asemenea am considerat ca principiu de construcție al prezentului capitol raționatul determinării viitorului prin acțiunile prezente : „**Nu există vânt favorabil pentru cel (unei corăbii) care nu știe spre ce port se îndreaptă**”¹.

Am construit acest demers in acesta forma deoarece noi considerăm cu nu lipsa resurselor, a fost si este, principala problema a dezvoltării administrative defectuoase pentru UAT urile ci modalitatea de gestionare a acestora. In esență finalitatea activității APL coroborata cu elemente de dezvoltare de natura economica, determina bunăstarea atât ca indicator de calitate al vieții² dar si deopotrivă, ca realitate cotidiana din viața de zi cu zi a locuitorilor UAT-urilor .

In prezentul capitol am definit direcțiile de acțiune locală (posibile) , prin elementele care constituie activitățile ce pot fi desfășurate, de APL, în regim de putere publică pe care le-am denumit probleme .

Pentru fiecare problema am realizat:

- **definiția problemei** – prin care identificam ce înseamnă concret acea problema. Se exemplu pentru acțiunea educația – problema contractia de centre de tip after school – vom identifica ce înseamnă un after school care este cadrul legal si resursele necesare pentru un after school;
- **rolul autorității publice** - cadrul legal prin acre autoritate publica se poate implica in rezolvarea problemei. Se exemplu pentru acțiunea educația – problema contractia de centre de tip after school – vom identifica:
 - o autoritate publica locala care construiește si operează un after school

¹ **Lucius Annaeus Seneca** (sau mai simplu Seneca sau Seneca cel Tânăr, n. cca. 4 î.Hr. – d. 65) a fost un filosof stoic roman, preceptor al împăratului Nero. Citatul face parte din morala sa, dezvoltată în Questiones naturales

² Modul de calcul al **indicatorilor statistici privind bunăstarea** si datele aferente acestora provin din modulul EU-SILC 2013 pe tema bunăstare (disponibil la <https://eur-lex.europa.eu/LexUriServ/LexUriServ.do?uri=OJ:L:2012:022:0009:0015:RO:PDF>). – care este accesibil la INNS prin linkul : https://insse.ro/cms/qol/index_ro.html

Capitolul II - Direcții de acțiune (Acțiuni)

sau

- o autoritate publica locala care construiește un after school si modul cum se poate asigura operarea acestuia.

De asemenea vom aborda activitatea de tip after school :

- o ca activitate aducătoare de profit
 - o ca activitate non profit;
- **Soluții** - cum se poate implica autoritatea publica in funcție de rolul sau – secțiune in care avem după caz doua abordări
- o Identificare unor soluții existente acolo unde aceste exista
 - o Identificarea unor soluții propuse acolo unde aceste nu exista in prezent
- **Sursele de finanțare pentru perioada 2021-2027** – secțiune in care am indicat sursele de finanțarea pentru problema, cu trimere la capitolul III surse de finanțare
- **Modele de buna practică** : secțiune in care
- o am adăugat materiale scrise sau documente video pentru soluțiile identificate anterior – atunci când au fost identificate astfel de soluții
 - o am adăugat in modelul propus de dezvoltare – UAT ModelDezvoltare – soluțiile pentru respectiva problema.

Conceptul de bune practici se referă la acele programe, proiecte sau politici publice desfășurate de actori publici sau sociali, care se caracterizează prin obținerea în formă eficientă a obiectivelor propuse, se bazează pe sistemele de înregistrare, monitorizare și evaluare a rezultatelor, sunt inovatoare, cu o mare incidență publică și socială și sunt repetabile și viabile în timp.

Astfel, o bună practică identificată într-un anumit domeniu poate fi considerată un etalon la care se pot raporta rezultatele unui proces tehnic, ale unui proiect sau chiar ale unei acțiuni întreprinse, în vederea cuantificării lor. Datorită caracterului ei de repetabilitate, transferabilitate și viabilitate în timp, o bună practică poate fi preluată și introdusă în domeniul pentru care este relevantă, devenind o practică uzuală, standardizată, care uniformizează modul de abordare a procesului, proiectului, politicii sau acțiunii întreprinse, obținându-se rezultatele scontate.

În cadrul acestei documentații vor fi asimilate exemple de proiecte sau inițiative care au avut succes și prin care se dorește să se demonstreze în ce mod au fost atinse obiectivele diferitelor programe de dezvoltare.

Metodologia abordată nu propune o tratare științifică a bunelor practici, ci are ca obiectiv principal colectarea unui număr cât mai mare de propuneri de bune practici, spre a fi diseminate la nivelul comunităților si APL-urilor, și nu numai, urmând ca, în funcție de gradul de multiplicare a acestor modele și de impactul economico-social confirmat la nivelul comunităților, să fie selectate acele modele de bune practici eficiente și viabile, cu grad mare de repetabilitate, în contexte mai mult sau mai puțin similare cu cele în care au fost dezvoltate inițial.

Principalul scop al identificării și diseminării modelelor de bune practici este acela de a găsi entități, organizații, sisteme economico-sociale interesate să le preia și să le aplice în vederea multiplicării rezultatelor pozitive la o scară cât

Capitolul II - Direcții de acțiune (Acțiuni)

mai extinsă. În această acțiune, cel mai important proces este cel al transferului unei bune practici, respectiv elaborarea unui plan de transfer și implementarea acestuia. În procesul de transfer trebuie să se aibă în vedere trei aspecte principale:

1. identificarea bunei practici care va fi transferată, prin selectarea acesteia din baza de date de bune practici;
2. datele despre entitatea promotoare: care sunt agenții-cheie interesați de proiect, contextul evoluției modelului propus și istoricul organizației;
3. compatibilitatea cu beneficiarul care va prelua buna practică: ce abilități și competențe se regăsesc și ce trebuie să se identifice la nivelul organizației care dorește să preia modelul de bună practică.

Procesul de transferabilitate va fi cu atât mai sensibil, cu cât acesta va trebui să fie realizat folosind proiecte implementate în cadrul programării 2007-2013 respectiv 2014-2020 și adaptate noii programări 2021-2027.

În prezentul capitol am definit **UAT Model Dezvoltare** – am luat în acest sens o unitate administrativ teritorială asupra căreia am așezat, problema cu problema, soluțiile aferente acestora și pe care la finalul prezentului capitol le-am integrat într-un sens (vector de dezvoltare).

Sensul acestei abordări este acela ca orice proces de dezvoltare trebuie să aibă un scop, un sens, care reprezintă cheia prin care construim toate celelalte proiecte. Astfel, revenind la exemplul anterior utilizat, pentru acțiunea educație, problema construcția de centre de tip after school, aceasta poate fi așezată :

- ✓ **Sub vectorul dezvoltării educaționale** : APL-ul construiește centru after school. Acesta deservește copii din localitate pentru activități specifice după terminarea orelor de curs.
- ✓ **Sub vectorul dezvoltării turistice a localității** : APL-ul construiește centru after school. Acesta este operat direct sau prin parteneriat cu un ONG și deservește copii persoanelor cazate în unitățile de cazare turistică din localitate prin activități specifice (ex: ferma animalelor sau cursuri de desen, dans, calculatoare, orientare în natură, ciclism, etc.)
- ✓ **Sub vectorul dezvoltării urbanistice** : APL-ul construiește centru after school. Acesta deservește copii din localitate pentru activități specifice după terminarea orelor de curs. Acesta alături de alte elemente de infrastructură (drum rețea de apă canalizare electricitate, etc) și elemente de infrastructură socială (dispensar, școală, creșă) și sau/culturală (muzee, campusuri școlare parcuri, biserică, cimitir) etc sau așezate în jurul unei zone pe care UAT-ul o propune pentru construcția de locuințe direct sau prin cesionarea vânzarea terenurilor spre dezvoltatori imobiliari sau pentru terenuri private. (precizăm că o astfel de abordare este utilă pentru UAT-urile din zonele metropolitane)
- ✓ Etc.

Capitolul II - Direcții de acțiune (Acțiuni)

**II.1. Domeniu strategic de planificare: Situații de criza (Agricultura – Silvicultura)****II.1.1 Problema: Porcina clasica (PPC) si Pesta porcina africana (PPA)**

Pesta porcina clasica (PPC) si pesta porcina africana (PPA) sunt boli virale majore si foarte contagioase ale porcilor domestici si sălbatici. Datorita impactului lor major asupra efectivelor de porcine domestice si faunei, ambele boli sunt notificabile la confirmarea lor într-un teritoriu atât la Organizația Mondiala pentru Sănătate Animal (OIE), cât si la Comisia Europeana.

**Definiția problemei**

Pesta porcină africană (PPA), numită și febra porcină africană sau boala lui Montgomery, este o boală virală hemoragică febrilă extrem de contagioasă și foarte severă a porcilor domestici și mistreților. Pesta porcină africană provoacă pierderi economice mari din cauza depopulării catastrofale a fermelor de porci în zonele afectate prin decesul și sacrificarea lor, punerea în aplicare a măsurilor sanitare și impunerea restricțiilor comerciale. Pesta porcină africană este o boală transfrontalieră care se poate răspândi rapid de la o țară la alta și este una dintre cele mai periculoase boli ale porcinelor, fiind inclusă în lista „A” a Organizației mondiale pentru sănătate animală (OIE). Nu există un tratament sau vaccin specific.

În absența unui vaccin eficient, singura modalitate de a opri răspândirea virusului în rândul porcinelor este sacrificarea tuturor porcilor din regiunile infectate și instituirea carantinei. Porcii afectați trebuie sacrificați, iar carcaselor lor trebuie neutralizate (procesate, incinerate sau îngropate) în condiții de maximă siguranță, pentru a preveni răspândirea bolii. Primul focar de pestă porcină africană în România a fost confirmat pe 31 iulie 2017 de Institutul de Diagnostic și Sănătate Animală într-o gospodărie de la periferia municipiului Satu-Mare.

In concordanta cu politica europeana cu privire la combaterea PPA zonele de risc de contaminare PPA de pe teritoriul României (2018-SANTE G3) sunt împărțite pe cod de culoare astfel :

- Zona cu risc crescut zona roșie pe hartă
- Zona cu risc mediu zona albastra pe harta
- Zona cu risc mic zona verde pe harta

Harta cu zonele de risc de contaminare PPA de pe teritoriul României (2018-SANTE G3) descărcată la data 18.03.2019 de la adresa:

https://ec.europa.eu/food/sites/food/files/animals/docs/ad_control-measures_asf_pl-it-regionalisation.pdf

In FiguraCapIIFigura2 sunt evidențiate zonele cu risc de contaminare PPA – in regiunea SV Oltenia (județele Dolj Gorj Olt Vâlcea si Mehedinți) – la data de 18.03.2019.

Capitolul II - Direcții de acțiune (Acțiuni)

Obs: Am prezentat aceasta harta, deoarece aceasta reprezintă harta de referință pentru încadrarea in zonele de aplicare pentru proiectele finanțate prin fonduri europene in acest domeniu pentru perioada 2019-2020.

CapII Figura2 zonele de risc de contaminare PPA - SV Oltenia - 18.03.2019

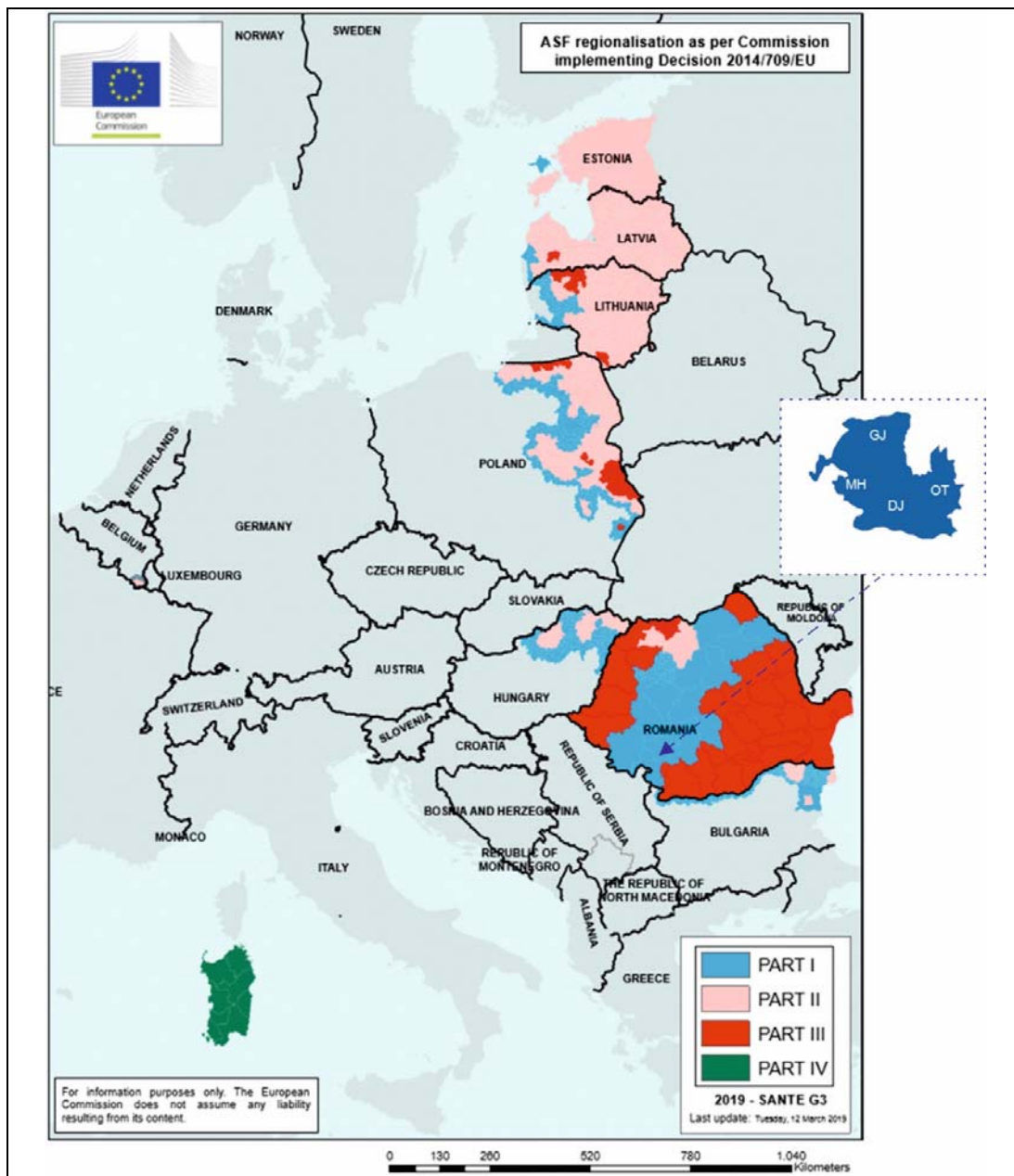

Capitolul II - Direcții de acțiune (Acțiuni)

Astfel conform RAPORT TEHNIC – OPERATIV asupra situației din zootehnie la data de 30 iunie 2017 - situația efectivelor porcine, la nivelul regiunii Sud Vest Oltenia – județul Dolj, se prezinta astfel :

CapITabel 1 – efective porcine 30 iunie 2017 – la nivelul județului Dolj									
Nr. Crt	JUD.	TOTAL SECTOARE	din care :						
			SECTOR DE STAT			SECTOR PRIVAT			
			TOTAL	din care :		TOTAL	din care :		
				Unit.cu flux ind.	Unit.cu		Unit.cu flux ind.	Soc.si as. private	Ferme fam.
PORCINE									
TOTAL TARA		4.136.374	12.345	25.192	4.124.029	1.204.636	694.794	2.224.599	
	DOLJ	116.466	6.876	6.876	109.590	0	22.548	87.042	
SCOAFE DE PRASILA									
TOTAL TARA		281.528	514	1.215	281.014	125.523	37.681	117.810	
	DOLJ	3.199	245	245	2.954	0	0	2.954	
PURCEI									
TOTAL TARA		2.589.129	978	444	2.588.151	1.347.884	457.191	783.076	
	DOLJ	21.847	0	0	21.847	0	0	21.847	
PURCEI OBTINUTI DIN INSAMANTARI ARTIFICIALE									
TOTAL TARA		1.937.394	0	0	1.937.394	1.289.751	439.516	208.127	
	DOLJ	21.847	0	0	21.847	0	0	21.847	

In România Situația privind evoluția Pestei Porcine Africane - in data de 23.10.2020 arata ca sunt active un număr de 529 de focare PPA, din care 9 focare în exploatații comerciale și 5 focare în exploatații comerciale de tip A.

Conform datelor prezentate în CapIIFigura3 - Grafic Evoluția PPA in octombrie 2020 :

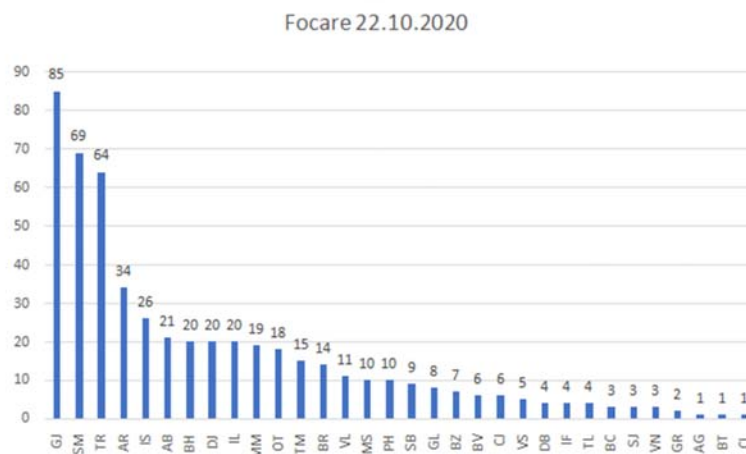

Sursa : Actualizarea situației privind evoluția Pestei Porcine Africane – Comunicat ANSVSA pentru intervalul 15.10.2020 – 21.10.2020

Capitolul II - Direcții de acțiune (Acțiuni)

Pentru intervalul 15.10.2020 – 21.10.2020 au fost înregistrate 24 focare noi PPA:

- Județul Alba – 1 focar PPA;
- Județul Brăila – 1 focar PPA;
- Județul Buzău – 1 focar PPA;
- Județul Cluj – 2 focare PPA;
- Județul Dâmbovița – 2 focare PPA;
- Județul Dolj – 2 focare PPA;
- Județul Gorj – 5 focare PPA;
- Județul Ilfov – 1 focar PPA;
- Județul Ialomița – 2 focare PPA;
- Județul Iași – 1 focar PPA;
- Județul Maramureș – 1 focar PPA;
- Județul Mureș – 1 focar PPA;
- Județul Olt – 1 focar PPA;
- Județul Teleorman – 2 focare PPA;
- Județul Vaslui – 1 focar PPA.

Pentru intervalul 15.10.2020 – 21.10.2020 au fost stinse 48 focare PPA:

- Județul Argeș – 3 focare stinse PPA;
- Județul Dolj – 1 focar stins PPA;
- Județul Maramureș – 5 focare stinse PPA;
- Județul Olt – 27 focare stinse PPA;
- Județul Satu Mare – 10 focare stinse PPA;
- Județul Teleorman – 2 focare stinse PPA.

De la prima semnalare a prezenței virusului PPA în România, pe data de 31 iulie 2017 și până în prezent, au fost diagnosticate 3.941 cazuri la mistreți în 38 de județe conform CapIIFigura4 – grafic privind evoluția PPA la mistreț.

CapIIFigura 4 – grafic privind evoluția PPA la mistreț

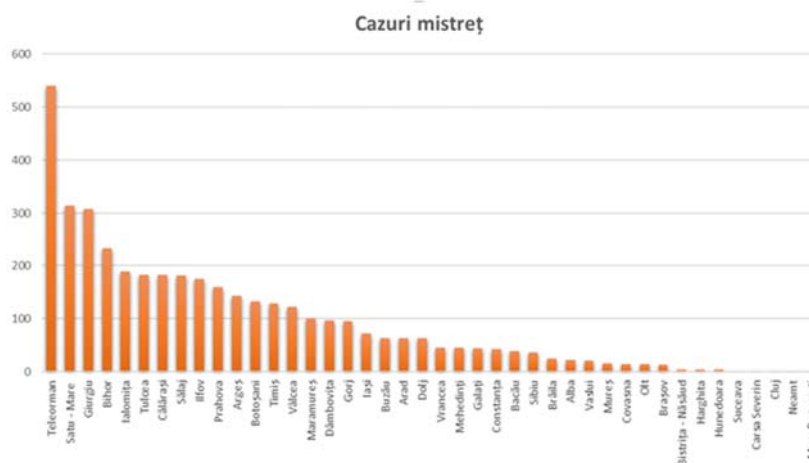

Sursa : Actualizarea situației privind evoluția Pestei Porcine Africane – Comunicat ANSVSA pentru intervalul 15.10.2020 – 21.10.2020

Capitolul II - Direcții de acțiune (Acțiuni)

În conformitate cu prevederile europene, cazurile la mistreți se sting după cel puțin 2 ani de la apariția lor. Situația cazurilor pozitive la mistreți se prezintă astfel:

- Județul Alba – 9 mistreți găsiți morți și 14 mistreți pozitivi vânați;
- Județul Arad – 14 mistreți găsiți morți și 49 mistreți vânați;
- Județul Argeș – 128 mistreți găsiți morți și 15 mistreți vânați;
- Județul Bacău – 27 mistreți găsiți morți și 12 mistreți vânați;
- Județul Bihor – 199 mistreți găsiți morți și 33 mistreți vânați;
- Județul Bistrița-Năsăud – 3 mistreți găsiți morți și 1 mistreț vânat;
- Județul Botoșani – 113 mistreți găsiți morți și 20 mistreți vânați;
- Județul Brașov – 8 mistreți găsiți morți și 5 mistreți vânați;
- Județul Brăila – 21 mistreți găsiți morți și 4 mistreți vânați;
- Județul Buzău – 28 mistreți găsiți morți și 36 mistreți vânați;
- Județul Călărași – 128 mistreți găsiți morți și 54 mistreți vânați;
- Județul Constanța – 21 mistreți găsiți morți și 22 mistreți vânați;
- Județul Covasna – 11 mistreți găsiți morți și 4 mistreți vânați;
- Județul Dâmbovița – 61 mistreți găsiți morți și 36 mistreți vânați;
- Județul Dolj – 31 mistreți găsiți morți și 32 mistreți vânați;
- Județul Galați – 36 mistreți găsiți morți și 8 mistreți vânați;
- Județul Giurgiu – 209 mistreți găsiți morți și 99 mistreți vânați;
- Județul Gorj – 48 mistreți găsiți morți și 48 mistreți vânați;
- Județul Harghita – un mistreț găsit mort și 3 mistreți vânați;
- Județul Hunedoara – 4 mistreți găsiți morți;
- Județul Ialomița – 158 mistreți găsiți morți și 31 mistreți vânați;
- Județul Iași – 64 mistreți găsiți morți și 8 mistreți vânați;
- Județul Ilfov – 134 mistreți găsiți morți și 41 mistreți vânați;
- Județul Maramureș – 54 mistreți găsiți morți și 46 mistreți vânați;
- Județul Mehedinți – 38 mistreți găsiți morți și 7 mistreți vânați;
- Județul Mureș – 9 mistreți găsiți morți și 7 mistreți vânați;
- Județul Olt – 4 mistreți găsiți morți și 11 mistreți vânați;
- Județul Prahova – 144 mistreți găsiți morți și 16 mistreți vânați;
- Județul Satu-Mare – 201 mistreți găsiți morți și 113 mistreți vânați;
- Județul Sălaj – 129 mistreți găsiți morți și 52 mistreți vânați;
- Județul Sibiu – 28 mistreți găsiți morți și 9 mistreți vânați;
- Județul Suceava – un mistreț găsit mort;
- Județul Teleorman – 492 mistreți găsiți morți și 48 mistreți vânați;
- Județul Timiș – 126 mistreți găsiți morți și 3 mistreți vânați;
- Județul Tulcea – 108 mistreți găsiți morți și 75 mistreți vânați;
- Județul Vaslui – 6 mistreți găsiți morți și 15 mistreți vânați;
- Județul Vâlcea – 111 mistreți găsiți morți și 11 mistreți vânați;
- Județul Vrancea – 32 mistreți găsiți morți și 14 mistreți vânați.

Capitolul II - Direcții de acțiune (Acțiuni)

**Recomandarea consultantului :**

Pentru o mai buna înțelegere a datelor din graficul anterior recomandăm analiza coroborata cu datele din Tabel 4. - Fondul cinegetic - Centralizatorul efectivelor de Mistreț evaluate in anul 2019 – din prezenta documentație

Pentru analiza in timp real la momentul parcurgerii prezentei documentații recomandăm analiza datelor existente la următoarea adresa Web : <http://www.ansvsa.ro/comunicare/comunicate-ansvsa/> - Site-ul Autorității Naționale Sanitară Veterinară și pentru Siguranța Alimentelor (A.N.S.V.S.A.) - <http://www.ansvsa.ro/>

Din anchetele epidemiologice rezultă că principalele cauze care au condus la extinderea focarelor de pestă porcină africană sunt următoarele:

- numărul mare de mistreți; în unele fonduri de vânătoare depășirea densității maxime de 05 mistreți/kmp, care se datorează nerespectării cotelor de vânătoare;
- nerealizarea cerinței de a se vâna întreg efectivul de mistreți în zonele infectate conform Hotararii nr. 3/2019 Comitetului Național pentru Situații Speciale de Urgență;
- neefectuarea supravegheri pasive în sensul de necolecatre a cadrelor de mistreți în vederea testării în direcția PPA și neutralizării ulterioare;
- vânzarea/cumpărarea porcinelor domestice fără documente sanitar-veterinare care să ateste statusul de sănătate;
- ieșirea porcinelor din zonele de protecție și supraveghere stabilite în jurul focarelor (minim 10 km) în conformitate cu cerințele Directivei 2002/60/CE;
- mișcările necontrolate de porcine realizate de comercianții ilegali animale vii;
- sacrificarea porcinelor bolnave fără anunțarea medicului veterinar și conservarea produselor provenite de la acestea, având în vedere că din datele științifice virusul rezista în produse congelate/conservate ani de zile;
- administrarea de resturi alimentare netratate termic în hrana porcilor;
- nerespectarea măsurilor de biosecuritate în special în gospodăriile populație, dar și de către unele exploatații comerciale.

Dintr-un studiu efectuat de Autoritatea Europeană pentru Siguranța Alimentelor pentru România pe baza evoluției și analizei factorilor de risc epidemiologici și prezentat în ședința cu Șefii Serviciilor Veterinare din țările membre ale Uniunii Europene, din data de 27.01- 28.01.2020, se putea estima o creștere a numărului de focare în România în anul 2020 față de anul 2019, totuși prin măsurile luate de autoritățile din România s-a reușit o scădere a acestora. Este adevărat că reducerea numărului de focare în anul 2020 se datorează și restricțiilor impuse pe perioada stării de urgență aspect care demonstrează că mișcarea necontrolată a animalelor constituie principalul factor de risc pentru difuzarea bolii.

Principalele măsuri care au dus la scăderea numărului de focare sunt:

- organizarea de controale efectuate în trafic de către echipe de mixte ale Direcțiilor Sanitare Veterinare și pentru Siguranța Alimentelor, Inspectoratelor de Poliție județene și Inspectoratelor Județene de Jandarmi;

Capitolul II - Direcții de acțiune (Acțiuni)

- consilierea crescătorilor de porcine, de către medicii veterinari de liberă practică privind măsurile de biosecuritate pe care trebuie să le respecte și obligativitatea de a anunța orice îmbolnăvire/moarte la animalele din exploatație;
- Instruiri ale medicilor veterinari din cadrul Direcțiilor Sanitare Veterinare și pentru Siguranța Alimentelor și a medicilor veterinari de liberă practică cu privire la simptomatologia și măsurile ce trebuie aplicate în cazul focarelor de PPA;
- actualizarea și aprobarea în cadrul Centrelor Locale de Combatere a Bolilor din fiecare județ a planului de măsuri privind prevenirea și controlul PPA la porcii domestici și mistreți;

Numărul de focare pe ani, de la semnalarea primului focar confirmat în anul 2017 la Satu Mare, este prezentat în graficul de mai jos. Din grafic rezultă o creștere continuă a numărului de focare, cu un vârf în anul 2019 și o scădere în anul 2020, deși conform studiului menționat anterior, se previzionea o creștere în anul 2020.

Cap II Figura 5 – grafic privind evoluția PPA pe ani

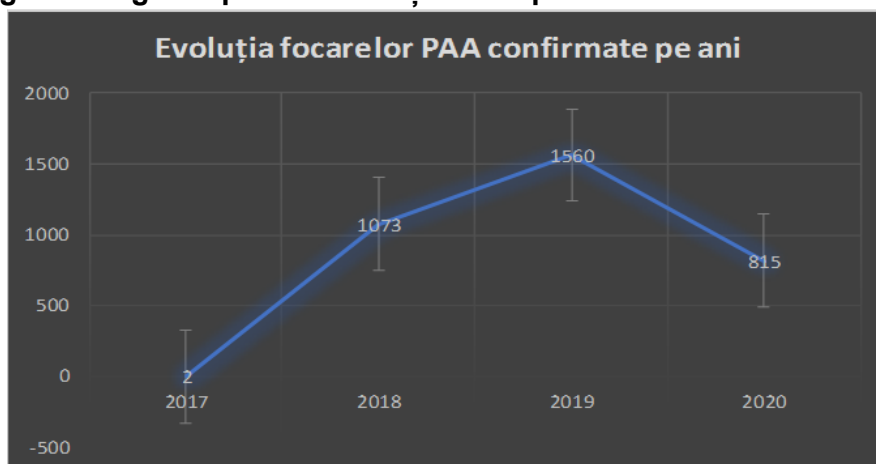

Sursa : Actualizarea situației privind evoluția Pestei Porcine Africane – Comunicat ANSVSA pentru intervalul 15.10.2020 – 21.10.2020

În Cap II Figura 6 vom prezenta, situația PPA la nivelul județului la data de 23.10.2020. Precizăm ca:

- la adresa web menționată și în subsolul imaginii:
<http://www.ansvsa.ro/blog/actualizarea-situatiei-privind-evolutia-pestei-porcine-africane-69/>
- și la adresa web :
<https://www.google.com/maps/d/viewer?mid=19QZpIClseqZwA9WsQMARDtRqFUlkPFC9&ll=46.54408342027139%2C25.887700684092913&z=5>

se găsește situația cazurilor de PPA actualizată (în timp real).

Capitolul II - Direcții de acțiune (Acțiuni)

Capitolul II - Direcții de acțiune (Acțiuni)
Figura 6 – Situația PPA la nivelul județului 23.10.2020 – Județul Dolj

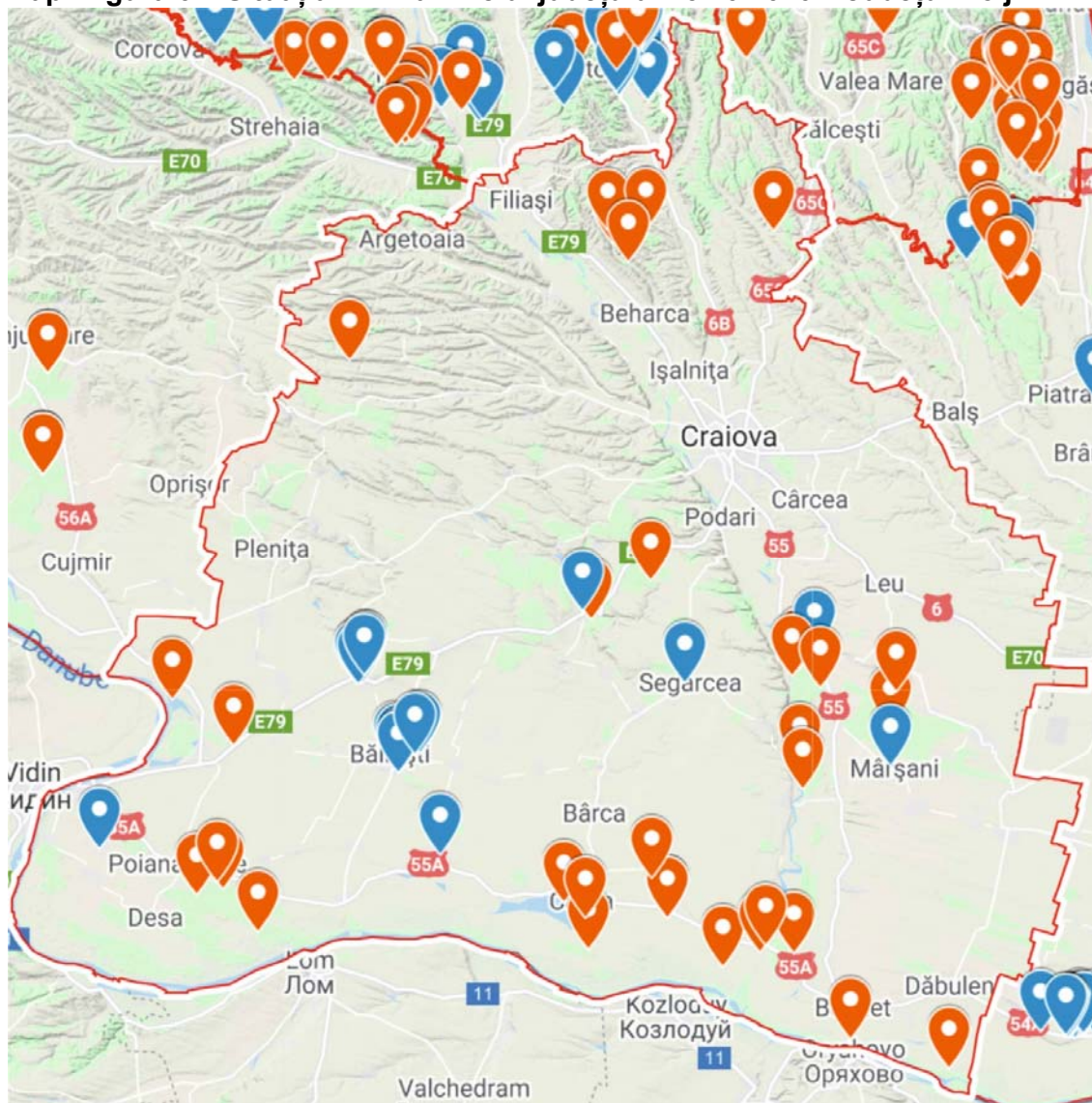

Pin albastru – focare active porci domestici; Pin roșu – cazuri la mistreți;













Sursa : Actualizarea situației privind evoluția Pestei Porcine Africane – Comunicat ANSVSA pentru intervalul 15.10.2020 – 21.10.2020

Linck web : <http://www.ansvsa.ro/blog/actualizarea-situatiei-privind-evolutia-pestei-porcine-africane-69/>

Capitolul II - Direcții de acțiune (Acțiuni)

Rolul autorității publice

Rolul general al autorităților publice locale in efortul comun de perversare apariției cazurilor de PP si PPA si in combatere efectelor acestora, este definit de cadrul legislativ si documentar de referință format din documentele anexate in format electronic prezentei strategii, respectiv:

Cod doc	Denumire / descriere document	Acces pt. format electronic
P11 PPA 01	Manual operațional pentru intervenția în focarele de pestă porcină africană - Ediția 2, 2018 - Scopul acestui manual este de a furniza instrucțiuni despre cum se va interveni, pas cu pas, în focarele de pestă porcină africană	
P11 PPA 02	Semne clinice și leziuni anatomopatogice în pesta porcină africană PPA	
P11 PPA 03	Decizia CE 2018/1512/UE - Decizie de modificare a anexei la Decizia de punere în aplicare 2014/709/UE privind măsurile zoosanitare de combatere a pestei porcine africane în anumite state membre	
P11 PPA 04	Recomandări ale CE privind regulile minime de biosecuritate pentru exploatațiile nonprofesionale	
P11 PPA 05	Misiunea Uniunii Europene - Echipa de urgență veterinară EUVET în România	
P11 PPA 06	Strategia UE pentru pesta porcină africană (en)	
P11 PPA 07	Ordin ANSVSA 20 din 05.03.2018 (actualizat la 11.09.2018) - pentru aprobarea Normei sanitare veterinare privind condițiile de biosecuritate în exploatațiile de suine	
P11 PPA 08	Ordin MADR 300 din 31.08.2017 (actualizat la 11.09.2018) - pentru stabilirea tipurilor și dimensiunilor exploatațiilor de creștere a suinelor pe teritoriul României	
P11 PPA 09	HG 830 din 09.11.2016 (actualizată la 11.09.2018) - pentru aprobarea Programului național de supraveghere, prevenire și control al pestei porcine africane, precum și pentru completarea unor acte normative	
P11 PPA 10	Decizia CE 2014/709/UE - privind măsurile zoosanitare de combatere a pestei porcine africane în anumite state membre și de abrogare a Deciziei de punere în aplicare 2014/178/UE	
P11 PPA 11	Ordin ANSVSA 99 din 26.04.2006 (actualizat la 11.09.2018) - pentru aprobarea normei sanitare veterinare privind controlul pestei porcine africane	
P11 PPA 12	Decizia CE 2003/422/CE - de aprobare a manualului de diagnostic al pestei porcine africane	

Analizând:

- modul in care sunt alocate fondurile rambursabile / nerambursabile;
- modul in care sunt structurate si realizate politicile guvernamentale in domeniu;
- ghiurile de bune practici si la metodologiile naționale privind combaterea si prevenirea PPA si PP;
- ceea ce privește tipurile de investiții eligibile propuse prin schemele de finanțare specifice domeniului;

am identificate următoarele situații in care **autoritățile publice locale** se pot implica in combaterea PPA si PP, in funcție de calitatea acestora, astfel :

- **Autoritățile publice locale, care au în administrare punctele de trecere a frontierei.** La nivelul regiunii Sud Vest Oltenia, conform datelor furnizate de politia de frontieră avem următoarele puncte de trecere a frontierei :

Capitolul II - Direcții de acțiune (Acțiuni)

- Porțile de Fier I – Calea Timisoarei Nr.2 220002 Loc. Gura Vaii, Jud.Mehedinti
- Portile de Fier II – Sat Ostrovul Mare Loc. Gogosu Jud. Mehedinti
- Punctul de Trecere a Frontierei Calafat - Localitatea Calafat Jud. Dolj
- Punctul de Trecere a Frontierei Bechet - Localitatea Bechet Jud. Dolj

Pentru detalii la zi referitoare la punctele de frontiera mai sus mentionate accesați <https://www.politiadefrontiera.ro/ro/traficonline/>

- **autoritățile publice care au în administrare drumurile publice.** Din punct de vedere administrativ, toate autoritățile publice locale au in administrare drumuri publice.

 Recomandarea consultantului :
Pentru o mai buna înțelegere a acestui capitol recomandăm parcurgerea
➤ secțiunii cu privire la drumurile publice din prezenta documentație;
➤ secțiunii cu privire la punctele de frontiera din prezenta documentație.

Din punct de vedere legal si administrativ rolul administrației publice locale in cadrul acestei probleme este definit din punct de vedere prin acțiunea convergenta a doua acte normative, respectiv :

- Ordonanța de urgență Nr. 57/2019 privind Codul administrativ cu modificările si completările ulterioare

Si

- Ordonanța nr. 43/1997 - privind regimul drumurilor cu modificările și completările ulterioare

Astfel:

- Codul administrativ la art. 129 - Atribuțiile consiliului local:

- alin.(2).lit.d, prevede : Consiliul local exercită următoarele categorii de atribuții: [...] [...]
- alin. (7), prevede : În exercitarea atribuțiilor prevăzute la alin. (2) lit. d), consiliul local asigură, potrivit competenței sale și în condițiile legii, cadrul necesar pentru furnizarea serviciilor publice de interes local privind:
 - [...]
 - **c) sănătatea;**
 - [...]
 - **m) podurile și drumurile publice;**

- **Ordonanța nr. 43/1997 - privind regimul drumurilor** cu modificările și completările ulterioare prevede la art. 22.: „Administrarea drumurilor județene se asigură de către consiliile județene, iar a drumurilor de interes local, de către consiliile locale pe raza administrativ-teritorială a acestora. Fac excepție sectoarele de drumuri județene, situate în intravilanul localităților urbane, inclusiv lucrările de artă, amenajările și accesoriile aferente, care vor fi în administrarea consiliilor locale respective.”

Capitolul II - Direcții de acțiune (Acțiuni)

Așadar administrația publică locală se poate implica

- **in conformitate cu prevederile art. 29 alin 2 lit.d si alin.7 lit.m din Ordonanța de urgență Nr. 57/2019 privind Codul administrativ coroborate cu prevederile Og.43/1997 art.22. prin amplasarea de instalații care vor fi utilizate în cadrul filtrelor de dezinfectie/dezinsecție instalate în punctele de trecere frontierelor sau pe drumurile publice de autoritățile respective, ca măsură de prevenire a răspândirii virusului PPA prin intermediul vehiculelor/autovehiculelor ce tranzitează aceste puncte;**
- **in conformitate cu prevederile art. 29 alin 2 lit.d si alin.7 lit.c din Ordonanța de urgență Nr. 57/2019 privind Codul administrativ realizand investiții în creșterea capacității operationale pentru reducerea timpilor de diagnostic prin dotarea laboratoarelor : achiziție echipamentele și instrumentar de determinare și diagnostic pentru laboratoare, achiziția mijloace specializate de transport a probelor;**

Soluții - cum se poate implica autoritatea publică în funcție de rolul sau

Analizând oportunitățile de finanțare pentru perioada 2021 - 2027 autoritățile administrației publice locale pot obține finanțari nerambursabile pentru :

- **Achiziționarea de aparate de stropit/pulverizat purtate** (manuale sau motorizate de tipul atomizoarelor, termonebulizatoarelor sau altele asemenea);
- **Achiziționarea de instalații fixe sau provizorii** de decontaminare pe structură metalică prevăzute cu rezervor, sistem de conducte, sistem de dozare și pulverizare, alte sisteme de funcționare, container camera tehnică, etc.

Aceste instalații vor fi utilizate în cadrul filtrelor de dezinfectie/dezinsecție instalate în punctele de trecere frontierelor sau pe drumurile publice de autoritățile respective, ca măsură de prevenire a răspândirii virusului PPA prin intermediul vehiculelor/autovehiculelor ce tranzitează aceste puncte.

Sursele de finanțare pentru perioada 2021-2027:

- **(FEGA) și de Fondul european agricol pentru dezvoltare rurală (FEADR) și Politici Agricole Comuna (PAC), implementata în România prin Planul National Strategic 2021-2027 (PNS)**
 - o valoarea estimativa pentru finanțare: 30.000 - 50.000 euro;
 - o posibilitatea de finanțare estimata 4 apeluri de proiecte.

OBS: in perioada 2014-2020 (cu finanțare pana in 2023) finanțarea a fost realizata prin Programul Național de Dezvoltare Rurala PNDR sm.51 Submăsura 5.1 - Sprijin pentru investițiile în măsuri preventive destinate să reducă efectele dezastrelor

Capitolul II - Direcții de acțiune (Acțiuni)

naturale, ale fenomenelor climatice nefavorabile și ale evenimentelor catastrofale probabile - pentru beneficiarii publici.

Modele soluții și bune practici pentru combaterea pestei porcine

Modelul 1: Poarta auto 1

Sistemul integrat de bio-securitate ecologică bazat pe dezinfectia suprafețelor cu tehnologia luminii ultraviolete UV-C.

Sistemul asigură un control al gradului de virusuri și bacterii, astfel încât acestea să nu fie dăunătoare nici oamenilor, nici animalelor.

Funcționalitate:

- Continuitate: dezinfecție permanentă a mediului, chiar și în prezența personalului uman;
- Eficiență: un consum mic de energie și o putere de dezinfecție mare într-un timp scurt;
- Economie: preț competitiv, eliminarea utilizării antisepticelor scumpe, a suplimentului de muncă și a timpului necesar realizării dezinfecției. Singurele consumabile sunt lămpile, care sunt cu o durată mare de viață, ieftine și ușor de înlocuit;
- Durata de activitate a unei lămpi UV: garanție este de 9.000 ore de funcționare;
- Eficacitatea și ușurința în exploatare: nu sunt influențate de condițiile meteo, de exemplu vântul puternic sau înghețul, care afectează sistemele care pulverizează substanțe pe bază de apă;
- Mobilitate: sistemul funcționează prin racordare la rețeaua electrică de 220V sau dacă nu este posibil, funcționează prin alimentarea de la un generator de putere medie, prevăzut în proiect. Astfel sistemul nu depinde de racordarea la utilități și poate fi amplasat oriunde este nevoie de el;
- Securitate: nu există produși secundari, fizici sau chimici. Nu există reziduuri, sau alte dezavantaje pe care le au metodele chimice: suprafețele rămân uscate, curate și ferite de riscul coroziunii produs de umezeală.
- În acest mod, bolile sunt prevenite și eliminate, oferind un mediu sigur și protejat.
- Fiind o metoda fizică, ce nu implică un consum permanent de substanțe chimice, așa cum fac toate metodele clasice (cu dezinfectanți), sistemului integrat de bio-securitate ecologică bazat pe dezinfectia suprafețelor cu tehnologia luminii ultraviolete UV-C revoluționează tehnicile de asepsie și antisepsie prin multiplele avantaje pe care le oferă.

Descriere tehnica și funcționare

Sistemul are două componente:

- Componenta aeriană - are ca destinație funcțională să dezinfecteze vehiculele:
 - în zona roților;
 - lateralele vehiculului;

Capitolul II - Direcții de acțiune (Acțiuni)

- partea superioară a vehiculelor, cuprinzând și marfa expusă (material lemnos, fân).
- Componenta de la sol – are ca destinație funcțională să dezinfecteze vehiculele:
 - în zona roților (partea interioară);
 - în zona inferioară a vehiculului.

În acest fel avem o dezinfecție de 100% a vehiculului, prin metodele clasice neputând fi acoperită și partea de sub acesta. Sistemul va fi adaptat in funcție de necesitățile fiecărui drum public unde se amplasează stația.

CaplIFigura 7 – Poarta auto 1 model bune practici vedere 1

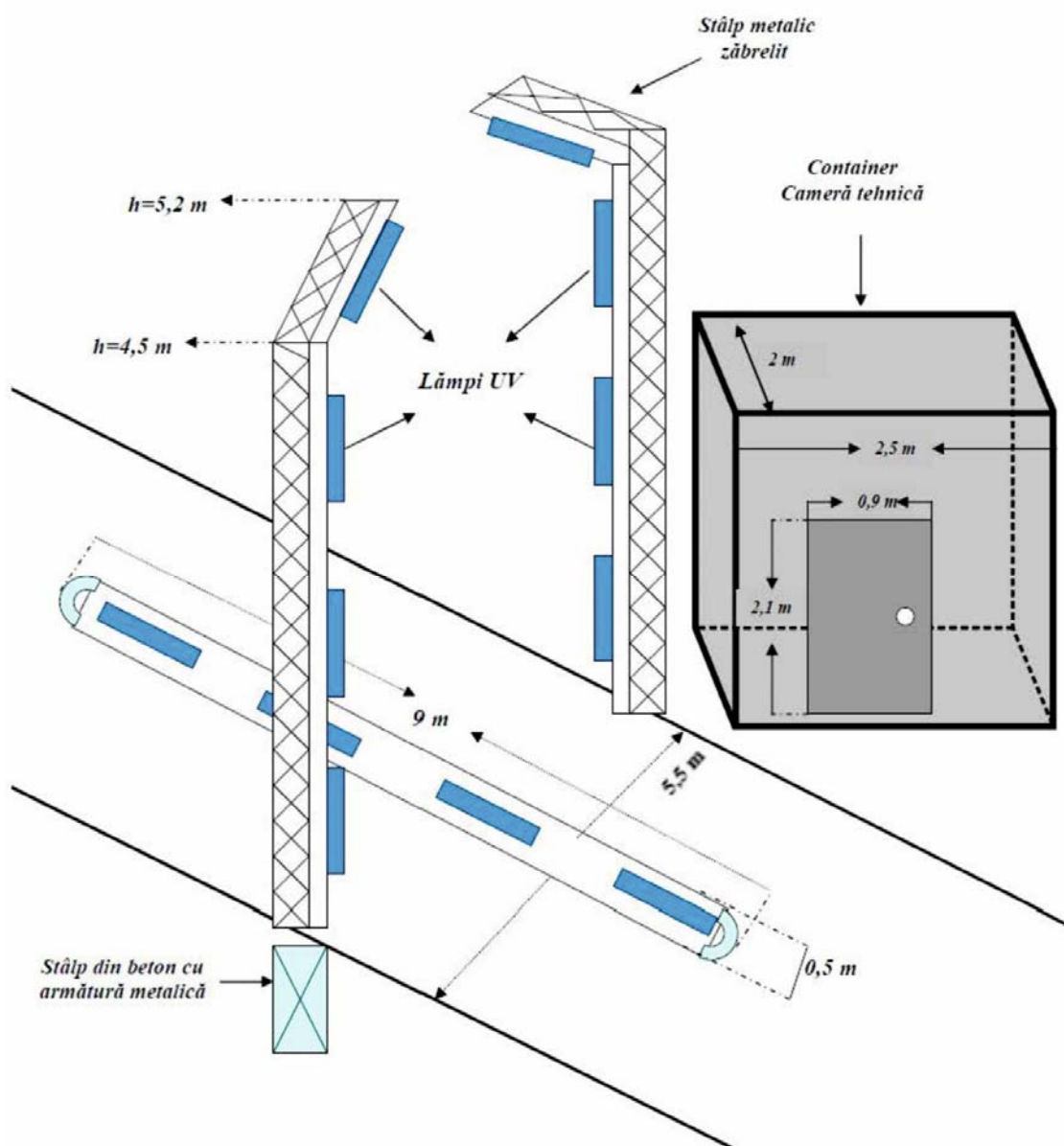

Capitolul II - Direcții de acțiune (Acțiuni)

CaplIFigura 8 – Poarta auto 1 model bune practici vedere 2

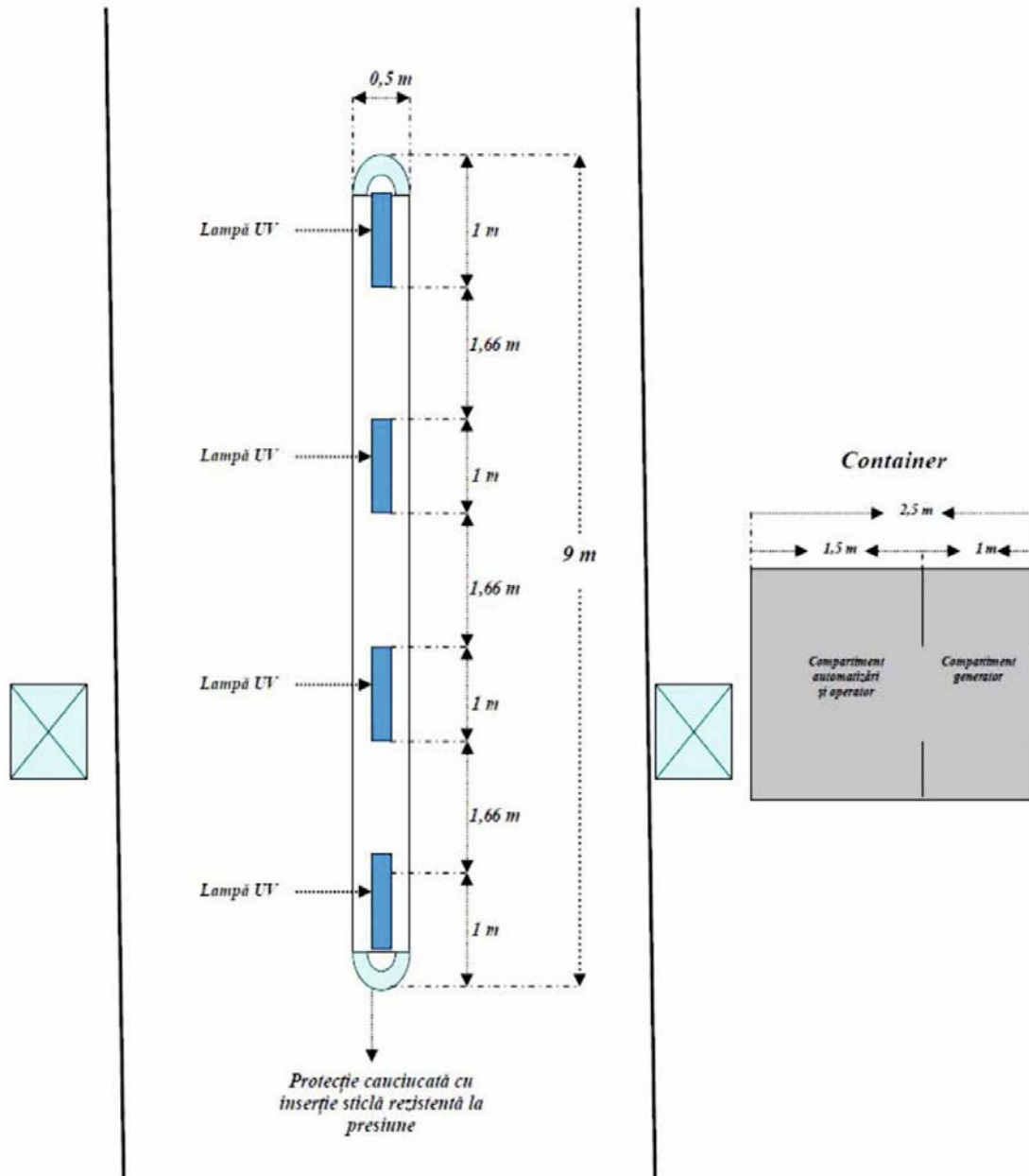

Capitolul II - Direcții de acțiune (Acțiuni)**Modelul 2: Poarta auto 2****Funcționalitate:**

Poarta dezinfectare autoturisme special conceputa sa protejeze impotriva virusurilor si a bolilor care ameninta sanatatea oamenilor. Portile mobile si stationare de dezinfectare reprezinta un mijloc adecvat de combatere a bolilor. Tunelul creeaza un pasaj si este echipat cu duze interne de atomizare in forma de arc care satureaza mediul, dar impiedica dispersiile. Sistemul de nebulizare este conectat la un sistem de control capabil sa amestece automat produsul de igienizare la procentele indicate de producator. Accesul la tunel este reglat de un semafor cu detectie de miscare. Prin plasarea unui etaj de bariera in interiorul portii sanitare, este posibila igienizarea suprafetei in contact cu solul. Previne raspandirea agentului patogen din operatia de focar. Se pot instala permanent la sediul companiei sau in incinte special concepute. Situatia globala grava ne-a determinat sa venim cu o solutie care poate fi de valoare publica: un tunel de dezinfectare cu un sistem hidraulic integrat pentru atomizarea oricaror biocide si virucide. Tunelul contine spray lichid atomizat in interior pentru a satura eficient mediul. In acest fel este posibila dezinfectarea tuturor suprafetelor chiar si a celor care nu sunt direct expuse la duze.

Sanitare si decontaminare, tunelurile reprezinta o protectie si o intrare in siguranta pentru toata lumea, in special pentru cei care lucreaza in stransa legatura cu grupurile si care prezinta un risc mai mare. Se monteaza in spatii deschise inainte de sosirea masinilor la destinatie. Este potrivita pentru toate companiile private care trebuie sa igienizeze vehicule.

Domenii de utilizare:

- Sanatate – spitale, clinici, laboratoare
- Invatamant – gradinite, scoli, universitati
- Administratie publica – primarii, parcuri sau alte cladiri / spatii publice
- Retail – magazine
- Cladiri de birouri
- Ansambluri rezidentiale

Specificatii tehnice :**Dimensiuni :**

- 3500 x 3000 x 800 mm - autoutilitare
- 4500 x 3500 x 800 mm – camioane

Corp poarta structura: metalica - țevă otel - placare cu tabla alucobond cuva inox (opțional)

Sistem Pulverizare: recipient substanță dezinfectare - capacitate 20 L - duze, furtun, pompa de presiune; automatizare, acționare cu senzor de prezenta.

Instalație Electrica : alimentare 220V

Capitolul II - Direcții de acțiune (Acțiuni)

CapIIFigura9 – Poarta auto 2 model bune practici varianta 1

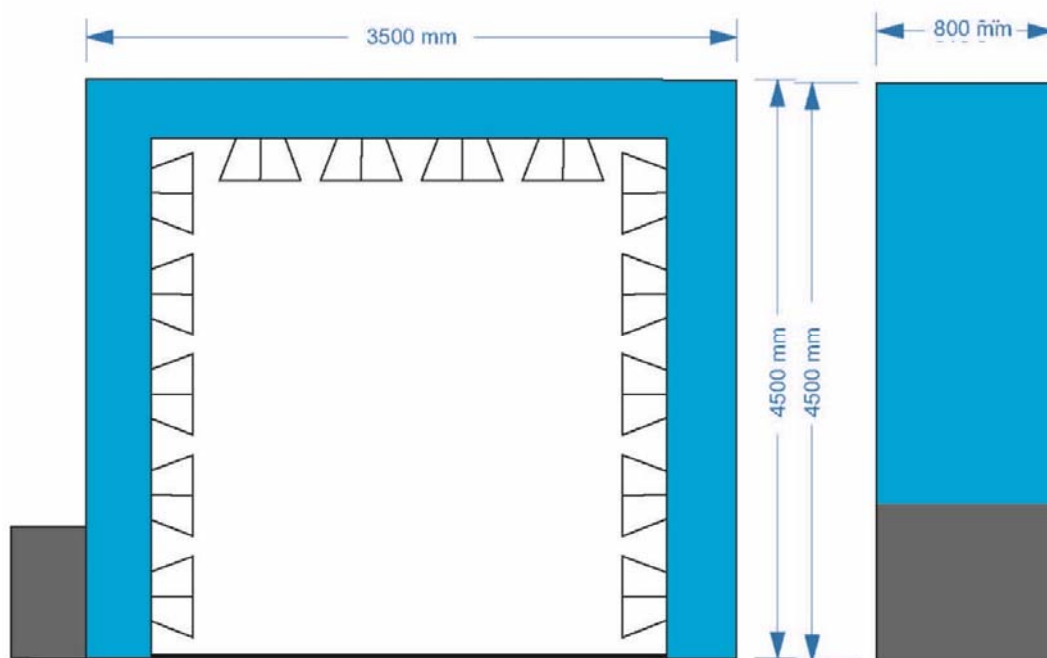

Contribuție la Planificarea strategica 2021 - 2027

- Obiectiv 1 : Amenajarea unei porți auto de acces la fiecare intrare in localitate.

Contribuția soluțiilor la dezvoltarea modelului de dezvoltare UAT-ul ModelDezvoltare este reliefata in figura CapIIFigura10 UAT-ul ModelDezvoltare – protecție PP si PPA

Capitolul II - Direcții de acțiune (Acțiuni)

II.1. Domeniu strategic de planificare: Situații de criza (Agricultura – Silvicultura)	
	II.1.2 Problema: COVID 19 – Definiția Problemei

Protejarea sănătății populației în contextul pandemiei cauzate de COVID-19 prin creșterea capacității de gestionare a crizei sanitare COVID-19 reprezintă în prezent o preocupare continuă a APL-urilor, fie ca discutăm de APL-uri locale sau naționale. Aceasta impune o abordare multidisciplinară, în esență afectând prin amploarea sa toate domeniile vieții sociale și economice.

Fiind vorba despre o problema nouă, în continuă evoluție nu există până în prezent modele de bună practică, confirmate de timp.

În conformitate cu prevederile Decretului nr. 195/2020 privind instituirea stării de urgență pe teritoriul României responsabilitățile privind combaterea efectelor COVID 19 sunt defalcate în autoritatea publică centrală și autoritățile publice locale pe domenii, respectiv :

- Domeniul ordine publică, domeniu în care se identifică:
 - o Poliția Locală – care se subordonează operațional Ministerului Afacerilor Interne – (AP Central)
 - o Serviciile publice comunitare de evidență a persoanelor se subordonează operațional unităților teritoriale de poliție, care stabilesc activitățile de sprijin pe care acestea le execută – (AP Central opțional AP Local)
 - o Serviciile voluntare de pompieri (situații de urgență) se subordonează operațional unităților teritoriale pentru situații de urgență, care stabilesc responsabilitățile și modul de acțiune al acestora - (AP Local)
 - o Serviciile publice de ambulanță se subordonează operațional inspectoratelor pentru situații de urgență - (AP Central)
- Domeniul economic:
 - o În principal sunt definite responsabilități aparținând AP Central. Astfel
 - Guvernul poate adopta măsuri de susținere a operatorilor economici din domeniile afectate de COVID-19.
 - Pentru combaterea răspândirii infecțiilor cu COVID-19, autoritățile publice centrale pot rechiziționa unități de producție a materialelor și echipamentelor necesare combaterii acestei epidemii.
 - Autoritățile publice centrale, precum și entitățile juridice în care statul este acționar majoritar pot achiziționa în mod direct materiale și echipamente necesare combaterii acestei epidemii
 - o Dacă AP Central este principalul responsabil în acest domeniu există situații în care se poate implica și AP Local, precum :
 - Asigurarea spațiilor necesare asigurării carantinei persoanelor în localitate
- Domeniul sănătății : În acest domeniu competențele sunt partajate între AP Central și AP Local în ceea ce privește derularea actului medical (competențe exclusive ale AP Central) și proprietatea asupra unităților sanitare cu paturi (competențe partajate)
- Domeniul muncii și protecției sociale - competențe exclusive ale AP Central







Capitolul II - Direcții de acțiune (Acțiuni)

- Domeniul justiție - competențe exclusive ala AP Central
- Domeniul afaceri externe - competențe exclusive ala AP Central
- Domeniul Învățământului - In acest domeniu competentele sunt partajate intre APL Central si AP Local in ceea ce privește derularea procesului de învățământ (competențe exclusive ala AP Central) si proprietatea asupra unităților sanitare cu paturi (competente partajate)

Așadar in ceea ce privește gestionarea crizei generate de COVID 19 daca regulile generale de funcționare a societății si a anumitor domenii de activitate sunt de competenta AP central exista o serie de domnii de activitate unde responsabilitatea aparține AP locala . Aceste sunt :

- Domeniul sănătății – dotarea spitalelor ce aparțin de AP Locale cu echipamentele si elementele de infrastructura specifice gestionarii crizei COIVF 19
- Domeniul învățământului – dotarea unităților școlare cu elemente specifice, necesare implementării scenariilor de învățământ (roșu verde si portocaliu)
- Domeniul administrării accesului domeniului public in ansamblul sau – respectiv asigurarea de circuite pentru accesul persoanelor in clădirile publice asigurarea infrastructurii necesare implementării accesului la serviciile publice electronice

Exista o serie de acte normative si instrucțiuni in semnul aplicării elementelor sintetizate mai sus, pe care le-am anexat prezentei documentații :

Cod doc	Denumire / descriere document	Acces pt. format electronic
COVID 01	Ordinul Ministrului Sănătății (OMS) nr. 434/26.03.2021 - privind aprobarea Planului de măsuri pentru organizarea spitalelor și a unităților de dializă în contextul pandemiei de COVID-19 și a listei spitalelor și unităților de dializă care asigură asistență medicală pentru pacienți, cazuri confirmate și suspecte de COVID-19, conform clasificării spitalelor în 3 niveluri de competență	
COVID 02	Ordonanța de urgență a Guvernului nr. 144/2020 privind unele măsuri pentru alocarea de fonduri externe nerambursabile necesare desfășurării în condiții de prevenție a activităților didactice aferente anului școlar / universitar 2020/2021 în contextul riscului de infecție cu coronavirus SARS-Cov-2	
COVID 03	Decretul nr. 240 din 14 aprilie 2020 al Președintelui României privind prelungirea stării de urgență pe teritoriul României	
COVID 04	Ordonanța de urgență a Guvernului nr. 11/2020 privind stocurile de urgență medicală, precum și unele măsuri aferente instituirii carantinei	
COVID 05	Ordonanța de urgență a Guvernului nr. 43/2020 pentru aprobarea unor măsuri de sprijin decontate din fonduri europene, ca urmare a răspândirii coronavirusului COVID-19, pe perioada stării de urgență	
COVID 06	Ordonanta de urgență a Guvernului nr. 52/2020 pentru modificarea art. 29 ^{A3} alin. (2) din Ordonanța de urgență a Guvernului nr. 40/2015 privind gestionarea financiară a fondurilor europene pentru perioada de programare 2014-2020, precum și pentru adoptarea unor măsuri privind beneficiarii de fonduri europene în contextul răspândirii COVID-19	

Capitolul II - Direcții de acțiune (Acțiuni)

COVID 07	Ordonanța de urgență a Guvernului nr. 65/2020 privind unele măsuri pentru digitalizarea sistemului de coordonare și gestionare a fondurilor europene structurale și de investiții pentru perioada de programare 2014 - 2020	■
COVID 08	REGULAMENTUL (UE) 2020/460 AL PARLAMENTULUI EUROPEAN ȘI AL CONSILIULUI din 30 martie 2020 de modificare a Regulamentelor (UE) nr. 1301/2013, (UE) nr. 1303/2013 și (UE) nr. 508/2014 în ceea ce privește anumite măsuri specifice menite să mobilizeze investiții în sistemele de sănătate ale statelor membre și în alte sectoare ale economiilor acestora ca reacție la epidemia de COVID-19 (Inițiativa pentru investiții ca reacție la coronavirus)	■
COVID 09	REGULAMENTUL (UE) 2020/558 AL PARLAMENTULUI EUROPEAN ȘI AL CONSILIULUI din 23 aprilie 2020 de modificare a Regulamentelor (UE) nr. 1301/2013 și (UE) nr. 1303/2013 în ceea ce privește măsuri specifice de asigurare a unei flexibilități excepționale pentru utilizarea fondurilor structurale și de investiții europene ca reacție la epidemia de COVID-19	■
COVID 10	Comunicarea CE (2020/C 108 I/01) Orientările Comisiei Europene pentru utilizarea cadrului privind achizițiile publice în situația de urgență legată de criza COVID-19	■
COVID 11	Legea educației naționale nr. 1/2011, cu modificările și completările ulterioare	■
COVID 12	Ordinul Ministrului Sănătății (OMS) nr. 434/26.03.2021 - privind aprobarea Planului de măsuri pentru organizarea spitalelor și a unităților de dializă în contextul pandemiei de COVID-19 și a listei spitalelor și unităților de dializă care asigură asistență medicală pentru pacienți, cazuri confirmate și suspecte de COVID-19, conform clasificării spitalelor în 3 niveluri de competență	■
COVID 13	Ordinul nr. 555/03.04.2020 privind aprobarea Planului de măsuri pentru pregătirea spitalelor în contextul epidemiei de Corona virus COVID-19, a Listei spitalelor care asigură asistență medicală pacienților testați pozitiv cu virusul SARS-CoV-2 în faza I și în faza a II-a și a Listei cu spitalele de suport pentru pacienții testați pozitiv sau suspecti cu virusul SARS-CoV-2	■
COVID 14	Memorandumul cu tema: Aprobarea unor măsuri de sprijin decontate din fonduri europene, pentru evaluarea, extinderea, reabilitarea sau modernizarea infrastructurii de fluide medicale și a rețelelor de energie electrică, inclusiv a sistemelor de supraveghere și control a acestor instalații și a sistemelor de ventilație și climatizare a aerului, precum și a altor investiții necesare pentru creșterea securității la incendiu din structurile care utilizează gaze medicale pentru desfășurarea actului medical terapeutic și din structurile mari consumatoare de energie electrică de la nivelul spitalelor publice de faza I și II și suport COVID din sistemul sanitar de stat, aprobat în ședința Guvernului din data de 3 februarie 2021	■
COVID 15	REGULAMENTUL (UE) 2020/460 AL PARLAMENTULUI EUROPEAN ȘI AL CONSILIULUI din 30 martie 2020 de modificare a Regulamentelor (UE) nr. 1301/2013, (UE) nr. 1303/2013 și (UE) nr. 508/2014 în ceea ce privește anumite măsuri specifice menite să mobilizeze investiții în sistemele de sănătate ale statelor membre și în alte sectoare ale economiilor acestora ca reacție la epidemia de COVID-19 (Inițiativa pentru investiții ca reacție la coronavirus)	■
COVID 16	REGULAMENTUL (UE) 2020/558 AL PARLAMENTULUI EUROPEAN ȘI AL CONSILIULUI din 23 aprilie 2020 de modificare a Regulamentelor (UE) nr.	■

Capitolul II - Direcții de acțiune (Acțiuni)

	1301/2013 și (UE) nr. 1303/2013 în ceea ce privește măsuri specifice de asigurare a unei flexibilități excepționale pentru utilizarea fondurilor structurale și de investiții europene ca reacție la epidemia de COVID-19	
COVID 17	Comunicarea CE (2020/C 108 I/01) Orientările Comisiei Europene pentru utilizarea cadrului privind achizițiile publice în situația de urgență legată de criza COVID-19	■
COVID 18	Ordinul Ministrului Sănătății (OMS) nr. 434/26.03.2021 - privind aprobarea Planului de măsuri pentru organizarea spitalelor și a unităților de dializă în contextul pandemiei de COVID-19 și a listei spitalelor și unităților de dializă care asigură asistență medicală pentru pacienți, cazuri confirmate și suspecte de COVID-19, conform clasificării spitalelor în 3 niveluri de competență	■
COVID 19	Ordonanța de urgență a Guvernului nr. 144/2020 privind unele măsuri pentru alocarea de fonduri externe nerambursabile necesare desfășurării în condiții de prevenție a activităților didactice aferente anului școlar / universitar 2020/2021 în contextul riscului de infecție cu coronavirus SARS-Cov-2	
COVID 20	Decretul nr. 240 din 14 aprilie 2020 al Președintelui României privind prelungirea stării de urgență pe teritoriul României	■
COVID 21	Ordonanța de urgență a Guvernului nr. 11/2020 privind stocurile de urgență medicală, precum și unele măsuri aferente instituirii carantinei	■
COVID 22	Ordonanța de urgență a Guvernului nr. 43/2020 pentru aprobarea unor măsuri de sprijin decontate din fonduri europene, ca urmare a răspândirii coronavirusului COVID-19, pe perioada stării de urgență	■
COVID 23	Ordonanța de urgență a Guvernului nr. 52/2020 pentru modificarea art. 29 ^{^3} alin. (2) din Ordonanța de urgență a Guvernului nr. 40/2015 privind gestionarea financiară a fondurilor europene pentru perioada de programare 2014-2020, precum și pentru adoptarea unor măsuri privind beneficiarii de fonduri europene în contextul răspândirii COVID-19	■
COVID 24	Ordonanța de urgență a Guvernului nr. 65/2020 privind unele măsuri pentru digitalizarea sistemului de coordonare și gestionare a fondurilor europene structurale și de investiții pentru perioada de programare 2014 - 2020	■
COVID 25	REGULAMENTUL (UE) 2020/460 AL PARLAMENTULUI EUROPEAN ȘI AL CONSILIULUI din 30 martie 2020 de modificare a Regulamentelor (UE) nr. 1301/2013, (UE) nr. 1303/2013 și (UE) nr. 508/2014 în ceea ce privește anumite măsuri specifice menite să mobilizeze investiții în sistemele de sănătate ale statelor membre și în alte sectoare ale economiilor acestora ca reacție la epidemia de COVID-19 (Inițiativa pentru investiții ca reacție la coronavirus)	■
COVID 26	REGULAMENTUL (UE) 2020/558 AL PARLAMENTULUI EUROPEAN ȘI AL CONSILIULUI din 23 aprilie 2020 de modificare a Regulamentelor (UE) nr. 1301/2013 și (UE) nr. 1303/2013 în ceea ce privește măsuri specifice de asigurare a unei flexibilități excepționale pentru utilizarea fondurilor structurale și de investiții europene ca reacție la epidemia de COVID-19	■
COVID 27	Comunicarea CE (2020/C 108 I/01) Orientările Comisiei Europene pentru utilizarea cadrului privind achizițiile publice în situația de urgență legată de criza COVID-19	■
COVID 28	Legea educației naționale nr. 1/2011, cu modificările și completările ulterioare	■

Capitolul II - Direcții de acțiune (Acțiuni)

Așadar vom defini problema Covid 19 pentru domeniile mai sus menționate :

Domeniul sanitar : Protejarea sănătății populației în contextul pandemiei cauzate de COVID-19 prin creșterea capacității de gestionare a crizei sanitare COVID-19 Creșterea siguranței pacienților în structuri spitalicești publice care utilizează fluide medicale

SARS-CoV-2 este un virus cu o contagiozitate extrem de înaltă, care a provocat deja o criză sanitară fără precedent și decesul unui număr mare de persoane la nivel global și în state din Uniunea Europeană, printre care și România.

Având în vedere faptul că limitarea răspândirii virusului, precum și a efectelor extrem de grave ale acestuia asupra populației României, implică dotarea cu echipamente medicale a spitalelor, în contextul consolidării infrastructurii medicale pentru a face față provocărilor ridicate de combatere a epidemiei de COVID-19, starea de uzură fizică și morală și suprasolicitarea determinată de numărul mare de pacienți a rețelelor de gaze medicale cât și cele de energie electrică creează un risc major pentru viața și sănătatea pacienților internați în spitale .

Astfel, în sprijinul unei abordări coerente a crizei de sănătate publică rezultată, pentru a împiedica blocarea infrastructurii medicale disponibile și, implicit, afectarea dreptului la sănătate pentru pacienții ce necesită internare, se impune evaluarea, extinderea, reabilitarea sau modernizarea infrastructurii instalațiilor electrice, de fluide medicale și de ventilare și tratare a aerului, precum și instalarea de sisteme de detectare, semnalizare, alarmare incendii, cu acoperire totală, în vederea obținerii următorului rezultat: **răspuns în timp util și eficient al sistemului medical public la criza COVID – 19.**

Domeniul învățământului: Protejarea sănătății populației în contextul pandemiei cauzate de COVID-19 prin consolidarea capacității unităților de învățământ de stat în vederea gestionării situației de pandemie generată de virusul SARS-COV-2.

Desfășurarea în condiții de siguranță a anului școlar / universitar în curs presupune o serie de măsuri în contextul situației de pandemie create de virusul SARS-Cov-2, pentru a evita o creștere rapidă a numărului de cazuri de infecție.

Redeschiderea școlilor / universităților în condiții de siguranță necesită o largă asumare în societate și responsabilizarea tuturor celor implicați în vederea respectării normelor impuse, în contextul prevenirii, depistării din timp și diminuării răspândirii potențiale a infecției cauzate de virusul SARS-CoV-2. Pentru a permite acest lucru, este necesar să se asigure existența unei infrastructuri funcționale și a resurselor materiale indispensabile pentru a putea aplica măsurile sanitare și de protecție minime în unitățile de învățământ de stat pe perioada pandemiei COVID-19.

Capitolul II - Direcții de acțiune (Acțiuni)

Limitarea răspândirii virusului, precum și a efectelor extrem de grave ale acestuia asupra populației României, poate fi realizată prin asigurarea disponibilității echipamentelor/dispozitivelor de protecție medicală și asigurarea condițiilor igienico-sanitare minime necesare, astfel încât se impune dotarea corespunzătoare a unităților de învățământ de stat în vederea obținerii următorului rezultat: Capacitate adecvată de gestionare a crizei sanitare, prin diminuarea riscului de propagare a infecției cu SARS – COV – 2 în sistemul public de educație preuniversitară și/sau universitară.

Problema: COVID 19 – Rolul autorității publice	
---	--

Rolul APL, in domeniul sanitar, este :

Din punct de vedere legal si administrativ rolul administrației publice locale in cadrul acestei probleme este definit din punct de vedere prin acțiunea convergenta a doua acte normative, respectiv :

- Ordonanța de urgență Nr. 57/2019 privind Codul administrativ cu modificările si completările ulterioare

Astfel:

- Codul administrativ la art. 129 - Atribuțiile consiliului local:

- alin.(2).lit.d, prevede : Consiliul local exercită următoarele categorii de atribuții: [...] [...]
- alin. (7), prevede : În exercitarea atribuțiilor prevăzute la alin. (2) lit. d), consiliul local asigură, potrivit competenței sale și în condițiile legii, cadrul necesar pentru furnizarea serviciilor publice de interes local privind:
 - [...]
 - **c) sănătatea;**
 - d) cultura;
 - e) tineretul;
 - f) sportul;
 - [...]

Așadar administrația publica locala se poate implica in conformitate cu prevederile art. 29 alin 2 lit.d si alin.7 lit.c din Ordonanța de urgență Nr. 57/2019 privind Codul administrativ coroborate cu prevederile Og.43/1997 pentru protejarea sănătății populației în contextul pandemiei cauzate de COVID-19, prin realizarea de proiecte investiții în infrastructurile sanitare și sociale care contribuie la dezvoltarea la nivel național, regional și local, reducând inegalitățile în ceea ce privește starea de sănătate, promovând incluziunea socială prin îmbunătățirea accesului la serviciile sociale, culturale și de recreere, precum și trecerea de la serviciile instituționale la serviciile prestate de comunități și creșterea capacității de gestionare a crizei sanitare COVID-19 ce au ca obiect promovarea investițiilor necesare pentru consolidarea capacității de reacție la criza de sănătate publică cauzată de răspândirea virusului SARS-CoV-2., având la baza proprietatea acestora asupra unităților sanitare cu paturi care asigură asistență medicală pacienților testați pozitiv cu

Capitolul II - Direcții de acțiune (Acțiuni)

virusul SARS-CoV-2 în faza I și în faza a II-a sau care funcționează ca spitalele de suport pentru pacienții testați pozitiv sau suspecți cu virusul SARS-CoV-2**Rolul APL, in domeniul învățământului, este :**

Din punct de vedere legal si administrativ rolul administrației publice locale in cadrul acestei probleme este definit din punct de vedere prin acțiunea convergenta a doua acte normative, respectiv :

- Ordonanța de urgență Nr. 57/2019 privind Codul administrativ cu modificările si completările ulterioare

Astfel:

- Codul administrativ la art. 129 - Atribuțiile consiliului local:

- alin.(2).lit.d, prevede : Consiliul local exercită următoarele categorii de atribuții: [...] [...]
- alin. (7), prevede : În exercitarea atribuțiilor prevăzute la alin. (2) lit. d), consiliul local asigură, potrivit competenței sale și în condițiile legii, cadrul necesar pentru furnizarea serviciilor publice de interes local privind:
 - **a) educația;**
 - [...]
 - **c) sănătatea;**
 - [...].

Așadar administrația publică locală se poate implica în conformitate cu prevederile art. 29 alin 2 lit.d si alin.7 lit.a si lit.c din Ordonanța de urgență Nr. 57/2019 privind Codul administrativ coroborate cu prevederile Og.43/1997 pentru protejarea sănătății populației în contextul pandemiei cauzate de COVID-19, prin realizarea de proiecte de investiții în infrastructurile sanitare și sociale care contribuie la dezvoltarea la nivel național, regional și local, reducând inegalitățile în ceea ce privește starea de sănătate, promovând incluziunea socială prin îmbunătățirea accesului la serviciile sociale, culturale și de recreere, precum și trecerea de la serviciile instituționale la serviciile prestate de comunități in domeniul serviciilor de învățământ.

Problema: COVID 19 – Soluții - cum se poate implica autoritatea publică in funcție de rolul sau	
--	--

Soluții pentru perioada 2021 - 2023 pentru domeniu sanitar:

Problema COVID 19 – Domeniul Sanitar Soluția 1 (pentru soluție se pot solicita resursele financiare in perioada 19.03.2021 ora 18 si 31/12/2021 ora 18 implementarea soluției trebuie sa aibă loc se face in perioada 2021 -2023) pentru Consiliile Județene / **Consiliile Locale** / Administrația Spitalelor și Serviciilor Medicale București pentru spitalele publice de fază I și II și suport COVID, din sistemul sanitar de stat, din rețeaua sanitară a acestora pot realiza proiecte care vizează investiții în spitalele publice din sistemul sanitar de stat, în contextul consolidării infrastructurii

Capitolul II - Direcții de acțiune (Acțiuni)

medicale pentru a face față provocărilor ridicate de combatere a epidemiei de COVID-19, după cum urmează:

- Instalarea de sisteme de detectare, semnalizare, alarmare incendii, cu acoperire totală, și de detectare semnalizare și alarmare în cazul depășirii concentrației maxime admise de oxigen în atmosferă pentru creșterea gradului de securitate la incendii

și/sau

- Reabilitarea / modernizarea / extinderea infrastructurii electrice, de ventilare și tratare a aerului, precum și infrastructura de fluide medicale.

Proiectele vor propune investiții pentru structurile care utilizează fluide medicale pentru desfășurarea actului medical terapeutic și din structurile mari consumatoare de energie electrică la nivelul spitalelor publice din sistemul sanitar de stat.

Un solicitant poate propune spre finanțare investiții care vizează unul sau mai multe spitale publice de faza I și II și suport COVID, din sistemul sanitar de stat. Pentru a facilita procesul de evaluare și ulterior de implementare, Autoritatea finanțatoare și de management (AM POIM) recomandă depunerea de către solicitanți a unui singur proiect sau a unui număr cât mai redus de proiecte, în funcție de maturitatea intervențiilor vizate, fără ca valoarea eligibilă a acestora, individual sau cumulată, să depășească **pragul de proiect major (50 milioane euro)**.

Astfel, același solicitant nu poate depune două sau mai multe proiecte a căror valoare eligibilă cumulată depășește 50 de milioane de euro.

Așadar, Consiliile locale Consiliile Locale ce dețin spitalele publice de fază I și II și suport COVID, din sistemul sanitar de stat, din rețeaua sanitară a acestora pot realiza proiecte care vizează investiții în:

- **Activități de tip A**
 - o Achiziții și montaj sisteme de detectare, semnalizare, alarmare incendii cu acoperire totală și de detectare semnalizare și alarmare în cazul depășirii concentrației maxime admise de oxigen în atmosferă, inclusiv realizarea schemei/proiectului de execuție și montaj;

Pentru acest tip de investiții nu este necesară elaborarea de studii de fezabilitate, investițiile propuse fiind justificate printr-o notă conceptuală/studiu de oportunitate/alt document justificativ după caz, aprobat de către solicitant.

- **Activități de tip B**
 - o Evaluarea deficiențelor infrastructurii existente prin expertize tehnice și, după caz, studii, audituri, analize de specialitate în raport cu specificul acțiunii finanțabile, precum și pregătirea documentației de avizare a lucrărilor de intervenții / proiectare de specialitate etc., după caz; *Această activitate nu poate face obiectul unui proiect de sine stătător*

Capitolul II - Direcții de acțiune (Acțiuni)

- Achiziții, montaj, lucrări de intervenție la infrastructura electrică, de ventilare și tratare a aerului, precum și la infrastructura de fluide medicale.

Un spital public nu poate fi sprijinit, în două sau mai multe proiecte, pentru același tip de activitate A sau B!

Valoarea maximă eligibilă a investițiilor propuse pentru un spital public, pentru **activitățile de tip A**, indiferent de tipul solicitantului, nu poate depăși **150.000 euro**.

Valoarea maximă eligibilă a investițiilor propuse pentru un spital public, pentru **activitățile de tip B**, indiferent de tipul solicitantului, nu poate depăși **2.000.000 euro**.

În cazul în care se solicită finanțare pentru ambele tipuri de activități, valoarea maximă eligibilă a investițiilor propuse pentru un spital public, nu va depăși 2.150.000 euro.

Plafoanele maxime de mai sus, se vor calcula la cursul InforEuro din luna anterioară depunerii cererii de finanțare.

Valoare finanțării pentru regiune SV Oltenia : procent de finanțare nerambursabilă 100% din care : Valoarea maximă a finanțării acordate pentru costurile totale eligibile (FEDR Regiuni mai puțin dezvoltate) 85% și Contribuția eligibilă minimă a beneficiarului (buget de stat)

Lista spitalele publice de fază I și II și suport COVID, din sistemul sanitar de stat – Dolj

Spitale faza 1

- Spitalul Clinic de Boli Infecțioase și Pneumoftiziologie Victor Babeș Craiova

Spital-suport pacienți COVID-19 pozitiv sau suspecti

- Spitalul Clinic Municipal Filantropia - locațiile Sărari, Corneliu Coposu
- Spitalul CF Craiova - chirurgie generală Spitalul Clinic de Neuropsihiatrie Craiova - neurologie și psihiatrie
- Spitalul Clinic Județean de Urgență Craiova - pentru pacienți cu infarct miocardic acut, secții cu profil unic în județul Dolj și pacienții gravi care au nevoie ATI

Maternitate - COVID-19 pozitiv sau suspecti

- Spitalul Clinic Municipal Filantropia - locația Sărari

Unitate dializă pacienți COVID-19 sau suspecti

- Toate centrele - tură suplimentară distinctă
- Spitalul Clinic Județean de Urgență Craiova - pacienți gravi și critici

Problema COVID 19 – Domeniul Sanitar Soluția 2: Amenajarea de centre locale de vaccinare. Harta centrelor locale de vaccinare este disponibilă la adresa web <https://vaccinare-covid.gov.ro/platforma-programare/>

Capitolul II - Direcții de acțiune (Acțiuni)

APL-ul se poate implica in amenajarea centrelor pentru vaccinare împotriva COVID-19. Centrele vor avea toate dotările: panouri separatoare, frigidere, chiuvete mobile, calculatoare, imprimante, scaune, mese, paturi, dulapuri, pubele etc. De asemenea in cadrul centrelor vor fi asigurare spatiile pentru vaccinare si spatiile pentru repaos după vaccinare precum si circuitele/ fluxurile funcționare specifice. De asemenea, se va face curățenia și dezinfectarea zilnică a spațiilor.

Aprobare funcționării centrelor se face de către DSP-ul județean. Finanțare dotării centrelor de vaccinare se realizează in conformitate cu prevederile ORDIN³ nr. 72 din 29 ianuarie 2021 privind stabilirea reglementărilor pentru punerea în aplicare a prevederilor art. 1 alin. (8) și art. 2 alin. (3) din Ordonanța de urgență a Guvernului nr. 3/2021 privind unele măsuri pentru recrutarea și plata personalului implicat în procesul de vaccinare împotriva COVID-19 și stabilirea unor măsuri în domeniul sănătății – in acest sens modalitatea de decontare se realizează în următoarele limite, astfel:

a) pentru dotarea unui centru cu un flux - maximum 30.000 lei; în cazul operaționalizării mai multor fluxuri într-un centru, suma maximă decontată va crește cu câte 8.000 de lei/fiecare flux;

b) pentru cheltuielile prevăzute la art. 4 lit. a)-g), decontarea se realizează în limita maximă de 20.000 de lei/lună/1 flux.

Soluții pentru perioada 2021 - 2023 pentru domeniu învățământului :

Problema COVID 19 – Domeniul învățământului Soluția 1

Proiecte pentru dotarea unităților de învățământ preuniversitar și/sau universitar de stat cu echipamente de protecție medicală/dispozitive medicale și/sau destinate asigurării condițiilor igienico-sanitare minime necesare pentru prevenirea, depistarea din timp și diminuarea răspândirii potențiale a infecției SARS-CoV-2, realizate de

- Unitățile de învățământ preuniversitar de stat, cu condiția ca acestea să aibă personalitate juridică pentru încheierea de contracte de achiziție publică în condițiile legii;
- Instituțiile de învățământ superior de stat pentru studenții care îndeplinesc criteriile pentru a beneficia de burse sociale de stat și burse sociale ocazionale;
- Autoritățile publice locale pentru unitățile de învățământ preuniversitar de stat de pe raza unității administrativ teritoriale;
- Parteneriatul dintre autoritățile publice locale și unitățile de învățământ preuniversitar de stat;
- Parteneriatele dintre inspectoratele școlare și unitățile de învățământ;

Consiliile locale Consiliile Locale ce dețin in proprietatea unități de învățământ pot realiza proiecte care vizează investiții în:

- Activități de tip A: Dotarea unităților de învățământ preuniversitar de stat cu: echipamente de protecție / dispozitive medicale, în special, dar fără a fi limitate la:

³Disponibil la <http://legislatie.just.ro/Public/DetaliiDocument/236858>

Capitolul II - Direcții de acțiune (Acțiuni)

măști de protecție, dezinfectanți, combinezoane, aparatură destinată dezinfecției și sterilizării aerului de tipul nebulizatoarelor; containere sanitare mobile destinate asigurării condițiilor igienico-sanitare minime necesare pentru prevenirea și diminuarea răspândirii potențiale a infecției cu virusul SARS-CoV-2

- Activități de tip B: Dotarea instituțiilor de învățământ superior de stat cu echipamente de protecție / dispozitive medicale, în special, dar fără a fi limitate la: măști de protecție, dezinfectanți, combinezoane, aparatură destinată dezinfecției și sterilizării aerului de tipul nebulizatoarelor; Pentru acțiunile de tip B, echipamentele de protecție de uz personal sunt eligibile exclusiv în beneficiul studenților care îndeplinesc criteriile pentru a beneficia de burse sociale de stat și burse sociale ocazionale.

Dotarea cu containere sanitare mobile poate fi propusă doar pentru unitățile de învățământ preuniversitar de stat din regiunile mai puțin dezvoltate, care nu dispun de acces la rețeaua de apă și canalizare.

Valoarea maximă eligibilă a investițiilor propuse pentru o unitate de învățământ preuniversitar și/sau universitar de stat, indiferent de tipul solicitantului, nu poate depăși 250.000 euro (valoare fără TVA). Aceeași unitate de învățământ poate fi sprijinită printr-un singur proiect, indiferent de tipul solicitantului sau formei de parteneriat. Cofințarea proiectelor pentru regiunea SV Oltenia este:

- Contribuția eligibilă minimă a beneficiarului: 15%.
- Valoarea maximă a finanțării acordate pentru costurile totale eligibile (FEDR Regiuni mai puțin dezvoltate) 85% .

Problema COVID 19 – Domeniul învățământului Soluția 2 Finanțarea tabletelor școlare și echipamentelor IT pentru desfășurarea activității didactice

Desfășurarea de activități didactice presupune o serie de măsuri necesare pentru desfășurarea în bune condiții a procesului educațional atât pentru elevi, cât și pentru cadrele didactice în contextul crizei pandemice create de coronavirusul SARS-CoV-2, pentru a evita o creștere rapidă a infecției cu coronavirus, dar și pentru a crea condițiile necesare desfășurării activităților didactice.

În acest sens una dintre măsurile adoptate prin "ORDONANȚA DE URGENȚĂ nr. 144 din 24 august 2020 privind unele măsuri pentru alocarea de fonduri externe nerambursabile necesare desfășurării în condiții de prevenție a activităților didactice aferente anului școlar 2020/2021 în contextul riscului de infecție cu coronavirus SARS-CoV-2" se referă la asigurarea accesului elevilor la procesul de învățare în mediul on-line. Se are în vedere dotarea elevilor cu echipamente mobile din domeniul tehnologiei informației de tipul tabletelor școlare, precum și a altor echipamente/dispozitive electronice, astfel încât orele de pregătire din timpul activităților didactice să se poată desfășura on-line, pentru a evita contactul direct al elevilor cu profesorii și cu ceilalți elevi, precum și pentru a preveni riscul de infectare cu coronavirusul SARS-CoV-2, fapt care ar pune în pericol desfășurarea în condiții normale a tuturor activităților didactice necesare procesului de învățământ.

Capitolul II - Direcții de acțiune (Acțiuni)

Această soluție vizează interesul strategic național, acela de a asigura în bune condiții desfășurarea activităților didactice în anul școlar 2020-2021, respectiv de a asigura desfășurarea în bune condiții a serviciului public de educație.

Intervențiile legate de TIC în educație vor viza dotarea elevilor cu echipamente mobile din domeniul tehnologiei informației de tipul tabletelor școlare precum și a altor echipamente/dispozitive electronice necesare desfășurării activității didactice în mediu on-line astfel încât să se asigure în bune condiții desfășurarea activităților didactice în anul școlar 2020-2021, respectiv :

1. Achiziția de echipamente de tipul tabletelor școlare precum și a altor echipamente/dispozitive electronice;
2. Activități necesare informării și publicității proiectului - conform prevederilor Manualului de Identitate Vizuală și prezentului ghid al solicitantului;
3. Activități aferente achiziționării de servicii de consultanță pentru:
 - a. elaborarea tuturor documentațiilor necesare depunerii proiectului (inclusiv scrierea Cererii de finanțare);
 - b. managementul proiectului, inclusiv elaborarea documentațiilor necesare implementării proiectului, servicii pentru realizarea achizițiilor publice (elaborarea documentației de atribuire și aplicarea procedurilor de atribuire a contractelor de achiziție publică);
4. Activități aferente realizării rețelei LAN necesară pentru implementarea proiectului.

Proiecte pentru realizare de Intervențiile legate de TIC , realizate de

- Unitățile de învățământ preuniversitar de stat, cu condiția ca acestea să aibă personalitate juridică pentru încheierea de contracte de achiziție publică în condițiile legii;
- Instituțiile de învățământ superior de stat pentru studenții care îndeplinesc criteriile pentru a beneficia de burse sociale de stat și burse sociale ocazionale;
- Autoritățile publice locale pentru unitățile de învățământ preuniversitar de stat de pe raza unității administrativ teritoriale;
- Parteneriatul dintre autoritățile publice locale și unitățile de învățământ preuniversitar de stat;
- Parteneriatele dintre inspectoratele școlare și unitățile de învățământ;

Problema: COVID 19 - Modele soluții si bune practica	
---	--

Datorita faptului ca problema COVID 19 este într-o continua evoluție si ca in esență este o problema noua, a cărei rezolvare, la nivel mondial, la momentul întocmirii prezentei documentații, este in curs de cercetare, se nu exista modele de buna practica.

Sensul general al soluției este acela al imunizării generale a populației prin vaccinare urmărindu-se totodată identificare unei scheme de tratament care sa producă efecte.

Capitolul II - Direcții de acțiune (Acțiuni)



Recomandarea consultantului :

In esență problema COVID 19 afectează sănătatea populației in ansamblul domeniilor vieții economice si sociale.

Totuși rolul administrației publice locale (APL) se concentrează pe 3 domenii, respectiv

- Domeniul sănătății – dotarea spitalelor ce aparțin de AP Locale cu echipamentele si elementele de infrastructura specifice gestionarii crizei COIVF 19
- Domeniul învățământului – dotarea unităților școlare cu elemente specifice, necesare implementării scenariilor de învățământ (roșu verde si portocaliu)
- Domeniul administrării accesului domeniului public in ansamblul sau – respectiv asigurarea de circuite pentru accesul persoanelor in clădirile publice asigurarea infrastructurii necesare implementării accesului la serviciile publice electronice

Aceste trei domenii nu au apărut însă in timpul pandemiei cu SARS-CoV- COVID 19. Ele exista, cu problemelor lor specifice. Spre exemplu implicarea APL-urilor pentru asigurarea infrastructurii electronice necesare derulării proceselor de învățământ ON-LINE este o necesitate. Însă funcționarea acestui proces nu se poate realiza in condiții de eficienta fata manualele electronice (existenta acestor fiind o obligativitate legala a Ministerului Învățământului încă din 2015), sau a unei biblioteci electronice naționale (a cărei construcție a fost demarata abia in anul 2020)

Așadar soluțiile existente pentru cele trei domenii de interes trebuie văzute in contextul general al domeniului (spre exemplu – dotarea spitalelor cu infrastructura specifica de oxigen – trebuie înțeleasă in cadrul procesului general al dezvoltării de unități spitalicești / centre de dializa, etc, la nivel local)

Recondamnă deci utilizatorilor prezentului document, pentru o mai buna înțelegere o abordare a capitolelor dedicate infrastructurii medicale si infrastructurii spitalicești

Capitolul II - Direcții de acțiune (Acțiuni)

**II.1.3.Direcții de acțiune (Acțiuni) – Acțiuni preventive menite să reducă consecințele dezastrelor naturale, evenimentelor adverse și evenimentelor catastrofale****II.1.3.1. Problema: Managementul inundațiilor și a secetei - reducerea consecințele și prevenirea dezastrelor naturale - îmbunătățirea sistemului de managementul riscurilor****Definiția problemei****Problema 1. Refacerea efectelor negative de eroziune a solului prin programe / proiecte de împădurire**

Începând cu anul 2007, România a beneficiat de sprijin în cadrul Politicii Agricole Comune (PAC) a UE pentru dezvoltarea rurală, cu scopul creșterii competitivității sectorului agro-alimentar și forestier, diversificarea activităților în spațiul rural și scăderea dependenței populației de activitățile agricole, precum și pentru îmbunătățirea mediului și a spațiului rural.

Astfel, în România a fost implementată începând cu anul 2007 Măsura 211 – zona montană defavorizată, iar începând cu anul 2008 au fost implementate Măsura 212 – zone defavorizate (altele decât zona montană) și Măsura 214 – agro-mediul.

Prin aceste măsuri s-a asigurat atât compensarea utilizatorilor de terenuri agricole situate în zone unde activitățile agricole sunt afectate de condiții naturale nefavorabile, dar și compensarea pierderilor de venituri și a cheltuielilor suplimentare înregistrate de fermierii care adoptă în mod voluntar practici agricole extensive, cu impact redus asupra mediului, în scopul menținerii valorii de mediu ridicate a terenurilor agricole (protecția biodiversității, protecția apei, protecția solului, reducerea emisiilor poluante și adaptarea la efectele schimbărilor climatice).

Aceste măsuri au atras interesul fermierilor români, în perioada 2008 - 2015 fiind efectuate plăți de aproximativ 3,47 miliarde de euro în cadrul angajamentelor încheiate în cadrul celor 3 măsuri, ceea ce reprezintă cca. 42% din întreaga alocare a PNDR 2007-2013 și 98% din alocarea măsurilor Axei 2 care au fost adresate sectorului vegetal.

Din datele extrase din bazele de date administrate de Agenția de Plăți, ținând cont de precizările metodologice aduse de Cadru Comun de Monitorizare și Evaluare (CMEF) conform cărora angajamentele aplicate pe aceeași suprafață agricolă pot contribui la unul sau mai multe obiective stabilite pentru PNDR 2007-2013, rezultă că pe perioada anterioară de programare, plățile acordate în cadrul măsurilor Axei 2 adresate terenurilor agricole au contribuit la:

- menținerea biodiversității – 6,073 mil. ha;
- calitatea solului – 864 mii ha;
- calitatea apei – 2,186 mil. ha;
- evitarea izolării și abandonării terenurilor – 6,014 mil. ha;
- diminuarea schimbărilor climatice – 1,431 mil. ha.

Capitolul II - Direcții de acțiune (Acțiuni)

Pentru perioada de programare 2014 - 2020, a fost pus un accent deosebit pe promovarea utilizării eficiente a resurselor, precum și pe creșterea inteligentă, durabilă și favorabilă incluziunii în agricultură și zonele rurale, în concordanță cu obiectivele stabilite prin Strategia Europa 2020.

Unul din instrumentele puse la dispoziția Statelor Membre pentru atingerea acestor obiective este noul pachet de măsuri de mediu și climă ale PNDR 2020, adresate practicilor de agro-mediu și climă (Măsura 10), agriculturii ecologice (Măsura 11) și zonelor care se confruntă cu constrângeri naturale (Măsura 13), acestea fiind implementate în România începând cu anul 2015.

Pentru problemele: managementul inundațiilor și a secetei și reducerea consecințele și prevenirea dezastrelor naturale și/sau îmbunătățirea sistemului de managementul riscurilor, s-au identificat, în concordanță cu obiectivele stabilite prin Strategia Europa 2020, o serie de soluții, precum

1. **Împădurirea și crearea de suprafețe împădurite**
2. **Dezvoltarea ecosistemelor**
3. **Agro-mediu și clima**
4. **In contextul definirii direcțiilor de acțiune strategice**

Problema 2. Modernizarea sistemelor de irigații și desecare

Pentru perioada 2021 – 2023, prin problemele identificate în cadrul *PNRR - Pilonul I - Tranziție Verde - Componenta 1: 1.1 Sistemul național de gestionare a apei: acces la apă și canalizare, irigații, dezmlăștiniri, lucrări de combatere a eroziunii solului și intervenții active în atmosferă*⁴; și respectiv **pentru perioada 2021- 2027** prin programele structurale respectiv PNS 2021-2027 și Programul operațional dezvoltare durabilă 2021-2027⁵ – a fost identificată și definită problema : „*România înregistrează dificultăți în ceea ce privește implementarea măsurilor de adaptare la schimbările climatice, prevenirea inundațiilor și a altor pericole naturale*”; corespunzător căreia a fost construite reformele :

- Creșterea gradului de adaptare a infrastructurii din domeniul de îmbunătățiri funciare și domeniul intervențiilor active în atmosferă la schimbările climatice, în scopul prevenirii și gestionării riscurilor legate de climă, precum și creșterea capacității de răspuns la condițiile de utilizare eficientă și protecție a surselor de apă; cu investițiilor aferente:
 - o Modernizarea sistemelor de irigații pentru prevenirea și gestionarea riscului de secetă/ ariditate;
 - o Modernizarea sistemelor de desecare – drenaj pentru prevenirea și reducerea riscului la inundații și înmlăștinire;
 - o Dezvoltarea lucrărilor de combatere a eroziunii solurilor, riscului de alunecări și degradarea terenurilor;
 - o Extinderea și dezvoltarea infrastructurii pentru combaterea căderilor de grindină și creșterea precipitațiilor

⁴ Capitolul III pagina 322 din prezentul document

⁵ Capitolul III pagina 354 din prezentul document

Capitolul II - Direcții de acțiune (Acțiuni)

- Consolidarea orientării de integrare a obiectivelor de mediu în vederea creșterii rezilienței instituționale la situațiile de criză și contribuția la îndeplinirea acestor obiective; cu investițiilor aferente:
 - o Studii privind evaluarea ex-ante a capacității instituționale de răspuns și adaptare la situații de criză, în vederea identificării măsurilor pentru consolidarea și accelerarea rezilienței instituționale;
 - o Dezvoltarea infrastructurii digitale pentru creșterea performanței administrative, a serviciilor publice și capacității instituționale necesare implementării măsurilor de reziliență instituțională.
- Asigurarea unui management integrat al bazinelor hidrografice și consolidarea politicii de îmbunătățire și protecție a resurselor de apă și a biodiversității; cu investițiilor aferente:
 - o Reforma instituțională pentru o bună guvernare în domeniul apei și îmbunătățirea mecanismului economic de autofinanțare a Agenției Naționale Apele Române;
 - o Adaptarea la schimbări climatice prin modernizarea barajelor cu folosință complexă, creșterea capacităților de stocare și adaptarea exploatării pentru asigurarea condițiilor ecologice;
 - o Creșterea rezilienței și adaptarea la schimbări climatice în municipiul București prin reabilitarea nodurilor hidrotehnice de pe râul Dâmbovița, asigurarea condițiilor ecologice în Parcul Național Văcărești și pe râul Dâmbovița și punerea în siguranță a acumulării Buftea și realizarea acumulării nepermanente Crețu-Urziceanca pe râul Colentina;
 - o Întărirea capacității de intervenție prin dotarea cu utilaje/ echipamente pentru asigurarea sistemelor de măsurare in situ a parametrilor fizici ai construcțiilor hidrotehnice (echipamente geo-radar, geoelectrorezistive, drone LIDAR, etc);
 - o Realizarea acumulărilor nepermanente pe râul Șumuleu în localitatea Miercurea Ciuc și pe râul Racu în localitatea Livezi și a măsurilor complementare pentru evitarea suprapunerii efectelor viiturilor și reducerea efectelor produse de barajele de castori în depresiunea Ciucului.
- Creșterea eficacității prognozelor și avertizărilor meteorologice la apariția riscului de producere a inundațiilor prin dezvoltarea a 300 de stații meteorologice automate și autonome de suprafață și 100 de stații agrometeorologice.

Managementul inundațiilor și a secetei este abordată strategic și prin Programului Național de Reabilitare a Infrastructurii Principale de Irigații din România 2016 -2020 și prin „Strategia investițiilor în sectorul irigațiilor” 2010 – 2020 .

Pentru amenajările de îmbunătățire funciara, cu privirea la irigații și sistemele de furnizare apă pentru investițiile agricole sunt stabilite doua fluxuri respectiv:

- Fluxul instituțional al livrării apei :

Capitolul II - Direcții de acțiune (Acțiuni)

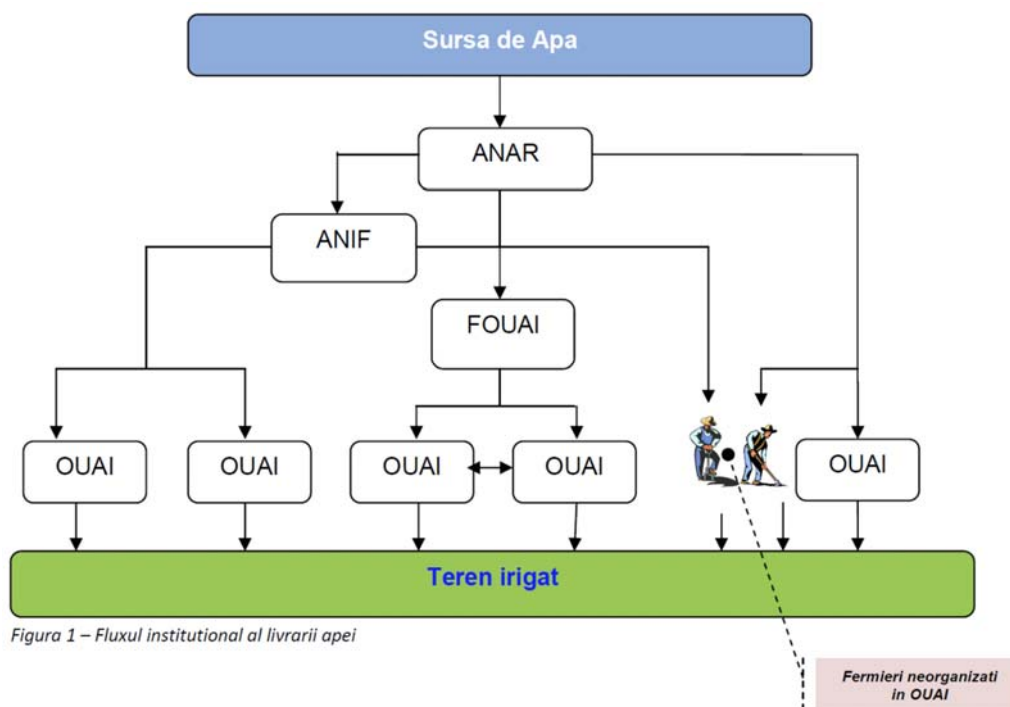

- Fluxul instituțional al finanțării apei

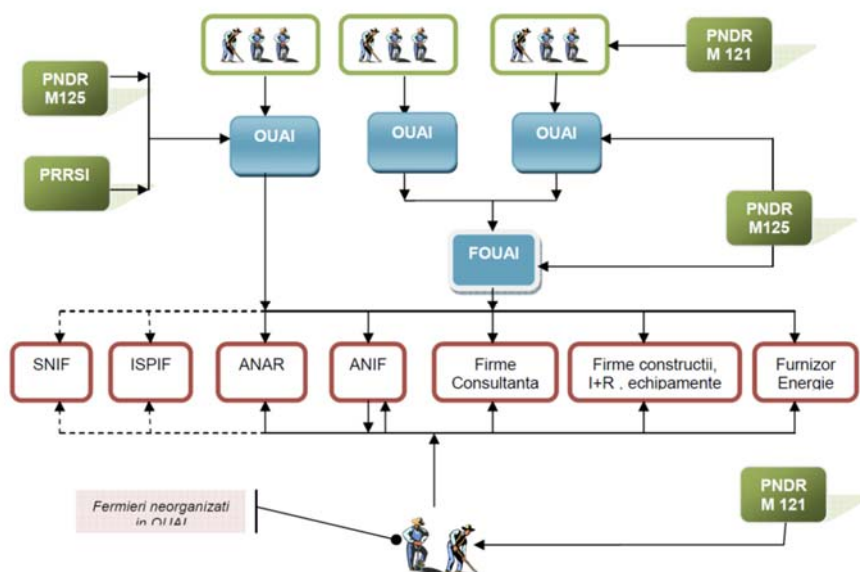

Unde :

- OUAI : Organizațiile Utilizatorilor de Apa pentru Irigații (OUAI)
- FOUAI : Federația Organizațiilor Utilizatorilor de Apa pentru Irigații
- SNFI : Societatea Națională “Îmbunătățiri Funciare” S.A
- ISPIF : Institutul național de cercetare – dezvoltare pentru îmbunătățiri funciare – INCDIF – “ISPIF”
- ANAR : Administrația Națională „Apele Romane” (ANAR)

Capitolul II - Direcții de acțiune (Acțiuni)

- ANIF : Agenția Națională de Îmbunătățiri Funciare
- PNDR : Programul Național de Dezvoltare Rurală 2007 – 2014 / 2014 – 2020

Prin implementarea acestor fluxuri au fost realizate proiectele de investiții pentru perioada 2011 – 2020 in domeniul amenajărilor de îmbunătățiri funciare:

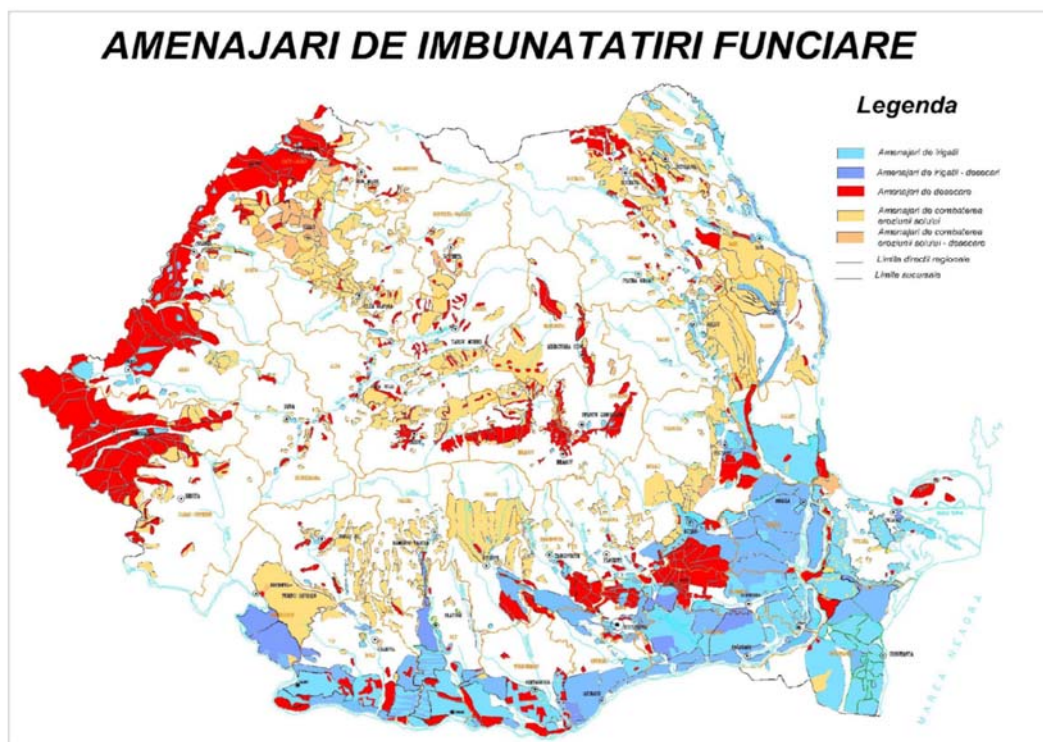

Sursa: ANIF 2020 - <https://www.anif.ro>

In prezent, la nivelul regiunii Sud Vest Oltenia, în județul Dolj, se realizează obiectivul de investiții "Reabilitarea amenajării de irigații Nedeia-Măceșu", o investiție în valoare de 21.764.052,55 lei.

Principalele categorii de lucrări care fac obiectul investiției constau în: refacerea pereilor degradate pentru 7 canale de irigații, reabilitarea unui podeț, reabilitarea a 3 deversoare, reabilitarea a 14 stavile precum și reabilitarea a 4 stații de repompare: SRP1 Horezu, SRP2 Bârza, SRP6 Bârca și SRP3 Segarcea.

„ In esență România trebuie să ajungă să irige efectiv un milion ha de porumb, obținându-se o producție de 16 milioane de tone, știindu-se că România cultivă 2.5 milioane ha de porumb, pe celelalte suprafețe neirigate să obțină 4-5 tone la hectar în condiții grele de climă, realizează peste 23 de milioane de tone de porumb” – au fost declarații oficiale referitoare la proiect in anul 2020. Raportarea irigațiilor la producția de porumb sa realizat in anul 2020 al doilea an succesiv in care Romania a ocupat locul I în Uniunea Europeană.

Capitolul II - Direcții de acțiune (Acțiuni)

Paralel cu executarea lucrărilor de investiții, în amenajări funciare trebuie intensificate eforturile pentru a realiza organizații ale utilizatorilor de apă, **în așa fel încât să se folosească apa**. În acest sens fermierii trebuie să se organizeze și să-și realizeze sistemele de irigații proprii, pe baza proiectelor pe care le pot lansa prin AFIR (PNDR), în așa fel încât să poată folosi toți banii de la Uniunea Europeană, România dispunând de o sumă de 435 milioane de euro destinată executării acestor lucrări; la nivel de țară.

Trebuie precizat ca la nivelul regiunii Sud Vest Oltenia sunt în realizare în anul 2020 mai multe investiții :

- SRP1 Horezu va beneficia de următoarele îmbunătățiri: reabilitarea a 3 agregate de pompare, înlocuirea a 400 m conductă de refulare, reabilitarea clădirilor stației. La această stație au fost deja realizate următoarele lucrări: reabilitarea a 2 pompe și înlocuirea a 400 m conductă de refulare.
- Lucrările la SRP Bârza vizează reabilitarea a 2 agregate, înlocuirea a 100 m conductă de refulare, reabilitarea clădirilor stației. Până în acest moment, la stația SRP Bârza au reabilitate cele două agregate.
- La SRP6 Bârca vor fi realizate următoarele operațiuni: înlocuirea a 3 agregate de pompare, reabilitarea clădirilor stației. Operațiunile efectuate până la această dată la SRP6 Bârca constau în înlocuirea a 3 agregate de pompare.
- La SRP3 Segarcea se vor executa următoarele lucrări: reabilitarea a 2 agregate, înlocuirea a 200 m conductă de refulare, reabilitarea clădirilor stației. O parte din lucrările planificate pentru această stație au fost finalizate, respectiv reabilitarea a 2 agregate.

Alte îmbunătățiri care se vor aduce celor patru stații de repompare constau în: reabilitarea instalațiilor de forță și comandă aferente agregatelor de pompare, reabilitarea instalațiilor hidromecanice ale agregatelor, refacerea instalațiilor de iluminat și prize de pământ ale celor patru stații de repompare.

Până în acest moment (2007 -2020) s-au realizat lucrări în valoare de 14.011.518 lei. Aceste realizări constau, la nivelul regiunii SV Oltenia, în: refacerea pereilor degradate pe circa 7000 mp pe canale de irigații, reabilitarea a 3 stavile pe canale, reabilitarea instalațiilor de forță și comandă pentru 3 stații de repompare, reabilitarea instalațiilor hidromecanice pentru 3 stații de repompare, refacerea instalațiilor de iluminat și prize de pământ aferente celor 4 stații de repompare.

Capitolul II - Direcții de acțiune (Acțiuni)

Rolul autorității publice

Problema 1. Refacerea efectelor negative de eroziune a solului prin programe / proiecte de împădurire și Problema 2. Modernizarea sistemelor de irigații și desecare

Rolul administrației publice locale în cadrul acestei probleme este definit din punct de vedere legal prin Ordonanța de urgență Nr. 57/2019 privind Codul administrativ cu modificările și completările ulterioare Astfel:

- Codul administrativ la art. 129 - Atribuțiile consiliului local:

- alin.(2).lit.d, prevede : Consiliul local exercită următoarele categorii de atribuții: [...] [...]
- alin. (7), prevede : În exercitarea atribuțiilor prevăzute la alin. (2) lit. d), consiliul local asigură, potrivit competenței sale și în condițiile legii, cadrul necesar pentru furnizarea serviciilor publice de interes local privind:
 - [...]
 - **i) protecția și refacerea mediului;**
 - [...]

Așadar, administrația publică locală se poate implica în rezolvarea problemelor mai sus menționate în conformitate cu prevederile art. 29 alin 2 lit.d și alin.7 lit.i din Ordonanța de urgență Nr. 57/2019 privind Codul administrativ prin dezvoltarea unor proiecte privind înființarea de plantații forestiere, respectiv realizarea de:

- a) **trupuri de pădure pe terenurile agricole și neagricole ;**
- b) **perdele forestiere de protecție pe terenurile agricole și neagricole.**

**Modele de buna practica materiale video**

- Urmare a acordului de împrumut, semnat în anul 2003, între Guvernul României și Banca Internațională pentru Reconstrucție și Dezvoltare, pentru punerea în aplicare a Proiectului de Reabilitare și Reformă a Irigațiilor, s-a trecut la reabilitarea Sistemului de irigații Sadova-Corabia, astfel că, între anii 2007-2010, s-au reabilitat stațiile de pompare și rețeaua de aducțiune din treapta I de pompare, lucrare ce s-a ridicat la valoarea de 27,8 milioane USD.
- Odată cu irigațiile, a doua metodă eficientă de prevenirea și combatere a fenomenului de deșertificare este (re)împădurirea suprafețelor care s-au aridizat, existând programe și proiecte, la nivel național și european, în acest sens. Prezentăm în secțiunea video a prezentei strategii o altă perspectivă asupra acestei investiții prin documentarul [Sahara Olteniei](#)⁶ (anexat)
- **Deși, așa după cum se observa din atribuțiile consiliului local, în calitatea sa de organ decident al Unității Administrativ Teritoriale, acesta nu deține atribuțiuni directe în domeniul irigațiilor,** acesta se poate implica în organizarea și diseminarea informațiilor cu privire la oportunitățile de finanțare în domeniul agricol, cu privire la irigații astfel încât să se realizeze dezideratul final și anume: **apa să fie folosita** . Prezentăm în acest sens, ca exemplu de

⁶ Sursa Youtube - <https://www.youtube.com/>

Capitolul II - Direcții de acțiune (Acțiuni)

buna practică, în secțiunea video, modalitatea de implicare a Primăriei UAT Zimnicea⁷.

Soluții - cum se poate implica autoritatea publică în funcție de rolul său

Soluția 1- Fondul european agricol pentru dezvoltare rurală (FEADR) și PNS Planul National Strategic PNS 2021-2027

Administrația publică locală poate dezvolta astfel de proiecte dacă se va demonstra pe baza documentelor care dovedesc dreptul de proprietate și/ sau de deținere a terenurilor, respectiv:

- Act de înființare/constituire al persoanei juridice de drept public;
- Statutul persoanei juridice de drept public;
- Inventarul bunurilor care alcătuiesc domeniul public – atestat prin Hotărâre a Guvernului și publicat în Monitorul Oficial al României (se va atașa copie după Monitorul Oficial);
- Alte documente privind dreptul de utilizare a terenului: contracte de arendă, de concesiune, de comodat etc.;
- Extras de carte funciară și inventarul de coordonate al parcelelor, în cazul în care solicitantul are înscrise în cartea funciară terenurile propuse pentru împădurire sau Declarație privind înscrierea în cartea funciară a terenului propus pentru împădurire, în cazul în care terenul nu este înscris în cartea funciară;
- Adeverința de la Primărie privind identificarea și modul de utilizare a terenului
- Hotărârea Consiliului Local privind aprobarea modificărilor și/sau completărilor la inventar, cu respectarea prevederilor Art. 115 alin (7) din Legea nr. 215/2001 (cu modificările și completările ulterioare) a administrației publice locale, adică să fi fost supusă controlului de legalitate al Prefectului, în condițiile legii care reglementează activitatea – Legea 340/2004 (cu modificările și completările ulterioare); sau în cazul în care terenul nu este înscris în Inventarul bunurilor care alcătuiesc domeniul public, solicitantul va depune Hotărârea Consiliului Local de includere a terenului, aflat în proprietate în domeniul public, cu respectarea prevederilor Art. 115 alin (7) din Legea nr. 215/2001, a administrației publice locale, adică să fi fost supusă controlului de legalitate al Prefectului, în condițiile legii care reglementează activitatea – Legea 340/2004 (cu modificările și completările ulterioare);

În acest sens

- o **Trupuri de pădure pe terenurile agricole și neagricole** : reprezintă o suprafață de teren care se întinde pe cel puțin 0,5 ha, cu arbori mai înalți de 5 m la maturitate în condiții normale de vegetație și consistența de peste 10%;
- o **Perdele forestiere de protecție pe terenurile agricole și neagricole:** reprezintă formațiunile cu vegetație forestieră acoperind minim 0,1 ha,

⁷ Sursa Youtube - <https://www.youtube.com/>

Capitolul II - Direcții de acțiune (Acțiuni)

amplasate la o anumită distanță unele față de altele sau față de un obiectiv cu scopul de a-l proteja împotriva efectelor unor factori dăunători și/sau pentru ameliorarea climatică, economică și estetică-sanitară a terenurilor. În categoria perdelelor de protecție se încadrează și cordoanele forestiere.

Așadar suprafața terenului propus pentru împădurire, în cazul realizării de perdele forestiere de protecție, trebuie să fie de cel puțin 0,5 ha, iar suprafața compactă minimă împădurită de cel puțin 0,1 ha. Suprafața terenului propus pentru împădurire, în cazul realizării de trupuri de pădure, trebuie să fie de cel puțin 1 ha, iar suprafața compactă minimă împădurită de cel puțin 0,5 ha. Suprafața compactă reprezintă o suprafață continuă de teren și nefracționată, după cum am prezentat în figurile de mai jos :

Figura 11 – Trupuri de pădure:

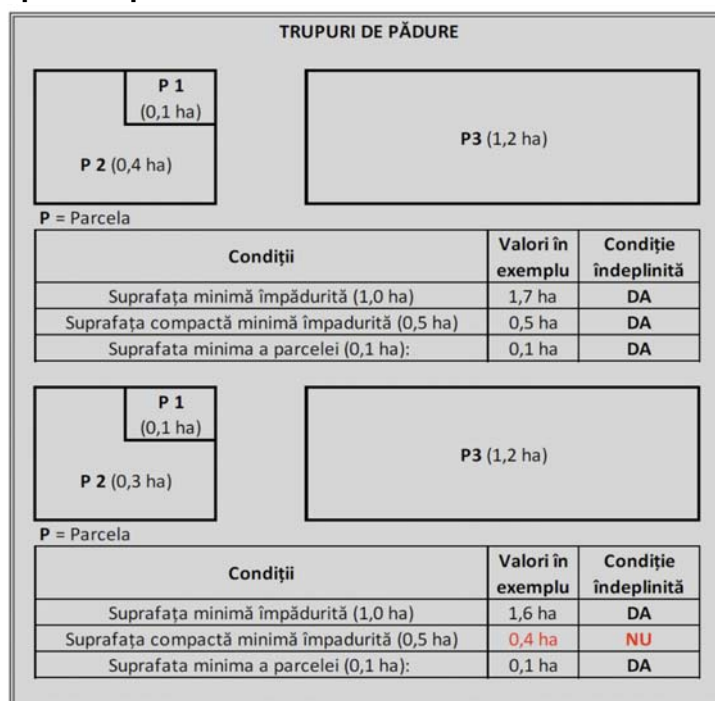

Capitolul II - Direcții de acțiune (Acțiuni)

Figura 12 – Perdele de pădure

PERDELE FORESTIERE						
P1 (0,07)	P2 (0,14 ha)	P3 (0,07)	P4 (0,1 ha)	P5 (0,1 ha)	P6 (0,1 ha)	P7 (0,07)
P = Parcela						
Condiții		Valori în exemplu	Condiție îndeplinită			
Suprafața minimă împădurită (0,5 ha)		0,51 ha	DA			
Suprafața compactă minimă împădurită (0,1 ha)		0,1 ha	DA			
Suprafața minima a parcelei (0,1 ha):		0,1 ha	DA			
Excepție acceptată:		P3 = 0,07 h	DA			
Excepție neacceptată:		P1,P7 = 0,07 ha	NU			

În cazul terenurilor aflate în proprietatea statului, sprijinul se poate acorda doar dacă autoritatea care gestionează respectivele terenuri este un organism privat sau o unitate administrativ teritorială (UAT) de nivel LAU 2 (comune, orașe, municipii).

Organismul privat sau UAT trebuie să facă dovada gestionării terenurilor aflate în proprietatea statului pe toată perioada de implementare a contractului de finanțare.

În acest sens :

- **Terenul agricol eligibil destinat împăduririi** reprezintă o suprafață de teren din categoriile de folosință teren arabil, culturi permanente și pajiști permanente, care au fost folosite în scopuri agricole pe parcursul ultimilor 2 ani. Acesta trebuie să fi fost declarat la Agenția de Plăți și Intervenție pentru Agricultură (APIA) în urmă cu cel puțin 2 ani (să acopere minimum 2 campanii integrale de primire a cererilor unice de plată pe suprafață), iar pentru acest teren trebuie să fi fost respectate în această perioadă standardele de eco-condiționalitate (GAEC/SMR) relevante.
- **Terenul neagricol eligibil destinat împăduririi** reprezintă o suprafață de teren care nu este utilizată în scop agricol (dar inclusă în blocurile fizice identificate în LPIS - Land Parcel Identification System) sau care are utilizare agricolă și are categoriile de folosință teren arabil, culturi permanente și pajiști permanente, fiind identificată în LPIS, dar pentru care nu a fost asigurat un nivel minim de întreținere prin respectarea standardelor de eco-condiționalitate relevante pe parcursul ultimilor 2 ani (să acopere minimum 2 campanii integrale de primire a cererilor unice de plată pe suprafață).

In concluzie: unitatea administrativ teritorială (UAT) de nivel LAU 2 (comune, orașe, municipii) trebuie sa asigure încadrarea terenurilor destinate împăduririi în categoriile de teren agricol și/sau neagricol la nivel de parcelă va fi efectuată, înainte de solicitarea finanțării.

De asemenea, terenurile agricole și neagricole definite mai sus propuse pentru împădurire trebuie să îndeplinească următoarele condiții:

Capitolul II - Direcții de acțiune (Acțiuni)

- să fie în proprietatea solicitantului sau să fie la dispoziția acestuia, pe toată perioada derulării contractului de finanțare; documentele doveditoare ale dreptului de utilizare a terenului (contracte de arendă, de concesiune etc. conform art.5 din Ordinul MADR 619/2015) vor avea ca obiect/destinație a terenului crearea de suprafețe împădurite/suprafețe împădurite și vor fi încheiate avându-se în vedere ca pe toată perioada de derulare a contractului de finanțare să existe documentele doveditoare ale dreptului de utilizare a terenului valabile.
- suprafața terenului propus pentru împădurire, în cazul realizării de perdele forestiere de protecție, trebuie să fie de cel puțin 0,5 ha, iar suprafața compactă minimă împădurită de cel puțin 0,1 ha. Suprafața terenului propus pentru împădurire, în cazul realizării de trupuri de pădure, trebuie să fie de cel puțin 1 ha, iar suprafața compactă minimă împădurită de cel puțin 0,5 ha. **Suprafața compactă** reprezintă o suprafață continuă de teren, nefracționată și fără enclave. Suprafața minimă a unei parcele este de 0,1 ha atât pentru perdele forestiere de protecție cât și pentru trupuri de pădure; fac excepție parcelele componente ale unei perdele forestiere, care pot fi mai mici de 0,1 ha în cazul în care acestea asigură continuitatea perdelei.

Pentru dezvoltarea de proiecte privind înființarea de trupuri de pădure pe terenurile agricole și neagricole și /sau realizarea de perdele forestiere de protecție pe terenurile agricole și neagricole se pot realiza proiecte prin care se acoperă :

- costurile standard aferente elaborării proiectului tehnic de împădurire;
- costurile standard aferente lucrărilor de înființare a plantației pentru cele trei tipuri de forme de relief (câmpie, deal, munte) și cele două categorii de teren (agricol, neagricol);
- costuri standard aferente lucrărilor de împrejmuire a plantației forestiere. Împrejmuirea plantației forestiere va fi prevăzută în proiectul tehnic în cazurile în care aceasta este identificată ca fiind necesară;
- costurile standard aferente lucrărilor de întreținere a plantației pentru cele trei tipuri de forme de relief (câmpie, deal, munte), acordate anual pentru o perioadă de maximum 6 ani. Perioada în care se efectuează lucrările de întreținere a plantației este stabilită în cadrul proiectului tehnic de împădurire;
- costurile standard pentru cele trei tipuri de forme de relief (câmpie, deal, munte) pentru maximum două lucrări de îngrijire a arboretelor, efectuate după închiderea stării de masiv;
- costuri standard aferente compensațiilor pentru acoperirea pierderilor de venit agricol ca urmare a împăduririi terenurilor agricole, acordate pentru o perioadă de 12 ani, începând cu anul de înființare a plantației;
- costuri pentru refacerea plantației în cazul apariției unui eveniment produs de factori biotici sau abiotici până la momentul realizării celei de a doua lucrări de întreținere a plantației din cursul primului an de împădurire;
- costuri standard legate de lucrările de întreținere a plantației pentru anul 1 sau pentru anul 2, după caz, pentru suprafața plantației neafectată de un eveniment

Capitolul II - Direcții de acțiune (Acțiuni)

produs de factori biotici sau abiotici, în cazul apariției acestuia până la efectuarea celei de a doua lucrări de întreținere a plantației.

In concluzie: unitatea administrativ teritorială (UAT) de nivel LAU 2 (comune, orașe, municipii) trebuie sa asigure celerate costuri neneligibile necesare pentru realizarea proiectului.

(FEGA) și de Fondul european agricol pentru dezvoltare rurală (FEADR) si Politici Agricole Comuna (PAC), implementata in România prin Planul National Strategic 2021-2027 (PNS) - proiecte in domeniul împăduriri zonelor deșertificate,

pentru care avem conform documentelor de poziție :

- o valoarea estimativa pentru finanțare: maxim 7.0000.000 euro/ proiect
- o posibilitatea de finanțare estimata 2 apeluri de proiecte – data fiind structurată proiectelor (lucrări plantație forestiera + întreținere pe 6 ani o autoritate contractantă poate primi pe o suprafața finanțare o singura data)

OBS: *in perioada 2014-2020 finanțarea a fost realizata prin PNDR "Sprijin pentru prima împădurire și crearea de suprafețe împădurite" - anul 2016 Cod PPS/MS-CP - aferent măsurii 8 „Investiții în dezvoltarea zonelor împădurite și îmbunătățirea viabilității pădurilor”, submăsura 8.1 „împăduriri și crearea de suprafețe împădurite”*

Pentru perioada 2021 2023 prin PNRR - Pilonul I - Tranziție Verde – se finanțează prin Componenta 1. I.1 Sistemul național de gestionare a apei: acces la apă și canalizare, irigații, dezmlăștiniri, lucrări de combatere a eroziunii solului și intervenții active în atmosferă, si pentru perioada 2021 2027 Programul operațional dezvoltare durabilă 2021-2027, finanțează următoarele tipuri de proiecte:

- Dezvoltarea sectorului de apă și apă uzată:
 - o Extinderea accelerată a rețelelor de apă și canal pentru UAT-urile mai mare de 2.000 de locuitori;
 - o Demararea programului “prima conectare la apă și canalizare”;
 - o Colectarea și tratarea apelor uzate urbane în UAT-urile mai mici de 2.000 de locuitori folosind fosele comunitare.
- Creșterea gradului de adaptare a infrastructurii din domeniul de îmbunătățiri funciare și domeniul intervențiilor active în atmosferă la schimbările climatice, în scopul prevenirii și gestionării riscurilor legate de climă, precum și creșterea capacității de răspuns la condițiile de utilizare eficientă și protecție a surselor de apă:
 - o Modernizarea sistemelor de irigații pentru prevenirea și gestionarea riscului de secetă/ ariditate;
 - o Modernizarea sistemelor de desecare – drenaj pentru prevenirea și reducerea riscului la inundații și înmlăștinire;
 - o Dezvoltarea lucrărilor de combatere a eroziunii solurilor, riscului de alunecări și degradarea terenurilor;

Capitolul II - Direcții de acțiune (Acțiuni)

Modele de buna practică

Modelul 1. Dezvoltarea centurilor de pădure în zonele metropolitane și a „cailor verzi” în zonele rurale cu potențial turistic

În contextul legii nr. 190 din 2019 pentru modificarea Legii nr. 351/2001 privind aprobarea Planului de amenajare a teritoriului național - Secțiunea a IV-a - Rețeaua de localități – pentru dezvoltarea echilibrată a teritoriului din apropierea capitalei României și a municipiilor de rangul I și II cu minim 40.000 de locuitori, unitățile administrativ-teritoriale (UAT) de bază din aceste zone se pot asocia într-un parteneriat voluntar în scopul înființării de zone metropolitane aferente spațiului urban. Legea precizează că zona metropolitană cuprinde teritoriul administrativ al orașului centru polarizator și al unităților administrativ-teritoriale cuprinse în zona de navetism a acestuia, la distanțe de până la 30 km, care respectă condiția de contiguitate spațială și în cadrul căruia au fost dezvoltate relații de cooperare pe planuri multiple.

De asemenea, actul normativ prevede că: „în planurile urbanistice elaborate și aprobate potrivit legii se va prevedea înființarea de centuri sau zone verzi în jurul capitalei României și al municipiilor de rangul I și II.”

Obs: Exista în acest sens, în lume, zone urbane dezvoltate exclusiv pe acest principiu, cum ar fi centura verde prezentată în **Figura 14 - Centura verde în Teheran, Iran**



Sursa: https://ro.gaz.wiki/wiki/Green_belt

De asemenea un model de buna practica în construcția de centuri verzi îl constituie planul de dezvoltare urbanistica al Londrei 2017 – 2027 care prevede realizarea unei centuri verzi în proporție de 22 % teritoriul administrativ al Londrei conf. **Figura 15 – Centura verde Londra -**



Capitolul II - Direcții de acțiune (Acțiuni)

Sursa : https://blogs.lse.ac.uk/politicsandpolicy/beware-new-justifications-for-green-belt-what-we-need-is-a-new-approach/?utm_source=feedburner&utm_medium=feed&utm_campaign=Feed%3A+BritishPoliticsAndPolicyAtLse+%28British+politics+and+policy+at+LSE%29

In Romania, conform legii (nr. 190 din 2019), centura verde reprezintă „zona delimitată în jurul capitalei României și al municipiilor de rangul I și II, în vederea protejării elementelor cadrului natural, a prevenirii extinderii necontrolate a acestor municipii și a asigurării spațiilor suplimentare de agrement și recreere”.

Totuși deși spre exemplu pentru București, procedurile pentru realizarea documentației tehnice aferente proiectului centurii verzi a Bucureștiului, potrivit unui proiect de hotărâre adoptat de Consiliul General al capitalei, se discuta **încă din 2005**:

- **in 2017** primarul general, a inițiat în ședință de Consiliu General o noua hotărâre privind realizarea Centurii Verde a Municipiului București care fundamentează expunerea de motive a proiectului pe realitatea dată de situația dezastroasă a Bucureștiului care are o suprafața împădurită de 0,37 mp la 1000 locuitori fata de 30 de ha cat prevede norma europeana. Extinderea suprafețelor împădurite in zonele de jurul capitalei pentru îmbunătățirea climatului urban a fost prevazuta ca masura in documentele strategice de urbanism atat pentru Municipiul București (Planul Urbanistic General) cat si pentru zona metropolitana cuprinsa in Centura Verde Galbena a capitalei, prevazuta in Planul de Amenajare a Teritoriului Zonal-zona aglomeratiei urbane si zona metropolitana a municipiului Bucuresti. Datorita deficitului de paduri - parc in jurul capitalei trebuie acordata o atentie deosebita cresterii suprafețelor impadurite in vederea restabilirii normei de 30 ha de paduriparc/1000 locuitori", se arata;
- **in 2020**, Bucureștiul nu are o centură verde, și motivul este dat de faptul ca administrarea/ proprietatea zonelor in care a fost prevăzută zona verde a capitalei aparține in proporție Primăriei Generale a Capitalei si CNAIR. Deși in 2 februarie 2020 au avut loc discuții comune cu reprezentării Romsilva, Consiliul Județean Ilfov, Primăria Generala a Capitalei in vedere implementării masurilor pentru crearea centurii verzi a capitalei impedimentul principal este deat de faptul ca CNAIR nu a preluat culoarul de expropriere. (sursa:<https://www.digi24.ro/stiri/economie/transporturi/gabriela-firea-a-incurcat-centura-verde-cu-soseaua-de-centura-a-capitalei-1258425>)

Concepte similare, centurilor verzi, sunt căile verzi sau „pene verzi” care au un caracter liniar și pot trece printr-o zonă urbană în loc de în jurul ei. În esență, o centură verde este o linie invizibilă care desemnează o margine în jurul unei anumite zone, împiedicând dezvoltarea zonei și permițând să se întoarcă și să se stabilească viața sălbatică.

Crearea unor zone verzi in jurul localităților sau in jurul anumitor zone de interes in sensul a asigurării spațiilor suplimentare de agrement și recreere reprezintă o metoda prin care autoritate locală poate pune in valoare o anumită zona turistica sau de

Capitolul II - Direcții de acțiune (Acțiuni)

dezvoltare . Prezentam in acest sens Traseul Cross Vermont, o cale verde în New England, SUA

Figura 16 - Traseul Cross Vermont, o cale verde în New England, SUA . Calea verde (peisaj)



O cale verde este „o fâșie de teren nedezvoltat în apropierea unei zone urbane, destinată utilizării recreative sau protecției mediului”. Cu toate acestea, termenul poate include de fapt „un drum pitoresc” și, deși multe sunt în zone urbane, există unele căi verzi rurale, cum ar fi, de exemplu, **Calea Verde Monadnock-Sunapee** , o potecă de drumetie în sudul New Hampshire.

O cale verde poate fi și o potecă (și uneori un coridor pentru animale sălbatice) găsit atât în mediul urban, cât și în cel rural, care este creat frecvent dintr-o cale de cale ferată, un traseu de canal , utilitate sau un drept de drum similar sau abandonat. Traseele feroviare sunt una dintre cele mai frecvente forme de cale verde și seamănă și cu parcuri liniare . Traseul Cross Vermont, o cale verde în New England, SUA . În sudul Angliei , termenul se referă, de asemenea, la cărări antice sau alei verzi , în special la cele care se găsesc pe terenurile de cretă.

**Modele de buna practica materiale video**

In Romania prin Planul Național de Împădurire se vizează împădurirea in 5 ani 2020 -2025 a 2 milioane hectare pădure. A fost in acest sens demarata campania O pădure cat o tara. Indicăm in acesta secțiune ca model de buna practică site-ul campaniei: <https://www.opadurecatotara.ro/> cu site-ul oficial cu zonale împădurite : <https://forestgis.ro/index.php/view/map/> -. De asemenea am atașat si o alta perspectiva asupra campaniei in documentarul atașat in secțiunea video a acestei documentații concretizata prin documentarul recorder asupra acestei campanii: [O pădure cat o tara](#)⁸.

⁸ Sursa: <https://www.youtube.com/> si <https://recorder.ro/>

Capitolul II - Direcții de acțiune (Acțiuni)

II.1.4. Direcții de acțiune (Acțiuni) – Acțiuni menite să asigure dezvoltarea in domeniul silviculturii
--

 II.1.4.1. Problema: Fondul forestier - Drumuri Forestiere
Definiția problemei

In sens stric silvicultura este știința care se ocupă cu studiul culturii, amenajării și exploatării pădurilor; ramură a economiei forestiere care cuprinde amenajarea și protecția patrimoniului forestier, asigurând materia primă pentru industria forestieră.

In sens economic silvicultura reprezintă o ramură a economiei forestiere care include îngrijirea, protecția, cultivarea pădurilor, precum și asigurarea industriei forestiere cu materie primă.

In abordarea prezentei strategii ne propunem acordarea domeniului silvic extins - propunând fondul forestier, „pădurea”, ca factor de producție (factorul de producție pământ) pentru mai multe tipuri de activități, prin care se poate asigura dezvoltarea locala durabila precum:

- **Activitatea de exploatare forestiera**, pentru care fondul forestier, reprezintă o activitate de sine stătătoare dar si deopotrivă o activitate ge generează materie prima pentru industria prelucrării lemnului cu ramificațiile sale secundare producția de mobila, producția de materiale de construcții, producția de energie termica, etc. - contribuind in ansamblul strategiei de dezvoltare la – **dezvoltarea economica a localității**;
- **Activitatea de organizare si exploatare a fondului cinegetic**, considerând aici următoarea abordare:
 - exploatarea directa pentru vânătoare . Activitatea sportiva de vânătoare este abordata ca:
 - baza pentru activitatea turistica (turism vânătoreasc – pensiune vânătoreasca);
 - baza pentru activități locale non-agricole precum spre exemplu depozitare si realizare trofee vânătorești
- **Activitate conexa de tipul exploatării anumitor animale sălbatice in ferme specializate**, aici următoarea abordare:
 - exploatare pentru producție – in care diferite tipuri de pești, animale sălbatice sunt exploatate industrial in ferme specializate de producție in zonele forestiere, ca de exemplu: păstrăvăriile așezate pe parcursurile râurilor in zonele forestiere; ferma de fazani, producând-se materie prima pentru industria HORECA (sector din industria hoteliera si a serviciilor alimentare, in special a unităților care pregătesc si servesc alimente si băuturi) sau pentru industria alimentara - acesta abordare contribuind in

Capitolul II - Direcții de acțiune (Acțiuni)

ansamblul strategiei de dezvoltare la – dezvoltarea economica a localității.

- Alte activități care se desfășoară în zona forestieră și de liziera :
 - Colectarea ciupercilor
 - Colectarea fructelor de pădure
 - Colectarea plantelor medicinale.

Începând cu anul 2019 Drumuri forestiere, căi ferate forestiere și lucrări de corectare a torenților din domeniul public al statului vor putea trece în administrarea Unităților Administrativ-Teritoriale (UAT) și a Consiliilor locale, la cererea acestora.

Rolul autorității publice

În principal drumurile, căile ferate forestiere și torenții din fondul forestier nu aparțin domeniului public al unității administrativ teritoriale și nu se afla în administrarea autorității publice locale.

În general acestea se afla în domeniul public al statului și în administrarea Regiei Naționale a Pădurilor – Romsilva. Există cazuri de drumuri și sau drumurile, căile ferate forestiere aflate în proprietate privată.

Ținând cont de :

- faptul că drumurile auto forestiere căile ferate forestiere și/sau torenții din fondul forestier sunt constant avariate/ degradate de condițiile meteo uneori extreme (din ultimii ani), iar de cele mai multe ori, acestea nu deservește fond forestier proprietate a statului, se creează lipsa interesului acestuia de a întreține și repara aceste elemente de infrastructură.
- faptul că acestea nu aparțin domeniului public al unității administrativ teritoriale aceasta neavând și calitatea de proprietar nu poate întreprinde astfel de lucrări de întreținere și reparație și nici nu poate accesa fonduri europene în acest sens .

Cum în prezent există mai multe programe de finanțare care pot fi accesate de unitatea administrativ teritorială, cu proiecte având ca obiect mărirea accesibilității fondului forestier, prin modernizarea și refacerea drumurilor forestiere existente.

Unitatea administrativ teritorială (comuna / asocierii de comune) se încadrează în categoria beneficiarilor eligibili, pentru programele de finanțare mai sus menționate, putând realiza proiecte de investiții pentru modernizarea infrastructurii forestiere prin pietruirea și/sau asfaltarea actualelor drumuri forestiere, dar și pentru amenajarea unor noi, precum și pentru diminuarea riscului incidenței fenomenelor naturale periculoase asupra pădurii. Astfel, pot fi efectuate investiții constând în construirea și modernizarea drumurilor forestiere publice și/sau private, inclusiv realizarea lucrărilor de artă a platformelor primare, construirea de sisteme de marcare, semnalizare și avertizare, orizontale și verticale.

Capitolul II - Direcții de acțiune (Acțiuni)

În acest sens:

A. Atunci când drumul forestier se afla în proprietatea statului pentru trecerea în proprietatea UAT se procedează astfel :

- potrivit art. 1 alin. (1) din Legea nr. 192/2010, cu modificările și completările ulterioare, privind trecerea unor drumuri forestiere, a căilor ferate forestiere și a lucrărilor de corectare a torenților din domeniul public al statului și din administrarea Regiei Naționale a Pădurilor - Romsilva în domeniul public al unor unități administrativ-teritoriale și în administrarea consiliilor locale ale acestora, este prevăzut:
 - o „*Prin derogare de la dispozițiile art. 10 și 34 din Legea nr. 46/2008 - Codul Silvic, republicată, cu modificările și completările ulterioare, se aprobă trecerea, cu titlu gratuit, a unor drumuri forestiere, a căilor ferate forestiere și a lucrărilor de corectare a torenților, precum și a terenurilor aferente acestora din domeniul public al statului și din administrarea Regiei Naționale a Pădurilor - Romsilva în domeniul public al unor unități administrativ-teritoriale și în administrarea consiliilor locale ale acestora.*”
- În conformitate cu prevederile art. 4 din Normele metodologice referitoare la criteriile și modalitățile practice de aplicare a prevederilor Legii nr. 192/2010 privind trecerea unor drumuri forestiere, a căilor ferate forestiere și a lucrărilor de corectare a torenților din domeniul public al statului și din administrarea Regiei Naționale a Pădurilor - Romsilva în domeniul public al unor unități administrativ-teritoriale și în administrarea consiliilor locale ale acestora, aprobate prin Ordinul ministrului apelor și pădurilor nr. 1019/2019, solicitantul (UAT-ul) trebuie să depună următoarea documentație:
 - o solicitarea unității administrativ-teritoriale pe raza căreia sunt amplasate drumurile auto forestiere (DAF);
 - o Hotărârea Consiliului Local al UAT privind trecerea cu titlu gratuit, a unor drumuri forestiere și a terenurilor aferente acestora din domeniul public al statului și din administrarea Regiei Naționale a Pădurilor - Romsilva în domeniul public al comunei;
 - o datele de identificare a drumului forestier, respectiv a terenului aferent acestuia, astfel cum este înscris în amenajamentele silvice și în inventarul mijloacelor fixe, inclusiv numărul de inventar de la Ministerul Finanțelor Publice, vizate de șeful ocolului silvic care administrează mijlocul fix;
 - o copia fișelor mijloacelor fixe - drum auto forestier, vizată de șeful ocolului silvic care administrează mijlocul fix;
 - o adresa ocolului silvic din care rezultă că în evidențele contabile ale ocolului silvic nu sunt înregistrate separat lucrări de artă aferente drumurilor menționate în solicitare, aflate în administrarea ocolului silvic, acestea fiind incluse în valorile de inventar ale acestora;
 - o registrul numerelor de inventar al mijloacelor fixe patrimoniu public la al ocolului silvic;
 - o nota de avizare a Direcției Silvice Județene din care rezultă că datele tehnice înscrise în cele 3 anexe pentru fiecare obiectiv nominalizat corespund evidențelor din amenajamentele silvice în vigoare existente la ocoalele silvice și sunt de asemenea coroborate cu documentațiile cadastrale existente;
 - o avizul consiliului de administrație al Regiei Naționale a Pădurilor – Romsilva;

Capitolul II - Direcții de acțiune (Acțiuni)

- o măsurători topografice înregistrate de către Regia Națională a Pădurilor – Romsilva – Direcția Silvică Județeană la Oficiul de Cadastru și Publicitate Imobiliară;
- o nota de fundamentare a primăriei comunei privind trecerea unor drumuri forestiere și a terenurilor aferente acestora din domeniul public al statului și din administrarea Regiei Naționale a Pădurilor - Romsilva în domeniul public al UAT;

B. Atunci când drumul forestier se afla in proprietate privata pentru trecerea in proprietatea UAT se procedează astfel :

- Se încheie un protocol de parteneriat public privat prin care UAT își asuma administrația drumului sub următoarele restricții :
- o Orice restricție de circulație pe drumurile forestiere se poate face numai cu aprobarea entitatea juridica care răspunde de silvicultură in acel amenajament;
- o Este interzisă schimbarea categoriei de folosință silvică și a destinației pentru terenurile forestiere;
- Se întocmesc documentațiile cadastrale in conformitate cu planurile amenajamentelor silvice si se înscriu la Oficiul de Cadastru și Publicitate Imobiliară;
- Se întocmește Hotărârea Consiliului Local al UAT privind trecerea cu titlu gratuit, a unor drumuri forestiere și a terenurilor aferente acestora din entității private în domeniul public al comunei;
- Se întocmește documentația necesara modificării anexei hotărârii de guvern privind proprietatea publica a UAT -ului.

Ulterior preluării infrastructurii forestiere in proprietate publica UAT- ul se va implica in modernizarea acesteia conform prevederilor Codului administrativ articolul 129 - Atribuțiile consiliului local – alin.2 lit. d si alin.7 lit. m, care prevede :

- Art.129. alin2. lit. d : „ **(2) Consiliul local exercită următoarele categorii de atribuții: [...d) atribuții privind gestionarea serviciilor de interes local;**”
- Art.129. alin7. lit. m : „**(7) În exercitarea atribuțiilor prevăzute la alin. (2) lit. d), consiliul local asigură, potrivit competenței sale și în condițiile legii, cadrul necesar pentru furnizarea serviciilor publice de interes local privind: [...] m) podurile și drumurile publice;**”

Soluții - cum se poate implica autoritatea publica in funcție de rolul sau

Implicarea autorității publice locale și/ sau asociații ale acestora, proprietari de pădure, se poate realiza în scopul realizării de investițiilor în domeniul îmbunătățirii performanței economice a pădurilor, care vor avea un efect pozitiv prin îmbunătățirea condițiilor pentru executarea lucrărilor silvice, prevenirea și stingerea incendiilor și pentru exploatarea pădurilor în condiții ecologice și de rentabilitate. **Acestea vizează înființarea, extinderea și modernizarea căilor de acces în cadrul fondului forestier.** In acest sens am anexat prezentei strategii, in format electronic, normativul de proiectare pentru drumurile forestiere pentru amenajamentele silvice din Romania

Capitolul II - Direcții de acțiune (Acțiuni)

Modernizarea drumurilor forestiere ca baza pentru îmbunătățirea performanței economice a pădurilor ce va avea un efect pozitiv prin îmbunătățirea condițiilor pentru executarea lucrărilor silviculturale, prevenirea și stingerea incendiilor și pentru exploatarea pădurilor în condiții ecologice și de rentabilitate, prin înființarea, extinderea și modernizarea căilor de acces în cadrul fondului forestier reprezintă o problema faianțată în perioada 2021 – 2023 prin PNRR⁹ și 2021 – 2027 prin PNS și PODD¹⁰

Modernizarea / înființarea drumurilor forestiere poate fi realizată de

1. Unități administrativ teritoriale și/sau asociații ale acestora, proprietari de pădure, constituite conform legislației în vigoare (Reprezentantul legal al comunei poate fi Primarul sau înlocuitorul de drept al acestuia. Reprezentantul legal al Asociației de Dezvoltare Intercomunitară este președintele consiliului de administrație, în conformitate cu prevederile Codului civil, cu modificările și completările ulterioare.) ;
2. Administratorul fondului forestier proprietate publică a statului, constituit conform legislației în vigoare.

Valoarea investițiilor sunt de 1.500.000 Euro în condițiile unei finanțări de 100% din totalul cheltuielilor eligibile. Beneficiarul se angajează să asigure funcționarea la parametri proiectați și întreținerea investiției, pe o perioadă de minimum 5 ani. În acest sens beneficiarul (UAT-ul sau Asociația de UAT-uri respectiv ADI) trebuie să facă dovada în condițiile legii asupra proprietății/administrării terenului în cazul domeniului public al statului.

Îndeplinirea acestei condiții se va demonstra pe baza documentelor care atestă dreptul de proprietate/administrare astfel :

- **Extras din amenajamentul silvic.** - Pentru drumuri forestiere se vor atașa copii ale capitolului din care rezultă că fondul forestier (proprietate a solicitantului/proprietate publică a statului în cazul RNP) pe care este amplasat obiectivul de investiție este inclus în amenajament, copii ale capitolului privind instalațiile de transport și a Planurilor privind instalațiile de transport din amenajamentele silvice ale proprietarilor/administratorilor ale căror păduri sunt deservite de drumul propus prin proiect, din care să reiasă suprafața accesibilizată. Se vor atașa copii după hărțile amenajistice ale amenajamentelor silvice în vigoare pentru pădurile deservite de drumul care face obiectul proiectului. Pe aceste hărți vor fi marcate distinct traseele drumurilor forestiere care fac obiectul proiectului (inclusiv cele situate pe proprietatea solicitantului), ca și suprafețele de pădure deservite. Pentru drumuri forestiere se vor atașa și copii relevante din amenajamentul silvic (descriseri parcelare precizate la criteriile de selecție, ale capitolului privind instalațiile de transport și a Planurilor privind instalațiile de transport, situația arboreturilor exploatabile și pre-exploatabile, planul lucrărilor de îngrijire –

⁹ Planul Național de Relansare și Reziliență Capitolul III pag.278 din prezentul document



¹⁰ Programul Operațional Dezvoltare Durabilă - Capitolul III pag.354 din prezentul document

Capitolul II - Direcții de acțiune (Acțiuni)

rărituri, hărți amenajistice) din amenajamentele silvice ale proprietarilor/administratorilor ale căror păduri sunt deservite de drumul propus prin proiect, din care să reiasă îndeplinirea condițiilor de eligibilitate și a criteriilor de selecție. *În cazul schimbării proprietarului pădurilor, înainte de expirarea amenajamentului, se prezintă câte un extras din amenajament cu informațiile corespunzătoare pentru fiecare proprietate, extras eliberat de societate specializată autorizată pentru lucrări de amenajare a pădurilor.*

- **Documente care atestă dreptul de proprietate/administrare** asupra Fondului forestier în care se amplasează un **drum forestier nou**, din proprietatea solicitantului, incluse în amenajamentul silvic: titlu de proprietate/contract de vânzare-cumpărare/proces verbal de punere în posesie; pentru RNP este suficient amenajamentul silvic în vigoare;
- **Pentru drumurile care fac obiectul modernizării** (în cazul modernizărilor drumurilor forestiere existente):
 - o Inventarul domeniului public, în cazul administratorului pădurilor statului
 - Sau
 - o Procesul verbal/Protocolul de predare-primire a drumului – în cazul proprietarilor publici (UAT-uri) și privați care au primit în proprietate drumul urmare a aplicării legilor de reconstituire a dreptului de proprietate
 - Sau
 - o Hotărâre a Guvernului de trecere din domeniul public al statului în domeniul public al unităților administrativ teritoriale, în cazul drumurilor preluate în baza OG nr. 96/1998 completată prin Legea nr. 120/2004 sau în baza Legii nr.192/2010 cu modificările și completările aduse la aceasta de Legea nr. 99 / 2015. Solicitanții (UAT-uri și/sau asociațiile acestora) vor depune și Protocolul de predare-primire a drumului și a terenului aferent acestuia încheiat urmare a Hotărârii de Guvern ;
 - Sau
 - o Protocolul de transmitere a drumurilor forestiere încheiat ca urmare a unei hotărâri judecătorești ;
 - Sau
 - o Actul de proprietate asupra drumului.

Cadrul legal de realizare a investițiilor este dat de următoarele documente :

Cod doc	Denumire / descriere document	Acces pt. format electronic
DRF001	Normativ proiectare drumuri forestiere PD 003-11	
DRF 002	Codul silvic - Legea 46/2008	
DFR 003	Ordinul ministrului agriculturii și dezvoltării rurale nr.877 privind aprobarea schemei de ajutor de stat "Sprijin acordat întreprinderilor pentru investiții necesare dezvoltării, modernizării sau adaptării infrastructurii silvice"	

În contextul documentelor de mai sus precizăm ca :

- **Pădurea** reprezintă o suprafață de teren inclusă în fondul forestier național care se întinde pe mai mult de 0,25 ha, cu arbori mai înalți de 5 m la maturitate și consistența de peste 10%. (conform definiției din Codul silvic (Legea 46/2008 -

Capitolul II - Direcții de acțiune (Acțiuni)

art.2 (1)), adaptată prin includerea consistenței de 10% conform Reg (UE) nr. 1305/2013 - art.2 (1)).

- **Construcție drum** – totalitatea lucrărilor necesare realizării acestuia din care fac parte : lucrările de terasamente, lucrările de consolidare la terenul de fundare al terasamentelor, complexul rutier, lucrările de artă (podețe, poduri, pasaje, viaducte, tuneluri), ziduri de sprijin, drenuri și alte dotări ale drumului. Pentru drumurile forestiere se aplică prevederile Normativului privind proiectarea drumurilor forestiere, indicativ PD 003-11.
- **Modernizare drum** – amenajarea complexă a unui drum existent, prin sistematizarea elementelor geometrice și aplicarea unei îmbrăcăminti moderne (sunt acceptate sisteme rutiere cu îmbrăcăminte de tip pietruire, pietruire protejată cu tratamente superficiale, macadam, macadam semipenetrat, macadam penetrat, pavaj din piatră fasonată, din beton de ciment sau din mixturi asfaltice executate la cald, în condițiile în care proiectul prevede acest lucru) în cadrul unui sistem rutier dimensionat conform reglementărilor tehnice în vigoare.
- **Extindere drum** – amenajarea complexă a unui drum existent, prin sistematizarea elementelor geometrice și respectiv prin realizarea cel puțin a unei benzi suplimentar celei/celor existente. De exemplu, trecerea de la lățimea părții carosabile aferentă tipului de drum secundar sau principal la cea aferentă drumului magistral (definite ca atare conform tabelului 2.1. din Normativ privind proiectarea drumurilor forestiere, indicativ PD 003-11) se consideră extindere de drum forestier.

In contextul soluțiilor de dezvoltare locala drumul forestier poate reprezenta :

- Baza pentru turism local
- Baza pentru turism ciclic
- Baza pentru servicii turistice de tip închiriere ATV, motociclete montane



Modele de buna practica materiale video

In acest sens am atașat in format electronic prezentului document, ca model de bună practica pentru o astfel de dezvoltare materialul video :

- **Material video construcții drumuri forestiere Municipiul Zalău; Județul Timiș; Județul Brașov**

Capitolul II - Direcții de acțiune (Acțiuni)

	II.1.4.2 Problema: Fondul forestier - parteneriatul public privat	
A	Definiția problemei	

Procesul de politică pan-europeană pentru gestionarea durabilă a pădurilor din Europa se realizează în cadrul FOREST EUROPE – Conferința Ministerială privind protecția pădurilor din Europa (MCPFE). La aceasta participă 46 de state membre și dezvoltă strategii comune menite să protejeze și să asigure o gestionare durabilă a pădurilor. În MCPFE, sunt subiectele abordate au vizat cu prioritate: consolidarea rolului pădurilor în atenuarea schimbărilor climatice, asigurarea aprovizionării cu apă potabilă de bună calitate, îmbunătățirea și conservarea biodiversității forestiere și furnizarea de produse forestiere. Pe termen lung se dorește identificarea mecanismelor pentru semnarea unui acord legal, cu caracter obligatoriu, privind pădurile din Europa.

Deși la nivelul UE nu este prevăzută o politică forestieră comună, s-a adoptat în 1998 o Strategie forestieră care sublinia importanța rolului multifuncțional al pădurilor și a gestionării durabile a acestora pentru dezvoltarea societății. Totodată ea prevede că deși politica forestieră este în competența statelor membre, UE poate contribui la punerea în aplicare a GDP prin politici comune, bazate pe principiul subsidiarității și conceptul de responsabilitate comună. Acesta subliniază, de asemenea, punerea în aplicare a angajamentelor, principiilor și recomandărilor internaționale prin programe forestiere naționale sau subnaționale sau instrumentele echivalente, și prin participarea activă în toate procesele internaționale din domeniu, și subliniază necesitatea de a îmbunătăți coordonarea, comunicarea și cooperarea în toate domeniile politice relevante pentru sectorul forestier.

Planul de acțiune forestier al UE, are ca obiectiv major sprijinirea și consolidarea administrării durabile a pădurilor și rolul multifuncțional al acestora. Există alte patru obiective principale:

- (1) Creșterea competitivității pe termen lung;
- (2) Îmbunătățirea și protecția mediului;
- (3) Contribuția la calitatea vieții;

și

- (4) Promovarea coordonării și comunicării.

Tot Planul de acțiune forestier include 18 acțiuni-cheie și subliniază măsuri suplimentare care pot fi luate de către statele membre, în funcție de condițiile și prioritățile lor specifice, cu sprijin din partea instrumentelor comunitare existente.

Dintre acestea reținem:

- (a) o evaluare a resurselor de lemn pentru producerea de energie,
- (b) dezvoltarea serviciilor de sprijin pentru proprietarii de păduri,
- (c) elaborarea de ghiduri de bune practici în împădurire, la nivel național
- (d) promovarea măsurilor Natura 2000 referitoare la habitate forestiere.











Planul de acțiune pentru FLEGT reprezintă politica Uniunii Europene de combatere a tăierilor ilegale și a comerțului asociat acestora. Regăsim măsuri referitoare la ofertă

Capitolul II - Direcții de acțiune (Acțiuni)

dar și la cerere în ceea ce privește exploatarea forestieră ilegală, generând ulterior adoptarea a doua acte normative cheie:

- a) Regulamentul FLEGT cu privire la controlul intrării materialului lemnos în UE din partea țărilor care intra în Acorduri de parteneriat voluntare bilaterale FLEGT (VPA) cu UE;
- b) Regulamentul (UE) nr. 995/2010 al Parlamentului European și al Consiliului din 20 octombrie 2010 de stabilire a obligațiilor ce revin operatorilor care introduc pe piață lemn și produse din lemn, o măsură globală de a interzice introducerea materialului lemnos și produselor din lemn ilegale pe piața internă și are ca obiective combaterea tăerilor ilegale și comerțul asociat prin intermediul a trei obligații esențiale:
 1. Interzice plasarea pe piața UE a lemnului și produselor din lemn cu proveniența ilegală;
 2. Obligă comercianții din UE care plasează pentru prima oară pe piața UE produse din lemn să se supună la verificări prealabile;
 3. Obligă comercianții din UE să țină evidența furnizorilor și clienților lor (trasabilitate)

În sensul definirii problemei mai sus menționate trebuie să definim cadrul legal național al acestora

Cod doc	Denumire / descriere document	Acces pt. format electronic
DRF 004	Legea nr. 171/2010 privind stabilirea și sancționarea contravențiilor silvice, cu modificările și completările ulterioare	
DRF 005	Legea nr. 100/2010 privind împădurirea terenurilor degradate	
DFR 006	Legea nr. 289/2002 privind perdelele forestiere de protecție, republicată, cu modificările și completările ulterioare	
DFR 007	Legea nr. 56/2010 privind accesibilizarea fondului forestier național, cu modificările și completările ulterioare	
DFR 008	Ordonanța de Urgență a Guvernului nr. 59/2000 privind Statutul personalului silvic, aprobată cu modificări și completări prin Legea nr. 427/2001	
DFR 009	Ordonanța de Urgență a Guvernului nr. 85/2006 privind stabilirea modalităților de evaluare a pagubelor produse vegetației forestiere din păduri și din afara acestora, aprobată cu modificări și completări prin Legea nr. 84/2007	
DFR 010	Hotărârea de Guvern nr. 1076/2009 pentru aprobarea Regulamentului de pază a fondului forestier	
DFR 011	Hotărârea de Guvern nr. 617/2016 pentru aprobarea Regulamentului de valorificare a masei lemnoase din fondul forestier proprietate publică	
DFR 012	Hotărârea de Guvern nr. 864/2016 privind aprobarea schemei "Ajutor de minimis pentru asigurarea serviciilor silvice pentru fondul forestier proprietate privată a persoanelor juridice și fizice care desfășoară activități economice, dacă suprafața proprietății forestiere este mai mică sau egală cu 30 ha" și a Procedurii de acordare de la bugetul de stat a costurilor serviciilor silvice pentru fondul forestier proprietate privată a persoanelor juridice și fizice care nu desfășoară activități economice, dacă suprafața proprietății forestiere este mai mică sau egală cu 30 ha.	
DFR 013	Programul Forestier Național	
DFR 014	Planul Național de Combatere al Tăierilor Ilegale de Arbori	

Capitolul II - Direcții de acțiune (Acțiuni)

În principal APL-urile au dreptul de a beneficia de oportunitățile financiare aferente domeniului forestier atunci când dețin dreptul de proprietate asupra suprafețelor forestiere. În acest sens fondul forestier din România este distribuit pe forme de proprietate se distribuie conform următorului grafic :

Figura 17 . Suprafața forestiera in funcție de formele de proprietate din Romania

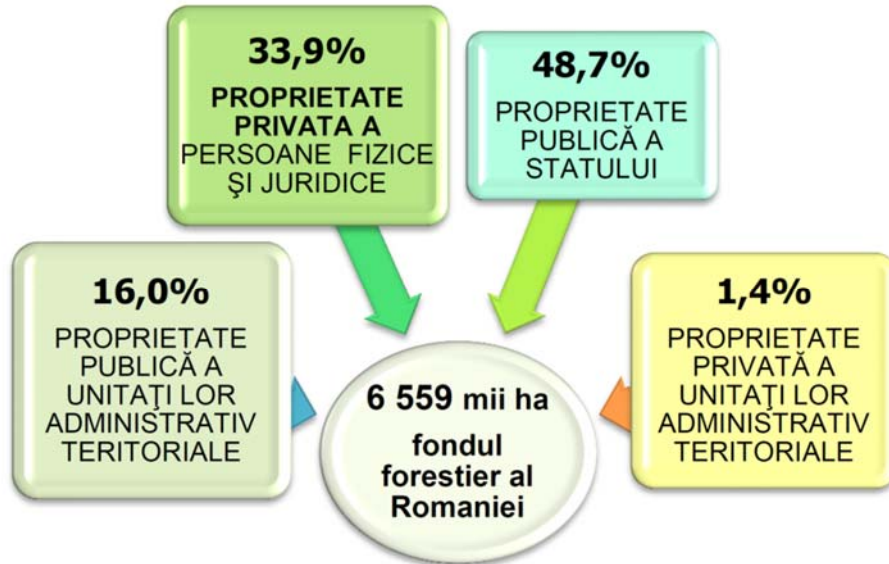

În sensul prezentei strategii trebuie să precizăm că fondul forestier poate reprezenta o resursă locală de dezvoltare indiferent de forma de proprietate. În acest sens se pot construi parteneriate publice private.

Pentru perioada 2021 – 2027 – problema dezvoltării fondului forestier în contextul promovării și dezvoltării biodiversității se definește în liniamentele următoarelor măsuri de investiții

I.1 – Investiții în noi suprafețe ocupate de păduri, inclusiv păduri urbane

Măsura de investiții vizează realizarea de noi păduri și suprafețe cu vegetație forestieră în zonele vulnerabile la schimbările climatice: identificarea și evaluarea terenurilor, finanțarea împăduririi și lucrărilor de îngrijire a plantațiilor și creșterea suprafeței cu vegetație forestieră în lungul căilor de comunicație, în interiorul aglomerărilor urbane (păduri urbane, inclusiv de tipul mini-pădurilor) în jurul localităților și între câmpurile cu culturi agricole, precum și alte categorii de perdele forestiere de protecție.

Se va urmări ca împădurirea terenurilor să asigure beneficii multiple cum sunt: creșterea biodiversității, asigurarea conectivității, absorbția de dioxid de carbon, reducerea poluării și a zgomotului ambiental, îmbunătățirea condițiilor de climă locale, îmbunătățirea regimului hidrologic, protejarea infrastructurii esențiale (autostrăzi, drumuri naționale și județene, infrastructură turistică, căi ferate etc.).

O componentă importantă a acestei investiții o reprezintă soluțiile bazate pe natură care au ca scop principal reducerea poluării din marile orașe. Poluarea aerului este o problemă serioasă a României întrucât are consecințe directe asupra sănătății oamenilor.

Capitolul II - Direcții de acțiune (Acțiuni)

Înființarea de păduri urbane, care vor îmbogăți spațiile verzi actuale insuficiente ca suprafață și diversitate este una din soluțiile la îndemână pentru rezolvarea acestor probleme. Aceste păduri urbane se vor înființa folosind o mare diversitate de arbori și arbuști din specii native și vor avea densități mari astfel încât să se constituie în "plămâni verzi" care vor aduce beneficii multiple cum sunt: purificarea aerului, reducerea zgomotului, stocarea carbonului, reducerea temperaturii aerului, reducerea anxietății și implicit a îmbunătățirii sănătății publice.

În cazul investițiilor în mediul urban, se va avea în vedere abordarea la nivel de peisaj (acolo unde este posibil) prin conectarea pădurilor urbane cu zone naturale și seminaturale peri-urbane prin perdele verzi de-a lungul căilor de transport, cursuri de apă, piste de biciclete.

Această măsură investițională este complementară unei măsuri de creare a unui registru național de evidență informatizată a proprietăților forestiere și a deținătorilor activi de pădure care va fi realizată cu finanțare în cadrul Componentei de Transformare Digitală. Această platformă digitală de evidență și administrare a proprietăților forestiere este conceptualizată pentru a răspunde implementării integrate a următoarelor intervenții: implementarea și gestionarea instrumentelor financiare de sprijin a proprietarilor, inclusiv a celor propuse în contextul PNRR, simplificarea procedurilor administrative, reducerea birocrăției și operaționalizare digitalizată a avizărilor și raportărilor între multiple instituții, evidențierea și monitorizarea creditelor de carbon rezultate din gestionarea terenurilor cu vegetației forestieră.

Investiția va fi derulată de MMAP/RNP/Gârzi forestiere, iar beneficiarii potențiali ai acesteia sunt: RNP Romsilva, proprietari sau administratorii de pădure publici (UAT) sau privați, proprietari de terenuri pretabile împăduririi (ex. terenuri degradate, terenuri agricole și intravilan etc.).

Menționăm de asemenea faptul ca până la definitivarea Strategiei Forestiere Naționale 2020-2030, estimată a intra în vigoare la finalul anului 2022, investițiile PNRR¹¹ de împădurire vor fi demarcate cu respectarea unui set de cerințe de tip No-Regret:

- ✓ În concordanță cu prevederile legislative și ale celor din amenajamentele silvice, speciile de arbori care se vor utiliza pentru plantarea de noi păduri vor fi cele adaptate condițiilor locale de climă și vor corespunde tipului natural de pădure.
- ✓ Se vor promova păduri mixte compuse din specii native care să asigure o varietatea cât mai mare de specii de arbori și arbuști pentru creșterea rezilienței ecosistemelor forestiere nou create.
- ✓ Unde acest lucru este posibil se va promova regenerarea naturală din sămânță arborilor maturi existenți care sunt cel mai bine adaptați condițiilor locale.
- ✓ Având în vedere scenariile climatice existente se vor alege compoziții cât mai diverse de specii care să aibă cele mai mari șanse de reușită a supraviețuirii în perspectiva unor modificări ale principalelor condiții climatice.
- ✓ Prioritar se va investi în zonele deficitare în păduri din sudul și estul României cu precădere în suprafețe de terenuri degradate din cauza proceselor de eroziune,

¹¹ PNRR 2021 versiunea iunie

Capitolul II - Direcții de acțiune (Acțiuni)

alunecări de teren, deșertificare urmărindu-se redobândirea funcțiilor de protecție ale peisajelor afectate de aceste gen de fenomene.

- ✓ Totodată se va urmări refacerea pădurilor ripariene (situat de-a lungul râurilor) pentru asigurarea conectivității în peisajele predominant Agricole.
- ✓ Pentru a asigura diversitatea de specii și proveniența necesară în condițiile climatice și de vegetație ale României, se va diversifica producția de arbori și arbuști forestieri care se vor produce în pepiniere locale .
- ✓ Se vor promova proveniențele cele mai adaptate în condițiile climatice prevăzute de scenariile climatice existente pentru a asigura reziliența și sustenabilitatea pădurilor nou înființate.

I.2 – Investiții în refacerea și regenerarea naturală a unor ecosisteme forestiere degradate, inclusiv habitate forestiere incluse în rețeaua Natura 2000

Măsura de investiții vizează reîmpădurirea suprafețelor din fondul forestier în care nu s-a realizat regenerarea de către proprietari și administrator. Astfel, se vor reface pădurile afectate de incendii forestiere, de fenomene meteorologice nefavorabile, de boli și dăunători și tăieri ilegale.

Pădurile calamitate și suprafețele neregenerate din ariile protejate Natura 2000 vor fi refăcute prin plantare doar cu specii din tipul natural fundamental de pădure, în compoziții apropiate de cele ale arboretelor inițiale și fără afectarea speciilor protejate sau ale habitatelor (împăduririle nu trebuie să influențeze starea de conservare a altor specii protejate).

Se va acorda o atenție specială zonelor în care habitatele forestiere au fost degradate prin tăieri ilegale sau necontrolate în arii protejate Natura 2000.

Lucrările de refacere sau reconstrucție ecologică se vor face indiferent de tipul proprietății chiar și în situațiile în care proprietarul terenului nu poate fi identificat. În cazul din urmă se vor modifica prevederile legale, astfel încât responsabilitatea efectuării unor astfel de intervenții să poată fi transferată autorităților competente.

Intervenția va sprijini atât instalarea culturilor forestiere (împădurirea propriu-zisă), cât și lucrările de îngrijire și întreținere a tinerelor culturi în anii următori, pentru a asigura reușita acestora.

Investiția va fi derulată de MMAP/RNP/ANANP, iar beneficiarii potențiali ai acesteia sunt RNP Romsilva, proprietari sau administratorii de pădure publici (UAT) sau privați. Finanțarea va fi acordată în condițiile unei scheme de ajutor de stat exceptată de la notificare în baza art. 34 Ajutoare pentru prevenirea și repararea pagubelor cauzate pădurilor de incendii de pădure, de calamități naturale, de fenomene meteorologice nefavorabile care pot fi asimilate unei calamități naturale, de alte fenomene meteorologice nefavorabile, de organisme dăunătoare plantelor și de evenimente catastrofale a Regulamentului 702 / 2014.

Capitolul II - Direcții de acțiune (Acțiuni)

I.3 – Investiții în pepiniere și tehnologii moderne de producere a puietilor

Măsura de investiții presupune creșterea capacității de producție a puietilor prin realizarea unor noi rezervații semincere și plantaje pentru semințe, capacități de prelucrare a semințelor, modernizare și înființare de pepiniere, inclusiv pentru producția de puieti cu rădăcină protejată. Față de tehnologiile tradiționale puietii necesită o suprafață mai mică datorită cultivării pe etaje, de asemenea aceștia putând fi păstrați și plantați o perioadă mai lungă de timp. Va exista posibilitatea plantării cu plantatoare mecanice, ceea ce conduce la creșterea productivității.

Se va avea în vedere producerea unei diversități cât mai mari de specii și proveniențe autohtone de puieti astfel încât să se asigure necesarul pentru toate regiunile și care să fie cel mai bine adaptate condițiilor climatice prevăzute de scenariile climatice actuale.

Necesitatea investiției rezultă din programele de împăduriri, reconstrucții ecologice, refaceri de habitate forestiere degradate prevăzute a se realiza prin investițiile menționate la punctele I.1 și I.2.

Investiția va fi derulată de MMAP/RNP. Beneficiarii acestor investiții vor fi deținătorii și administratorii de păduri având în vedere diferitele forme de proprietate. Astfel, beneficiarii pot fi atât RNP Romsilva, cât și administratorii sau proprietarii privați de pădure sau unitățile administrative care dețin păduri. În România producția de puieti este o activitate care se poate desfășura independent de deținerea de suprafețe de păduri, așadar beneficiarii acestui tip de investiții pot fi și operatori economici privați atestați să producă puieti forestieri.

I.4 – Investiții în tehnologii moderne de extragere a lemnului afectat de factori destabilizatori

Măsura vizează exclusiv investiții în echipamente necesare pentru îndepărtarea lemnului afectat de fenomene meteorologice extreme și dăunători biotici (cum sunt gândacul de scoarță la rășinoase) a caror virulență este exacerbată de aceste schimbări climatice cum ar fi funiculare (instalații pe cablu) și echipamente de tip forwarder, harvester, remorci forestiere.

Îndepărtarea lemnului afectat de fenomene meteorologice extreme și dăunători biotici trebuie făcută cu celeritate pentru a preîntâmpina răspândirea acestor dăunători la pădurile sănătoase și totodată pentru a reface prin reîmpădurire suprafețele afectate. Volumele de lemn rezultate anual în urma acestor fenomene au fost de circa 1-2 milioane metri cubi, în ultimii 4 ani. Acest fapt necesită intervenții rapide, ceea ce justifică investiții în capacități crescute de extragere a acestor arbori pentru evitarea deprecierei lemnului, a răspândirii infestării la arborete sănătoase vecine, dar și pentru facilitarea reconstruirii ecologice la timp a acestor ecosisteme forestiere. Având în vedere că doborâturile de vânt se înregistrează în zone cu condiții grele de teren, cu pante accentuate și acces redus sau chiar fără acces, utilajele actuale - neprietenoase

Capitolul II - Direcții de acțiune (Acțiuni)

cu mediul (ex.: TAF-uri, tractoare) nu au capacitatea de a scoate lemnul doborât din acele zone în timp util astfel încât lemnul se va deprecia în timp, sub acțiunea factorilor meteorologici și a atacurilor gândacilor de scoarță. În plus, păstrarea lemnului doborât pentru o perioadă îndelungată de timp (de la câteva luni până la 2-3 ani) face imposibilă acțiunea de reîmpădurire a zonelor afectate imediat după înregistrarea catastrofei naturale. Cu cât solul forestier rămâne mai mult timp descoperit (fără vegetație forestieră), cu atât procesele de degradare se vor intensifica, ceea ce va genera provocări suplimentare în instalarea unei noi păduri.

O altă componentă a investiției se referă la instalații pentru prelucrarea primară a lemnului la nivel local, pentru promovarea lanțurilor scurte de aprovizionare cu lemn și produse din lemn. Investiția va sprijini operatorii economici din zonele rurale cu activitate în domeniul prelucrării primare a lemnului.

Având în vedere dotarea precară cu echipamente de protecția muncii a operatorilor din domeniul exploatărilor forestiere, se propune finanțarea achiziționării de echipamente individuale de protecția muncii pentru muncitorii forestieri.

Investiția va fi derulată de către MMAP, iar beneficiarii sunt operatorii economici atestați pentru activități de extragere și prelucrare a lemnului conform legislației în vigoare de către comisie națională care va verifica îndeplinirea condițiilor de atestare a acestor operatori).

Operatorii economici care au caziere tehnice (prevăzute de legislație) pentru încălcări ale legislației specifice cu privire la tăierile ilegale sau cea a legislației specifice cu privire la modul de desfășurare a activităților de recoltare a lemnului vare prevede evitarea aducerii de prejudicii arborilor rămași în pădure, semințșurilor, solurilor forestiere, cursurilor de apă.

Finanțarea va fi acordată în condițiile unei scheme de ajutor de stat exceptată de la notificare în baza art. 41 Ajutoare pentru investiții în tehnologii forestiere și în prelucrarea, mobilizarea și comercializarea de produse forestiere din Regulamentului 702 / 2014. Intensitatea maximă a ajutorului nu poate depăși 50% din costul de achiziție.

1.5 – Investiții în sisteme integrate de reducere a riscurilor generate de viituri torențiale în bazinele forestiere expuse unor astfel de fenomene.

Măsura constă în reducerea impactului viiturilor torențiale prin investiții în lucrări de corectare a torenților și refacerea la timp a ecosistemelor forestiere. Realizarea lucrărilor de corectare a torenților are ca obiectiv principal apărarea împotriva viiturilor torențiale pentru localitățile situate în aval de obiectiv, conducând astfel la diminuarea pagubelor produse de acestea și salvarea de vieți omenești, dar și protejarea împotriva colmatării a acumulărilor situate în aval.

Capitolul II - Direcții de acțiune (Acțiuni)

Aceste investiții reprezintă soluții absolut necesare pentru diminuarea impactului generat de schimbările climatice în bazinele forestiere torențiale unde acțiunile de refacere a ecosistemelor forestiere nu sunt suficiente pentru diminuarea riscurilor de viituri. În plus, rețeaua funcțională de lucrări hidrotehnice de corectare a torenților va contribui la menținerea unei calități ridicate a drumurilor forestiere, drept urmare accesul personalului silvic cu atribuții de pază și combatere a tăierilor ilegale va fi mult mai facil.

Investiția va fi derulată de MMAP/RNP, iar beneficiarii potențiali ai acesteia sunt RNP și proprietarii / administratorii de păduri.

B	Rolul autorității publice
----------	----------------------------------

Rolul administrației publice locale în cadrul acestei probleme este definit din punct de vedere legal prin Ordonanța de urgență Nr. 57/2019 privind Codul administrativ cu modificările și completările ulterioare Astfel:

- Codul administrativ la art. 129 - Atribuțiile consiliului local:

- alin.(2).lit.d, prevede : Consiliul local exercită următoarele categorii de atribuții: [...] [...]
- alin. (7), prevede : În exercitarea atribuțiilor prevăzute la alin. (2) lit. d), consiliul local asigură, potrivit competenței sale și în condițiile legii, cadrul necesar pentru furnizarea serviciilor publice de interes local privind:
 - [...]
 - **r) punerea în valoare, în interesul colectivității locale, a resurselor naturale de pe raza unității administrativ-teritoriale;**
 - [...]

Așadar, administrația publică locală se poate implica în rezolvarea problemelor mai sus menționate în conformitate cu prevederile art. 29 alin 2 lit.d și alin.7 lit.r din Ordonanța de urgență Nr. 57/2019 privind Codul administrativ.

C	Soluții - cum se poate implica autoritatea publică în funcție de rolul sau
----------	---

Pentru perioada 2021 -2027 Comisia Europeană a stabilit patru obiective principale pentru optimizarea gestionării durabile a pădurilor și rolul lor multifuncțional în UE, pe care România și le asumă în implementarea Strategiei Forestiere Naționale 2018 - 2027:

- Îmbunătățirea competitivității pe termen lung;
- Îmbunătățirea și protecția mediului înconjurător;
- Contribuția la îmbunătățirea calității vieții;
- Încurajarea comunicării și coordonării pentru a spori coerența și cooperarea la diferite niveluri.

In cadrul strategiei sunt definite următoarele obiective strategice:

Capitolul II - Direcții de acțiune (Acțiuni)

- **Obiectiv strategic 1.** Eficientizarea cadrului instituțional și de reglementare a activităților din domeniul forestier
- **Obiectiv strategic 2.** Gestionarea durabilă a fondului forestier național
- **Obiectiv strategic 3.** Creșterea competitivității și a sustenabilității industriilor forestiere, a bioenergiei și bioeconomiei în ansamblul ei
- **Obiectiv strategic 4.** Dezvoltarea unui sistem eficient de conștientizare și comunicare publică
- **Obiectiv strategic 5.** Dezvoltarea cercetării științifice și a învățământului forestier.

Finanțarea necesară implementării procesului de dezvoltare a sectorului forestier în România se ridică la 2.883.250 mii lei pentru perioada 2018 -2027.

Așa cum am arătat mai sus APL-urile nu sunt direct beneficiare ale acestui proces decât în cazul în care sunt ADFF – Administratorii fondului forestier – individual sau în asociații cu alți proprietari de pădure

Indirect însă prin utilizarea cu prioritate a bunurilor și serviciilor oferite de pădure în beneficiul comunităților locale și prin implicarea comunităților locale în procesele decizionale de gestionare și protecție a pădurilor APL-urile pot folosi pădurea ca o adevărată sursă de dezvoltare locală

Pentru definirea problemei vom prezenta două elemente pe care ulterior le vom dezvolta în modele de bună practică:

- **Fructele de pădure, o afacere socială**

Pădurea constituie o bogăție și fără a fi doar din punct de vedere al exploatarei lemnului. În esență o pădure tăiată dispare și nu mai produce nimic. O pădure vie este o sursă permanentă de venituri, mai mari sau mai mici. Iar una dintre sursele de venituri deloc neglijabile, pusă la dispoziție de codrii, o reprezintă fructele de pădure. În prezent pentru Regia Națională a Pădurilor „Romsilva“, colectarea fructelor de pădure, a ciupercilor și a plantelor medicinale constituie una dintre activitățile tradiționale. În fiecare an, pădurarii colectează de la localnici fructe de pădure (vorbim aici despre acei proprietari de pădure al căror terenuri sunt în administrarea ROMSILVA), anumite specii de ciuperci, precum gălbiori și hribi, ca și unele plante medicinale. Aceste produse au mare căutare la procesatori, mai ales din străinătate. Iar faptul că sunt sălbatice și provin din România nu face decât să le crească prețul. Această afacere se poate dezvolta mai ales în zonele de deal și de munte, pe lângă pădurile de foioase sau conifere, dar nu numai. „Afacerea” presupune colectarea ciupercilor și a fructelor de pădure de la locuitorii acestor zone (sau chiar din pădure) și distribuirea lor către firmele colectoare (de exemplu în regiune Sud Vest Oltenia Diana Rom din Rm. Valcea, Transilvan Funghi) sau către firme care le prelucrează, producând sucuri naturale, gemuri etc. (Raureni S.A.) sau către firmele exportatoare. Rolul autorității publice este acela de a construi și gestiona centrul de colectare fructe de pădure fie direct fie prin Asociația Proprietarilor de Pădure – Vom detalia în

Capitolul II - Direcții de acțiune (Acțiuni)

Capitolul III in cadrul Programul Operațional Educație și Ocupare (POEO) 2021-2027 (pag 371) si in cadrul Programul Operațional Incluziune Și Demnitate Socială 2021-2027 Prioritate 1 Obiectiv specific 1 (pag 399) sursele de finanțare pentru o astfel de afacere .

- **Orientarea turistică activitate de susținere si dezvoltare a turismului local**

Orientarea turistica este un sport care a apărut pentru prima oară în țările nordice, ea având la bază utilizarea a două instrumente, harta și busola. Harta este o imagine a terenului, transpusă la scară pe hârtie. În practica orientării, cel mai important element de cunoscut este scara hărții pe care o avem la dispoziție. În funcție de scară putem să calculăm distanțele pe hartă și pe teren. Un alt element important al hărții este curba de nivel care ne indică altitudinea la care ne găsim și felul cum evoluează traseul nostru din acest punct de vedere. Nu uităm nici semnele convenționale de pe o hartă de orientare, pentru că ele ne pot furniza indicații prețioase asupra locului unde ne aflăm într-un anumit moment. Busola, pe de alta parte, ne ajută să aflăm direcția de mers, dacă o folosim corect cu harta. De principiu, orientăm busola și harta pe direcția nordului magnetic, rotindu-ne practic împreună cu ele. În momentul în care am reușit să poziționăm cele două elemente, spre punctul unde dorim să ajungem, trebuie să ne fixăm un reper impunător pe traseu, ușor de remarcat (o stâncă, un copac semeț etc). De la orientarea în alergare au luat naștere mai toate sporturile întâlnite în orientare, fiind prin urmare un reper pentru ramurile acestui sport.

Principiul care stă la baza acestei clase de sporturi, și anume, deplasarea pe un teren necunoscut, oferă participanților nu doar plăcerea victoriei după un efort susținut, ci și revelația aventurii, mișcarea în aer liber, plus peisajele mirifice ce însoțesc de regulă astfel de trasee.

Nu ne propunem prin acest demers sa vorbim despre un sport de performanta ci despre deplasare turistica care se poate realiza pe jos sau cu bicicleta pe trasee marcate – drumuri forestiere -

Pentru care am atașat doua modele de buna practica :



Modele de buna practica materiale video - [Orientare turstica - deplasare](#) -

Sursa <https://www.youtube.com/>



Modele de buna practica materiale video - [Orientare turstica – tabara montan bicke predeal](#) -

Sursa <https://www.youtube.com/>

Dezvoltarea unui ONG local cu care a dezvolte activități de acest tip, activități derulate in parteneriat cu APL – ul poate cerea o resursa pentru dezvoltare turismului local

D	Sursele de finanțare pentru perioada 2021-2027
----------	---

In acest sens, sursele de finanțare pentru domeniul forestier pentru perioada 2018 – 2027 sunt conform următorului tabel :

Capitolul II - Direcții de acțiune (Acțiuni)

Strategia Națională de Dezvoltare a Sectorului Forestier 2018 -2027					
Obiectiv	Măsura	Submăsura	Sursa de finanțare	Necesar -mii lei-	Entitatea responsabilă
(1)	(2)	(3)	(4)	(5)	(6)
1	Eficientizarea cadrului instituțional și de reglementare a activităților din domeniul forestier				
	1.1.	Implementarea reglementărilor UE, a acordurilor și tratatelor internaționale specifice domeniului forestier			
		1.1.1. Asigurarea cadrului normativ național în vederea aplicării obligațiilor pe care România le are ca parte semnatară a acordurilor și tratatelor internaționale;	-	-	-
		1.1.2. Promovarea și adaptarea intereselor sectorului forestier românesc la agenda națională și europeană a pădurii prin comunicare directă;	Bugetul de stat	250	MAP
		1.1.3. Adaptarea sistemului normativ din domeniul forestier, cu respectarea principiilor SFM (Sustainable Forest Management), în scopul asigurării absorbției fondurilor europene;	-	-	MAP
	1.2.	Corelarea legislației aplicabile domeniului forestier cu legislația altor domenii			
		1.2.1. Eficientizarea, îmbunătățirea, simplificarea legislației specifice aplicabile, cu implicarea tuturor factorilor interesați;	-	-	MAP
		1.2.2. Întreprinderea de demersuri în vederea armonizării legislației din domeniul forestier și corelării cu cea aplicabilă în alte sectoare;	Bugetul de stat	100	MAP
		1.2.3. Întărirea rolului autorității publice centrale care răspunde de silvicultură în reglementarea activității de exploatare a lemnului;	Bugetul de stat	600	MAP
		1.2.4. Promovarea de ghiduri de bune practici specifice sectorului forestier și activităților conexe acestuia;	Programe de finanțare nerambursabilă	3.000	MAP
	1.3.	Îmbunătățirea cadrului legislativ privind sprijinirea proprietarilor de păduri			
		1.3.1. Promovarea de principii în scopul stimulării asocierii sau realizării de asociații / grupuri;	-	-	MAP
		1.3.2. Îmbunătățirea asistenței acordate proprietarilor de păduri, cu prioritate celor cu suprafețe mici, pentru utilizarea	Bugetul de stat	100	MAP; ADFF

Capitolul II - Direcții de acțiune (Acțiuni)

		sustenabilă a resurselor forestiere, inclusiv în caz de perturbări naturale;			
		1.3.3. Adoptarea unor instrumente de reglementare privind compensarea serviciilor ecosistemice oferite de păduri;	Bugetul de stat	150	
		1.3.4. Sprijinirea și stimularea realizării de structuri silvice de rang superior pentru fondul forestier altul decât fondul forestier proprietate publică a statului.	-	-	MAP
		1.3.5. Adaptarea reglementărilor și normelor tehnice la cerințele gestionării durabile a proprietăților forestiere de mici dimensiuni.	-	-	MAP
2	Gestionarea durabilă a fondului forestier național				
	2.1.	Extinderea suprafeței pădurilor și a altor terenuri cu vegetație forestieră			
		2.1.1. Identificarea terenurilor inapte folosințelor agricole și împădurirea acestora	Bugetul de stat	65.000	
		2.1.2. Identificarea terenurilor inapte folosințelor agricole și împădurirea acestora;	Bugetul de stat	8.500 (studiu identificare)	MAP; GF; ADFF
			Buget de stat	162.500 (împădurire) din care 122.500	
			Fondul de ameliorare	20.000	
			Fondul pentru mediu	20.000	
			PNDR PNS	250.000	
		2.1.3. Realizarea sistemului național al perdelelor forestiere de protecție;	Bugetul de stat; Fondul de ameliorare	328.000 10.000	MAP; GF; ADFF
		2.1.4. Asigurarea materialului forestier de reproducere;	-	-	-
		2.1.5. Promovarea măsurilor pentru împădurirea terenurilor degradate și pentru crearea de perdele forestiere	Bugetul de stat; Fondul de ameliorare	100	MAP; GF
	2.2.	Armonizarea sistemului național de indicatori pentru gestionarea durabilă a pădurilor cu cel european			
		2.2.1. Actualizarea permanentă a indicatorilor pentru gestionarea durabilă a pădurilor în context european și național;	-	-	MAP
		2.2.2. Realizarea Programului forestier național și corelarea indicatorilor pentru	-	-	MAP

Capitolul II - Direcții de acțiune (Acțiuni)

		gestionarea durabilă a pădurilor cu acesta;			
2.3.	Conservarea și ameliorarea biodiversității ecosistemelor forestiere				
		2.3.1. Identificarea și conservarea pădurilor virgine și cvasivirgine, a pădurilor ripariene, a habitatelor forestiere și speciilor rare, amenințate, periclitate;	Bugetul de stat	1.500	MM; MAP
		2.3.2. Protejarea diversității biologice a ecosistemelor forestiere, a pădurilor cu structuri naturale și cvasi naturale;	-	-	MAP
		2.3.3. Conservarea habitatelor marginale, a zonelor umede aflate pe terenuri ocupate cu vegetație forestieră, a speciilor protejate sau vulnerabile;	-	-	MAP
		2.3.4. Dezvoltarea unui sistem de compensare a unor restricții impuse de cerințele rețelei Natura 2000 pentru asigurarea gospodăririi durabile a pădurilor în cadrul ariilor naturale protejate.	PNDR PNS	67.500	MM; MAP
2.4.	Adaptarea continuă a pădurilor la schimbările climatice				
		2.4.1. Adaptarea practicilor de regenerare a pădurilor la necesitățile impuse de schimbările climatice;	Bugetul de stat;	1.000	MAP; INCDS- MD; F.SILV; ADFF
			Fonduri europene	2.000	
		2.4.2. Adaptarea continua a sistemului de gestionare a pădurilor în vederea îmbunătățirii capacității de adaptare a acestora la schimbările climatice;	Bugetul de stat;	1.000	MAP; INCDS- MD; F.SILV; ADFF
			Fonduri europene	1.000	
		2.4.3. Menținerea și îmbunătățirea sistemului de monitorizare și observare a acțiunii factorilor biotici și abiotici destabilizatori;	-	-	MAP; INCDS- MD; F.SILV; ADFF
		2.4.4. Promovarea regenerării naturale prin aplicarea tratamentelor intensive și semi intensive adecvate;	-	-	ADFF
		2.4.5. Promovarea compozițiilor diversificate, cu accent pe conservarea și refacerea biodiversității genetice a speciilor forestiere cu exigențe ecologice compatibile cu condițiile staționare;	-	-	ADFF
		2.4.6. Refacerea pădurilor destructurate ca urmare a efectelor schimbărilor climatice;	-	-	ADFF
		2.4.7. Selectarea și promovarea de biotipuri de arbori rezistente/adaptate la schimbări climatice și extinderea utilizării acestora în lucrările de regenerare a pădurilor;	-	-	MAP; INCDS- MD; F.SILV; ADFF
2.5.	Dezvoltarea sistemului de amenajare a fondului forestier național				

Capitolul II - Direcții de acțiune (Acțiuni)

	2.5.1. Creșterea ponderii fondului forestier inclus în amenajamentele silvice	Bugetul de stat	1.000	MAP
	2.5.2. Promovarea unor sisteme de certificare compatibile cu practicile de management adoptate la nivel național;	-	-	ADFF
	2.5.3. Monitorizarea continua a aplicării prevederilor amenajamentelor silvice;	-	-	ADFF; GF; MAP
2.6.	Evaluarea și monitorizarea funcțiilor, serviciilor ecosistemice oferite de pădure și a resurselor forestiere			
	2.6.1. Realizarea inventarului forestier național;	-	65.000	MAP; INCDS -MD;
	2.6.3. Elaborarea / perfecționarea metodologiilor privind cuantificarea valorii funcțiilor și serviciilor ecosistemice oferite de pădure; proiectarea unui sistem de plăți pentru serviciile ecosistemice	-	1.500	MAP; INCDS -MD;
	2.6.5. Creșterea capacității pădurilor de stocare a carbonului în contextul unei administrări forestiere durabile; crearea cadrului de valorificare a stocurilor de carbon	-	500	ADFF
2.7.	Extinderea amenajării în sistem integrat a bazinelor hidrografice torențiale			
	2.7.1. Crearea unui sistem integral și integrat de amenajare a bazinelor hidrografice torențiale pentru diminuarea efectelor clămităților naturale	Bugetul de stat;	31.000	MAP; ADFF
		Credite Externe;	130.000	
	2.7.2. Monitorizarea continua a stării lucrărilor de corectare a torenților din fondul forestier național;	Bugetul de stat;	2.000	MAP; GF; ADFF
2.8.	Creșterea gradului de accesibilizare a fondului forestier național			
	2.8.1. Creșterea indicelui de desime a căilor de transport forestier;	Bugetul de stat	110.000	MAP; ADFF
		Credite Externe;	100.000	
		PNDR PNS	200.000	
	2.8.2. Accesibilizarea arboretelor;	-	-	ADFF
	2.8.3. Reabilitarea/ punerea în siguranță a căilor de transport forestier afectate de calamități naturale;	Bugetul de stat;	100.000	MAP; ADFF
		Credite Externe	70.000	
		PNDR PNS	200.000	
	2.8.4. Adaptarea rețelei de drumuri forestiere la caracteristicile tehnice actuale ale mijloacelor de transport forestiere	Fondul de accesibilizare a pădurilor	800.000	MAP; INCDS -MD; F. SILV; ADFF
	2.8.5. Promovarea construcției de drumuri forestiere de versant;	-	-	MAP; ADFF

Capitolul II - Direcții de acțiune (Acțiuni)

	2.9.	Realizarea sistemului informațional integrat pentru silvicultură			
		2.9.1. Realizarea interoperabilității sistemului informațional în silvicultură	Bugetul de stat;	15.000	MAP; ADFF
			Fonduri Europene	10.000	
		-	-	-	-
		2.9.3. Optimizarea subsistemului SUMAL. Interconectarea cu sistemele informatice ale utilizatorilor;	Bugetul de stat;	4.500	MAP;
		2.9.4. Perfecționarea subsistemului de indicatori statistici pentru silvicultură;	Bugetul de stat;	1.000	MAP; INCDS -MD; F. SILV; ADFF
	2.10	Extinderea tehnologiilor de recoltare a lemnului, performante sub raport tehnic, ecologic și economic;			
		2.10.1. Stimularea achiziției și utilizării de tehnologii performante de recoltare a lemnului și cu impact redus asupra mediului	-	-	MAP
		2.10.2. Limitarea utilizării tehnologiilor agresive față de mediu;	-	-	MAP
	2.11.	Creșterea contribuției sectorului forestier la dezvoltarea rurală;			
		2.11.1. Utilizarea cu prioritate a bunurilor și serviciilor oferite de pădure în beneficiul comunităților locale;	-	-	ADFF; MAP
		2.11.2. Implicarea comunităților locale în procesele decizionale de gestionare și protecție a pădurilor;	-	-	ADFF; MAP
3	Creșterea competitivității și a sustenabilității industriilor forestiere, a bioenergiei și bioeconomiei în ansamblul ei				
	3.1.	Creșterea ponderii volumului de lemn valorificat în sortimente;			
		3.1.1. Stimularea valorificării în produs finit al lemnului;			MAP
		3.1.2. Sistem centralizat de informare publică privind vânzarea lemnului sau înființarea Bursei lemnului;	Bugetul de stat	1000	MAP
		3.1.3. Promovarea unor proceduri simplificate și stimularea prestărilor de servicii de exploatare a lemnului;	-	-	MAP
		3.1.4. Promovarea asocierii proprietarilor de păduri în vederea valorificării superioare a lemnului – dialog între proprietari și industrie la nivel local, regional și național;	-	100	MAP; AAP; ADFF; ASFOR APMR; UAT
	3.2.2	Diversificarea categoriilor de biomasă lemnoasă utilizabile la producerea de energie			
		3.2.1. Evaluarea potențialului și a posibilităților de valorificare eficientă a lemnului mărunt și de valoare redusă în vederea producerii energiei termice	Bugetul de stat	50	MAP; ADFF

Capitolul II - Direcții de acțiune (Acțiuni)

		3.2.2. Dezvoltarea unei piețe a biomasei lemnoase cu referire specială la valorificarea lemnului mărunt;	-	-	MAP; ADFF
		3.2.3. Adoptarea unei politici sectoriale sub aspectul prețului și subvenționării pentru valorificarea lemnului mărunt rezultat din lucrări de îngrijire și conducere a arboretelor;	-	-	MAP
		3.2.4. Asigurarea suportului pentru cercetare - dezvoltare privind producerea de energie termică și combustibili din resurse forestiere	-	-	MAP; ME; INCDS -MD; F. SILV
		3.2.5. Evaluarea și asigurarea lemnului de foc pentru încălzirea locuințelor populației;	-	-	MAP; ADFF
		3.2.6. Stimularea diversificării surselor de încălzire a locuințelor populației și creșterea eficienței energetice;	-	-	MAP; ME
	3.3.	Sprijinirea dotării cu tehnică modernă a unităților de exploatare și procesare primară			
		3.3.1. Facilitarea accesului la finanțări europene nerambursabile pentru achiziția de utilaje de exploatare și prelucrare prietenoase față de mediu;	-	-	MAP; MADR; MDRAP
		3.3.2. Sprijinirea inițiativelor locale de prelucrare și industrializare a lemnului;	-	-	MAP; MADR; MDRAP
		3.3.3. Stabilirea de măsuri și submăsuri separate în cadrul Programului Național de Dezvoltare Rurală pentru sectorul forestier;	-	-	MAP; MADR;
	3.4.	Informații permanente despre piața lemnului			
		3.4.1. Furnizarea de către autoritatea publică centrală care răspunde de silvicultură a unor informații publice privind piața internă și externă a lemnului;	Bugetul de stat	50	MAP
		3.4.2. Furnizarea de informații din partea autorității publice centrale care răspunde de silvicultură adresate direct proprietarilor de păduri;	Bugetul de stat	50	MAP
4	Dezvoltarea unui sistem eficient de conștientizare și comunicare publică				
	41	Realizarea unor politici de comunicare în domeniul forestier			
		4.1.1. Campanie de conștientizare publică	Bugetul de stat	2.200	MAP
		4.1.2. Dezvoltarea colaborării cu actorii externi domeniului forestier implicați în domeniu;	-	-	MAP; AAP; ADFF; ASFO; APMR; UAT
		4.1.3. Realizarea unei platforme de informare și comunicare cu societatea privind sectorul forestier;	-	-	MAP

Capitolul II - Direcții de acțiune (Acțiuni)

		4.1.4. Dezvoltarea unei rețele de comunicare intersectorială în interiorul domeniului forestier;	Bugetul de stat	50	MAP
		4.1.5. Realizarea unor programe de educație forestieră formală și informală, precum și a unor programe adresate celor mici;	Bugetul de stat	50	MAP MEIN F. SILV
		4.1.6. Participarea proprietarilor și administratorilor de păduri, alături de administratorii și custozii ariilor protejate din fondul forestier, în proiecte care au ca scop protejarea biodiversității;	-	-	ADFF; GF
	4.2.	Formarea personalului silvic în vederea unei comunicări adecvate cu societatea			
		4.2.1. Programe de formare în domeniul comunicării adresate personalului silvic;	Bugetul de stat	50	MEIN MAP
		4.2.2. Dezvoltarea capacităților de actualizare a informațiilor în domeniu;	-	-	MAP
		4.2.3. Motivarea continuă a resursei umane, pentru menținerea experienței acumulate la nivelul sectorului forestier;	-	-	MAP; GF; ADFF
	4.3.	Promovarea unei percepții publice reale asupra domeniului forestier			
		4.3.1. Identificarea grupurilor țintă și a canalelor de comunicare;	-	-	MAP; GF; ADFF
		4.3.2. Elaborarea de materiale adecvate pentru promovare;	Bugetul de stat	50	MAP; GF; ADFF
		4.3.3. Comunicare proactivă și creșterea vitezei de răspuns prin comunicare reactivă în dialog cu societatea	-	-	MAP; GF; ADFF
	4.4.	Dezvoltarea unor programe de conștientizare și educație ecologică adresate societății			
		4.4.1. Promovarea în revistele și materialele de specialitate a unor secțiuni explicitate, dedicate publicului larg;	Bugetul de stat	100	MAP; GF; ADFF; INCDS -MD
		4.4.2. Implicarea administratorilor fondului forestier și a celorlalți actori în domeniu în realizarea unor programe de educație ecologică adresate copiilor;	-	-	ADFF
		-	-	-	-
		4.4.4. Asigurarea transparenței decizionale a domeniului	-	-	MAP; GF; ADFF
5	Creșterea capacității și calității cercetării-dezvoltării și învățământului în silvicultură pentru asigurarea unei gestionari durabile a pădurilor				
	51	Creșterea competitivității unităților silvice din sectorul forestier prin transfer de cunoștințe /abilități			
		5.1.1 Facilitarea accesului unităților economice din sectorul forestier la finanțare în cercetare, dezvoltare și inovare;	-	-	MDRA PFE MED

Capitolul II - Direcții de acțiune (Acțiuni)

		5.1.2. Stimularea creșterii transferului de cunoștințe și tehnologie între organizațiile de cercetare dezvoltare în silvicultură și unitățile economice din sectorul forestier;	Bugetul de stat	200	INCDS-MD; ADFF; ASFOR ; APMR
	5.2	Susținerea procesului de specializare inteligentă în domeniul forestier			
		5.2.1. Identificarea domeniilor cu impact ecologic și economic la nivel național în relație cu domeniile naționale prioritare de specializare inteligentă	Bugetul de stat	1.000	MEIN; MAP; INCDS -MD
		5.2.2. Sprijinirea creării de sisteme complexe de management forestier pentru asigurarea creșterii contribuției sectorului forestier la dezvoltarea societății și la protecția mediului;	-	-	MAP; MM; INCDS -MD
	5.3.	Creșterea capacității de cercetare-dezvoltare și învățământ			
		5.3.1. Profesionalizarea managementului cercetării - dezvoltării în silvicultură prin adaptarea planurilor de învățământ;	-	-	MED; MCI MAP
		5.3.2. Constituirea unei rețele naționale de suprafețe experimentale de lungă durată, destinată cercetărilor interdisciplinare;	-	-	MAP; INCDS -MD
		5.3.3. Întărirea capacității de cooperare și parteneriat pe plan intern și internațional și atragerea de surse de finanțare externe;	Bugetul de stat	4.500	MAP; MDRA PFE
		5.3.4. Utilizarea eficientă a patrimoniului experimental forestier național	Bugetul de stat;	65.000	INCDS-MD; MCI
		5.3.5. Utilizarea amenajamentelor silvice la promovarea soluțiilor tehnice inovative obținute prin cercetare	-	-	MAP; MDRAP FE; MADR; ADFF
		5.3.6. Integrarea în baze de date la nivel național și regional a informațiilor obținute din suprafețele experimentale de lungă durată;	-	-	MAP; INCDS -MD
		5.3.7. Adoptarea de soluții științifice specifice problemelor legate de dezvoltarea rurală, protecția mediului, coeziunea și mobilitatea socială;	Bugetul de stat	65.000	INCDS -MD; MCI
		5.3.8. Promovarea de programe de cercetare aplicativă care să răspundă nevoilor și cerințelor concrete ale societății;	-	-	INCDS -MD
	54	Adaptarea învățământului preuniversitar și universitar de specialitate la cerințele sectorului forestier			
		5.4.1. Armonizarea planurilor de învățământ cu cerințele gestionării durabile a pădurilor	-	-	MED; F. SILV; MAP; GF; ADFF

Capitolul II - Direcții de acțiune (Acțiuni)

		5.4.2. Dimensionarea specializărilor specifice domeniului în raport cu necesitățile din domeniu	-	-	MED; MAP; MCIAD FF
55		Creșterea contribuției cercetării-dezvoltării silvice românești la sporirea stocului european de cunoaștere în domeniul forestier			
		5.5.1. Intensificarea activităților de cercetare – dezvoltare prin stimularea colaborării și participării la rețele naționale și internaționale	-	-	INCDS- MD; F. SILV
		5.5.2. Creșterea vizibilității internaționale prin acțiuni de promovare și publicitate privind infrastructura, competitivitatea, potențialul științific și resursa umană;	-	-	
5.6.		Asigurarea formării continue a resursei umane din organizațiile și instituțiile sectorului forestier, în consens cu obiectivele tehnice, manageriale și economice prioritare, și cu standardele europene în domeniu.			
		5.6.1. Formarea continua a personalului din administrația silvică și formarea conștiinței forestiere în rândul proprietarilor de păduri;	-	-	MAP; F. SILV; MED; GF; ADFF; INCDS- MD
		5.6.2. Identificarea și promovarea de mecanisme care să încurajeze stagiile de pregătire profesională practică pentru viitorii absolvenți de liceu și facultate cu specific silvic;	-	-	MED; F. SILV
Total: 2.883.250 mii lei – Valoare necesara implementării strategiei in domeniul forestier pentru perioada 2018 – 2027 cu sursa financiara definit la 2018 Acolo unde nu este definită sursa de finanțare sau structura responsabila pentru implementare, aceste urmează a fi definite in perioada de programe financiara 2021 -2027					

Percuții utilizate in tabelul sinteza de mai sus:

- MAP – Ministerul Apelor și Pădurilor
- MM – Ministerul Mediului
- ME – Ministerul Economiei
- MADR – Ministerul Agriculturii și Dezvoltării Rurale
- MDRAPFE – Ministerul Dezvoltării Regionale, Administrației Publice și Fondurilor Europene
- MED – Ministerul Educației și Indentității Naționale
- MCI – Ministerul Cercetării și Inovării
- GF – Gărzile Forestiere
- ADFF – Administratorii fondului forestier
- INCDS-MD – Institutul Național de Cercetare-Dezvoltare în Silvicultură "Marin Dracea"
- AAP – Asociația Administratorilor de Păduri;
- ASFOR – Asociația Forestierilor din România
- APMR – Asociația Producătorilor de Mobilă din România;
- UAT – Unitățile Administrativ-Teritoriale

Capitolul II - Direcții de acțiune (Acțiuni)

Finanțarea necesară implementării procesului de dezvoltare a sectorului forestier in Romania se ridică la 2.883.250 mii lei pentru perioada 2018 -2027. Principalele surse de finanțare sunt:

- bugetul de stat - 999.750 mii lei;
- fondul de accesibilizare a padurilor – 800.000 mii lei;
- Programul National de Dezvoltare Rurala 2018 -2020 Planul National Strategic 2021 – 2027 – 717.500 mii lei;
- Credite externe – 300.000 mii lei;
- fondul de ameliorare a fondului funciar cu destinatie silvica – 30.000 mii lei;
- fondul de mediu – 20.000 mii lei

Pentru dezvoltarea de proiecte de tip economie sociala care au ca obiectiv exploatarea resurselor pădurii altele decât cele lemnoase precum centru de colocatare fructe de pădure sau atelier protejat pentru împăiat animale talie mica, sursele de finanțare vor fi detaliate in Capitolul III in cadrul Programul Operațional Educație și Ocupare (POEO) 2021-2027 (pag 371) si in cadrul Programul Operațional Incluziune Și Demnitate Socială 2021-2027 Prioritate 1 Obiectiv specific 1 (pag 399) sursele de finanțare pentru o astfel de afacere .

Pentru dezvoltarea de proiecte de tipul orientarea turistică activitate de susținere si dezvoltare a turismului local vom detalia sursele de finanțare in capitolul III subcapitolele : PNRR - Pilonului VI. Politici pentru generația următoare, copii și tineri-Componenta VI.2 Granturi pentru tineret și sport (pag.341); Programul operațional regional SV Oltenia 2021-2027Axa Prioritară 6. O regiune atractiva (pag.479).

E Modele de buna practică

In cazul in care APL-ul este proprietar de pădure, atunci individual sau in asocie cu alți proprietari de păduri poate beneficia de finanțarea specifica pentru domeniu forestier pornind de la acțiunile prevăzute prin planul de amenajament silvic .

Finanțarea fondului forestier se concretizează prin:

- finanțare pentru activitățile de împădurire re-împădurire
- cofinanțare pentru achiziționarea si plantarea de puiet in cadrul amenajamentului
- finanțarea construirii de drumuri forestiere noi sau modernizarea celor existente
- finanțarea activităților necesare pentru captarea torenților pe versanți

Atunci când APL-ul nu este proprietar de pădure acesta se poate implica prin construirea si operare de puncte de colectare a fructelor de pădure si sau a ciupercilor .

Am anexat acestei strategii un material prezentare pentru o construcție tip ca punct de colectare pentru fructele de pădure . Acest material este realizat ca material pentru analiza pentru a înțelege modul de funcționare a unui astfel de centru

Capitolul II - Direcții de acțiune (Acțiuni)

Cod doc	Denumire / descriere document	Acces pt. format electronic
DRF 015	Model proiect punct de colectare si prelucrare inițial fructe de pădure	

Ca model de buna practica am anexat un astfel de centre, care deși funcționează in domeniul privat poate reprezenta un model care poate fi adaptat cu succes, deoarece gestionarea acestui tip de afacere este identica indiferent de forma de proprietate.



Modele de buna practica materiale video - [Colectarea si pleucrarea fructelor de padure](#)¹² -

Abordarea fondului forestier ca element de tip infrastructura pentru activități capabile sa asigure dezvoltarea potențialului turistic al zonei pin dezvoltarea de activități in structuri partenoriale cu ONG -uri locale . Avem aici ca exemplu activitatea de orientare turistica sau serviciu local de închiriere ATV-uri.



Modele de buna practica materiale video - [Orientare turistica 3](#) - ¹³

In sensul celor mai sus prezentate vom dezvolta soluții specifice pentru realitatea specifica fiecărui element de infrastructura locala.

Dezvoltarea unui tip de fond forestier in funcție de specificul zonei este de asemenea un model de buna practica. Vorbim aici de exemplu de

- dezvoltarea pădurii de salcâm ca baza pentru agroturism si activități economice in domeniul apicol
- dezvoltarea de păduri de castan;
- etc.

Prezentam de asemenea ca **model de buna practica** in acest sens proiectul „**Monetizarea legăturii strânse dintre silvicultură și turism – cheia unui proiect de succes**”. Proiectul a fost implementata in Italia si are ca tema valorificarea turistică a castanului, astfel :

Titlul proiectului: Valorificarea turistică a pădurilor de castani

Proiect finanțat prin Axa 4 LEADER Programul de Dezvoltare Rurală din Regiunea Emilia Romagna 2007-2013, Măsura 411 – Acțiune 7 – Axa Leader destinată strategiilor integrate și multisectoriale – domeniul de intervenție G. „Valorificarea turistică a pădurilor de castani”

Inițiator proiect: Parteneriat public, a 4 parteneri APL-uri, ce formează Grupul de Acțiune Locală Antico Frignano e Appennino Reggiano

Localizarea proiectului: Modena, Reggio Emilia (pădurile de castani din lanțul muntos Apenini) - Regiunea de dezvoltare: Emilia Romagna

Perioada de implementare: ianuarie 2011– aprilie 2011

Perioada de monitorizare: aprilie 2011 - aprilie 2014

Buget total: 99.301,00 euro

Finanțare nerambursabilă: 79.448,31 euro (80%, conform prevederilor Axei 4 Leader – Planul pentru Dezvoltare Rurală)

Cofinanțare (contribuția beneficiarului): 19.852,69 euro (contribuția entităților participante pe teritoriul cărora s-au realizat intervențiile: primăriile din localitățile

¹² Sursa <https://www.youtube.com/>

¹³ Sursa <https://www.youtube.com/>

Capitolul II - Direcții de acțiune (Acțiuni)

Carpineti, Pavullo, Zocca, Parcul Național Toscano-Emilian, plus 3 513,73 euro – cota de 20% din totalul cheltuielilor aferente domeniului de intervenție nr. 5, în valoare de 17 568,65 euro, care reprezintă contravaloarea cheltuielilor tehnice și de coordonare)

Tema abordată: valorificarea pădurilor și exploatațiilor forestiere, promovare turistică

Descrierea proiectului :

Castanul este recunoscut nu numai pentru potențialul său economic, dar și pentru înfrumusețarea peisajului apenin, iar datorită proprietăților sale ecologice, joacă un rol fundamental în protecția mediului înconjurător. În această direcție, proiectul și-a propus recuperarea pădurilor „monumentale” de castani, cu valoare ambientală și peisagistică, aparținând unor entități publice locale, păduri neglijate sau insuficient valorificate, care să devină elemente cu potențial turistic, locuri în care să fie exploatare noi oportunități turistico-recreative.

Dintr-o perspectivă logică integrată și intersectorială, proiectul a vizat îndeplinirea următoarelor obiective operaționale:

- identificarea de noi modalități de valorificare a potențialului turistic al teritoriului;
- valorificarea pădurilor, în special a celor de castani, pentru foloasele lor culturale și ambientale;
- redescoperirea culturii castanului, contribuind, în acest mod, la redescoperirea identității culturale a Apeninilor și la creșterea gradului de sensibilitate al populației locale, dar și al turiștilor, în ceea ce privește protecția patrimoniului înconjurător;
- stimularea inițiativelor turistice și contribuția la crearea de oportunități de muncă, în sectorul didactic, de mediu, turism, restaurare și întreținere patrimoniului forestier și rural.

În scopul delimitării ariilor asupra cărora s-au efectuat intervențiile, GAL a consultat entitățile interesate, primăriile, comunitățile montane și entitățile participante la acțiunile inițiate în cadrul Axei Leader, care și-au manifestat interesul în această direcție.

Astfel, au fost definite în mod clar condițiile de participare și au fost transmise propuneri preliminare de proiecte, în concordanță cu domeniile de intervenție prevăzute de Măsura 411 – Acțiunea 7 a Planului de Acțiune Locală.

Prin implementarea proiectului s-au obținut următoarele rezultate:

- o suprafață de 12 ha pădure de castan curățată și amenajată, investiția fiind de 15 760,54 de euro;
- 1 100 m de alei amenajate corespunzător, investiția fiind de 6 576,00 de euro;
- amenajarea a cinci zone de picnic, dotate cu surse de apă, investiția fiind de 21.102,86 de euro;
- achiziționarea de mobilier de exterior în zonele amenajate, investiția fiind de 20.000,00 de euro;
- instalarea de panouri semnalizatoare, investiția fiind de 3.391,35 de euro;
- dezvoltarea a trei puncte de WIFI gratuit, investiția fiind de 10.000,00 de euro;

Capitolul II - Direcții de acțiune (Acțiuni)

- diseminarea de materiale promoționale și didactice, investiția fiind de 15.168,65 de euro;
- creșterea interesului turistic în zonă, mai ales în sezonul estival – autumnal și, în consecință, a beneficiilor prestatorilor de servicii turistice din localitățile ale căror primării și-au dat acordul pentru realizarea acestui proiect;
- intensificarea activităților de educație privind protecția mediului, derulate de elevi din cadrul școlilor generale (din localitățile enumerate sau din afara acestora);
- toaletarea și curățarea pădurilor, prin realizarea intervențiilor propuse în proiect, aspect care a contribuit la creșterea gradului de atractivitate turistică a arealului respectiv;
- dezvoltarea unei sensibilități și a unei conștiințe în rândul proprietarilor / administratorilor, în ceea ce privește potențialul economic al pădurilor de castani, dincolo de componenta productivă a acestora.

Prin dezvoltarea turistică a zonei, proiectul a contribuit indirect la creșterea forței de muncă din regiune.

Proiectul de față este un exemplu de bună practică privind măsurile incluse de protejare a mediului prin toaletarea castanilor existenți și curățarea domeniului public, precum și promovarea valențelor ambientale și peisagistice ale acestora, în vederea transformării zonei într-un element de atracție turistică. Pe de altă parte, proiectul a contribuit la îndeplinirea obiectivului general al Planului de Dezvoltare Rurală „Valorificarea resurselor endogene ale teritoriilor”, precum și la îndeplinirea obiectivelor Planului de Integrare Provincială Rurală din Modena și Reggio Emilia – „Valorificarea produselor agro-alimentare și forestiere”.

În plus, proiectul a contribuit la îndeplinirea obiectivului Axei 1 – „Creșterea competitivității în sectorul agricol și forestier”, propunându-și descoperirea și inițierea de noi activități productive și profitabile, realizate integrat cu activități din domeniul turismului. Lecția cheie învățată este stabilirea de priorități clare, specifice, fără a se încerca acoperirea mai multor teme cu caracter general. Un alt factor important este dat de buna pregătire a aplicației, în concordanță cu sursa de finanțare și planurile de dezvoltare locală. Factorii de succes ai proiectului au fost identificarea unei legături strânse între silvicultură și turism, dezvoltarea unui concept nou, inovator, care a vizat promovarea turistică într-un mod sustenabil și consultările repetate cu părțile interesate în dezvoltarea proiectului.

Capitolul II - Direcții de acțiune (Acțiuni)



Transferabilitate: experiența ar putea fi repetată în orice stat comunitar care dispune de caracteristicile geografice și tipurile de vegetație specifice regiunii Emilia Romagna și nu numai (inclusiv România), prin identificarea potențialului turistic al zonelor de păduri insuficient valorificate.

Capitolul II - Direcții de acțiune (Acțiuni)

	II.1.4.3 Problema: Fondul cinegetic dezvoltarea locala	
A	Definiția problemei	

Pensiunile aflate în apropiere de pădurile dese și întinse vin cu o nouă ofertă: turismul vânătorec.

Acolo unde exista domenii de vânătoare se pot organiza partide de vânat pentru cei pasionați. Iar la final, oaspeții mănâncă bucatele apetisante din vânat mistreț, cerb sau căprioară.

În principal o pensiune cu specific vânătorec reprezintă o investiție privată care are sau este în parteneriat cu un domeniu de vânătoare. Deoarece fiecare domeniu de vânătoare dispune de anumite cote anuale de vânat, pentru un domeniu de vânătoare pot exista mai multe pensiuni care organizează vânătoreea. În principiu proprietarii (sau asocierea dintre proprietarii pensiunii și proprietarii domeniului de vânătoare) pun la dispoziția turiștilor un domeniu întins și organizează frecvent partide.

În principiu partida de vânătoare se organizează la punct fix (la stand). La așezarea în stand, fiecare vânător trebuie să știe locul de amplasare al vecinilor. Succesul vânătorului ține de numărul pe care îl extrage și care stabilește locul în care se va așeza. Dacă are noroc, vânatul va trece prin dreptul său.

Gazdele se ocupă de autorizațiile de vânătoare pentru turiști. Clienții sunt români, dar orientarea pensiunilor de vânătoare din România este mai ales străini. Pentru fiecare partidă de vânătoare să plătește de la 300 de euro până la 1000 de euro, în funcție de trofeu.

După o zi petrecută în pădure, oaspeții sunt poftiți la masa cu bucate speciale – produse culinare specific vânătorești, astfel ca pe lângă partidele organizate, locul poate fi căutat este căutat pentru preparatele delicioase din vânat.

Regiunea transfrontaliera Sud Vest Oltenia – Dolj, Mehedinți - la care face referire prezenta documentație **nu dispune** de o strategie de promovare turistică suficient de bine articulată în domeniul turismului vânătorec încât să o individualizeze ca produs turistic. Deși regiunea este presărută cu o multitudine de obiective turistice de mare însemnătate și dispune de un relief variat, oferind posibilitatea practicării unei palete largi de forme de turism pe toată durata anului, județul Dolj, rămâne o necunoscută, iar atuurile sale pălește în fața altor regiuni cu tradiție în turism.

Mai mult, în regiunea transfrontaliera Sud Vest Oltenia, cu excepția cheilor Dunării din Mehedinți, turismul este foarte puțin dezvoltat față de potențialul existent. De aceea este necesară elaborarea unei strategii comune de dezvoltare durabilă a mediului de afaceri în regiunea transfrontaliera precum și identificarea și promovarea oportunităților oferite de regiune prin măsuri specifice. În acest context identificarea unor oportunități de turism specifice de exemplu turism vânătorec și turism piscicol articulat cu o ofertă culinară specifică poate constitui un atu.

Pentru dezvoltarea economică durabilă a regiunii transfrontaliere este necesară promovarea oportunităților în zona prin atragerea investitorilor străini. Totodată, este

Capitolul II - Direcții de acțiune (Acțiuni)

necesara protejarea resurselor transfrontaliere naturale si a mediului pentru asigurarea unei dezvoltări durabile, printr-o cooperare sporita intre toți actorii-cheie din regiune.

Fiecare dintre județele zonei transfrontaliere vizate beneficiază de resurse naturale si antropice care oferă un potențial turistic diversificat: parcuri naturale, arii protejate, rezervații naturale, masive muntoase, peșteri de interes speologic, chei si defileu, zone rurale nepoluate, surse de ape, fond de pescuit si vânătoare, monumente istorice si culturale de valoare, edificii religioase, s.a.m.d. Aceste avantaje trebuie fructificate si orientate catre dezvoltarea si promovarea identității transfrontaliere.

Obiectivele turistice identificate nu numai ca pot constitui destinații turistice noi si inedite, ci vor contribui la creșterea gradului de conștientizare fata de bogatul patrimoniu turistic si cultural regional , fata de protejarea ecosistemului Dunării si crearea unui mediu favorabil pentru turismul rațional, durabil. In acest sens APL—urile pot constitui un factor cheie prin dezvoltarea unor proiecte de tip Centrul de informare turistica, rolul acestora fiind de a promova turismul local.

B	Rolul autorității publice
----------	----------------------------------

Rolul administrației publice locale in cadrul acestei probleme este definit din punct de vedere legal prin Ordonanța de urgență Nr. 57/2019 privind Codul administrativ cu modificările si completările ulterioare Astfel:

- Codul administrativ la art. 129 - Atribuțiile consiliului local:

- alin.(2).lit.d, prevede : Consiliul local exercită următoarele categorii de atribuții: [...] [...]
- alin. (7), prevede : În exercitarea atribuțiilor prevăzute la alin. (2) lit. d), consiliul local asigură, potrivit competenței sale și în condițiile legii, cadrul necesar pentru furnizarea serviciilor publice de interes local privind:
 - [...]
 - **r) punerea în valoare, în interesul colectivității locale, a resurselor naturale de pe raza unității administrativ-teritoriale;**
 - [...]

Așadar, administrația publica locala se poate implica in rezolvarea problemelor mai sus menționate in conformitate cu prevederile art. 29 alin 2 lit.d si alin.7 lit.5 din Ordonanța de urgență Nr. 57/2019 privind Codul administrativ.

C	Soluții - cum se poate implica autoritatea publica in funcție de rolul sau
----------	---

Dat fiind faptul ca APL-ul u este proprietar sau administrator al fondului cinegetic un mod inovativ prin care APL-ul se poate implica in dezvoltarea fondurilor cinegetice prin promovarea zonelor de turism vânătoresc, este acela de a dezvolta un centru de promovare a turismului. Acesta, conform legii turismului art.2 lit.8. centru național / local de informare și promovare turistică - reprezintă o structură specializată de

Capitolul II - Direcții de acțiune (Acțiuni)

informare și promovare turistică, care funcționează în cadrul structurii organizatorice a autorităților administrației publice locale și colaborează cu organizațiile de management al destinației, cu ministerul de resort din domeniul turismului și ministerul de resort în domeniul amenajării teritoriului și urbanismului;

Dimensionarea centrului nu are o structura constructiva tip (de tip normativ de proiectare), dimensionarea acestuia fiind in funcție de serviciile ce urmează a fi implementate. In vederea realizării investiției APL-ul trebuie sa pună la dispoziție spațiu aferent necesar construcției centrului turistic, sa opereze si administreze centrul si sa asigure funcționarea acestora după terminare proiectului de investiție.

D Sursele de finanțare pentru perioada 2021-2027

- PNRR - Pilonului IV Coeziune socială și teritorială - Componenta IV.5 România Atractivă – pentru perioada 2021- 2023 pentru aplicare si 2026 pentru implementare;
- Programul Interreg V-A România – Bulgaria axa prioritara 1 si/sau axa prioritara 5 – pentru perioada 2021- 2027 pentru aplicare;
- Programul operațional regional SV-Oltenia 2021-2027 - Axa Prioritară 6. O regiune atractiva - pentru perioada 2021- 2027 pentru aplicare.

E Modele de buna practică**Centru Local de Informare Turistică Feldioara**

Centrul Local de Informare Turistică Feldioara se bucură de o activitate continuă, susținută, din luna august 2014 și până în prezent. Cu o perspectivă mereu actualizată în direcția dezvoltării și valorificării potențialului local, asigură și susține dezvoltarea potențialul turistic, social și cultural al zonei, serviciu actualizat al informațiilor cu caracter local și național, răspunzând în timp real provocărilor ivite de zi cu zi.

Centru de informare turistica Feldioara, reprezint un proiect dezvoltat de primăria comunei Feldioara județul Brașov, funcționează începând cu 2014 si reprezintă un model de buna practică prin impactul anual asupra turismului la nivelul județului.

Informații suplimentare se găsesc la adresa web: <http://www.primaria-feldioara.ro/ro/home>

Centrul de Informare Turistică Aluniș Jud.Cluj

Centrul de Informare Turistică Aluniș Jud.Cluj are ca obiectiv principal informarea vizitatorilor, promovarea obiectivelor turistice și păstrarea vie a locurilor și tradițiilor

Capitolul II - Direcții de acțiune (Acțiuni)

satului. De asemenea făcând parte din zona omogena Centrul de Informare Turistica Aluniș colaborează și face promovare la comunele omogene: Iclod, Cornești, Jichiș. Centru de informare turistica reprezintă un proiect dezvoltata începând cu anul 2017 de APL-ul Comunei Aluniș, Județul Cluj. Informații suplimentare se găsesc la adresa web: <http://turism-alunis.ro> (<http://turism-alunis.ro>)

Centrul National de Informare si Promovare Turistica Moldova Noua

Centru se ocupa cu promovarea orașului Moldova Noua, a obiectivelor turistice precum insula ostrov , rezervatia naturala valea mare , mănăstirile Baziaș si Zlatița etc.

Insula Ostrov este situata pe teritoriu administrativ al orașului Moldova Noua in județul Caras Severin. Aria de protecție speciala acvi-faunistica a fost desemnata prin H.G.151/2004 privind instituirea regimului de arie naturala protejata pentru noi zone insula are o suprafată de 1627 de hectare si este situata in Parcul Natural Portile de Fier.

Centru de informare turistica reprezintă un proiect dezvoltata începând cu anul 2016 de APL-ul orașului Moldova Noua in județul Caras Severin. Informații suplimentare se găsesc la adresa web: <http://Primariamoldovanoua.ro>



Modele de buna practica materiale video

Oferim si alta perspectivă asupra posibilelor solutii ale problemei mai sus prezentate, in materialu video selectat din documentaru „Un fluviu de prostie”:

Video : TurismMoldovaNoua

Capitolul II - Direcții de acțiune (Acțiuni)

II.1.5. Direcții de acțiune (Acțiuni) – Acțiuni menite să asigure dezvoltarea in domeniul afacerilor agricole		
	II.1.5.1. Problema: Infrastructura agricola de acces - drumuri agricole	

A	Definiția problemei	
----------	----------------------------	--

Îmbunătățire performanței economice a tuturor fermelor și facilitarea restructurării și modernizării fermelor, în special în vederea creșterii participării și orientării către piață, dar și a diversificării agricole, pleacă de la o problema simpla creșterea competitivității sectorului agricol prin îmbunătățirea accesibilității exploatațiilor agricole. Acest deziderat poate fi realizat prin modernizarea și adaptarea căilor de acces ca element de infrastructura care asigura ceea ce duce la asigurarea unei bune aprovizionare și un acces mai facil către consumatori și piețele de desfacere;

B	Rolul autorității publice	
----------	----------------------------------	--

Rolul administrației publice locale in cadrul acestei probleme este definit din punct de vedere legal prin Ordonanța de urgență Nr. 57/2019 privind Codul administrativ cu modificările si completările ulterioare Astfel:

- Codul administrativ la art. 129 - Atribuțiile consiliului local:

- alin.(2).lit.d, prevede : Consiliul local exercită următoarele categorii de atribuții: [...] [...]
- alin. (7), prevede : În exercitarea atribuțiilor prevăzute la alin. (2) lit. d), consiliul local asigură, potrivit competenței sale și în condițiile legii, cadrul necesar pentru furnizarea serviciilor publice de interes local privind:
 - [...]
 - **m) podurile și drumurile publice;**
 - [...]

Așadar, administrația publica locala se poate implica in rezolvarea problemelor mai sus menționate in conformitate cu prevederile art. 29 alin 2 lit.d si alin.7 lit.5 din Ordonanța de urgență Nr. 57/2019 privind Codul administrativ.

C	Soluții - cum se poate implica autoritatea publica in funcție de rolul sau	
----------	---	--

APL-ul poate construi un proiect de investiții în construcția, extinderea și/ sau modernizarea drumurilor de acces agricole către ferme (căi de acces din afara exploatațiilor agricole)

Drumurile, căile de acces agricol se pot moderniza in condițiile susținerii proiectului prin fonduri nerambursabile cu condiția ca investiția sa fie racordată la un drum public existent, indiferent de clasificarea și stadiul de modernizare a acestuia/ acestora, conform O.G. 43/ 1997, republicată, cu modificările și completările ulterioare. Proiectarea drumurilor agricole se face conform prevederilor normelor tehnice privind proiectarea, construirea și modernizarea drumurilor din 30.08.2017.

Capitolul II - Direcții de acțiune (Acțiuni)

D Sursele de finanțare pentru perioada 2021-2027

- Planul National Strategic 2021 - 2027 - pentru perioada 2021- 2027 pentru aplicare;
- Programul Interreg V-A România – Bulgaria Axa prioritară 1 - pentru perioada 2021- 2027 pentru aplicare;
- Programul Național de Construcții de Interes Public sau Social (PNCIPS) – subprogramul 11 - ”Drumuri De Interes Local Și Drumuri De Interes Județean” – program realizat prin CNI – anual, conform alocărilor anuale.

E Modele de buna practică

Ca model de buna practica prezentăm un proiect cu un grad mare de transferabilitate și anume drumuri agricole pentru zonele urbane mici. În principal orașele mici (zonele urbane) sunt într-o oarecare măsură defavorizate de programele cu finanțare europeană. Localitățile urbane cu până la 20.000 locuitori obțin un punctaj mic în cadrul programelor destinate zonelor urbane (orașe sau municipii) iar pentru programele de finanțare destinate zonelor rurale nu sunt eligibile. Ca atare abordarea proiectelor de dezvoltare trebuie făcute în cheia dezvoltării unui anumit sector. În următorul exemplu de bune practici am luat ca exemplu dezvoltare agricolă pentru zona municipiului Fetești județul Ialomița.

Titlul proiectului:

Modernizarea infrastructurii agricole prin reabilitarea drumurilor agricole de exploatație în municipiul Fetești, județul Ialomița. Proiect finanțat prin Axa 1 a Programului Național de Dezvoltare Rurală, Măsura 125, Submăsura 125-a2 - ”Îmbunătățirea și dezvoltarea infrastructurii legate de dezvoltarea și adaptarea agriculturii și silviculturii”

Beneficiar: municipiul Fetești Localizarea proiectului: municipiul Fetești, județul Ialomița Regiunea de dezvoltare: Sud Muntenia

Perioada de implementare: aprilie 2012 – prezent

Buget total: 983 435 euro Finanțare nerambursabilă: 790 554 euro Cofinanțare (contribuția beneficiarului): 192 881 euro

Tema abordată: modernizarea infrastructurii agricole de acces

Descrierea proiectului

Drumul spre succes poate trece și printr-o rută ocolitoare. Proiectul „Modernizarea infrastructurii agricole prin reabilitarea drumurilor agricole de exploatație în municipiul Fetești, județul Ialomița” prevede modernizarea a 10 drumuri de exploatare agricolă aflate în domeniul public al municipiului Fetești, județul Ialomița. Drumurile de acces (De222, De 233, De 290, De 520, De 464, De523, De 462, De 44, De 446, De 439) incluse în traseu, deservește 890,56 ha de terenuri agricole și nouă agenți economici. Înainte de implementarea proiectului, drumurile agricole de exploatare propuse spre modernizare au fost în mare parte drumuri de pământ, care deveneau impracticabile atunci când ploaia în cantități mai mari. Prin modernizarea acestora, s-a oferit o rută alternativă care să preia traficul agricol de pe DN 3A și DN 3B, pe un segment de 10,33 km. Ruta alternativă are o lungime totală de 9,775 km, din care 8

Capitolul II - Direcții de acțiune (Acțiuni)

,619 k m sunt drumuri de exploatare propuse spre modernizare în cadrul prezentului proiect și 1,156 km alte drumuri publice, netratate în cadrul proiectului. În cadrul rutei alternative, lungimea drumurilor de exploatare agricolă propuse la modernizare reprezintă mai mult de 95% din lungimea totală a rutei alternative.

Sistemul rutier proiectat este dimensionat pentru un trafic specific agricol. Ținând cont de tema de proiectare, lungimea traseului și de bugetul alocat proiectului s-a ales ca soluție de modernizare a drumurilor agricole asfaltarea a 2 031 km, respectiv De 222, De 233 și De 439, și pietruirea a 6 588 km, respectiv De 290, De 520, De 464, De 523, De 462, De 447 și De 446.

Implementarea proiectului a condus la:

- fluidizarea traficului prin redirecționarea traficului agricol pe ruta alternativa la DN (DN 3 A și DN 3 B), cu o lungime totală de 9,775 km , din care 8,619 km sunt drumuri de exploatare propuse spre modernizare în cadrul prezentului proiect;
- reducerea timpului de transport și creșterea calității acestuia prin micșorarea sau eliminarea obstacolelor și a limitărilor aplicate utilajelor agricole și de transport;
- economisirea carburanților, reducerea emisiilor de poluanți;
- creșterea siguranței circulației și a confortului pentru conducătorii utilajelor și autovehiculelor de transport;
- reducerea costurilor de operare a autovehiculelor și îmbunătățirea capacității portante;
- creșterea gradului de mobilitate a populației și a bunurilor agricole, prin asigurarea accesului către și dinspre 942,56 ha de teren agricol;
- creșterea calității vieții locuitorilor din municipiul Fetești;
- îmbunătățirea activității agenților economici din zonă și din oraș.

Dincolo de aspectele prezentate mai sus, proiectul a condus la dezvoltarea socio-economică a localității și la creșterea locurilor de muncă, cu precădere în sectorul agricol.

Proiectul poate fi considerat o bună practică deoarece asigură preluarea traficului agricol de pe DN 3A și DN 3B de la nivelul unei localități urbane, municipiul Fetești, și contribuie la o mai bună întreținere a rețelei rutiere și la scăderea accidentelor produse din cauza utilajelor agricole (cu tracțiune mecanică și/sau animală).

Adaptarea infrastructurii agricole la noile structuri de proprietate apărute ca urmare a procesului de restituire a proprietăților în vederea creșterii competitivității sectorului agricol pe raza municipiului Fetești, prin drumuri modernizate care deservesc peste 942,56 ha de teren agricol reprezintă, de asemenea, unul dintre obiectivele atinse prin implementarea proiectului.

Pentru începerea lucrărilor de investiție, având în vedere lățimea propusă prin SF pentru amenajarea drumurilor (carosabil + rigole + platforme de încrucișare), în inventarul bunurilor care fac parte din domeniul public s-au o serie de modificări. Această actualizare a permis realizarea lucrărilor prevăzute prin proiect, pentru

Capitolul II - Direcții de acțiune (Acțiuni)

modernizarea drumurilor agricole conform noilor date (cu mențiunea că pentru aplicarea integral pe teren a unor profile, dat fiind că lățimea drumurilor din inventarul beneficiarului a fost mai mică decât propusă prin proiect, a fost necesara achiziționarea de noi porțiuni de teren (cu efectuarea operațiunilor cadastrale aferente)).

Transferabilitate:

Proiectul are relevanță și este un bun exemplu pentru alte comune, orașe, municipii, sau ADI-uri realizate ca parteneriate între acestea; care au în vedere asigurarea serviciilor de acces către și dinspre terenurile agricole.



Harta traseului modernizat

Capitolul II - Direcții de acțiune (Acțiuni)

II.1.5.2. Problema: Infrastructura agricola de tip irigații

A Definiția problemei

Organizații/federații ale utilizatorilor de apă, constituite din proprietari / utilizatori de terenuri agricole în conformitate cu legislația în vigoare pot dezvolta proiecte pentru sistemele de irigații aferente stațiilor de punere sub presiune(SPP). Este util pentru înțelegerea prezentei probleme sa fie abordata in corelare cu datele din prezentul document, prezentate la pagina 38 – respectiv Problema: Managementul inundațiilor și a secetei.

La nivelul României a fost redactata strategia națională in domeniul irigațiilor regiunii (pe care am prezent-o pe larg in secțiunea dedicata managementului inundațiilor) totuși pentru a înțelege pe deplin problema irigațiilor pentru regiunea Sud-Vest Oltenia, am atașat prezentei documentații un extract din documentul Evaluarea impactului asupra bazinelor hidrografice (partea 1) -. Astfel punem observa ca la nivelul regiunii Sud Vest Oltenia exista un număr limitat de amenajări hidrografice pentru care se pot construi amenajări de tipul irigațiilor

Tabel: extras din documentul Evaluarea impactului asupra bazinelor hidrografice (partea 1) – Regiunea Sud vest Oltenia

Nr.	Denumirea Amenajării	Suprafața Utilizată	Sursa de apă	Localitatea amenajării	Sistemul de irigații	Sursa de apă	Sistemul de irigații	Denumirea Corp de Apă	Denumirea	2016				2027				Variația	Modificarea
										2016	2017	2018	2019	2027	2028	2029	2030		
VALCEA																			
93	Canalul	700	Canalul	Canalul	Canalul	Canalul	Canalul	Canalul	Canalul	330	320	324.3	330.1	4.23	4.330	3.990	+	III	
OLTEA																			
OLTEA - IONESTI																			
94	Canalul	1484	Canalul	Canalul	Canalul	Canalul	Canalul	Canalul	Canalul	148	129	109.02	109.00	72.74	67.422	69.991	+	I	
OLTEA - DRAGANESTI																			
95	Canalul	888	Canalul	Canalul	Canalul	Canalul	Canalul	Canalul	Canalul	148	129	109.02	109.00	72.74	67.422	69.991	+	I	

B Rolul autorității publice

Rolul administrației publice locale in cadrul acestei probleme este definit din punct de vedere legal prin Ordonanța de urgență Nr. 57/2019 privind Codul administrativ cu modificările si completările ulterioare Astfel:

- **Codul administrativ la art. 129 - Atribuțiile consiliului local:**
 - alin.(2).lit.d, prevede : Consiliul local exercită următoarele categorii de atribuții: [...] [...]
 - alin. (7), prevede : În exercitarea atribuțiilor prevăzute la alin. (2) lit. d), consiliul local asigură, potrivit competenței sale și în condițiile legii, cadrul necesar pentru furnizarea serviciilor publice de interes local privind:

Capitolul II - Direcții de acțiune (Acțiuni)

- o [...]
- o **r) punerea în valoare, în interesul colectivității locale, a resurselor naturale de pe raza unității administrativ-teritoriale;**
- o [...]

Așadar, administrația publică locală se poate implica în rezolvarea problemelor mai sus menționate în conformitate cu prevederile art. 29 alin 2 lit.d și alin.7 lit.r din Ordonanța de urgență Nr. 57/2019 privind Codul administrativ.

C	Soluții - cum se poate implica autoritatea publică în funcție de rolul sau	
----------	--	--

Există două soluții în care APL-ul se poate implica pentru dezvoltarea sistemelor locale de irigații:

- Atunci când APL-ul are în proprietate terenuri agricole pe care le gestionează și face parte dintr-o organizație / federație ale utilizatorilor de apă. (nu există exemple de acest fel pe teritoriul României)
- Atunci când APL-ul pune la dispoziție organizație / federație ale utilizatorilor de apă elemente din proprietatea publică ca element care se asigură implementarea sistemelor de irigații (de exemplu o porțiune din trama drumurilor agricole pe care se construiește sistemul de irigații, ce duce către o stațiune de cercetare agricolă).

D	Sursele de finanțare pentru perioada 2021-2027	
----------	--	--

- Planul Național Strategic 2021 – 2027 – proiecte cu valoarea maximă eligibilă 1.500.000 euro – cu aplicare în perioada 2021 – 2027
- PNRR - Pilonul I - Tranziție Verde - Componenta I.1 Sistemul național de gestionare a apei: acces la apă și canalizare, irigații, dezmlăștiniri, lucrări de combatere a eroziunii solului și intervenții active în atmosferă (antigrindină) - proiecte cu valoarea maximă eligibilă 1.500.000 euro – cu aplicare în perioada 2021 – 2023

E	Modele de bună practică	
----------	-------------------------	--

Am anexat prezentei documentații un manual al dezvoltării sistemelor de irigații în parteneriat cu APL-uri pentru zona Europeană. Precizăm că până în prezent în România nu avem unul astfel de model implementat.

Capitolul II - Direcții de acțiune (Acțiuni)

	II.1.5.3. Problema: Marketingul produselor agricole –	
---	--	--

A	Definiția problemei	
----------	----------------------------	--

Promovarea și marketingul produselor din gospodăriile țărănești reprezintă modul în care micii producători pot să prospere prin valorificarea produselor realizate în gospodării. Sunt o serie de elemente specifice marketingul produselor agricole:

- Vânzarea produselor agricole în orice gospodărie sau fermă al cărei principal obiectiv este oferirea de servicii de relaxare și agrement (Agroturism); vânzarea de produse locale este complementară.
- Fermierii care vând abonamente pentru recolta de vară. Acest sistem de marketing a câștigat în popularitate în rândul agricultorilor de fructe și legume. Sistemul este cunoscut și sub denumirea de Agricultură susținută de comunitate deoarece, clienții care se abonează plătesc de obicei un avans la începutul anului, urmând ca mai apoi să primească săptămânal o cutie cu fructe și legume de sezon.
- Standul de pe marginea drumului: care este tarabă sau o structură din lemn/metal, temporară, fixată pe marginea drumului sau în apropierea proprietății agricultorului, în timpul sezonului de recoltare. Cel mai adesea, produsele sunt fructe și legume, dar pot include gem, jeleu sau chiar produse de patiserie.
- Marketingul direct: ceea ce reprezintă vânzarea unui produs în mod direct consumatorului. Această vânzare se poate face la piață, la târg sau direct în gospodărie.
- Vânzarea mijlocită: reprezentată prin vânzarea de produse alimentare către un restaurant, magazin alimentar, firma de catering, etc. care vor re-vinde apoi produsele clienților. Vânzarea către cumpărători este în acest fel intermediată.
- Magazinul la ferma / gospodăria proprie: Acest magazin este o structură construită, permanentă, pe proprietatea fermierului. Magazinele sunt diferite de standurile de la poartă, de pe marginea drumului, prin faptul că poate funcționa pe tot parcursul anului, oferă o varietate mai largă de produse și sunt supuse unor reglementări complexe;
- Lanțul de producție integrat reprezintă sistemul de legături dintre producători, prelucrători și distribuitori ai unui produs și/sau grupe de produse;
- Cota reprezintă cantitatea și calitatea unui produs sau grup de produse stabilite și definite de Ministerul Agriculturii, Alimentației și Pădurilor prin hotărâre a Guvernului, pentru care se aplică instrumentele sistemului de intervenție pe piață, în interesul echilibrării pieței;
- Anul de producție - reprezintă o perioadă de timp corespunzătoare caracteristicilor biologice ale produselor sau grupelor de produse, numit și an agricol;
- Anul de piață - reprezintă o perioadă de timp corespunzătoare comercializării produselor, diferit de anul calendaristic și anul agricol;
- Filiera de produs reprezintă sistemul de relații funcționale care leagă producătorii, procesatorii, transportatorii, depozitarii, distribuitorii, comercianții

Capitolul II - Direcții de acțiune (Acțiuni)









și/sau bursele de mărfuri care tranzacționează același produs în vederea utilizării și/sau a consumului acestuia;

- Prețul pieței libere reprezintă prețul format în condițiile concurenței deschise, libere, în care nici unul dintre agenții pieței nu poate influența sau decide unilateral stabilirea nivelului și dinamicii acestuia, format pe baza confruntării directe dintre cumpărători și vânzatori;

Vânzarea produselor agricole in piețele orașenești / târgurile locale săptămânale definite ca adunări de agricultori care pun la vânzare produsele pe tarabe sau standuri. De obicei, acestea sunt în aer liber, dar uneori pot fi și în interiorul unei clădiri. Aceste piețe au program regulat, care poate varia de la una la mai multe zile pe săptămână. Orașele mai mari au piețe permanente.

Nu vorbim aici despre schemele mari de marketing, ci despre modul in care APL-ul poate susține vânzarea produselor din gospodăriile mici si mijlocii de pe raza localității.

Completam noțiunile mai sus prezentate cu cele prezentate in conținutul următoarelor documente:

Cod doc	Denumire / descriere document	Acces pt. format electronic
P153 P01	LEGE nr. 73 din 16 ianuarie 2002 - privind organizarea și funcționarea piețelor produselor agricole și alimentare în România	
P153 P02	ORDONANȚA nr. 71 din 29 august 2002 privind organizarea și funcționarea serviciilor publice de administrare a domeniului public și privat de interes local	
P153 P03	HOTĂRÂRE nr. 955 din 15 iunie 2004 (*actualizată*) pentru aprobarea reglementărilor-cadru de aplicare a Ordonanței Guvernului nr. 71/2002 privind organizarea și funcționarea serviciilor publice de administrare a domeniului public și privat de interes local	
P153 P03_1	REGULAMENT - CADRU din 15 iunie 2004 (*actualizat*) - de organizare și funcționare a serviciilor publice de administrare a domeniului public și privat de interes local	
P153 P03_2	REGULAMENT - CADRU din 15 iunie 2004 (*actualizat*) - de delegare a gestiunii serviciilor publice de administrare a domeniului public și privat de interes local	
P153 P03_3	CONTRACT-CADRU din 15 iunie 2004 (*actualizat*) - de delegare a gestiunii serviciilor publice de administrare a domeniului public și privat de interes local	
P153 P04	LEGE nr. 51 din 8 martie 2006 (**republicată**)serviciilor comunitare de utilități publice	
P153 P05	HOTĂRÂRE nr. 348 din 18 martie 2004 - privind exercitarea comerțului cu produse și servicii de piață în unele zone publice	

Problema definita in acest capitol este: Construcția târgurilor/ piețelor locale precum si întărire si dezvoltarea lanțurilor de producție – aprovizionare scurta prin dezvoltarea si sau promovarea relațiilor dintre punctele de producție (producători locali) si puncte de desfacere .

Capitolul II - Direcții de acțiune (Acțiuni)

B Rolul autorității publice

Rolul administrației publice locale în cadrul acestei probleme este definit din punct de vedere legal prin Ordonanța de urgență Nr. 57/2019 privind Codul administrativ cu modificările și completările ulterioare Astfel:

- Codul administrativ la art. 129 - Atribuțiile consiliului local:

- alin.(2).lit.d, prevede : Consiliul local exercită următoarele categorii de atribuții: [...] [...]
- alin. (7), prevede : În exercitarea atribuțiilor prevăzute la alin. (2) lit. d), consiliul local asigură, potrivit competenței sale și în condițiile legii, cadrul necesar pentru furnizarea serviciilor publice de interes local privind:
 - [...]
 - **s) alte servicii publice de interes local stabilite prin lege;**
 - [...]
 - **k) dezvoltarea urbană;**
 - [...]

Așadar, administrația publică locală se poate implica în rezolvarea problemelor mai sus menționate în conformitate cu prevederile art. 29 alin 2 lit.d și alin.7 lit.s și k din Ordonanța de urgență Nr. 57/2019 privind Codul administrativ.

C Soluții - cum se poate implica autoritatea publică în funcție de rolul sau

Conform prevederilor hg nr. 348 din 18 martie 2004 privind exercitarea comerțului cu produse și servicii de piață în unele zone publice, art.5 alin 1 - comerțul cu amănuntul sau prestarea de servicii în zone publice se desfășoară în piețe locale și/sau în teritorii delimitate, special amenajate, dotate corespunzător specificului fiecărei activități, având asigurate, prin serviciile de administrare a zonelor publice, utilitățile generale: apă, canal, electricitate, gaze, după caz. Ca atare APL-urile poate decide construcția/modernizarea / extinderea, unor târguri săptămânale sau piețe pentru acesta având obligația de a pune la dispoziție terenul necesar realizării proiectului.

D Sursele de finanțare pentru perioada 2021-2027

- Programul Național de Construcții de Interes Public sau Social (PNCIPS) – subprogramul 13 - Alte Obiective De Interes Public Sau Social În Domeniul Construcțiilor” – program realizat prin CNI – anual, conform alocărilor anuale
- Planul National Strategic 2021 -2027 - pentru perioada 2021- 2027 pentru aplicare;
- Planul National Strategic 2021 -2027 – prin GAL-uri pentru perioada 2021-2027 pentru aplicare (proiecte max. 80.000 -100.000);

Capitolul II - Direcții de acțiune (Acțiuni)

E	Modele de buna practică	
----------	--------------------------------	--

Ca modele de buna practica avem :

Model de buna practica 1: Produse traditionale promovate prin marketing regional - AUSTRIA

Titlul proiectului: Almenland - Regiunea culinară Almo: Restaurantele din Almenland și marketingul regional pentru promovarea produselor tradiționale

Proiect finanțat prin LEADER PLUS

Beneficiar: Almenland - die Almo Genussregion: Almenlandwirte & Rindfleischmarketing (*proiectul a fost realizat într-un consorțiu public-privat*)

Localizarea proiectului: Austria - Steiermark - Östliche Obersteiermark, Oststeiermark, Graz AT223/224

Regiunea de dezvoltare: Austria

Perioada de implementare: septembrie 2002 – decembrie 2006

Perioada monitorizare: decembrie 2006 – decembrie 2011

Buget total: 1.900.000 euro

Finanțare nerambursabilă: 591 000 euro

Cofinanțare (contribuția beneficiarului): 1 309 000 euro

Tema abordată: comercializarea produselor alimentare, procesarea alimentelor, colaborarea în cadrul lanțului de aprovizionare cu alimente, îmbunătățirea sistemelor/practicilor agricole, agroturism, turism verde sau turism cultural, diversificarea fermelor, agricultura ecologică, agricultura fără inginerie genetică

Descrierea proiectului:

Proiectul este o inițiativă a 21 de restaurante și hanuri regionale care au dezvoltat o marcă proprie comună și oferă bucătărie tradițională specifică regiunii, bazată pe produse de calitate. Cooperarea în jurul conceptului ALMO a acoperit întreg lanțul de producție pentru carnea de vită de calitate. Acest lucru a fost dezvoltat îndeaproape cu un producător regional de delicatese. Ambele acțiuni sunt încorporate într-un parteneriat amplu format din municipii, operatori agricoli și turistici.

Ideea principală a acestui proiect este de a promova și întări poziția pe piață a Regiunii Almo, sub denumirea „Genussregion”, ceea ce înseamnă literalmente „**zonă de agrement**” pentru turiști. Nevoia proiectului a plecat de la valorile acestei regiuni, de la peisajul unic, pășunile și practicile agricole tradiționale care stau la baza strategiilor de înaltă calitate din domeniul producției de carne și a „turismului culinar”, dar și de la bucătăria regională.

Un punct important este generarea de „cicluri economice regionale”, adică maximizarea intrărilor regionale pentru lanțuri de producție în diverse domenii. Pentru a răspunde nevoii acestui proiect a fost realizat un plan de afaceri, iar cu ajutorul unui consultant specialist în dezvoltare agricolă/economică, solicitanții au pregătit cererea de finanțare, beneficiind totodată de competențele și cunoștințele partenerului. Procesul administrativ a fost de lungă durată, însă beneficiarii acestui proiect au avut experiență în trecut cu programul LEADER II. Pentru dosarul administrativ, precum și pentru completarea părții financiare a aplicației, beneficiarul a avut nevoie de ajutor

Capitolul II - Direcții de acțiune (Acțiuni)

administrativ. Prin urmare, au fost angajate două persoane cu abilități în domeniul administrativ. A durat un an până a fost semnat contractul, întreg procesul desfășurându-se 24 de luni.

Impactul proiectului (pentru perioada de monitorizare) a fost unul ridicat, principalele realizări fiind următoarele:

- 50 de proiecte cu un volum de investiții de 20 de milioane de euro au fost finalizate, peste 20 de companii și/sau organizații Almenland noi, asociații constituite cu ajutorul veniturilor anuale generate de aproximativ 15 milioane de euro;
- 900 de ferme asigurate;
- 240 de locuri de muncă locale nou create (full sau part-time);
- abatorul regional salvat, program ALMO cu venituri anuale de 6,3 milioane de euro pentru fermierii care fac parte din proiect și de cinci milioane de euro pentru grajduri;
- 20 de restaurante Almenland pentru gastronomia ALMO,
- 170 de camere pentru cu nivel înalt de calitate pentru oaspeții Almenland, rod al unei investiții de șase milioane de euro, tendința ascendentă continuă a numărului de înnoptări, ca și a duratei de ședere (+ 10% anual, din 2004),
- 65 de companii în cadrul organizației Almenland, dezvoltarea unui sistem de brand regional (Parcul Natural Almenland - Regiunea încântătoare ALMO).

Prin proiect a fost dezvoltat un cod de bune practici pentru creșterea vitelor de calitate și, ulterior, a fost oferită formare și calificare pentru agricultori și furnizorii de servicii de turism, acțiuni menite să pregătească terenul pentru implementarea strategiei certificate. Aceasta a fost baza pentru pasul cel mai important din punct de vedere economic: cooperarea cu partenerul Schirnhofer. În prezent, aproximativ 550 de fermieri au un acord de parteneriat cu Schirnhofer. Fundația de Marketing Almenland este un punct de reper important al procesului de dezvoltare. Compania are trei părți interesate: Schirnhofer, GAL-ul și asociația de turism. Toate deciziile trebuie să fie luate cu o majoritate de două treimi. Compania oferă un buget anual de aproximativ 360 000 de euro pentru promovarea regiunii.

Acest proiect este un bun exemplu de integrare a agriculturii montane și a turismului, în ceea ce privește managementul parcurilor naționale și economia locală. Un principiu strict este procesul deschis și transparent de producție și identificarea completă a originii cărnii de vită, în fiecare etapă a procesului. Almenlandwirte, adică gruparea de restaurante, hoteluri și hanuri, este o comunitate de lucru organizată. Personalul restaurantelor și al hanurilor a beneficiat de formare cu privire la înțelegerea principiilor de bază ale ciclului de producție, sinergiile dintre formele tradiționale de creștere a animalelor și conservarea peisajului etc. De asemenea, a devenit necesar să se instituie un management profesionist ca în Almenland Ltd. pentru proiect și, în plus, să se angajeze o persoană pentru munca administrativă. Pentru finalizarea proiectului a fost nevoie de atragerea de specialiști din cadrul companiei Schirnhofer (marketing, avocat, artist comercial).

Capitolul II - Direcții de acțiune (Acțiuni)

Concluziile privind dezvoltarea proiectului și obținerea rezultatelor scontate sunt următoarele: pentru un proiect de o asemenea anvergură este nevoie de o regiune distinctă și omogenă, de o structură organizatorică pe scară largă, având responsabilitate financiară, de asigurarea unui sprijin financiar pentru întreaga perioadă de implementare și de un timp destul de îndelungat pentru planurile de dezvoltare (minimum 15 ani). Totodată, a rezultat că obiectivele clare și o poziționare/etichetare a regiunii sunt indicii importante pentru succes. Astfel, la momentul oportun, se poate ajunge la identificarea și crearea proiectelor și a produselor de succes, precum și a unui concept propriu regional puternic. O altă concluzie este aceea că marketingul intern este mult mai important decât cel extern în stabilirea identității corporatiste în primii 2-5 ani. De asemenea, s-a constatat importanța asumării riscurilor financiare (proiectul cărnii de vită ALMO a fost inițiat în timpul crizei ESB). Actorii regionali au susținut inițiativa și au considerat-o ca o situație win-win de colaborare cu un producător regional important care asigură o constantă a cererii pentru produsul-cheie al agricultorului și deschide noi canale de marketing pentru publicul larg. Printre factorii de succes mai numim managementul profesionist al Grupului de Acțiune Locală, încorporarea de parteneriate de marketing și mass-media existente, precum și construirea de noi asocieri cu instituții, cum ar fi asociațiile de turism, Slow Food internaționale, GREENPEACE.

Transferabilitate: Aspectul important care marchează această acțiune este dezvoltarea continuă a unui branding, care este, în toate acțiunile, orientat spre standarde ridicate. Strategia de bază este simplă: producătorii individuali și furnizorii de servicii sunt asistați în vederea dezvoltării unei strategii profesionale și orientate spre cerere. Punerea în aplicare a strategiei este susținută de generarea de structuri organizatorice care caută să dezvolte un concept clar de sustenabilitate economică.



Capitolul II - Direcții de acțiune (Acțiuni)

Model de bune practica 2: - Italia - Lanț de aprovizionare pentru cartofi de calitate

Titlul proiectului: O nouă metodă pentru dezvoltarea unui lanț de aprovizionare pentru cartofi de calitate

Proiect finanțat prin FEADR - Măsura 123 - „Creșterea valorii adăugate a produselor agricole și forestiere”

Beneficiar: The Consorzio Pataticoltori del Viterbese (CO.PA.VIT.)

Localizare: Acquapendente, Provincia Viterbo, Italia

Regiunea de dezvoltare: Lazio

Perioada de implementare: martie 2009 - aprilie 2011

Buget total: 761 604 euro

Finanțare nerambursabilă: 304 642 euro

Cofinanțare (contribuția beneficiarului): 456 962 euro

Teme: creșterea competitivității sectorului agricol, restructurare, dezvoltarea potențialului fizic și promovarea inovației

Descrierea proiectului

În mijlocul Italiei, un consorțiu format din cooperative și producători inspirați de o rezervație naturală locală a achiziționat echipamentele necesare pentru a pune bazele unui lanț de aprovizionare de înaltă calitate pentru cartofi gata de procesare, obținând rezultate foarte bune.

Astfel Consorzio Pataticoltori del Viterbese (CO.PA.VIT.), înființat în 2008, cuprinde producătorii de cartofi din regiunea de dezvoltare Lazio.

Înființarea acestuia a fost promovată de Rezervația Naturală „Monte Rufeno”, ca urmare a consultării „actorilor” locali (Apl-urile) cu privire la dezvoltarea durabilă a zonei.

Consortiul a realizat că, pentru a-și îndeplini misiunea originală și a crește valoarea adăugată pentru producători, era necesară crearea unei instalații moderne pentru procesarea primară a cartofilor. Punerea în funcțiune a instalației de procesare a cartofilor și achiziționarea de echipamente moderne au fost motivate de necesitatea consolidării lanțului de distribuție al cooperativei, care să permită producerea și vânzarea unei noi game de produse: cinci tipuri distincte de cartofi decojiți.

Noua fabrică a avut ca scop și creșterea nivelului de colaborare între sutele de producători de cartofi din regiunea Lazio: fiind vorba de o producție de peste 50 000 t, mai mult de 600 de producători locali deveneau parte din afacere.

Finanțarea a fost folosită în principal pentru achiziționarea de echipamente moderne de pregătire a cartofilor. Acestea au inclus o secțiune de curățare cu aer sub presiune, o unitate de peeling (curățare), o bandă transportoare principală, cu ajutorul căreia lucrătorii separă cartofii care nu sunt conformi cu standardele de calitate, un tăietor pentru selectarea celor cinci dimensiuni diferite de cartofi, un selector cu precizie optică, o mașină de distribuire a ozonului, care previne înnegrirea cartofilor decojiți, și o mașină de ambalat, pentru pregătirea cartofilor în saci de până la 5 kg.

Vânzarea cartofilor „gata de utilizare” a permis creșterea valorii adăugate pentru o parte a producției pe care consumatorii nu ar fi cumpărat-o din cauza unor probleme

Capitolul II - Direcții de acțiune (Acțiuni)

minore (de exemplu, dimensiunea redusă a produselor). Fabrica i-a adunat pe producătorii locali sub o singură organizație, prevenind astfel posibila concurență între ei. Proiectul a încurajat și dezvoltarea altor inițiative privind gestionarea durabilă a producției de cartofi. Fabrica a fost punctul de referință pentru începerea procesului de obținere a certificării PGI (Protected Geographical Indication – Indicație Geografică Protejată) pentru cartofii Alto Viterbese.

Cooperarea între „actorii” din cadrul lanțului alimentar nu este întotdeauna de succes, dar acest proiect demonstrează că este posibilă reunirea unui număr mare de fermieri și producători într-o organizație care urmărește atingerea unui obiectiv stabilit în comun: dezvoltarea teritoriului prin axarea pe un produs și pe un proces de producție îmbunătățit, grupând, în același timp, și alte părți interesate.



Model de bune practici 3: - Piața agroalimentară Băilești Dolj document anexat prezentei inclusiv normativ proiectare. Prezenta secțiune se completează cu secțiunea referitoare la punct colectare fructele de pădure, atunci când în târgul / piața locala se amenajează un punct de depozitare colectare legume sau legume/fructe. Am anexat în acest sens prezentei documentații, un proiect model pentru construcția unui piețe / trag agroalimentar pe paliere de cost [400.000](#) Euro și [1.000.000](#) Euro.







Capitolul II - Direcții de acțiune (Acțiuni)

	II.1.5.4. Problema: Localitățile cu potențial piscicol	
---	---	--













A	Definiția problemei	
----------	----------------------------	--

Promovarea creșterii economice, a incluziunii sociale și a creării de locuri de muncă și furnizarea de sprijin pentru creșterea șanselor de angajare și a mobilității forței de muncă în cadrul comunităților costiere și interioare, dependente de pescuit și acvacultura, inclusiv diversificarea se poate realiza prin punerea în aplicare a strategiilor de dezvoltare locală pentru pescuit plasate sub responsabilitatea comunității (inclusiv costuri de funcționare și animare).









Completăm noțiunile mai sus prezentate cu cele prezentate în conținutul următoarelor documente:

Cod doc	Denumire / descriere document	Acces pt. format electronic
P154 P01	Ordinul 592 din 24.04.2018 pentru aprobarea Ghidului pentru Grupurile de acțiune locală (FLAG-uri) în vederea implementării strategiilor de dezvoltare locală pentru pescuit (publicat în 24.04.2018)	
P154 P02	Regulamentul (UE) nr. 508/2014 din 15 mai 2014 privind Fondul european pentru pescuit și afaceri maritime și de abrogare a Regulamentelor (CE) nr. 2328/2003, (CE) nr. 861/2006, (CE) nr. 1198/2006 și (CE) nr. 791/2007 ale Consiliului și a Regulamentului (UE) nr. 1255/2011 al Parlamentului European și al Consiliului;	
P154 P03	Regulamentul delegat (UE) nr. 1014/2014 AL COMISIEI din 22 iulie 2014 de completare a Regulamentului (UE) nr. 508/2014 al Parlamentului European și al Consiliului din 15 mai 2014 privind Fondul european pentru pescuit și afaceri maritime și de abrogare a Regulamentelor (CE) nr. 2328/2003, (CE) nr. 861/2006, (CE) nr. 1198/2006 și (CE) nr. 791/2007 ale Consiliului și a Regulamentului (UE) nr. 1255/2011 al Parlamentului European și al Consiliului în ceea ce privește conținutul și construcția unui sistem de monitorizare și de evaluare comun pentru operațiunile finanțate din Fondul european pentru pescuit și afaceri maritime	
P154 P04	Regulamentul de punere în aplicare (UE) nr. 1242/2014 AL COMISIEI din 20 noiembrie 2014 de stabilire, în temeiul Regulamentului (UE) nr. 508/2014 al Parlamentului European și al Consiliului privind Fondul european pentru pescuit și afaceri maritime, a normelor privind prezentarea datelor relevante cumulative cu privire la operațiuni;	
P154 P05	Regulamentul de punere în aplicare (UE) nr. 1243/2014 AL COMISIEI din 20 noiembrie 2014 de stabilire a unor norme în temeiul Regulamentului (UE) nr. 508/2014 al Parlamentului European și al Consiliului privind Fondul european pentru pescuit și afaceri maritime în ceea ce privește informațiile care trebuie trimise de statele membre, precum și în ceea ce privește necesitățile în materie de date și sinergiile dintre potențialele surse de date;	
P154 P06	Regulamentul (UE) nr. 1303/2013 AL PARLAMENTULUI EUROPEAN ȘI AL CONSILIULUI din 17 decembrie 2013 de stabilire a unor dispoziții comune privind Fondul european de dezvoltare regională, Fondul social european, Fondul de coeziune, Fondul european agricol pentru dezvoltare rurală și Fondul european pentru pescuit și afaceri maritime, precum și de stabilire a unor dispoziții generale privind Fondul european de dezvoltare regională,	

Capitolul II - Direcții de acțiune (Acțiuni)

	Fondul social european, Fondul de coeziune și Fondul european pentru pescuit și afaceri maritime și de abrogare a Regulamentului (CE) nr. 1083/2006 al Consiliului	
P154 P07	Regulamentul delegat (UE) nr. 2252/2015/ AL COMISIEI din 30 septembrie 2015 de modificare a Regulamentului delegat (UE) 2015/288 în ceea ce privește perioada de inadmisibilitate a cererilor pentru sprijin din partea Fondului european pentru pescuit și afaceri maritime	
P154 P08	Decizia Comisiei nr. C (2015) 8416 final din 25.11.2015 de aprobare a programului operaționala „Programul Operaționala pentru Pescuit și Afaceri Maritime pentru România” pentru sprijin din partea Fondului European pentru Pescuit și Afaceri Maritime în România	
P154 P09	Regulamentul nr. 966/2012 privind normele financiare aplicabile bugetului general al Uniunii și de abrogare a Regulamentului nr. 1605/202 al Consiliului, cu modificările și completările ulterioare;	
P154 P10	Regulamentului (UE) nr. 1407/2013 privind aplicarea articolelor 107 și 108 din Tratatul privind funcționarea Uniunii Europene ajutoarelor de minimis, cu modificările și completările ulterioare;	
P154 P11	Regulamentul nr. 360/2012 privind aplicarea articolelor 107 și 108 din Tratatul privind funcționarea Uniunii Europene în cazul ajutoarelor de minimis acordate întreprinderilor care prestează servicii de interes economic general	
P154 P12	Ordinul MADR nr. 816/2016 privind aprobarea Listei detaliate a cheltuielilor eligibile pentru operațiunile finanțate inclusiv cheltuielile de personal ale Autorității de Management în cadrul POPAM 2014-2020, cu modificările și completările ulterioare	
P154 P13	Ordin nr. 772/2007 privind criteriile de recunoaștere a organizațiilor de producători din sectorul pescuitului și acvaculturii	
P154 P14	Ordin nr. 332/2008 privind înscrierea unităților de producție în acvacultură în Registrul unităților de acvacultură și eliberarea licențelor de acvacultură	
P154 P15	Ordinul 1284/2016 privind aprobarea Procedurii competitive aplicabile solicitanților/beneficiarilor privați pentru atribuirea contractelor de furnizare, servicii sau lucrări finanțate din fonduri europene;	
P154 P16	Hotărâre de Guvern nr. 347/2016 privind Stabilirea cadrul general de implementare a operațiunilor cofinanțate din Fondul European pentru Pescuit și Afaceri Maritime prin Programul Operaționala pentru Pescuit și Afaceri Maritime 2014-2020	
P154 P17	Hotărâre de Guvern nr. 30/2017 privind organizarea și funcționarea Ministerului Agriculturii și Dezvoltării Rurale, precum și pentru modificarea art.6 alin.6 din Hotărârea Guvernului nr. 1186/2014 privind organizarea și funcționarea Autorității pentru Administrarea sistemului național antigrindină și de creștere a precipitațiilor cu modificările ulterioare	
P154 P18	Ordonanța de Urgenta a Guvernului nr. 23/2008 privind pescuitul și acvacultura	
P154 P19	Ordonanța de Urgenta a Guvernului nr. 49/2015 privind gestionarea financiară a fondurilor europene nerambursabile aferente politicii agricole comune, politicii comune de pescuit și politicii maritime integrate la nivelul Uniunii Europene, precum și a fondurilor alocate de la bugetul de stat pentru perioada de programare 2014-2020 și pentru modificarea și completarea unor	

Capitolul II - Direcții de acțiune (Acțiuni)

	acte normative din domeniul garantării, cu modificările și completările ulterioare	
P154 P20	Hotărârea Guvernului nr. 640/2016 pentru aprobarea Normelor metodologice de aplicare a prevederilor Ordonanței de urgență a Guvernului nr. 49/2015 privind gestionarea financiară a fondurilor europene nerambursabile aferente politicii agricole comune, politicii comune de pescuit și politicii maritime integrate la nivelul Uniunii Europene, precum și a fondurilor alocate de la bugetul de stat pentru perioada de programare 2014-2020 și pentru modificarea și completarea unor acte normative din domeniul garantării, precum și pentru modificarea și completarea unor acte normative din domeniul garantării	
P154 P21	Manualul de Procedură pentru punerea în aplicare a strategiilor de dezvoltare locală, inclusiv costuri de funcționare și animare - Implementarea strategiilor de dezvoltare locală pentru pescuit	
P154 P22	Memorandumul Guvernului României nr. MDRAP 986/07.01.2015 cu tema "Strategia de dezvoltare durabilă a Deltei Dunării și implementarea acesteia printr-o investiție teritorială integrată"	
P154 P23	Nota nr. 315445/22.12.2017 cu privire la procedura scrisă de aprobare de către CM al POPAM, a criteriilor de demarcare formulate de către DGP-AMPOPAM, în vederea completării prevederilor pct. 5.1.1 Descrierea strategiei pentru DLRC din POPAM	
P154 P24	Orientări privind Dezvoltarea Locală Plasată sub Responsabilitatea Comunității (DLRC) pentru actorii locali (ec.europa.eu/regional_policy/sources/docgener/.../guidance CLLD local actors ro.pdf	
P154 P25	Manualul de la Oslo, ediția a-III-a cu modificările și completările ulterioare	
P154 P26	Ordinul nr. 208 din 13.03.2018 privind aprobarea schemei de ajutor de minimis „Sprijin pentru punerea în aplicare a strategiilor de dezvoltare locală plasate sub responsabilitatea comunității”, aferentă Programului Operațional pentru Pescuit și Afaceri Maritime 2014-2020 (M. Of. nr. 251 din 22 Martie 2018)	
P154 P27	Manualul de Procedură pentru punerea în aplicare a strategiilor de dezvoltare locală, inclusiv costuri de funcționare și animare - Implementarea strategiilor de dezvoltare locală pentru pescuit	

Problema definită în acest capitol este:

Realizarea obiectivelor specifice strategiilor locale de dezvoltare pentru pescuit localitățile care au populație dependentă de pescuit.

În conformitate cu prevederile articolului 78(1)(b) din Regulamentul (UE) nr.508/2014 privind Fondul European pentru Pescuit și Afaceri Maritime fiecare stat membru instituie o rețea națională care grupează diverși actori din sectorul pescăresc.

Obiectivul principal al Rețelei Naționale Pescărești din România este de a sprijini Grupurile de Acțiune Locală din zonele de pescuit (FLAG-uri) în eforturile lor de a contribui la dezvoltarea durabilă a zonelor de pescuit incluse în Strategiile de Dezvoltare Locală, aprobate de Autoritatea de Management pentru Programul Operațional pentru Pescuit și Afaceri Maritime 2014-2020.

Capitolul II - Direcții de acțiune (Acțiuni)

Activitățile rețelei naționale vizează diseminarea de informații, consolidarea capacităților, schimbul de bune practici și sprijinirea cooperării între FLAG-uri pe teritoriul României.

Rețeaua Națională Pescărească constituie o legătură importantă între administrațiile și organizațiile naționale implicate în implementarea măsurilor Programului Operațional pentru Pescuit și Afaceri Maritime (POPAM) (2014-2020) respectiv ale Programului pentru Acvacultură și Pescuit (PAP) (2021-2027), inclusiv Grupurile de Acțiune Locală din zonele de pescuit.

Rețeaua Națională Pescărească joacă un rol important în conectarea și cooperarea FLAG-urilor, a tuturor actorilor și a autorităților implicate în dezvoltarea sectorului pescăresc.

Rețeaua Națională Pescărească funcționează în cadrul Autorității de Management pentru POPAM (2014-2020) respectiv pentru PAP (2021-2027).

Apartenența la Rețeaua Națională Pescărească acoperă o gamă largă a diferitelor interese din sectorul pescăresc¹⁴.

Rolul rețelei naționale se axează pe promovarea colaborării în rețea și a schimbului de informații privind activitatea programului operațional la nivel local, național și al Uniunii Europene. Aceste activități includ și organizarea de evenimente și elaborarea de materiale de comunicare. Rețelei Naționale Pescărești îi revine un rol important în diseminarea de bune practici în sectorul pescăresc.

Rețeaua Națională face parte din Rețeaua Europeană a Zonelor de Pescuit (FARNET¹⁵) și participă regulat la întâlniri sau evenimente organizate la nivel european cu scopul împărtășirii de experiențe și informații. Rețeaua Națională Pescărească participă și la grupurile geografice și tematice pentru dezvoltarea activităților, promovarea unei cooperări mai extinse, promovarea unui schimb tehnic și a dialogului între rețele.

FLAG-urile au cunoscut o evoluție în problematica abordată, de la POP (**Programul Operațional de Pescuit 2007 – 2013**) la POPAM (**Programul Operațional pentru Pescuit și Afaceri Maritime 2014-2020**) respectiv la PAP (**Programul pentru Acvacultură și Pescuit 2021-2027**), problematica abordată fiind descrisă în figura următoare :

¹⁴ site-ul www.ampeste.ro - Rețeaua Națională Pescărească

¹⁵ site-ul https://webgate.ec.europa.eu/fpfis/cms/farnet2/node_en

Capitolul II - Direcții de acțiune (Acțiuni)

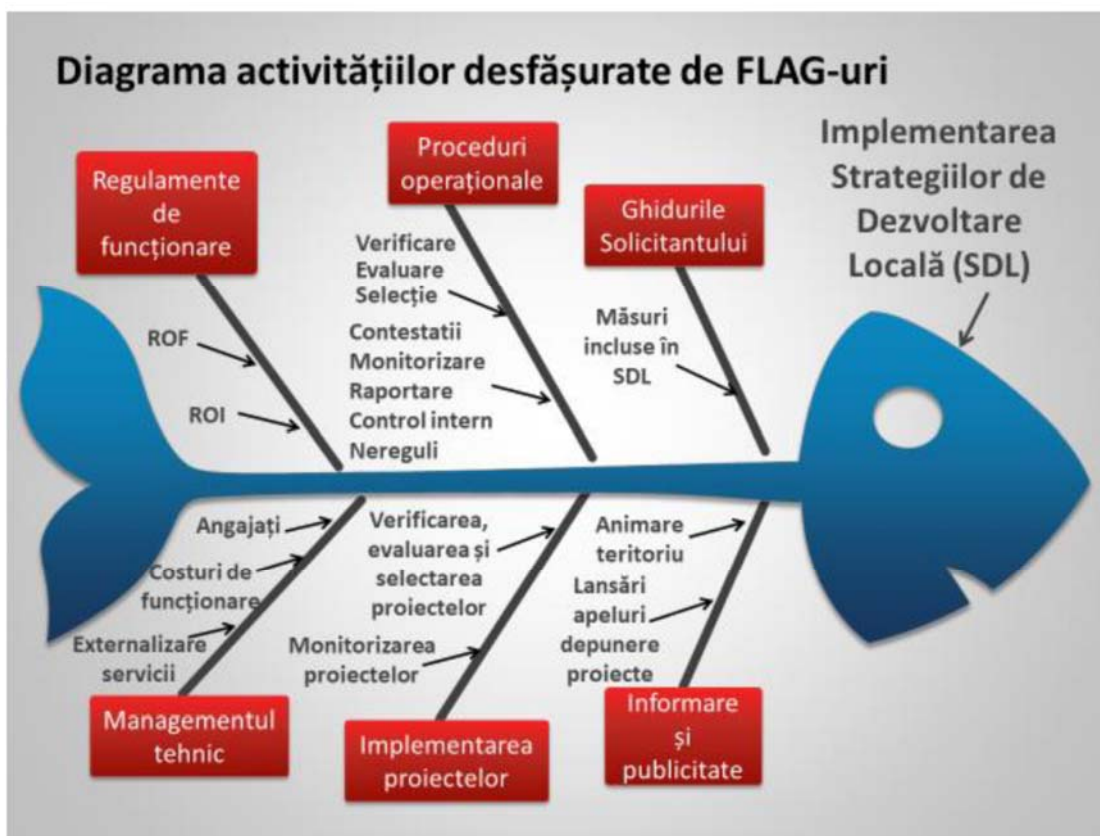

Prin intermediul strategiilor, în cadrul apelurilor deschise de FLAG-uri, pot depune cereri de finanțare următoarele tipuri de beneficiari:

- ONG-uri,
- APL-uri
- regii autonome, micro întreprinderi, IMM-uri, întreprinderi mari,
- pescari sau asociații de pescari (organizați sub formă de întreprinderi familiale, persoane fizice autorizate, întreprinderi individuale, S.C., S.N.C., S.C.S., S.A., S.C.A., S.R.L.).

Intensitatea sprijinului financiar nerambursabil aplicat cererilor de finanțare depuse în cadrul SDL, de către beneficiarii selectați de FLAG:

- 50 % din cheltuielile eligibile totale pentru IMM-uri, de regulă;

Excepții:

- a) 100 % din cheltuielile eligibile ale operațiunii când beneficiarul este:
 1. un organism de drept public;
 2. o întreprindere cu gestionarea unor servicii de interes economic general
- b) 90 % din cheltuielile eligibile totale, atunci când operațiunea asigură accesul publicului la rezultatele sale și aceasta îndeplinește unul dintre criteriile următoare: 1. este în interesul colectiv; 2. are un beneficiar colectiv; 3. are caracteristici inovatoare, după caz, la nivel local;

Capitolul II - Direcții de acțiune (Acțiuni)

Prin excepție la pct b): 100% din cheltuielile eligibile totale pentru organizațiile de producători din domeniul pescuitului comercial sau al acvaculturii, recunoscute și asociațiile profesionale de pescari din domeniul pescuitului comercial sau al acvaculturii, recunoscute.

Modele sau idei de proiecte de proiecte, corespunzătoare obiectivelor strategiilor de dezvoltare locală, identificate in perioada 2007 – 2013 POP si respectiv 2014 -2020 POPAM, sunt :

Obiectivul 1. Valoarea adăugată: dotarea cu mijloace de transport pește, modernizarea spațiilor de depozitarea peștelui, achiziționarea de mașini și echipamente folosite la distribuirea furajelor, pentru manipularea materiilor prime în unitățile de acvacultură, precum și la întreținerea unităților de acvacultură.

Obiectivul 2. Diversificare: realizarea de activități de agrement la bordul ambarcațiunii de pescuit comercial, *amenajare pensiune pescărească, modernizarea ambarcațiunilor în scop turistic*¹⁶, înființare/modernizare atelier de reparații bărci, etc.

Obiectivul 3. Mediu: realizarea de campanii de informare, conștientizare pentru protejarea mediului înconjurător și atenuarea schimbărilor climatice, campanii de ecologizare în zona pescărească, realizarea de investiții pentru ecologizarea zonelor riverane Dunării și zonelor costiere Mării Neagră, etc.

Obiectivul 4. Socio-cultură: desfășurarea de expoziții cu specific pescăresc, ateliere de creație, desfășurarea de activități educative specifice activităților pescărești și de interes la nivel local, etc.

Obiectivul 5. Guvernanță: implementarea unui sistem de gestionarea a resurselor pescărești, sistem de management integrat al zonelor costiere, consolidarea rolului comunităților pescărești, etc.

Obiectivul 6. Cooperare:

Grupurile de Acțiune Locală Pescărești (FLAG-uri) sunt sprijinite să împărtășească idei și experiențe și să se angajeze în proiecte și inițiative de cooperare care contribuie la dezvoltarea durabilă a zonelor pescărești. FLAG-urile vor putea elabora cereri de finanțare pentru a solicita sprijin în vederea realizării de acțiuni în colaborare cu alte FLAG-uri. Idei de proiecte de cooperare: Schimburi de experiență; Stagii și instruirii dedicate eficientizării activității FLAG-urilor; Acorduri de twinning (înfrățire) între FLAG-uri; Ateliere sau conferințe tematice; Proiecte de cooperare mai avansată (valorificarea aptitudinilor și resurselor în vederea realizării unui proiect comun), etc.

Distribuția flag-urilor din România este după cum se prezintă în figura următoare:

¹⁶ Am adăugat în prezentul capitol un exemplul (model de punere în practică 1) de agro-pensiune pescărească finanțată însă prin programul de dezvoltare rurală PNDR pentru a pune în evidență complementaritatea celor două programe

Capitolul II - Direcții de acțiune (Acțiuni)

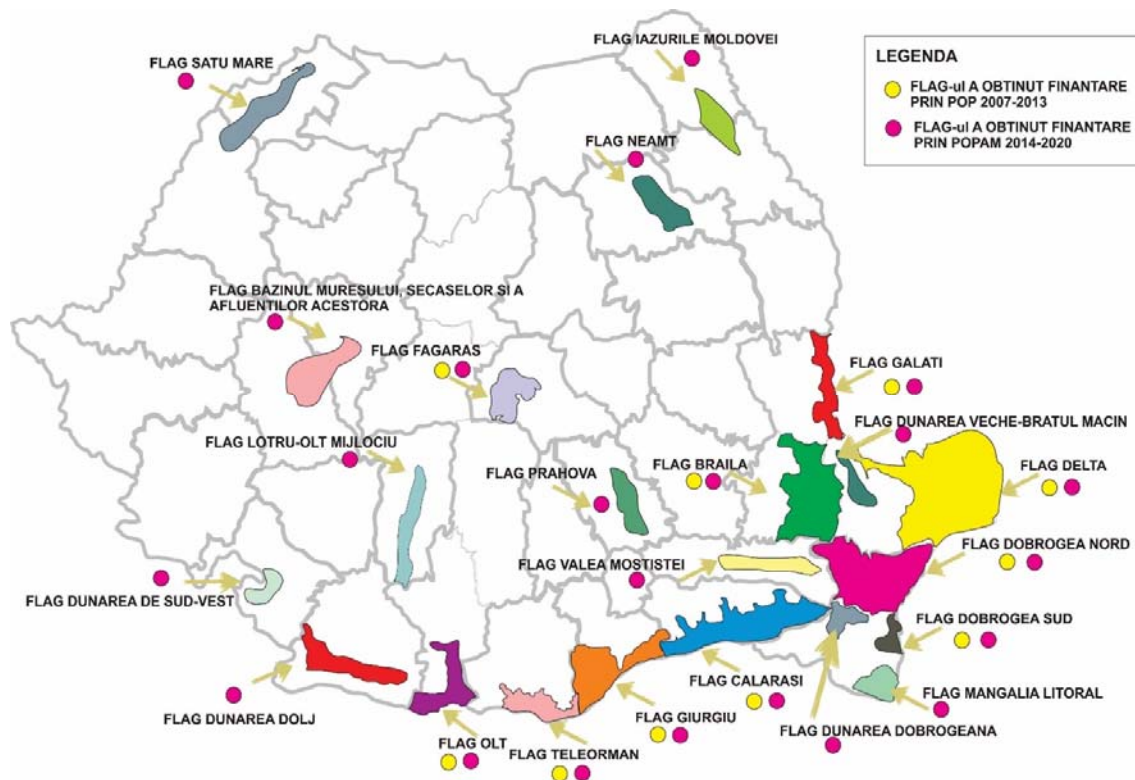

La nivelul regiunii Sud Vest Oltenia, sunt prezente următoarele FLAG-uri :

- Asociația Grupul Local Pescăresc Dunărea de Sud-Vest**, compus din APL-urile, din: jud. Mehedinți: Vrata, Gîrla Mare, Pristol, Gruia, Gogoșu, Burila Mare, Devesel, Hinova - <https://glpdunareadesudvest.ro>
- Asociația Grupul Local Prietenii Pescarilor Olteni**, compus din APL-urile, din:
 - jud. Olt : Corabia, Băbiciu, Cilieni, Deveselu, Gîrcov, Giuvărăști, Gostavățu, Grojdibodu, Gura Padinii, Ianca, Izbiceni, Orlea, Rusănești, Scărișoara, Tia Mare;
 - jud. Teleorman: Islazwww.aglppo.ro
- Asociația Grup Local Pescăresc Dunărea Dolj**, compus din APL-urile, din: jud. Dolj: Băilești, Moțăței, Cetate, Maglavit, Calafat, Ciupercenii Noi, Poiana Mare, Piscu Vechi, Ghidici , Rast, Negoii, Catane, Bistreț, Cârna, Maceșu de Jos, Gighera - www.dunareadolj.ro
- Asociația Grupul Local de Pescuit "Lotru-Olt Mijlociu"**, compus din APL-urile, din: jud. Vâlcea: Râmnicu Vâlcea, Băbeni, Călimănești, Budești, Dăești, Drăgoești, Galicea, Mihăiești, Olanu, Nicolae Balcescu - www.flagvalcea.ro

Capitolul II - Direcții de acțiune (Acțiuni)

B Rolul autorității publice

Rolul administrației publice locale in cadrul acestei probleme este definit din punct de vedere legal prin Ordonanța de urgență Nr. 57/2019 privind Codul administrativ cu modificările și completările ulterioare Astfel:

- Codul administrativ la art. 129 - Atribuțiile consiliului local:

- alin.(2).lit.d, prevede : Consiliul local exercită următoarele categorii de atribuții: [...] [...]
- alin. (7), prevede : În exercitarea atribuțiilor prevăzute la alin. (2) lit. d), consiliul local asigură, potrivit competenței sale și în condițiile legii, cadrul necesar pentru furnizarea serviciilor publice de interes local privind:
 - [...]
 - **r) punerea în valoare, în interesul colectivității locale, a resurselor naturale de pe raza unității administrativ-teritoriale;**
 - [...]

Așadar, administrația publică locală se poate implica în rezolvarea problemelor mai sus menționate în conformitate cu prevederile art. 29 alin 2 lit.d și alin.7 lit.r din Ordonanța de urgență Nr. 57/2019 privind Codul administrativ.

C Soluții - cum se poate implica autoritatea publică în funcție de rolul sau

Pentru consistența prezentului material cu destinatarii săi - APL-uri din județul Dolj, vom prezenta modul de implicare la nivelul strategiei elaborată de către Asociația Grup Local Pescăresc “Dunarea Dolj”, care își propune să creeze cadrul unei dezvoltări durabile solide a zonei și comunității pescărești din partea de sud a județului Dolj (Băilești, Moțaței, Cetate, Maglavit, Calafat, Ciuperceii Noi, Poiana Mare, Piscu Vechi, Ghidici, Rast, Negoii, Catane, Bistreț, Cârna, Maceșu de Jos, Gighera).

Asociația GLP “Dunarea Dolj” s-a constituit având ca scop promovarea unui parteneriat public–privat solid prin măsuri destinate să stimuleze dezvoltarea teritoriului din partea de sud a județului Dolj, creșterea economică și diversificarea activităților prin facilitarea accesării fondurilor comunitare.

Toate entitățile fondatoare sunt reprezentative pentru zona aleasă și colaborează în identificarea elementelor cheie specifice teritoriului, în stabilirea unor linii strategice de dezvoltare și a unor obiective comune pe termen lung, bazându-se pe resursele umane, financiare și de mediu de care dispun.

Capitolul II - Direcții de acțiune (Acțiuni)

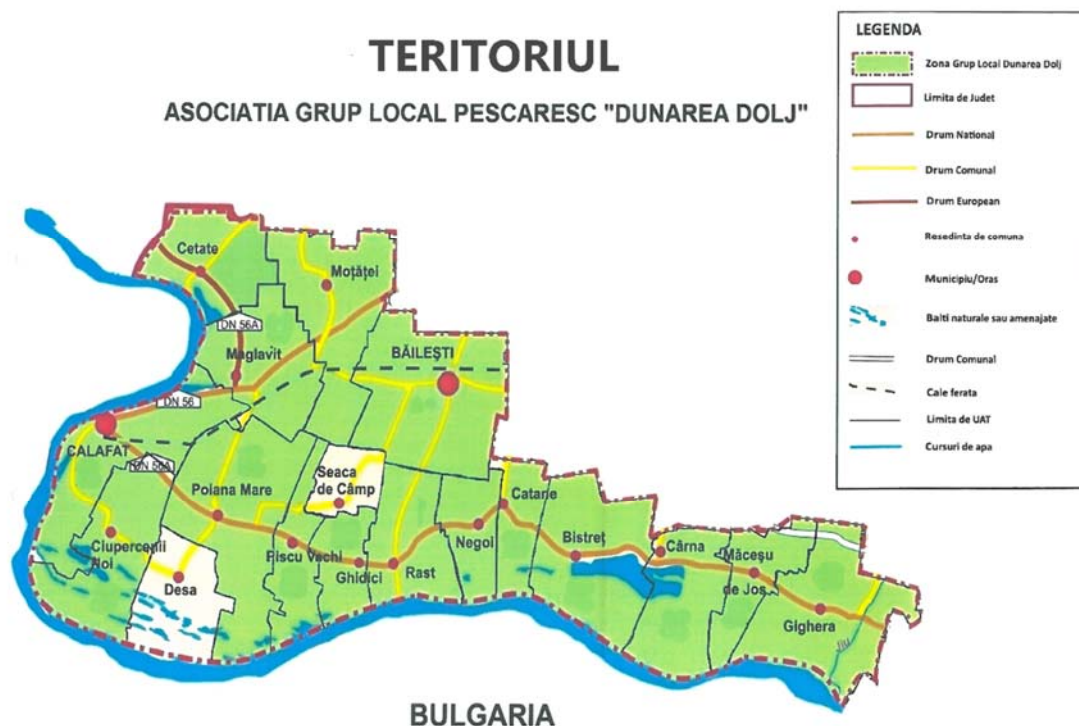

Astfel prin crearea acestei entități au fost realizate proiect privind :

1. **Revigorarea turismului si mediului natural local prin investiții care sa redea specificul tradițional al zonei pescărești** - prin diversificarea activităților; prin sprijinirea consolidării turismului; prin investiții in infrastructura turistica; prin promovarea produselor si tradițiilor locale, activități de mediu – finanțându-se proiecte : de promovare a gastronomiei locale; de valorificarea produselor pescaresti; de reclasificare si redarea spre activități turistice a mai multor obiective; de investiții in unități de cazare, masa si agreement cu specific pescăresc; de investiții in ecoturism si turism sportiv; de promovarea turismului pescăresc; identificarea si valorificarea rutelor turistice cu specific pescăresc; de investiții in acțiuni de curățare si redare in circuit a unor obiective naturale; de investiții in refacerea unor obiective de patrimoniu cu scopul de introducere in circuitul turistic; de acțiuni de monitorizare a calității apei, de menținere si conservare a habitatelor. Prin realizare unei implicari de acest tip au fost finanțate proiecte precum :
 - ✓ Construire terasa P+1 si achiziție dotări – beneficiar SC SORLIR IMPEX SRL;
 - ✓ Memoria trecutului - Tezaur pentru viitor - beneficiar ASOCIAȚIA "ÎMPREUNA PENTRU BAILEȘTI";
 - ✓ "Ca peștele in apa - proiect de promovare a teritoriului Pescăresc Dunarea Dolj" – beneficiar ASOCIAȚIA PROIECT PENTRU O LUME A OAMENILOR MAI BUNI;
 - ✓ Exploratori pentru viitor - ȘCOALA GIMNAZIALA NR.5 "AV.P. IVANOVICI"

Capitolul II - Direcții de acțiune (Acțiuni)

- ✓ Achiziție echipamente pentru turism sportiv si de agrement - beneficiar SC PAEMAG STAR SRL;
 - ✓ Schimbare destinație corp C1 din clădire administrativ sociala in centru conservare tradiții de pescuit, modificări structurale si nestructurale, remodelare fațade si amenajare incinta - beneficiar COMUNA CIUPERCENII NOI;
 - ✓ Amenajare camping in Comuna Cârna, județul Dolj - beneficiar COMUNA CARNA;
 - ✓ Achiziție barca cositoare pentru întreținerea luciurilor de apa de pe teritoriul - beneficiar MUNICIPIUL BAILESTI;
 - ✓ Promovarea turismului pescăresc - Balta Grozăvescu. Construire unități de recepție si cazare, parcări si împrejmuire teren - beneficiar COMUNA CIUPERCENII NOI;
 - ✓ Investiții în infrastructura de agrement cu specific pescăresc. Amenajare pontoane, foșoare și împrejmuire în comuna Bistreț, județul Dolj – beneficiar Comuna Bistreț
2. **Sprijinirea dezvoltării comunităților locale prin investiții in fermele de acvacultura si crearea unui sistem integrat in domeniul pescuitului comercial** – prin creșterea calității si producției din industria acvaculturii, crearea unui sistem integrat pentru dezvoltarea si valorificarea pescuitului comercial, îmbunătățirea organizării piețelor produselor pescărești si de acvacultura - finanțându-se proiecte : de achiziționarea / utilarea / modernizarea autovehiculelor / autoutilitarelor de transport al peștelui viu, al peștelui proaspăt, al produselor congelate, etc.; de investiții in îmbunătățirea / înlocuirea infrastructurii de pescuit comercial.
3. **Diversificarea activităților si crearea de locuri de munca in cadrul si in afara sectorului acvaculturii si pisciculturii** – prin valoarea adăugată, crearea de locuri de munca, atragerea tinerilor si promovarea inovării in toate etapele lanțului de aprovizionare cu produse pescărești si din acvacultura; sprijinirea diversificării in cadrul sau in afara pescăriilor comerciale, a învățării pe tot parcursul vietii si a creării de locuri de munca in zonele de pescuit si acvacultura. - finanțându-se proiecte : dezvoltate de agenți economici de categoria microîntreprinderilor, a întreprinderilor mici si mijlocii; - PFA-uri, II-uri, IF-uri – ce dezvoltă acțiuni care sa propună noi alternative ocupaționale pentru pescari si familiile acestora prin crearea de locuri de munca.
- ✓ Achiziția de echipamente si dotări pentru desfășurarea de activități fotografice inovative in teritoriul GLP Dunărea Dolj - Sc Storm Forge SR

D Sursele de finanțare pentru perioada 2021-2027

PAP (Programul pentru Acvacultură și Pescuit 2021-2027)

Capitolul II - Direcții de acțiune (Acțiuni)

E Modele de buna practică

Model de buna practică : Campioni și în servicii turistice -Vapor pensiune - Romania Barila

Titlul proiectului: Amenajare ponton pentru servicii turistice

Proiect finanțat prin Axa 3 a Programului Național de Dezvoltare Rurală, Măsura 313 - „Încurajarea activităților turistice”

Beneficiar: SC Olimpyade Danube Tour SRL Localizarea proiectului: comuna Berteștii de Jos, județul Brăila Regiunea de dezvoltare: Sud - Est

Perioada de implementare: mai 2009 - mai 2011

Buget total: 1 472 688 lei

Finanțare nerambursabilă: 736 344 lei

Cofinanțare (contribuția beneficiarului): 736 344 lei

Teme abordate: îmbunătățirea calității vieții în zonele rurale și promovarea turismului
Proiectul „Amenajare ponton pentru servicii turistice” este o investiție inițiată de campioana olimpică, europeană și multiplă medaliată la natație, Camelia Potec, prin care o fostă navă–dormitor a fost transformată într-un hotel plutitor de trei stele.

Prin acest proiect, beneficiarul și-a propus promovarea peisajului natural specific zonei și crearea unei infrastructuri turistice ce oferă posibilități excelente pentru practicarea turismului, aspect ce permite recreerea în decorul rural, experimentarea unor activități inedite și vizitarea unor puncte de atracție care nu sunt disponibile în zonele urbane.

Prin specificul său, proiectul a contribuit la creșterea atractivității comunei Berteștii de Jos și a asigurat noi locuri de muncă pentru locuitorii acestei comune. Beneficiarul a contractat servicii specializate de consultanță și proiectare pentru pregătirea dosarului de finanțare. După semnarea contractului de finanțare, beneficiarul a desfășurat toate activitățile proiectului fără să întâmpine probleme majore în implementarea acestuia.

În afară de amenajarea navei dormitor și transformarea acesteia într-un hotel plutitor, prin proiect s-a prevăzut și dotarea hotelului cu un restaurant cu o capacitate de 60 de locuri, unde se pot organiza evenimente festive, petreceri private și mese de afaceri. Hotelul a fost construit în mare parte din sticlă, pentru ca turiștii să poată admira priveliștea oferită de Insula Mică a Brăilei în timpul croazierelor organizate.

Hotelul, amenajat prin intermediul finanțării nerambursabile din FEADR, dispune de zece camere cu pat dublu, dotate cu televizor, internet, aer condiționat, telefon și room service. „Sarea și piperul” proiectului este data de promovarea elementelor specifice turismului culinar pescăresc, la nivelul hotelului-nava fiind promovate rețete tradiționale pescărești din zona Dunării . În apropierea pontonului a fost amenajată și o zonă de agrement, unde se organizează plimbări cu barca cu vâsle și șalupa. Turiștilor care doresc să pescuiască în timpul croazierei li se oferă permise și echipamente. Acest proiect este unul inovator, fiind un bun exemplu de integrare a activităților turistice și de agrement în vederea promovării peisajelor rurale și a dezvoltării economiei locale. Proiectul este singular în zonă, iar prin activitatea de reabilitare a navei-dormitor, contribuie la dezvoltarea durabilă și facilitează dezvoltarea turismului de înaltă calitate, stimulând dezvoltarea de proiecte similare viitoare.

Capitolul II - Direcții de acțiune (Acțiuni)



Recomandarea consultantului :

Un astfel de proiect permite dezvoltarea unor elemente multiplicative si la nivelul activităților FLAG-urilor finanțate prin POPAM si PAP. Prin prezenta strategie, propune crearea unui astfel de serviciu - respectiv amenajarea unei nave dormitor și transformarea acesteia într-un hotel plutitor cu opțiunea de pescuit sportiv, unde se pot organiza evenimente festive, petreceri private și mese de afaceri - la nivelul Flag-ului – punându-se astfel in valoare si promovându-se potențialul turistic al tuturor membrilor fagului care dezvolta proiecte privind amenajare turismului piscicol.

Capitolul II - Direcții de acțiune (Acțiuni)

II.2. Domeniu strategic de planificare: creștere inteligentă și digitalizare	
	II.2.1. Problema: digitalizarea la nivelul APL-urilor
A	Definiția problemei

Reformele și investițiile în tehnologiile, infrastructurile și procesele digitale vor spori competitivitatea Uniunii la nivel global și vor contribui, de asemenea, la creșterea rezilienței și a inovării în Uniune și la scăderea dependenței sale, prin diversificarea lanțurilor esențiale de aprovizionare. Reformele și investițiile ar trebui să promoveze în special digitalizarea serviciilor, dezvoltarea de infrastructuri digitale și de date, de clustere și de centre de inovare digitală, precum și de soluții digitale deschise.

Serviciile publice digitale din România rămân sub media Uniunii Europene, în parte din cauza coordonării reduse între instituțiile statului pentru o abordare integrată. Capacitățile existente nu sunt suficiente pentru asigurarea unui nivel ridicat de securitate a rețelelor și de gestionare adecvată a riscurilor cibernetice.

Viziunea și perspectivele pentru transformarea digitală a Europei până în 2030 (viziune pentru deceniul digital al UE) se articulează în jurul a patru puncte cardinale, denumit "busolă pentru dimensiunea digitală":

- ✓ Digitalizarea serviciilor publice
- ✓ Competențe
- ✓ Infrastructuri digitale sigure și durabile
- ✓ Transformarea digitală a întreprinderilor

Deși implementarea practică a acestei "busolă pentru dimensiunea digitală" va cuprinde va cuprinde toate sferele vieții-economico sociale pornind spre exemplu de la maparea digitală (topografierea digitală a României) și trecând prin carte de identitate electronică unică la nivel european, pentru fiecare cetățean, (componentă a al cărei proces de implementare a început la nivel european în 20 mai 2021), implementarea procesului de digitalizare înseamnă în fond dezvoltarea congruentă a trei componente :

- Infrastructura soft;
- Infrastructura hard;
- Infrastructura umană.

În perspectiva programelor de dezvoltare guvernamentale¹⁷ pentru perioada 2021-2026, principalele obiective al procesului de digitalizarea înseamnă :

- Cloud guvernamental - legarea tuturor ministerelor și a agențiilor guvernamentale într-o singură rețea și o singură bază de date interoperabilă
- 8,5 milioane cetățeni care vor avea cartea de identitate electronică
- 30.000 de funcționari publici instruiți digital
- 100.000 persoane beneficiare de training pentru competențe digitale în cadrul bibliotecilor, transformate în hub-uri de învățare
- 65 Structuri sprijinite în domeniul securității cibernetice
- Digitalizarea a 200 de unități sanitare publice

¹⁷ Planul Național de Redresare și Reziliență versiunea iunie 2021

Capitolul II - Direcții de acțiune (Acțiuni)

- Acoperirea cu servicii de acces la internet de mare viteză, la punct fix a aproximativ 790 de localități rurale (sate) în care, conform datelor ANCOM, piața nu poate livra astfel de servicii prin forțe proprii
- Educația va fi digitalizată, iar bibliotecile, prin procesul de digitalizare sunt transformate în hub-uri de învățare și dezvoltare pentru copii și adulți;
- etc.

Conform Indexului DESI 2020, România ocupă unul dintre ultimele locuri în Uniunea Europeană la capitolul Servicii Publice Digitale la nivelul anului 2018. De asemenea, România se află pe ultimul loc în ceea ce privește formularele precompletate și serviciile realizate integral online, ceea ce indică o problemă sistemică în privința calității și capacității de utilizare a serviciilor digitale oferite cetățenilor și companiilor.

În perioada 2015-2018, nu s-a înregistrat o îmbunătățire semnificativă a calității serviciilor publice digitale pentru companii, România ocupând și din acest punct de vedere ultimul loc în Uniunea Europeană. Unul dintre obstacolele principale pentru dezvoltarea serviciilor digitale oferite de instituțiile statului îl reprezintă nivelul redus de interoperabilitate al sistemelor informatice din administrația publică. Sistemele existente sunt, în general fragmentate, fiind proiectate și dezvoltate izolat de către diferite instituții ale statului, în afara unui cadru național coerent. În acest sens, prioritară este asigurarea interoperabilității bazelor de date existente la nivelul instituțiilor publice și realizarea unei arhitecturi integrate a serviciilor digitale publice într-un Cloud Governamental.

Obiective:

- i) Modernizarea administrației publice prin transformare digitală disruptivă și adoptarea celor mai evoluate tehnologii informatice și modele de organizare care reorientează administrația publică spre cetățean și firme, către societate în ansamblu, asigurând premisele dezvoltării de politici publice bazate pe date, în societatea informațională, adaptată provocărilor și riscurilor semnificative societale ;
- ii) Dezvoltarea arhitecturii integrate a serviciilor digitale publice prin creșterea gradului de interoperabilitate al tehnologiilor digitale existente în prezent în cadrul instituțiilor publice din România.

Tehnologiile de Cloud Governamental sunt pe larg adoptate în cadrul Uniunii Europene, având în vedere avantajele tehnice și economice care privesc procesarea, stocarea datelor și disponibilitatea serviciilor. Funcționarea în regim de cloud generează economii consistente sub aspectul investițiilor și al cheltuielilor operaționale și asigură cele mai eficiente soluții de digitalizare ale instituțiilor administrației la toate nivelurile conform celor menționate în „EUROPEAN COMMISSION CLOUD STRATEGY / Cloud as an enabler for the European Commission Digital Strategy”.

Infrastructura IT (INFRASTRUCTURA HARD) existentă în prezent în cadrul instituțiilor care livrează servicii publice digitale este inadecvată, fragmentată, depășită din punct

Capitolul II - Direcții de acțiune (Acțiuni)

de vedere tehnologic, cu nivel redus de interoperabilitate și grad scăzut de securitate cibernetică.

Statul român va asigura infrastructura, tehnologiile și operarea Cloudului Guvernamental pentru viitoarele aplicații în cloud IaaS, PaaS și SaaS pentru instituțiile publice într-un mod unitar, standardizat, eficient și adaptat cerințelor utilizatorilor finali, firme și cetățeni.

De asemenea, se urmărește creșterea capacităților de colectare, stocare, analiză a datelor guvernamentale prin extinderea Cloudului Guvernamental cu noduri de Edge Computing, cu putere de procesare ridicată și latență scăzută. Această capabilitate este critică pentru utilizarea tehnologiilor AI, Machine Learning și Big Data și elaborarea politicilor publice pe baza datelor certe. Vor fi asigurate și servicii de consum și analiză a datelor prin structuri de date lakes/data marts și data warehouse, pentru asigurarea rapidității analitice și de raportare recurentă. Această categorie particulară are o importanță strategică din perspectiva utilizării datelor.

Operațional, Cloud-ul Guvernamental va funcționa cu asigurarea elasticității specifice și disponibilității ridicate prin implementarea a două centre de date principale și două secundare, de nivel Tier III/IV by design. Realizarea celor două centre de date secundare, interoperabile cu cele două principale, sunt necesare pentru asigurarea cerințelor tehnice și legale de business continuity și disaster recovery. Centrele de date vor funcționa cu consum energetic scăzut asigurată de cele mai avansate soluții low power și răcire cu apă cu respectarea parametrilor de eficiență energetică prevăzuți de documentul "2021 Best Practice Guidelines for the EU Code of Conduct on Data Center Energy Efficiency". De asemenea, vor fi implementate tehnologii verzi pentru asigurarea unei părți a alimentării cu energie electrică de tipul panourilor fotovoltaice.

Pentru implementarea și operarea centrelor de date este necesară existența unei resurse umane înalt calificate, conform standardelor în domeniu care să asigure administrarea continuă pe toată perioada de funcționare a Cloud-ului Guvernamental. Este necesară dotarea acestora cu instalații tehnice de electroalimentare, climatizare, securitate la incendiu, redundante, cu un regim de funcționare neîntreruptă, operate de personal specializat și înalt calificat care să asigure monitorizarea continuă 24/7 și intervenția promptă în cazul unor disfuncționalități. Următoarele aspecte importante sunt avute în vedere pentru realizarea, operarea și administrarea Cloud-ului Guvernamental:

- a. existența unei resurse umane bine pregătite și cu experiență în implementarea și administrarea de infrastructuri complexe și performante IT&C, la nivel central și la nivel național;
- b. existența la nivel național de infrastructură redundantă de comunicații de bandă largă;
- c. asigurarea de servicii integrate de comunicații și securitate;
- d. monitorizarea funcțională a tuturor parametrilor tehnici ai serviciilor de la nivel fizic, prin centre specializate de tip NOC, 24/7;
- e. asigurarea de servicii de tip CERT, proactive și reactive, ce includ monitorizare de securitate, audit de securitate, răspuns la incidente de securitate;

Capitolul II - Direcții de acțiune (Acțiuni)

- f. asigurarea managementului integrat al securității cibernetice si al infrastructurii IT&C aferentă Cloud-ului guvernamental;
- g. asigurarea periodica a auditului extern la nivel operational si al managementului accesului si protectiei datelor cu caracter personal;
- h. creșterea nivelului general de securitate cibernetică și siguranță a datelor în administrația publică centrală și locală prin consolidarea capacității de prevenție și reziliență la atacuri și incidente cibernetice;
- i.asigurarea de copii de rezervă pentru restaurarea infrastructurii de Cloud Guvernamental.

Am prezentat datele de mai sus pentru a înțelege ca implementarea strategiilor de digitalizare se vor realiza de sus sin jos adică autorități centrale – autorități locale fără a avea un impact direct la nivelul investițiilor, asupra autorităților publice locale. Aceste vor fi însă direct impactate de efectul acestui proces la nivelul structurii resurselor umane si la nivelul eficienței serviciilor publice prestate către populație.

B	Rolul autorității publice
----------	----------------------------------

Rolul administrației publice locale in cadrul acestei probleme este definit din punct de vedere legal prin Ordonanța de urgență Nr. 57/2019 privind Codul administrativ cu modificările si completările ulterioare astfel:

- Codul administrativ la art. 129 - Atribuțiile consiliului local:

- alin.(2).lit.d, prevede : Consiliul local exercită următoarele categorii de atribuții: [...] [...]
- alin. (7), prevede : În exercitarea atribuțiilor prevăzute la alin. (2) lit. d), consiliul local asigură, potrivit competenței sale și în condițiile legii, cadrul necesar pentru furnizarea serviciilor publice de interes local privind:
 - [...]
 - **r) punerea în valoare, în interesul colectivității locale, a resurselor naturale de pe raza unității administrativ-teritoriale;**
 - [...]

Așadar, administrația publica locala se poate implica in rezolvarea problemelor mai sus menționate in conformitate cu prevederile art. 29 alin 2 lit.d si alin.7 lit.r din Ordonanța de urgență Nr. 57/2019 privind Codul administrativ.

C	Soluții - cum se poate implica autoritatea publica in funcție de rolul sau
----------	---

In perioada 2021-2027 proiectele cu finanțare europeană vor fi construite având întotdeauna doua componente. O componentă verde (masuri inteligente de mediu) si o comportată care tine de digitalizare (cu un una sau toate din cele trei componente : componenta soft componenta hard si componenta resursa umana cu competente digitale).

Capitolul II - Direcții de acțiune (Acțiuni)

Astfel pentru perioada 2021-2026 la nile bugetar PNRR este construit in funcție de aceste doua componente astfel:

Linie de finanțare (pilon)			Buget total (mil.euro)	Din care:	
				Verde	Digitalizare
Pilonul I. Tranziția verde	I.1.	Managementul apei	1884	814	115
	I.2.	Împădurim România și protejăm biodiversitatea	1372	933	10
	I.3.	Managementul deșeurilor	1204	465	40
	I.4.	Transport rutier, feroviar și alte moduri sustenabile de transport	7620	4108	927
	I.5.	Fondul pentru Valul renovării	2200	2186	5
	I.6.	Energie regenerabilă și infrastructură de gaz cu hidrogen	1624	1094	149
Pilonul II. Transformare digitală	II.1.	Cloud guvernamental si sisteme publice digitale interconectate	1892	0	1885
Pilonul III. Creștere inteligentă, sustenabilă și favorabilă incluziunii	III.1.	Reforme fiscale si reforma sistemului de pensii	482	0	433
	III.2.	Suport pentru sectorul privat, cercetare, dezvoltare si inovare, și reforma companiilor de stat	2359	230	764
Pilonul IV. Coeziune socială și teritorială	IV.1	Fondul local pentru tranziția verde si digitala	2120	1280	320
	IV.2.	Turism si cultura	200	0	4
Pilonul V. Sănătate, precum și reziliență economică, socială și instituțională	V.1.	Fondul pentru spitale si pentru creșterea accesului la sănătate	2455	244	70
	V.2.	Reforme in domeniul social	217	41	29
	V.3.	Reforma administrației publice, întărirea dialogului social și creșterea eficienței justiției	155	17	14
Pilonul VI. Politici pentru noua generație	VI.1.	România Educată	3606	602	1129

Așadar, implicarea autorității publice in sectorul digitalizare cat si in ceea ce privește dezvoltare proiectelor in raport de impactul acestora asupra mediului (componenta verde) consta in aceea ca indiferent de natura proiectului ce urmează a fi implementat in perioada 2021 – 2027, acesta va trebui construit in perspectiva implementării acestor două componente.

Capitolul II - Direcții de acțiune (Acțiuni)

D Sursele de finanțare pentru perioada 2021-2027

Deoarece digitalizare și componenta verde reprezintă un mod de abordare a proiectelor în perspectiva de timp 2021 - 2027 sursele de finanțare ale acestor sunt reprezentate de toate programele cu finanțare europeană care pot fi accesate de APL-uri, astfel :

- Planul Național de Relansare și Reziliență 2021 -2026
- Programului operațional creștere inteligentă, digitalizare și instrumente financiare 2021-2027
- Programul operațional dezvoltare durabilă 2021-2027
- Programul Operațional Educație și Ocupare (POEO) 2021-2027 - Programul Operațional CAPITAL UMA (POCU) 2021-2027 –
- Programul Operațional Incluziune și Demnitate Socială 2021-2027 - (Programul Operațional Pentru Combaterea Sărăciei 2021-2027)
- Programul Operațional Sănătate (POS) 2021-2027
- Programul operațional regional SV Oltenia 2021-2027
- Programul Operațional Tranziție Echitabilă 2021-2027
- Programul Național de Construcții de Interes Public sau Social (PNCIPS)
- PROGRAMUL OPERATIONAL TRANSPORT 2021-2027:(POT)

E Modele de buna practică

În acest domeniu modelele de buna practică sunt efectiv „infinite” și într-o continuă evoluție, acesta deoarece domeniul digitalizării reprezintă un domeniu nou și într-o continuă transformare. Astfel, de exemplu de la trasarea digitală a traseelor și habitatelor animalelor din speciile protejate cu impact în proiectare elementelor de infrastructură de drum și/sau infrastructură feroviara până la trasarea digitală a traseelor posibile a asteroizilor care au potențial de coliziune cu Terra, de la sistemele electronice de urmărire și anticipare a posibilităților de evoluție pentru genomul uman până la protezele oculare electronice, de la agricultura, vânătoare și pescuit, până la robotica sau astrologie, digitalizare¹⁸ reprezintă o componentă a viștii omului în societate modernă .

Am ales însă ca model de buna practică următorul proiect : **Satul inteligent al viitorului: natură, relaxare și internet de mare viteză - FINLANDA**

Titlul proiectului: Satul inteligent al viitorului (Ruh tinansalmi)

Proiect finanțat prin LEADER +

Beneficiar: Organizația Elävä Kainuu

Localizarea proiectului: Ruhtinansalmi, Regiunea Kainuu, Finlanda

Regiunea de dezvoltare: Nord-Estul Finlandei

Perioada de implementare: octombrie 2009 – septembrie 2012

Buget total: 149 478 euro

Contribuție europeană nerambursabilă: 60 538 euro

Cofinanțare (contribuția beneficiarului): 88 940 euro

¹⁸ Transformare a semnalelor analogice în semnale digitale (care este sau poate fi reprezentat prin cifre ori prin numere)

Capitolul II - Direcții de acțiune (Acțiuni)

Tema abordată: agroturismul, abordarea LEADER, utilizarea Tehnologiei Informației și a Comunicațiilor (TIC). Exemplul prezentat în continuare a fost ales proiectul anului 2013 în Finlanda, datorită potențialului în dezvoltarea și promovarea zonelor rurale.

Activitatea propusă prin proiect se desfășoară într-un sat activ și inovator, însă izolat, din nord-estul Finlandei. Asemenea multor zone izolate din Europa, satul se confruntă cu un declin al populației, efect al unei economii bazate pe o agricultură devenită nerentabilă pentru populație. Pentru a îmbunătăți situația comunității, a fost derulat acest proiect, care propune dezvoltarea infrastructurii și a serviciilor pentru a atrage oameni din împrejurimi sau din alte țări să trăiască, să muncească sau să-și petreacă vacanța în zonă. Noii locuitori doresc să evite aglomerația din marile orașe, costurile foarte mari pe care le presupun chiria și întreținerea, dar și traficul foarte aglomerat, găsind aici o oază de liniște și relaxare.

Principalul obiectiv al proiectului este reprezentat de revigorarea satului Ruhtinansalmi și de atragerea cât mai multor oameni care să aprecieze frumusețea și alte resurse pe care regiunea le oferă. Elementul cheie pentru realizarea acestui lucru este asigurarea conexiunii la internet de viteză pentru ca locuitorii să fie permanent în contact cu restul lumii. Serviciile și facilitățile sociale și educaționale sunt, de asemenea, consolidate prin intermediul proiectului.

Procesul de aplicare a fost caracterizat de către solicitant ca fiind foarte exigent. Lista cu voluntarii implicați în proiect trebuia să fie depusă odată cu dosarul, deoarece una dintre ideile principale ale proiectului a fost aceea de a se angaja voluntari. Solicitantul a fost nevoit să explice în detaliu modalitatea în care se vor implica aceștia - lucru foarte dificil, pentru că genul acesta de activități se pot schimba pe parcursul implementării proiectului. De aceea, solicitantul consideră că este de dorit o mai mare flexibilitate din partea evaluatorilor. Pentru elaborarea proiectului și completarea cererii de finanțare nu a fost nevoie de ajutorul unui consultant, beneficiarul având experiență în domeniu, inclusiv în scrierea de proiecte. Principalul rezultat, care decurge din acest proiect de infrastructură și îmbunătățire a serviciilor furnizate la sat, este reprezentat de transformare acestei zone într-un mediu mai atractiv pentru localnici și cei care vin să se instaleze pe aceste meleaguri. Proiectul a avut drept rezultat creșterea numărului de locuitori și vizitatori. Totodată, solicitantul și-a propus să facă cunoscute informații despre proiect prin intermediul programelor internet – TV (video despre sat, turism și istoria zonei); să furnizeze internet rapid în sat (proiectul ajută la îmbunătățirea conexiunilor de telefonie mobilă și propune instalarea unui cablu de fibră optică, cu conexiuni de 100 MB, anul 2015); să dezvolte metode de obținere a energiei bio; să renoveze clubul din sat (loc de reuniune pentru cei mai importanți artiști ai anilor 1960); să renoveze și să doteze centrul de educare a adulților existent în localitate; să dezvolte site-uri web destinate promovării zonei (atât în limba germană, cât și în limba engleză); să testeze activități precum turismul de aventură; să cartografieze proprietățile și să le promoveze în vederea vânzării sau închirierii; să amplaseze indicatoare cu informații turistice în zonele în care acestea nu există.

Experiența anterioară în proiecte de dezvoltare în Ruhtinansalmi a fost de bun augur. Persoanele implicate în proiect au avut abilitățile necesare pentru realizarea acestuia. Sustenabilitatea proiectului a fost asigurată deoarece afacerea a continuat și după

Capitolul II - Direcții de acțiune (Acțiuni)

terminarea proiectului, având rezultate neașteptat de bune pentru comunitatea locală și pentru regiune – traduse inclusiv prin creșterea numărului de locuitori și vizitatori.

Pe viitor, intenția este de a dezvolta un nou proiect într-o zonă mai mare, precum Suomussalmi (din care face parte și micuțul sat Ruhtinansalmi), sau în trei municipalități din nordul regiunii Kainuu.

Capitolul II - Direcții de acțiune (Acțiuni)

	II.2.2. Problema: CREȘTERE INTELIGENTĂ - Centre de cercetare / Inițiative de tip „cluster”	
A	Definiția problemei	

Programului operațional creștere inteligentă, digitalizare și instrumente financiare 2021-2027 (POCID) ce continua Programul Operațional Competitivitate (POC) din perioada 2014-2020 și respectiv Programul Operațional Competitivitate 2007-2013, susține investiții menite să răspundă nevoilor și provocărilor legate de nivelul redus al competitivității economice, în special în ceea ce privește (a) sprijinul insuficient pentru cercetare, dezvoltare și inovare (CDI) și (b) infrastructura subdezvoltată de TIC și implicit servicii slab dezvoltate, poziționându-se astfel ca un factor generator de intervenții orizontale în economie și societate, de natură să antreneze creștere și sustenabilitate. Alăturarea celor doi vectori – Cercetare-Dezvoltare-Inovare și Tehnologia Informației și a Comunicațiilor – în cadrul aceluiași program operațional este justificată strategic de rolul multiplicator al acestor domenii și de sprijinul direct prin care acestea contribuie la obiectivele de specializare inteligentă și promovează noi oportunități de creștere, în special într-un număr limitat de domenii prioritare concentrate pe avantajele comparative ale României. Investițiile dedicate consolidării cercetării, sunt mai mult orientate către implicarea sectorului privat în activități de CDI, stimularea parteneriatelor între sistemul public de cercetare și actorii privați, orientarea către piață și transferul tehnologic și o mai mare expunere a cercetării românești pe plan internațional. Proiecte majore, precum Extreme Light Infrastructure - Nuclear Physics (ELI-NP) sau Centrul Internațional de Studii Avansate privind Sistemele Fluviu-Deltă-Mare (DANUBIUS – RI) vor fi de asemenea finanțate prin program. Următoarele domenii de specializare inteligentă au fost identificate în cadrul Strategiei Naționale de Cercetare Inovare 2014-2020 și au fost susținute prin POC:

- Bioeconomie
- tehnologia informației și a comunicațiilor, spațiu și securitate
- energie, mediu și schimbări climatice
- eco-nano-tehnologii și materiale avansate.

Din perspectiva PNRR¹⁹ - Creștere inteligentă, sustenabilă și favorabilă incluziunii reprezintă pilonul III de dezvoltare al acestui program. Acesta are doua componente:

- **III.1. Reforme fiscale și reforma sistemului de pensii cu o alocare financiară de 482 milioane euro;**
- **III.2. Suport pentru sectorul privat, cercetare, dezvoltare și inovare, și reforma companiilor de stat 2359 milioane euro .**

Dacă componenta I, nu are un impact deosebit asupra autorității publice locale cea de a doua componentă impactează APL-urile în sensul creării, de noi locuri de muncă competitive la nivelul acestora.

Reformele și investițiile în acest pilon trebuie să vizeze consolidarea potențialului de creștere și să permită o redresare sustenabilă a economiei Uniunii. De asemenea, sunt destinate promovării antreprenoriatului, economia socială, dezvoltarea de

¹⁹ Planul Național de Redresare și Reziliență versiunea iunie 2021

Capitolul II - Direcții de acțiune (Acțiuni)

infrastructuri și de transporturi sustenabile, industrializarea și reindustrializarea și să atenueze efectul crizei provocate de COVID-19 asupra economiei. Provocările principale ale României în context larg macroeconomic sunt legate de sistemul de administrare fiscală, mai ales capacitatea acestuia de a gestiona relația cu contribuabilii, de sistemul de pensii, care este strâns legat de problematica resurselor bugetare și de cea a forței de muncă, de relația cu mediul de afaceri și sprijinul care poate veni dinspre resursele publice - mai specific, pe baza fondurilor europene.

România se confruntă cu provocări majore în privința administrării taxelor și impozitelor. Raportul de țară al CE 2020 menționează că ratele inegalității veniturilor și ale sărăciei rămân printre cele mai ridicate din UE iar nivelul relativ scăzut al veniturilor fiscale limitează capacitatea României de a soluționa aceste probleme, fie prin redistribuire, fie prin furnizarea de bunuri și servicii publice. O provocare majoră o reprezintă nivelul ridicat al deficitului de TVA, ce reprezintă o pierdere de venituri din cauza evaziunii, a fraudei, a insolvențelor, a falimentelor, a erorilor administrative sau a optimizării fiscale legale, fiind unul dintre cele mai ridicate din UE. Modificările aduse sistemului de pensii în ultimii ani au condus la o destabilizare bugetară și probleme majore în asigurarea sustenabilității financiare a obligațiilor bugetare (bugetul asigurărilor sociale și bugetul de stat), cu impact inclusiv asupra ratingului de țară.

Existența unor diferențe între pensiile aflate în plată pentru femei și bărbați, momentul pensionării, tipul de muncă prestată, precum și o serie de aspecte legate de perioadele de cotizare diferențiate, ceea ce implică necesitatea stabilirii unei noi formule de calcul și posibilitatea recalculării acestor pensii.

Cele doua componente ale Pilonului III al PNRR, sunt deflacetem intr-o serie de reforme si investitii dupa cum urmeaza :

- PNRR - Pilonul III Componenta 1. Reforme fiscale si reforma sistemului de pensii cu o alocare financiară de. Această componentă include 6 reforme și 11 investiții iar bugetul total propus este de 482 milioane euro.

Măsuri de reformă, sunt:

1. Reforma ANAF prin digitalizare.
2. Modernizarea sistemului vamal și implementarea vămii electronice.
3. Consolidarea capacității instituționale de prognoză a cheltuielilor cu pensiile prin utilizarea de instrumente complexe de modelare economică.
4. Revizuirea cadrului fiscal.
5. Crearea și operaționalizarea Băncii Naționale de Dezvoltare.
6. Reforma sistemului de pensii.

Nu vom intra aici in detalierea acestora deoarece nu au o relevanta majora asupra subiectului

- PNRR - Pilonul III Componenta 2 Sprijin pentru mediul de afaceri, cercetare, dezvoltare și inovare propune 2 reforme și 5 tipuri principale de investiții, cu un buget total de 2,36 miliarde euro, care adresează toate provocările de mai sus. Principalul obiectiv al componentei este crearea unui mediu sustenabil, predictiv și simplificat pentru derularea activității mediului de afaceri, creșterea accesului la finanțare prin dezvoltarea de instrumente adaptate nevoilor întreprinderilor, cu accent inclusiv pe contribuția la schimbările climatice și

Capitolul II - Direcții de acțiune (Acțiuni)

tranziția digitală, creșterea capacității de inovare a sistemului CDI pentru crearea de sinergii cercetare–mediu de afaceri, precum și dezvoltarea premiselor necesare pentru reformarea sustenabilă a companiilor de stat;

Reformele, propuse sunt :

1. Transparentizare legislativă, debirocratizare și simplificare procedurală destinate mediului de afaceri
2. Reforma privind cercetarea dezvoltarea inovarea, inclusiv a carierei de cercetător

Investițiile propuse sunt:

Investiția 1. Realizarea de platforme digitale pentru punerea în aplicare a reformelor privind transparentizarea legislativă, debirocratizare și simplificare procedurală destinate mediului de afaceri.

Investiția 2.1 Instrumente financiare pentru sectorul privat

Investiția 2.2 Scheme de ajutor pentru sectorul privat

Investiția 3. Investiții inovative în microelectronică (consorțiu IPCEI)

Investiția 4. Cercetare, dezvoltare și inovare

Rezultatele acestora sunt:

- o Cel puțin 3000 de contracte de finanțare prin schema de ajutor de stat pentru digitalizarea IMM-urilor și transformare digitală și tehnologică
- o Cel puțin 280 de contracte de finanțare prin Schema de minimis pentru ajutarea firmelor din România în procesul de listare la bursa
- o 500 vouchere acordate în schema de Suport pentru mediul de afaceri și CDI - I.4.1 Program de mentorat Orizont Europa
- o Fondul de Fonduri de Capital de risc pentru Redresare, gestionat împreună cu Fondul European de Investiții ca și partener de implementare
- o Garanție de portofoliu pentru Acțiune climatică înființată și operațională, gestionate împreună cu Fondul European de Investiții ca și partener de implementare
- o Fondul de Fonduri pentru digitalizare, acțiune climatică și alte domenii de interes, gestionat împreună cu Banca Europeană de Investiții ca și partener de implementare
- o Instrumentul financiar pentru eficiență energetică, gestionat împreună cu Banca Europeană pentru Reconstrucție și Dezvoltare ca și partener de implementare
- o 50 de cercetători primesc un grant pentru a realiza proiecte de cercetare din Orizont 2020 și Orizont Europa
- o Printr-un Proiect European de Interes Strategic (IPCEI) în domeniul microelectronicii cel puțin 3 entități din România vor participa în consorțiile răspunzând apelurilor de proiecte ale Întreprinderii Comune Tehnologii Digitale Esențiale.

Strategia Europa 2020 a imprimat o viziune pe termen lung asupra economiei UE, asigurând angajarea statelor membre pe o traiectorie de creștere durabilă. Cu toate acestea, criza financiară a anulat o mare parte din progresul realizat de statele membre, iar pandemia de COVID-19 a accentuat și mai mult impactul asupra

Capitolul II - Direcții de acțiune (Acțiuni)

economiei reale, afectând puternic locurile de muncă, productivitatea, accesul la finanțare, creșterea și reziliența economică a mediului de afaceri. De altfel, impactul economic al COVID-19 a fost, în esență, triplu, în conformitate cu Comunicarea CE privind Strategia anuală pentru 2020 privind creșterea durabilă, afectând în mod direct producția, cauzând perturbarea lanțului de aprovizionare și a pieței, având inclusiv un impact financiar asupra societăților și a piețelor financiare.

Potrivit ultimelor previziuni economice ale Comisiei Europene, economia Uniunii Europene a înregistrat o contracție de 7,4% în 2020, însă este previzionată o revenire la nivelul de dinainte de pandemie în următorii doi ani. Impactul economic generat de pandemie variază însă foarte mult între statele membre și aceeași fluctuație este valabilă și în ceea ce privește perspectivele de redresare. Această neuniformitate reflectă modul de răspândire a virusului, strictețea măsurilor de sănătate publică adoptate pentru a-l ține sub control, compoziția sectorială a economiilor naționale, forța și structura răspunsurilor politice naționale.

Economia României nu a făcut excepție de la efectele generate de criza COVID-19, având o scădere de aproximativ 4% din PIB în 2020. Deși în trimestrul al doilea a fost înregistrată o scădere cu 12%, ultimele două trimestre au dus la o revenire a economiei. În principal în trimestrul al patrulea, economia a înregistrat o creștere cu 5,3% față de trimestrul anterior. Asta a făcut ca România să aibă una dintre cele mai mici contracții economice la nivelul UE și să evite o recesiune tehnică în 2020. Calendarul redresării ulterioare rămâne incert depinzând în mare măsură de evoluția crizei cauzate de pandemia de COVID-19, de măsurile de redresare și de atragerea fondurilor din diverse instrumente ale UE.

Accesul pe piață al întreprinderilor este îngreunat de procedurile birocratice și de reglementare. Potrivit unui sondaj realizat de Confederația Națională Reprezentativă la Nivel Național pentru IMM-uri din România (2019), 9 din 10 întreprinderi susțin că s-au confruntat cu piedici administrative în cadrul operațiunilor derulate. Printre barierele administrative care i-au afectat cel mai mult, respondenții au menționat lipsa soluțiilor publice digitale (25%), procedurile greoaie de autorizare sau înregistrare (18,9%), costurile administrative ridicate (14,4%) și numeroase taxe parafiscale (12,8%). De asemenea, tot de bariere administrative se lovesc și firmele străine care doresc să deschidă reprezentanțe în România, în procesul de autorizare și funcționare a acestora. Un mediu de afaceri diversificat conduce la creșterea competitivității acestuia și, implicit, la creșterea capacității de integrare în economia UE și mondial, creând locuri de muncă și contribuind la dezvoltarea capitalului uman.

Legat de procesul de debirocratizare a mediului de afaceri, precum și de transparența decizională în adoptarea actelor normative relevante trebuie avută în vedere și recomandarea specifică de țară (2020) privind previzibilitatea procesului decizional, inclusiv prin implicarea adecvată a partenerilor sociali, și implicit a factorilor relevanți din mediul economic. Reducerea sarcinilor administrative asupra întreprinderilor este, de altfel, și unul dintre obiectivele europene, iar statele membre trebuie să creeze premisele unui mediu predictibil și stabil pentru întreprinderi prin oferirea de servicii integrate, digitale, prietenoase cu mediul de afaceri, precum și un mediu adecvat în care acestea să își desfășoare activitatea.

Capitolul II - Direcții de acțiune (Acțiuni)

Pandemia COVID-19 afectează în prezent lanțurile de aprovizionare din UE și exercită presiune asupra solvabilității și capitalizării întreprinderilor din majoritatea industriilor, iar prognozele cu privire la indicatorii macro-economiци sunt pe un trend incert, dacă luăm în considerare imprezibilitatea sistemică generată de contextul pandemic.

Potrivit Raportului de stabilitate financiară al Băncii Naționale a României din iunie 2020, izbucnirea pandemiei de COVID-19 a afectat în mod deosebit toate sectoarele activității economice, declanșând o creștere semnificativă a riscurilor sistemice pentru stabilitatea financiară, în mod similar tendințelor din Europa și din întreaga lume.

Accesul la finanțare al întreprinderilor și riscul de neplată pentru împrumuturile sectorului privat sunt identificate ca fiind unele dintre principalele riscuri pentru stabilitatea financiară și mediului economic. De altfel, creditele bancare constituie cea mai importantă sursă de finanțare externă pentru întreprinderile din România, reprezentând aproximativ 11,7% din PIB în 2018 (media UE fiind de aproximativ 34% din PIB). În 2018, finanțarea bazată pe piața de capital a fost de 6,2% din PIB, tot mult sub media UE de 49,7%. Contextul crizei COVID-19 și creșterea incertitudinii economice pe care a generat-o, coroborat cu măsurile de izolare impuse au condus la blocaje în lanțurile de aprovizionare ale sectorului economic, la o contracție accentuată a cererii și la o accentuată lipsă de lichiditate a mediului de afaceri, fiind afectate fluxurile de producție și cele comerciale.

Conform Raportului de țară (2020), România trebuie să întreprindă acțiuni astfel încât să asigure sprijin sub formă de lichidități pentru economie, de care să beneficieze întreprinderile și gospodăriile, în special întreprinderile mici și mijlocii și lucrătorii independenți. Perturbarea schimburilor comerciale, deficitul de lichidități și riscul de faliment sunt probleme identificate în cadrul documentului amintit pentru întreprinderile de toate dimensiunile, însă în special pentru IMM.

În privința întreprinderilor nefinanciare, în special a IMM-urilor, cele mai puternice presiuni sub impactul pandemiei s-au manifestat asupra lichidității acestora, având în vedere reducerea considerabilă a veniturilor. Fără sprijin adecvat, dificultățile întâmpinate în acest domeniu pot duce la probleme de solvabilitate a întreprinderilor. Pe termen mediu, există o necesitate suplimentară de recapitalizare durabilă a întreprinderilor afectate.

După cum arată „Sondajul privind accesul la finanțare al companiilor nefinanciare din România” (BNR, August 2020), pe fondul crizei generate de pandemia COVID-19, s-a constatat o tendință de înrăutățire a factorilor cheie care influențează activitatea companiilor. Situația lor economică și financiară s-a deteriorat față de anul anterior, astfel încât o pătrime din companii au fost afectate semnificativ de scăderea vânzărilor (o reducere de peste 75%). În ceea ce privește măsurile luate de firme pentru a aborda efectele negative ale pandemiei asupra afacerii lor, cele mai frecvente au fost închiderea parțială, suspendarea activității sau șomajul tehnic pentru o parte sau toți angajații lor.

Printre cele mai presante probleme cu care s-au confruntat companiile în activitatea lor se numără dificultățile identificate în lipsa cererii, costurile cu forța de muncă, disponibilitatea forței de muncă calificate și costurile de producție (Sondaj BNR decembrie 2020). Analiza FI-Compass 2019 asupra decalajului în finanțarea IMM-

Capitolul II - Direcții de acțiune (Acțiuni)

urilor din UE1 a raportat un decalaj de finanțare a datoriilor de 2,48 miliarde EUR (reprezentând 1,2% din PIB-ul României), în timp ce în cazul capitalului (care poate fi compensat, printre altele, prin investiții de capital de risc), a fost identificat un decalaj de 10 miliarde EUR (4,8% din PIB-ul României).

În următorii ani, este de așteptat ca gradul de îndatorare și profitabilitatea unui număr mare de întreprinderi din România să se deterioreze, cu un impact negativ asupra profilului lor de risc. Acest lucru ar putea reduce în continuare capacitatea IMM-urilor de a accesa finanțare din cauza costurilor crescute. În acest context, pentru ca economia să își revină din criza actuală cât mai repede posibil, este esențial ca instituțiile de credit să își poată îndeplini în mod adecvat rolul în finanțarea firmelor și gospodăriilor.

Sănătatea financiară a firmelor limitează accesul acestora la creditare. România are un procent mare de companii subcapitalizate, cu un nivel al capitalurilor sub limitele legale sau chiar negativ. Conform statisticilor EIB (EIBIS, 2018, 2019), numărul companiilor cu capitaluri negative este al doilea cel mai mare din Europa. Astfel, un procent de doar 20% din companiile active sunt bancabile (Banca Mondială, 2018).

România înregistrează o rată de finanțare a capitalului raportat la PIB de 4,8%, dar și un procent de 2,7% de IMM-uri neperformante. Potrivit Invest Europe, în 2018 a avut loc o singură tranzacție de capital de risc în țară. În plus, doar 10% dintre IMM-uri consideră că acest tip de finanțare este relevant pentru ele (media UE fiind de 12%). Această situație pare să indice că piața de capital românească rămâne limitată și că ar putea fi nevoie de sprijin public atât din punct de vedere al ofertei cât și al cererii, pentru a contribui la dezvoltarea acesteia.

Finanțarea nebancaară din România a continuat să rămână cu mult în urma creditelor bancare acordate întreprinderilor. Întreprinderile care utilizează finanțarea externă se confruntă cu costuri de finanțare mai mari și cu rate mai ridicate de respingere a cererilor de împrumut, în special din cauza solidității financiare scăzute (Raportul de țară, 2020).

Conform actualizării evaluării ex-ante pentru instrumente financiare pentru IMM (2018), realizată de Ministerul Fondurilor Europene se arată că estimarea decalajului de finanțare calculat inițial (3,37 miliarde. euro) este considerată în continuare de actualitate. Accesul la capitalul de risc al întreprinderilor nou-înființate și al întreprinderilor în curs de extindere inovatoare este în continuare limitat. Întreprinderile românești care își desfășoară activitatea în sectorul serviciilor de înaltă tehnologie cu grad ridicat de cunoștințe și în sectorul producției tind să fie mai limitate din punct de vedere financiar decât întreprinderile care își desfășoară activitatea în sectoare cu grad mai redus de cunoștințe. Acest lucru ar putea avea drept cauză lipsa unei oferte și a unor instrumente de finanțare adecvate, adaptate la nevoile întreprinderilor nou-înființate și ale întreprinderilor în curs de extindere.

Deși guvernul a adoptat un set de măsuri care combină asistență personalizată pentru întreprinderi, pentru ca acestea să revină din criză, sunt necesare resurse suplimentare pentru a susține în continuare mediul de afaceri și pentru a favoriza redresarea acestuia. În acest context, accesul la finanțare al companiilor, precum și adaptarea și diversificarea surselor de finanțare reprezintă una din măsurile necesare stimulării unui mediu de afaceri competitiv, inovativ și sustenabil.

Capitolul II - Direcții de acțiune (Acțiuni)

Diversificarea surselor de finanțare, prin utilizarea unor instrumente financiare care să sprijine finanțarea bancară, permițând utilizarea lichidităților disponibile în sistem, și, în același timp, să adreseze aceste dezechilibre ar putea contribui la atenuarea unora dintre constrângeri și la îmbunătățirea semnificativă a accesului la finanțare.

România s-a numărat printre cele mai atractive destinații din Europa Centrală și de Est pentru fondurile de investiții în societăți necotate și fondurile cu capital de risc (Invest Europe, 2018a), iar investițiile cu capital de risc au sporit în ultimii ani. Cu toate acestea, dimensiunea pieței și volumele sunt încă relativ scăzute și concentrate în câteva sectoare, în special în București și vestul țării. Autoritățile naționale trebuie să sprijine înființarea de întreprinderi prin diverse opțiuni de finanțare, iar pentru aceste eforturi este necesară o abordare clar direcționată și fonduri specifice (OCDE 2018b)²⁰.

În cadrul Recomandărilor specifice de țară 2020 se atrage atenția asupra faptului că sunt importante și investițiile menite să promoveze competitivitatea economiei prin sprijinirea activităților de cercetare și dezvoltare, a IMM-urilor inovatoare și a integrării în lanțurile valorice strategice ale Uniunii. Astfel, investițiile întreprinderilor în cercetare și dezvoltare rămân sub nivelul optim și se limitează la un număr mic de subsectoare (...). Reducerea finanțării publice pentru cercetare și dezvoltare a dus la o calitate slabă în domeniul științei și tehnologiei și la legături slabe între mediul universitar și întreprinderi.

De altfel, subfinanțarea cronică a cercetării și inovării afectează realizarea țintelor strategiei naționale CDI (2015-2020) și implementarea programelor planului național CDI în regim competitiv și necompetitiv. Alocarea insuficientă a resurselor împiedică orice consolidare a capacităților și cauzează grave disfuncționalități ale sistemului, din ce în ce mai ineficient și decouplat de la provocările societale și nevoile mediului de afaceri, pe de o parte, și de la tendințele europene, pe de altă parte. Crearea premiselor necesare pentru consolidarea CDI a reprezentat și reprezintă o provocare pentru strategia națională CDI, cu toate că alocarea resurselor către acest domeniu este mult scăzută în raport cu nevoile identificate și cu țintele asumate la nivel național. Sistemul CDI este cronic subfinanțat în comparație cu țintele asumate în documentele strategice naționale și în comparație cu UE28. România a alocat în 2018 cel mai scăzut buget C&D per capita în UE28 (52.5 EUR comparativ cu 656.8 EUR în UE28), cheltuielile C&D (publice și ale mediului de afaceri) atingând 0.5% din PIB față de 2,12% în UE28. Intensitatea cheltuielilor pentru CDI în UE 28 a crescut, în timp ce în RO a stagnat, sau chiar a scăzut, lărgind și mai mult decalajul dintre România și UE28. România se află pe ultimul loc în Europa la Inovare, conform European Innovation Scoreboard (2019). Mai mult, performanțele țării noastre sunt în continuă scădere în ultimii 8 ani (2011-2018). Astfel, cheltuielile CDI în sectorul public au fost de numai 4,9% din media europeană în 2018, cheltuielile CDI în industrie au înregistrat doar un modest 13,3%, iar indicatorul IMM-uri inovatoare în parteneriat, doar 10,7%. De asemenea, ocuparea forței de muncă în sectoarele high și medium-high technology este de 22% (2018) din total forță de muncă ocupată, cea mai mică din UE.

²⁰ <https://www.fi-compass.eu/publication/factsheets/gap-analysis-small-and-medium-sized-enterprises-financing-european-union>

Capitolul II - Direcții de acțiune (Acțiuni)

Sistemul de cercetare, dezvoltare și inovare (CDI) din România cuprinde 263 organizații publice și aproximativ 600 de întreprinderi. Institutele și centrele de cercetare ale Academiei Române sunt în număr de 51, respectiv 18. Distribuția capacității de cercetare-dezvoltare este extrem de neechilibrată la nivel național, majoritatea activităților de CDI desfășurându-se în regiunea București-Ilfov, urmată de zonele unde există centre universitare puternice.

Consecințele vizibile ale subfinanțării sistemului de CDI, sunt reflectate în:

- formarea resursei umane calificate (ex. doctoranzi) cu perspective limitate de carieră în domeniul cercetării în România și care alege alte cariere profesionale în țară sau străinătate;
- reducerea numărului de cercetători seniori prin migrarea către alte state cu sisteme CDI performanțe și, implicit, restrângerea capacității și competențelor CDI naționale.

B Rolul autorității publice

Rolul administrației publice locale în cadrul acestei probleme este definit din punct de vedere legal prin Ordonanța de urgență Nr. 57/2019 privind Codul administrativ cu modificările și completările ulterioare. Astfel:

- Codul administrativ la art. 129 - Atribuțiile consiliului local:

- alin.(2).lit.d, prevede : Consiliul local exercită următoarele categorii de atribuții: [...] [...]
- alin. (7), prevede : În exercitarea atribuțiilor prevăzute la alin. (2) lit. d), consiliul local asigură, potrivit competenței sale și în condițiile legii, cadrul necesar pentru furnizarea serviciilor publice de interes local privind:
 - [...]
 - **r) punerea în valoare, în interesul colectivității locale, a resurselor naturale de pe raza unității administrativ-teritoriale;**
 - [...]

Așadar, administrația publică locală se poate implica în rezolvarea problemelor mai sus menționate în conformitate cu prevederile art. 29 alin 2 lit.d și alin.7 lit.r din Ordonanța de urgență Nr. 57/2019 privind Codul administrativ.

C Soluții - cum se poate implica autoritatea publică în funcție de rolul său

Implicarea APL-urilor în acest proces va fi bazat pe parteneriatul dintre instituțiile cu atribuții în punerea în aplicare a programelor de cercetare dezvoltare prevăzute de programele de mai sus și bineînțeles autoritățile de resort responsabile cu digitalizarea (în funcție de domeniul de implementare a proiectelor).

Parteneriatul va avea în vedere stabilirea standardelor de dezvoltare și interconectare a platformelor publice și asigurarea pentru suportului tehnic/logistic necesar în definirea caracteristicilor acestora. Un astfel de exemplu este proiectul realizat de Municipiu Craiova prin crearea Centrului multifuncțional Craiova. În acest caz forma de parteneriat este de tipul APL-ul – beneficiar direct al proiect – CDI-urile; Clusterelor de dezvoltare – beneficiari indirecti ai proiectului.

Capitolul II - Direcții de acțiune (Acțiuni)

Titlul proiectului: CENTRUL MULTIFUNCTIONAL CRAIOVA – PAVILION CENTRAL
Programul de finantare a proiectului: Programul Operational Regional 2007-2013, Axa prioritară 4 - Sprijinirea dezvoltării mediului de afaceri regional și local, Domeniul major de intervenție 4.1 - Dezvoltarea durabilă a structurilor de sprijinire a afacerilor de importanță regională și locală.

Valoarea totala a proiectului este de 86.770.371,58 lei din care asistenta financiara nerambursabila solicitata este de 32.466.213,83 lei iar contributia solicitantului la cheltuielile eligibile este de 32.466.213,83 lei si contributia solicitantului la cheltuielile neeligibile este de 21.837.943,92 lei.



Obiectivul specific al proiectului consta in dezvoltarea structurilor locale de sprijinire a afacerilor din municipiul Craiova si regiunea Oltenia, iar obiectivele generale sunt urmatoarele:

- imbunatatirea infrastructurii de afaceri din municipiul Craiova;
- stimularea si sustinerea de catre administratia publica a activitatilor economice ale agentilor economici, in special ale IMM – urilor;
- atragerea unui numar cat mai mare de investitii autohtone si straine;
- cresterea numarului de locuri de munca in municipiul Craiova.

Principalele rezultate ale proiectului

- 6.765,04 mp spatii multifunctionale interioare
- 1.183,9 mp spatii birouri de inchiriat + spatii administrative
- 887,93 mp spatii birouri de inchiriat;
- 79,8 mp Centru de presa
- 62,3 mp Bursa de Contacte
- 442,53 mp sali polivalente
- 3.524,52 mp holuri, circulație verticala si orizontala
- 1.587,87 mp depozite, spatii tehnice
- 810,51 mp adăposturi protecție civila
- 252,04 mp grupuri sanitare
- 6 lifturi persoane
- 2 lifturi transport marfa
- 4 rampe de acces pentru persoanele cu dizabilitati locomotorii

Capitolul II - Direcții de acțiune (Acțiuni)

- 7806,00 mp parcare clienti si personal
- 330 locuri parcare
- 7546,20 mp circulatii carosabile
- 1.032,00 mp circulatii pietonale
- mp spatii multifunctionale exterioare:
 - o 18437 spatii verzi
 - o 1285 ml imprejmuire gard.

Exista multe alte forme de parteneriat pornind le la parteneriat public privat pentru dezvoltarea in comun a unor proiecte; forme de parteneriat prin cesionarea de tern, etc. Aceste vor fi dezvoltate individual la nivelul fiecărui proiect.

D Sursele de finanțare pentru perioada 2021-2027

- Planul Național de Relansare și Reziliență 2021 -2026
- Programului operațional creștere inteligentă, digitalizare și instrumente financiare 2021-2027
- Programul operațional regional SV Oltenia 2021-2027

E Modele de buna practică

La nivelul Regiunii Sud vest Oltenia - Strategia Regională pentru Specializare Inteligentă RIS3 Sud-Vest Oltenia 2021-2027 – a fost supusa începând cu martie 2021 dezbaterii publice – rezultând in acest sens, la momentul întocmirii prezentei strategii, a rezultat un portofoliu indicativ de proiecte din care, in scopul unei bune înțelegeri a acestui tip de parteneriate, prezentam următoarea următorul portofoliu indicativ de proiecte :

Nr Crt.	Județ	Localitate	Beneficiarul proiectului	Titlu Proiect	Buget estimativ (euro)	Domeniu RIS3
2	București	București	Motion Story SRL	MOTION BUSINESS platforma europeana de business reunirea sub accesi platforma ON-LINE de business a tuturor domeniilor de specializare inteligenta Sud-Vest Oltenia pentru realizarea de conexiuni europene si internaționale a companiilor din regiunea Sud-Vest Oltenia	29.575.363	Inginerie industriala Agroalimentar Medicina si wellness ITC si digitalizare Energie durabilă și mediu Ecotehnologii (transversal)
5	București	București	Divergent Solutions Systems SRL	INNOVIT: Dezvoltarea unei soluții inovative în domeniul securității cibernetice	23.327.038	ITC si Digitalizare
7	Dolj	Craiova	Universitatea din Craiova	Proiectarea, operaționalizarea si acreditarea unui Centru	56.000.000	Inginerie industriala IT&C (transversal) Energie durabilă

Capitolul II - Direcții de acțiune (Acțiuni)

				European de Excelență – SMARTaaS		și mediu Ecotehnologii (transversal)
....
9	Dolj	Craiova	Universitatea din Craiova	Implementarea și dezvoltarea regională a conceptelor de ecoturism, turism cultural, sănătate și wellness	1.279.736	Sanatate si wellness IT&C (transversal)
....
18	Dolj	Craiova	Arhiepiscopia Craiovei	Înființare centru balnear de recuperare cu componenta de cazare in localitatea Călimănești - Căciulata, județul valcea	5.831.000	Sanatate si wellness
19	Dolj	Craiova	Arhiepiscopia Craiovei	Înființare centrul medical imagistic in localitatea Călimănești - Căciulata, județul Vâlcea	5.712.000	Sanatate si wellness
20	Dolj	Craiova	Arhiepiscopia Craiovei	Înființarea unui centru medical de îngrijire paliativa in localitatea Calimanesti - Căciulata, județul Vâlcea	5.950.000	Sanatate si wellness
....
37	Dolj	Craiova	Recon S.A. + SNCFR S.A	Introducerea robotilor industriali in constructii	300,000	Inginerie industriala
....
40	Dolj	Craiova	Universitatea din Craiova Facultatea de Agronomie + SCDCPN Dabuleni + Directia pentru Agricultura Gorj	Redarea in circuitul agricol a unor suprafete de teren supuse desertificarii, a holdelor de steril si cenusi, prin cultivarea unor specii de plante, in vederea reducerii poluarii mediului	40,000	Agroalimentar
....
43	Dolj	Craiova	Județul Dolj Cluster / parteneriat	Iniințare parc de transfer tehnologic – Dolj	10.000.000	ITC si digitalizare
....
45	Dolj	Băilești	UAT Bailesti	Înființare incubator de afaceri si parc tehnologic-industrial in mun. Băilești (50 birouri-sedii de firma, suprafata parc industrial 70 000 mp)	6.500.000	ITC si digitalizare
....
52	Dolj	Craiova	Cluster Aerospacial:Al Craiova, CJ Dolj, Fabrica de Avioane, Scoala de Pilotaj, Companii aeriene	Parc de transfer tehnologic in domeniul transporturilor aeroportuare	5.000.000	ITC si digitalizare

Capitolul II - Direcții de acțiune (Acțiuni)

....
59	Gorj	Targu Jiu	Judetul Gorj	Extindere si infrastructura pentru IMM – uri, parc industrial	6.000.000	ITC si digitalizare
....
62	Gorj	Targu Jiu	CJ Gorj in parteneriat	Extindere și infrastructură pentru IMM – uri, parc industria	6.000.000	ITC si digitalizare
63	Mehedinți	Isverna	Asociatia Cluster ProECO Isverna	Platforma inteligenta integrata „Potentialul agrozootehnic ecologic al zonelor submontane"	2.000.000	Agroalimentar
....
80	Olt	Bals	UAT Orașul Balș	I-support	1.500.000	ITC si digitalizare
....
91	Valcea	Horezu	UAT Horezu	Înființarea unui centru de creativitate si inovație in orașul Horezu, județul Vâlcea	15.000.000	Industrii creative ITC si digitalizare
....

Documentul integral este anexat prezentei documentații: [P22 Portofoliu proiecte specializare inteligentaSV](#) .

Capitolul II - Direcții de acțiune (Acțiuni)

II.3. Direcții de acțiune (Acțiuni) – Patrimoniul cultural material si imaterial	
	II.3.1. Problema: Patrimoniul cultural material
A	Definiția problemei

Cuvântul „patrimoniu” se află în strânsă legătură cu un alt termen, de multe ori folosit ca sinonim, și anume: „moștenire”. Din punct de vedere istoric, moștenirea semnifică „transferul proprietății de la tată la fiu”. Patrimoniul cultural este definit, prin legislația în vigoare în România, ca fiind „format din totalitatea bunurilor care reprezintă o mărturie și o expresie a valorilor, credințelor, cunoștințelor și tradițiilor naționale, indiferent de regimul de proprietate al acestora.”²¹

Patrimoniul cultural cuprinde o colecție de mărturii excepționale ale creativității umane de-a lungul istoriei sale: bunuri mobile și imobile; tradiții; expresii culturale imateriale. Patrimoniul cultural exprimă modurile de viață dezvoltate de o comunitate, pe care le transmite din generație în generație, incluzând: obiceiuri; practici; locuri; obiecte; expresii artistice; valori.

În acest capitol vom discuta despre patrimoniul cultural material format din clădiri, peisaje și artefacte aparținând APL-ului.

B	Rolul autorității publice
----------	----------------------------------

Rolul administrației publice locale în cadrul acestei probleme este definit din punct de vedere legal prin Ordonanța de urgență Nr. 57/2019 privind Codul administrativ cu modificările și completările ulterioare. Astfel:

- Codul administrativ la art. 129 - Atribuțiile consiliului local:

- alin.(2).lit.d, prevede : Consiliul local exercită următoarele categorii de atribuții: [...] [...]
- alin. (7), prevede : În exercitarea atribuțiilor prevăzute la alin. (2) lit. d), consiliul local asigură, potrivit competenței sale și în condițiile legii, cadrul necesar pentru furnizarea serviciilor publice de interes local privind:
 - [...]
 - **r) punerea în valoare, în interesul colectivității locale, a resurselor naturale de pe raza unității administrativ-teritoriale;**
 - [...]

Așadar, administrația publică locală se poate implica în rezolvarea problemelor mai sus menționate în conformitate cu prevederile art. 29 alin 2 lit.d și alin.7 lit.r din Ordonanța de urgență Nr. 57/2019 privind Codul administrativ.

În funcție de tipul investiției specifice pentru promovarea elementului de patrimoniul cultural material, acesta intră în atribuțiile și obligațiile APL-urilor pe bază legală specifice acelei investiții. De exemplu dacă un APL promovează modernizarea unei școli care este clădire de patrimoniu atunci prevederea generală de mai sus se completează cu cea legată de învățământ, astfel:

- Codul administrativ la art. 129 - Atribuțiile consiliului local:

²¹ Legea nr. 182/2000

Capitolul II - Direcții de acțiune (Acțiuni)

- alin.(2).lit.d, prevede : Consiliul local exercită următoarele categorii de atribuții: [...] [...]
- alin. (7), prevede : În exercitarea atribuțiilor prevăzute la alin. (2) lit. d), consiliul local asigură, potrivit competenței sale și în condițiile legii, cadrul necesar pentru furnizarea serviciilor publice de interes local privind:
 - **a) educația;**
 - [...].

C	Soluții - cum se poate implica autoritatea publica în funcție de rolul sau
----------	--

Pentru început trebuie amintit ca vulnerabilitatea patrimoniului cultural și natural în fața noilor provocări este pusă în discuție în Pactul verde european. Acesta propune o abordare interconectată a domeniilor care sunt influențate de mediul înconjurător și de schimbările climatice, dar care la rândul lor pot influența în mod direct tot cadrul natural. Pentru a fi eficiente, acțiunile trebuie să pună valorile culturale ale comunităților în centrul reacțiilor climatice. Valorizarea patrimoniului cultural, a cunoștințelor tradiționale și a creativității consolidează adaptarea la schimbările climatice. Inventarierea, documentarea și păstrarea tehnicilor vernaculare și locale pot ajuta comunitățile să dezvolte noi tehnologii prin care să se adapteze unui ritm de viață sustenabil, prin implementarea energiilor regenerabile, prin utilizarea rațională a resurselor. Abordările integrate natură-cultură evidențiază legăturile dintre funcțiile ecologice și sociale ale teritoriilor și deschid calea spre noi moduri de viață în armonie cu natura. În acest context, recuperarea decalajului existent între mediul urban și rural capătă semnificații sporite, inclusiv cu impact economic și de mediu.

La nivelul regiunii Sud-Vest Oltenia, conform datelor oficiale publicate de Institutul National al Patrimoniului în anul 2015, se regăsesc 3.322 monumente istorice.. Dintr-un total 391 monumente clasificate categoria A, aproximativ 239 sunt amplasate in mediul rural. Patrimoniul cultural se confruntă însă cu provocări importante în ceea ce privește condițiile fizice care se deteriorează treptat. Starea majorității monumentelor este precară, iar calitatea siturilor de patrimoniu cultural sau a activităților legate de acesta este considerată slabă de către vizitatori. O bună parte dintre acestea necesită conservare, protejare sau investiții pentru dezvoltarea și valorificarea lor prin includerea în circuite turistice. Infrastructura publică de turism este în continuare precară. În ciuda investițiilor realizate în perioadele anterioare de programare, nevoile privind modernizarea capacităților de primire și a bazelor de agrement rămân ridicate. De asemenea, in regiune exista infrastucturi turistice care pot fi reabilitate pentru a creste atractivitatea zonei atat pentru cetateni, cat si pentru turiști. Totodată, dezvoltarea unor infrastructuri turistice in regiune ar putea contribui la creșterea atractivității si, implicit, a numărului de turiști.

Se identificata așadar ca problema valorificare insuficientă a potențialului turistic și a patrimoniului cultural, din areale urbane si rurale si/sau a patrimoniului cultural – natural din zonele comune (zone metropolitane); zone de interes turistic, etc. Favorizarea dezvoltării integrate sociale, economice și de mediu la nivel local prin

Capitolul II - Direcții de acțiune (Acțiuni)

programe coerente de investiție trebuie sa includă si patrimoniului cultural ca baza pentru promovarea turismului și securității dar deopotrivă pentru promovarea si întărirea identității culturale, fie ca vorbim despre zone rurale/zone urbane sau combinații între acestea (trasee culturale sau turistic-culturale) ;

În acest sens problema dezvoltării si valorificării patrimoniului cultural este identificată prin :

- PDR²² Sud-Vest Oltenia – prin care dezvoltarea turismului si a culturii sunt identifica ca o prioritate de dezvoltare, dat fiind potențialul turistic existent, dar insuficient fructificat, în regiune. Problemele sunt legate de starea de degradare a patrimoniului cultural și natural și conservare a obiectivelor de patrimoniu. Bazele de tratament balnear sunt uzate fizic și neadaptate la standardele concurenței europene, infrastructura turistică are un standard calitativ sub medie, inclusiv în ceea ce privește infrastructura de agrement. Activitatea turistică este concentrată în câteva centre. Infrastructura de acces spre zonele turistice slab dezvoltata, utilități turistice nemodernizate și cu dotare tehnică necorespunzătoare duc la un indice de utilizare a capacităților aflate în funcțiune scăzut. În ultimii ani, doar județul Vâlcea se afla în jurul pragului de 35% în ceea ce privește utilizarea netă a capacității în funcțiune (aproape trei sferturi din capacitatea în funcțiune la nivelul județelor nu a fost utilizată). Planul propune ca prioritar obiectivul specific de a contribui la dezvoltarea atractivității regiunii, aliniindu-se cu documentele strategice la nivel regional (PDR și Strategia de Specializare Inteligentă). Cadrul de acțiune European pentru patrimoniu cultural, menționează patrimoniu cultural ca o resursă importantă pentru viitor, care trebuie protejată, dezvoltată și promovată. Prin sprijinirea investițiilor în infrastructura de turism și patrimoniu cultural, acest obiectiv contribuie și la Strategia Națională pentru Dezvoltarea Durabilă a României 2030.
- Strategia Națională pentru Dezvoltarea Turismului (2019), care vizează valorificarea resurselor culturale și susținerea turismului cultural pentru o mai bună protecție a patrimoniului cultural, precum și SDTR, unde, se consideră prioritară extinderea operațiunilor de reabilitare a centrelor istorice ale orașelor, fapt ce are un impact deosebit asupra peisajului urban.

Investițiile în turism și cultură vor permite regiunii să folosească avantajele oferite de potențialul lor turistic și patrimoniul cultural în identificarea și consolidarea identității proprii, pentru a-și îmbunătăți avantajele competitive în sectoare cu valoare adăugată mare și conținut calitativ și cognitiv ridicat, atât pe piețe tradiționale cât și pe piețe noi, în formare.

Dincolo de abordarea cultural turistica - patrimoniul cultural reprezintă o mărturie și o expresie a valorilor, credințelor, cunoștințelor și tradițiilor care au rezultat de-a lungul timpului din interacțiunea factorilor umani cu cei naturali. Acesta se află într-o evoluție

²² Plan de dezvoltare regional Sud – Vest Oltenia 2021 -2027 – varianta aprilie 2021 - <https://www.adroltenia.ro/planul-de-dezvoltare-regionala-2021-2027/>

Capitolul II - Direcții de acțiune (Acțiuni)

continuă și contribuie fundamental la dezvoltarea umană și creșterea calității vieții colective. În fond, patrimoniul cultural ne încântă și inspiră generațiile vechi și noi în călătoria lor spre cunoaștere. Așadar, este o comoară care trebuie protejată ca atare.

Acest domeniu este o resursă esențială pentru identitatea României și pentru dezvoltarea unei societăți a păcii și a stabilității, bazate pe respectul drepturilor omului, a democrației și a statului de drept. Participarea activă și gestionarea modernă a acestei resurse strategice adaugă comunității plus valoare economică, socială și culturală.

Trebuie precizat faptul ca in ansamblul patrimoniului cultural național se împletesc armonios si elemente le patrimoniului cultural care privește minoritățile. Aceasta din punct de vedere financiar reprezintă un element important, deoarece aduce noi surse de finanțare pentru comunitatea locala. Astfel, spre exemplu, exista surse de finanțare care vizează proiecte care se adresează exclusiv proiectelor care vizează sprijinirea inițiativelor culturale despre minoritatea romă, care vor contribui la capacitatea (empowerment) persoanelor de etnie romă și la consolidarea identității culturale a acestora (limbă, obiceiuri, moștenire etc.) prin inițiative culturale contemporane care promovează/ valorifică cultura romă.

În România, Ministerul Culturii își desfășoară activitatea de protejare, conservare, restaurare și valorificare a patrimoniului cultural asigurând consultanță de specialitate și implementare în domeniu, după cum urmează:

Capitolul II - Direcții de acțiune (Acțiuni)

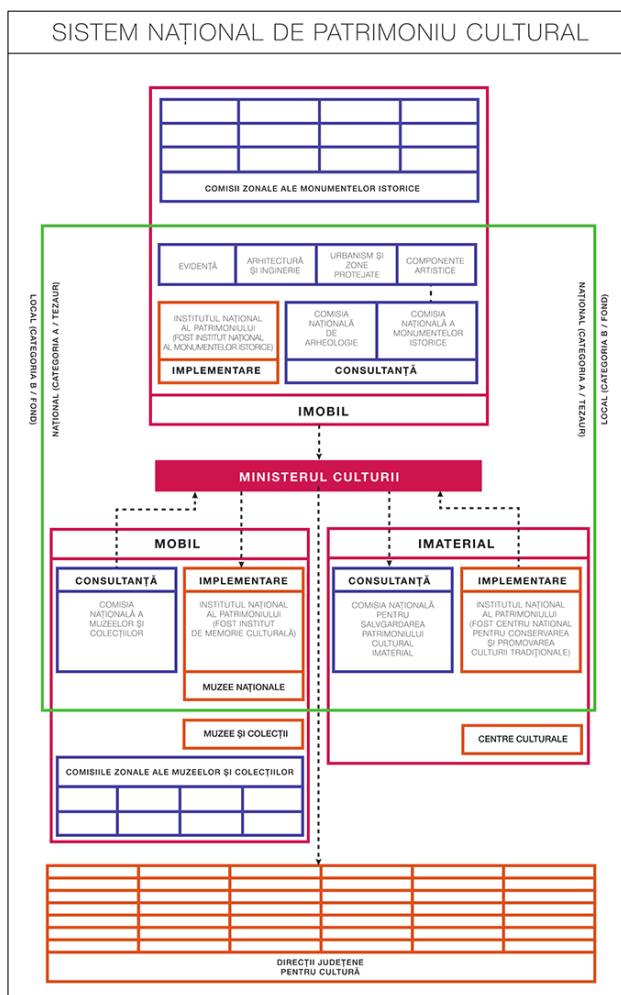

Sintetizând, pentru promovarea investitiilor la nivelul elementelor care alcatuiesc patrimoniul cultural putem identifica pentru perioada 2021-2027, cinci metode de abordare

1. Abordarea directa ca element de patrimoniu (cu variata ca element de patrimoniu aparținând unei minorități) - mergem aici pe finatare prin Ministerul culturii in functie de tipul elementului de patrimoniu ;
2. Abordarea ca element care deservește o utilitate (exemplu: o scoală sau un muzeu care se găsesc într-o clădire element de patrimoniu) si atunci ne îndreptam atenția către programele de finanțare destinate respectivei utilități
3. Abordarea ca element ce aparține patrimoniului turistic - cultural – aici se vor aborda programele de finanțare care urmăresc promovarea turismului;
4. Abordarea ca element ce aparține patrimoniului cultural – natural – aici se vor aborda programele de finanțare care urmăresc promovarea mediului / si sau ecoturismului;
5. Abordarea ca element ce aparține unei zone cultural sau cu elemente de identitate națională - aici se vor aborda programele de finanțare specifice zonei de exemplu Zona Cross-Border Romania Bulgaria cu elementele de patrimoniu cultural ce evoca perioada Războiului de independentă.

Capitolul II - Direcții de acțiune (Acțiuni)

D	Sursele de finanțare pentru perioada 2021-2027
	<ul style="list-style-type: none"> ✓ (PNRR) - Planul Național de Relansare și Reziliență 2021-2026 ✓ (PODD) - Programul operațional dezvoltare durabilă 2021-2027 ✓ (POEO) - Programul Operațional Educație și Ocupare 2021-2027 (fost POCU) ✓ (POIDS) - Programul Operațional Incluziune Și Demnitate Socială / Programul Operațional Pentru Combaterea Sărăciei (2021-2027)- ✓ (POS) Programul Operațional Sănătate 2021-2027 ✓ (POR) Programul operațional regional SV Oltenia 2021-2027 ✓ Programul Operațional Tranziție Echitabilă 2021-2027 ✓ (PNCIPS) - Programul Național de Construcții de Interes Public sau Social
E	Modele de buna practică

Vom reliefa, ca model de buna practica un proiect ce pune in valoare prelucrarea ceramicii ca element definitoriu pentru identitatea culturală a Greciei, zona Creta.

Am ales acest model deoarece prezinta elemente importante de multiplicare.

Titlul proiectului: Utilizarea nanotehnologiei în producția vaselor de ceramică

Proiect finanțat prin Axa 3 a Programului Național de Dezvoltare Rurală, Măsura

312 - „Sprijin pentru crearea și dezvoltarea de microîntreprinderi”

Beneficiar: Houlakis Konstantinos (Minoan Pottery)

Localizare: satul Thrapsano, municipiul Minoa Pediada, regiunea Heraklion,

Grecia Regiunea de dezvoltare: Creta

Perioada de implementare: iulie 2011 - iunie 2013

Buget total: 116 361 euro Finanțare nerambursabilă: 46 545 euro

Cofinanțare (contribuția beneficiarului): 69 816 euro

Teme: dezvoltarea turistică și culturală element cu valoare adăugată pentru creșterea calității vieții în mediul rural

„Soli și apa ne oferă mijloacele, tradiția cretană, pasiunea și dragostea pentru artă ne arată calea și dau forma vaselor, iar focul le păstrează de-a lungul timpului” –

Din ceramica minoică

Proiectul de față este unul categoric inovator și vizează extinderea unui atelier de ceramică prin utilizarea nanotehnologiei. Acest proiect a fost implementat în satul Thrapsano, în provincia Pediada, la circa 30 km de Heraklion. Zona Thrapsano este menționată în documentele oficiale ale secolului al XVI-lea ca fiind „satul olarilor”, iar această denumire stă la baza tradiției vaselor ceramice specifice civilizației minoice.

Aici, arta și tradiția transformă vasele de ceramică lucrate manual în capodopere atemporale, care reflectă istoria culturii și bogăția civilizației minoice. Thrapsano este identificat cu vasele de dimensiuni mari, așa-numitele „pitharia”, speciale pentru depozitare.

Pornind de la tehnicile tradiționale de realizare a vaselor ceramice, Konstantinos Houlakis a decis implementarea unui proiect care să le păstreze prin introducerea unor tehnici moderne: „Sunt aceleași mișcări ale mâinilor, coacerea se face în cuptor, printr-o metodă unică, oferind vaselor noastre două caracteristici de bază: un aspect deosebit și rezistență în timp, indiferent de condițiile meteo – spune inițiatorul

Capitolul II - Direcții de acțiune (Acțiuni)

proiectului. Instrumentele moderne cresc ritmul liniei de producție, fără să afecteze calitatea vaselor noastre”. Atelierul de ceramică a fost înființat în anul 2006, printr-un proiect finanțat prin Leader+. Pentru a pune în aplicare o abordare comună în promovarea produselor ceramice locale, încă de la înființare, beneficiarul s-a înscris într-o organizație de ceramiști din Heraklion, întemeiată tot prin Leader+. Având în vedere calitatea produselor realizate în cadrul atelierului și cererea mare de pe piață, în anul 2011, beneficiarul a decis extinderea afacerii prin utilizarea unui sistem inovator în procesul de producție, respectiv utilizarea nanotehnologiei. Investiția constă în achiziția de echipamente noi, cu ajutorul cărora se face imersiunea vaselor de ceramică într-o platformă submersibilă. Nanotehnologia este utilizată pentru impermeabilizarea suprafețelor ceramice, rezultând vase etanșe de o foarte bună calitate. Procedeu funcționează astfel: după coacere, vasul de ceramică este plasat pe o platformă și scufundat timp de circa opt ore într-un amestec de apă și substanțe impermeabile, apoi este lăsat să se usuce timp de 24 de ore. În urma implementării proiectului, respectiv prin extinderea afacerii, în cadrul atelierului de ceramică s-au înregistrat beneficii economice, îmbunătățiri în procesul de producție și, în consecință, reputația vaselor a crescut. Procedeu inovator utilizat, respectiv încorporarea nanotehnologiei, crește exponențial capacitatea de producție a atelierului, simplifică procesele tehnologice și reduce timpul de prelucrare a vaselor ceramice, contribuind astfel la creșterea productivității.

**Modele de buna practica - materiale video**

În ceea ce privește problema analizată am anexat ca exemplu de bună practică, local materialul video, prin care se realizează promovarea patrimoniului cultural al municipiului Buzău : [Zilele Personalitatilor buzoiene](#)

Capitolul II - Direcții de acțiune (Acțiuni)

	II.3.2. Problema: Patrimoniul cultural imaterial	
A	Definiția problemei	

Patrimoniul Cultural Imaterial include tradițiile și expresiile orale, limba ca vector principal, artele spectacolului, practicile sociale, ritualurile și evenimentele festive, cunoștințele și practicile referitoare la natură, la univers și la tehnicile legate de meșteșuguri tradiționale.

Lista Patrimoniului Cultural Imaterial UNESCO a luat naștere oficial în anul 2008, cu scopul de a asigura o mai bună protecție unor elemente culturale imateriale din toată lumea și de a promova înțelegerea semnificației lor, potrivit unei Convenții pentru Salvagardarea Patrimoniului Cultural Imaterial, încheiată la Paris pe 17 octombrie 2003. Această listă este publicată de Comisia Interguvernamentală pentru păstrarea Patrimoniului Cultural Imaterial, iar membrii acesteia sunt aleși de statele membre întrunite în Adunarea Generală a ONU. Printr-un compendiu al diferitelor comori orale și imateriale ale omenirii, programul încearcă să atragă atenția asupra importanței conservării patrimoniului imaterial, pe care UNESCO l-a identificat drept componentă esențială și depozitar de diversitate culturală(d) și expresie creativă.

În 2010, programul era alcătuit din două liste. Lista Reprezentativă a Patrimoniului Cultural Imaterial al Omenirii este cea mai lungă și cuprinde „practici și expresii [care] ajută la demonstrarea diversității acestui patrimoniu și promovează înțelegerea importanței sale”. Lista Patrimoniului Cultural Imaterial care Are Nevoie de Conservare Urgentă este mai scurtă și cuprinde acele elemente culturale pe care țările și comunitățile implicate le consideră a fi într-o situație ce impune măsuri urgente pentru a le menține în viață. În 2013, în această din urmă listă erau înscrise patru elemente, ceea ce ajută statele membre să mobilizeze cooperarea și asistența internațională pentru a asigura transmiterea acestui patrimoniu prin participarea comunităților implicate. Astăzi, această listă cuprinde 35 de elemente. Lista totală cuprinde 281 de elemente.

Elemente din România înscrise de UNESCO în Lista Reprezentativa a Patrimoniului Cultural Imaterial al Umanității, sunt :

An înscriere	Denumire element
2005/2008	Ritualul Călușului
2009	Doina
2012	Ceramica tradițională de Horezu
2013	Colindatul de ceată bărbătească
2015	Jocul fecioresc din România
2016	Tehnici tradiționale de realizare a scoarței în România și Republica Moldova
2017	Mărțișorul - Practici tradiționale asociate zilei de 1 Martie







Elemente de patrimoniu cultural imaterial din România:

- Obiceiul tradițional al Cucilor
- Procesionile populare de la Mânăstirea Moisei cu ocazia sărbătorii “Sfânta Mărie Mare” (Adormirea Maicii Domnului)
- Pelerinajul de la Șumuleu Ciuc

Capitolul II - Direcții de acțiune (Acțiuni)

- Taraful tradițional
- Tradiția creșterii cailor de rasă lipițană din România
- Transhumanța carpatică, parte a vieții pastorale tradiționale
- Jocul de Oină
- Horitul, horile și horitorii din Campia Transilvanie
- Arta cămășii cu altiță - element de identitate culturală în România
- Vioara cu goarnă din zona Bihor - tehnici de construcție și utilizare, repertorii muzicale și interpreți

Anexat următoarele documente :

Cod doc	Denumire / descriere document	Acces pt. format electronic
P32 P01	Repertoriu patrimoniul cultural imaterial din România 2009	
P32 P02	Repertoriu patrimoniul cultural imaterial din România 2014	
P32 P03	Inventarul național al elementelor vii de patrimoniu cultural imaterial – Jocul de oina	
	Document video - Inventarul național al elementelor vii de patrimoniu cultural imaterial – Ritualul Calusului -	
	Document video - Inventarul național al elementelor vii de patrimoniu cultural imaterial – Tehnici tradiționale de realizare a scoarței în România -	

B Rolul autorității publice	
------------------------------------	--

Rolul administrației publice locale în cadrul acestei probleme este definit din punct de vedere legal prin Ordonanța de urgență Nr. 57/2019 privind Codul administrativ cu modificările și completările ulterioare Astfel:

- Codul administrativ la art. 129 - Atribuțiile consiliului local:

- alin.(2).lit.d, prevede : Consiliul local exercită următoarele categorii de atribuții: [...] [...]
- alin. (7), prevede : În exercitarea atribuțiilor prevăzute la alin. (2) lit. d), consiliul local asigură, potrivit competenței sale și în condițiile legii, cadrul necesar pentru furnizarea serviciilor publice de interes local privind:
 - [...]
 - **r) punerea în valoare, în interesul colectivității locale, a resurselor naturale de pe raza unității administrativ-teritoriale;**
 - [...]

Așadar, administrația publică locală se poate implica în rezolvarea problemelor mai sus menționate în conformitate cu prevederile art. 29 alin 2 lit.d și alin.7 lit.r din Ordonanța de urgență Nr. 57/2019 privind Codul administrativ.

În funcție de tipul investiției pentru promovarea patrimoniului cultural imaterial, aceasta intră în atribuțiile și obligațiile APL-urilor pe bază legală specifice acelei investiții. De exemplu dacă APL-ul Model ales, promovează jocul de oină ca activitate extrașcolară propunând un proiect de construcție teren oină, atunci prevederea generală de mai sus se completează cu cea legată de învățământ, astfel:

- Codul administrativ la art. 129 - Atribuțiile consiliului local:

- alin.(2).lit.d, prevede : Consiliul local exercită următoarele categorii de atribuții: [...] [...]

Capitolul II - Direcții de acțiune (Acțiuni)

- alin. (7), prevede : În exercitarea atribuțiilor prevăzute la alin. (2) lit. d), consiliul local asigură, potrivit competenței sale și în condițiile legii, cadrul necesar pentru furnizarea serviciilor publice de interes local privind:
 - **a) educația:**
 - [...]
 - **f) sportul:**
 - [...].

C	Soluții - cum se poate implica autoritatea publica in funcție de rolul sau
----------	--

Abordarea directa

Patrimoniul cultural intangibil este expresia, reprezentarea, priceperea și practicile pe care indivizii, grupurile și comunitățile le recunosc drept patrimoniu cultural. Acestea includ toate procesele și produsele dintr-un obicei particular care sunt conservate și transferate de la o generație la alta. Unele dintre aceste patrimonii sunt intangibile, inclusiv festivaluri, meșteșuguri, bucătării, abilități, muzică și chiar cântece, în timp ce altele sunt artefacte tangibile. Aceste culturi nu pot fi stocate în muzeu, dar le putem experimenta numai prin vehiculele culturale (definite de comorile umane de către Națiunile Unite) care le exprimă.

Grupurile și comunitățile recreau patrimoniul intangibil ca răspuns la mediul înconjurător. Interacțiunea lor cu istoria și natura lor îi conferă un sentiment de stabilitate și unicitate, promovând astfel admirația diversității culturale și a creativității. Patrimoniul viu este diversitatea culturală a omenirii și menținerea acesteia garantează continuitatea garantată a creativității.

Astfel proiectele, prin care patrimoniul cultural imaterial este abordat in mod direct, vizează acțiuni de promovare, cunoaștere, documentare, a patrimoniului cultural imaterial. Enumeram, pentru o buna înțelegere a acestei abordări, o serie de proiecte realizate cu finanțare nerambursabilă, din anul 2020, precum :

	Beneficiar	Proiect	Valoare finanțare
1	Agenția Metropolitană pentru Dezvoltare Durabilă Brașov	Civilizația mesei în Brașov. Tradiții și bucate alese din Scheii Brașovului și Brașovechi	69.000
2	Direcția de Patrimoniu Istoric și Turism Cultural	Orașul și apa	70.000
3	Centrul de Cercetări Culturale și Sociale "Romane Rodimata"	„164 de ani de la abolirea sclaviei romilor – Hărți orale din prezent”	69.444
4	Muzeul Național Brukenthal	Food will win the war	42.600
5	PINK CAT STUDIOS S.R.L.	Copiii Revoluției	70.000
6	Universitatea din București	Please, touch the intangible cultural heritage	65.400
7	Asociația Global Consens	Art Tradiții	70.000

Capitolul II - Direcții de acțiune (Acțiuni)

8	ASOCIAȚIA MEMORIALUL COLECTIVIZĂRII DIN ROMÂNIA	Muzeul Colectivizării din România. Sezonul 1. Episodul-pilot – Cotele	70.000
9	Asociația My Transylvania	Gusturi redescoperite - peisajul gastronomic din Oltenia si Muntenia	69.500

Abordarea indirecta

Filosofia acestei abordări consta in utilizarea elementului de patrimoniu imaterial, pentru a pune in valoare comunitatea locala. In acest sens am prezentat la secțiune modele de buna practica proiectul : Polonezii și scoțienii îmbie cu produsele lor alimentare - POLONIA ȘI SCOȚIA având ca tema (patrimoniul rural, turismul rural, patrimoniul cultural). In acest caz elementul de patrimoniu cultural imaterial : rețetele anumitor produse alimentare rurale, a fost documentat, promovat si utilizat ca brand turistic pentru promovarea turismului rural .

Abordarea integrata

Consta in combinarea elementelor celor doua metode (abordarea directa si cea indirecta) cu elemente specifice promovării investițiilor in patrimoniu cultural material.

Pentru o mai buna înțelegere a problemei am realizat pentru prezentul segment din strategie un exemplu de bune practici ipotetic: Promovare elementului de patrimoniu cultural imaterial: „Jocul de oina” la nivelul APL-ului „Model”.

APL-ul „Model” – reprezintă o comunitate rurala așezată într-o zona metropolitana (am ales acest model pentru a pune in evidenta faptul ca se poate aplica deopotrivă unei APL din zona rurala sau urbana) .

La nivelul APL-ului se dezvolta un ONG – cu scopul de a promova activitățile sportive la nivele local .

Abordarea integrata in acest context consta in :

- **Pas 1:** APL- ul aplica pentru construirea unui stadion sportiv cu specificul ²³ ;
Perioada de implementare : 1-2 ani;
- **Pas 2:** ONG-ul in parteneriat cu APL-ul aplica pentru acțiuni de promovare, cunoaștere, documentare, a patrimoniului cultural imaterial – jocul de oina²⁴;
Perioada de implementare : 1 an;
- **Pas 3:** După implementarea pasului 1 si pasului 2 – APL-ul si ONG-ul formează o structura asociativa – si aplica pentru realizarea echipei locale de oina – așezând proiectul pe teme finanțabile precum : Combaterea abandonului școlar prin sport; Activități școlare extra-curriculare; Activități transfrontaliere pentru promovarea tradițiilor locale;

²³ Surse de finanțare: (PNRR) - Planul Național de Relansare și Reziliență 2021-2026 si/sau (POR) Programul operațional regional SV Oltenia 2021-2027; (PNCIPS) - Programul Național de Construcții de Interes Public sau Social

²⁴ Surse de finanțare: Programul de cooperare transfrontalieră Ro-Bg si/sau Programul pentru promovare elementelor de patrimoniu imaterial – ministrul culturii Romania;

Capitolul II - Direcții de acțiune (Acțiuni)

Perioada de implementare : anual ;

- **Pas 4:** APL-ul si ONG-ul in parteneriat aplica in cooperare cu un cluster de cercetare dezvoltare sau împreună cu alte societăți comerciale de software – aplica pentru crearea unei aplicații virtuale vizând doua teme : Jocul de oina in spațiul virtual (construirea unui stadion virtual de oina si a aplicațiilor specifice) si respectiv, Aplicațiile terapeutice ale jocului de oina.

Perioada de implementare : concomitent cu pas 1 si 2 ;

D	Sursele de finanțare pentru perioada 2021-2027
----------	--

- ✓ (PNRR) - Planul Național de Relansare și Reziliență 2021-2026
- ✓ (POEO) - Programul Operațional Educație și Ocupare 2021-2027 (fost POCU)
- ✓ (POS) Programul Operațional Sănătate 2021-2027
- ✓ (POR) Programul operațional regional SV Oltenia 2021-2027
- ✓ Programul Operațional Tranziție Echitabilă 2021-2027
- ✓ (PNCIPS) - Programul Național de Construcții de Interes Public sau Social

E	Modele de buna practică
----------	-------------------------

APL-ul Model ales, promovează jocul de oina ca activitate extrașcolară propunand un proiect de construcție teren oina, atunci prevederea generala de mai sus se completează cu cea legata de învățământ

Prezentam ca **model de buna practica proiectul : Polonezii și scoțienii îmbie cu produsele lor alimentare - POLONIA ȘI SCOȚIA – (patrimoniul rural, turismul rural, patrimoniul cultural)**

Titlul proiectului: Gustul Europei rurale

Proiect finanțat prin Axa LEADER, Măsura 421 - „Implementarea proiectelor de cooperare”

Beneficiar: Parteneriatul între Dunajec-Biała (Z akliczyn, Polonia, lider de parteneriat), Argyll and the Islands (Oban, Scoția), Ayrshire (Prestwick, Scoția), Wadoviana (Wadowice, Polonia), prin Rzecznictwo Społeczności Lokalnej „Mroga” (Koluszki, Polonia)

Localizare: orașele Zakliczyn, Koluszki (Polonia), Oban și Prestwick (Scoția)

Regiunile de dezvoltare: Małopolska și Łódź (Polonia), Argyll, Ayrshire și Arran (Scoția)

Perioada de implementare: aprilie 2011 - noiembrie 2014

Buget total (cu TVA): 221.705 euro

Contribuție europeană nerambursabilă: 122.141 euro

Cofinanțare (contribuția beneficiarului): 99.564 euro

Tema: patrimoniul rural, turismul rural, patrimoniul cultural

În cadrul acestui Proiect de Cooperare Transnațională (PCT) LEADER, zone rurale din Polonia și Scoția s-au asociat pentru a promova producători locali și destinații alimentare de înaltă calitate.

Cu ocazia Târgului European de Cooperare Rurală, organizat de Rețeaua Rurală Scoțiană și de Rețeaua Europeană de Dezvoltare Rurală, în septembrie 2010, partenerii actuali au discutat modalitățile potențiale de a lărgi profilul socio-economic

Capitolul II - Direcții de acțiune (Acțiuni)

al fiecărei regiuni, aceasta materializându-se într-un venit crescut pentru producătorii locali de alimente.

Convinși că PCT va putea sprijini producătorii locali în crearea de produse competitive care să se adreseze unei audiențe mai mari, ei au încheiat un acord pentru dezvoltarea unui proiect care să adune o gamă vastă de experiențe legate de produsele locale.

Obiectivul principal al proiectului a fost de a aduce la cunoștința publicului larg munca și produsele de înaltă calitate ale producătorilor locali de alimente. Partenerii proiectului LEADER PCT au dorit să atragă cumpărătorii și turiștii cunoscători către regiunile respective. Prin extinderea și asocierea unor inițiative deja existente, cum sunt Ayrshire Food Network, Argyll Food Forum și Taste of Arran, obiectivul final al partenerilor a fost acela de a le permite fermierilor și producătorilor locali să aducă plusvaloare producției lor, pentru a asigura dezvoltarea sustenabilității afacerilor pe care le dețin.

Contractul de finanțare a fost semnat în aprilie 2011, iar proiectul s-a desfășurat pe o perioadă de aproximativ trei ani și jumătate. Activitățile s-au concentrat pe dezvoltarea unui brand regional de produse alimentare puternic, povestirea istoriei culturii alimentare, producția de filme cu specific și reprezentarea la festivalurile alimentare. Vizitând zonele cuprinse în proiect, ei au cunoscut o mare diversitate de producători locali, au observat diferite strategii de marketing și au avut posibilitatea de a-și promova produsele la festivalurile organizate în acest scop.

Pe lângă avantajele provenite din schimbul de experiență, beneficiile aduse de PCT includ crearea de noi conexiuni relevante și a unui sentiment de apartenență și solidaritate între participanți, atât în regiunile coparticipante, cât și la nivel transnațional. „Proiectul ne-a ajutat să dezvoltăm o cultură locală a mâncării în regiunile noastre și să ne angajăm în promovarea ei”, declara scoțianul Fergus Younger.

Partenerul din Polonia are în obiectiv dezvoltarea unei platforme virtuale a produselor alimentare, care să devină sursa viitoare de învățare prin cooperare, asigurându-se astfel capitalizarea rezultatelor proiectului. Schimbările de personal pe durata implementării au creat o problemă de natură lingvistică, generatoare a unor serii de neînțelegeri între parteneri, care puteau fi evitate prin includerea și bugetarea unor traducători. Unii dintre parteneri susțin că ar fi preferat dezvoltarea unei rețele mai puțin ambițioase a proiectului, prin simplificarea obiectivelor-cheie. În plus, greutățile administrative create de regulile aplicate regiunilor participante, conform PCT, au fost oarecum subestimate.



Capitolul II - Direcții de acțiune (Acțiuni)

	II.3.3. Problema: Digitalizare în cultură și promovarea domeniului e-guvernare	
A	Definiția problemei	

Programul Operațional Creștere Inteligentă, Digitalizare și Instrumente Financiare (POCIDIF) 2021-2027, care propune măsuri în domeniile cercetării, dezvoltării și inovării/specializării inteligente și în domeniul digitalizării, pentru intervențiile axate pe digitalizarea domeniului cultural (echipamente și infrastructură, baze de date, soft-uri, platforme digitale, sisteme integrate, mijloace Tic, soluții de tip cloud, etc.).

La nivel european, intervențiile se află în sinergie cu programul Europa Creativă în ceea ce privește patrimoniul construit precum și patrimoniul mobil aflat în muze.

Acțiunea de digitalizare in cultura prezinta mai multe tipuri de componente :

- componente de digitalizare a obiectivelor culturale constand in acizitia si doatarea cu echipamente și infrastructură, baze de date, soft-uri, platforme digitale, sisteme integrate, mijloace Tic, soluții de tip cloud, etc.;
- promovarea turismului durabil în regiunea și valorificarea proiectelor EUSDR în domeniile culturii, naturii și turismului (Promovarea investițiilor în forme de turism verde și albastru incl. toate formele de ecoturism, turism cultural, ciclism, drumeții și turism de activitate, precum și IMM-uri inovatoare active în acest domeniu);
- Sprijinirea și promovarea turismului cultural în regiunea (Dezvoltarea de clustere relevante și rețele de muzee și galerii, inclusiv centre de interpretare și vizitatori, atât pe patrimoniul tangibil, cât și pe cel imaterial din regiunea și dezvoltarea de strategii de interpretare, comunicare și marketing pentru valorizarea sa turistică).
- Promovarea și încurajarea dezvoltării activităților culturale și a sectoarelor creative
- Promovarea patrimoniului cultural în regiunea (Construirea pe diversitatea culturală ca punct forte al regiunii, dezvoltarea de noi traseele culturale și susținerea celor existente, protejând valorile culturale; Investigarea, revigorarea și promovarea patrimoniului cultural, a tradițiilor, folclorului, artizanatului, artelor contemporane și altor activități autentice ale comunităților etnice - prezentarea și valorificarea bogăției și diversității culturale a regiunii - pentru conservare, salvagardare, construirea identității, dialog intercultural, dezvoltare comunitară multiculturală, comunicare și povestire. Îmbunătățirea vizibilității zonelor rurale / locale, mai puțin vizitate, a siturilor de patrimoniu cultural tangibil și imaterial. Promovarea patrimoniului cultural prin transfer de cunoștințe, digitalizare, inovare și tehnologie, cu scopul de a stimula competitivitatea economiei creative și de a promova turismul cultural. Un interes deosebit va fi acordat interpretării patrimoniului cultural de către artele contemporane și noile tehnologii, cu scopul de a dezvolta noi narațiuni).

Capitolul II - Direcții de acțiune (Acțiuni)

B	Rolul autorității publice
----------	---------------------------

Rolul administrației publice locale in cadrul acestei probleme este definit din punct de vedere legal prin Ordonanța de urgență Nr. 57/2019 privind Codul administrativ cu modificările și completările ulterioare Astfel:

- Codul administrativ la art. 129 - Atribuțiile consiliului local:

- alin.(2).lit.d, prevede : Consiliul local exercită următoarele categorii de atribuții: [...] [...]
- alin. (7), prevede : În exercitarea atribuțiilor prevăzute la alin. (2) lit. d), consiliul local asigură, potrivit competenței sale și în condițiile legii, cadrul necesar pentru furnizarea serviciilor publice de interes local privind:
 - [...]
 - **r) punerea în valoare, în interesul colectivității locale, a resurselor naturale de pe raza unității administrativ-teritoriale;**
 - [...]

Așadar, administrația publică locală se poate implica în rezolvarea problemelor mai sus menționate în conformitate cu prevederile art. 29 alin 2 lit.d și alin.7 lit.r din Ordonanța de urgență Nr. 57/2019 privind Codul administrativ.

În funcție de tipul investiției pentru promovarea proiectelor de digitalizare în domeniul cultural, aceasta intră în atribuțiile și obligațiile APL-urilor pe bază legală specifice acelei investiții.

De exemplu dacă APL-ul Model ales, promovează proiecte pentru îmbunătățirea vizibilității zonelor rurale / locale, mai puțin vizitate, a siturilor de patrimoniu cultural tangibil și imaterial, atunci prevederea generală de mai sus se completează cu cea legată de dezvoltare urbană, astfel:

- Codul administrativ la art. 129 - Atribuțiile consiliului local:

- alin.(2).lit.d, prevede : Consiliul local exercită următoarele categorii de atribuții: [...] [...]
- alin. (7), prevede : În exercitarea atribuțiilor prevăzute la alin. (2) lit. d), consiliul local asigură, potrivit competenței sale și în condițiile legii, cadrul necesar pentru furnizarea serviciilor publice de interes local privind:
 - [...]
 - **i) conservarea, restaurarea și punerea în valoare a monumentelor istorice și de arhitectură, a parcurilor, grădinilor publice și rezervațiilor naturale;**
 - **k) dezvoltarea urbană;**
 - [...].

C	Soluții - cum se poate implica autoritatea publică în funcție de rolul său
----------	--

Infrastructurile și procesele digitale vor spori competitivitatea Uniunii la nivel global și vor contribui, de asemenea, la creșterea rezilienței și a inovării în Uniune și la scăderea dependenței sale, prin diversificarea lanțurilor esențiale de aprovizionare. Reformele și investițiile ar trebui să promoveze în special digitalizarea serviciilor,

Capitolul II - Direcții de acțiune (Acțiuni)

dezvoltarea de infrastructuri digitale și de date, de clustere și de centre de inovare digitală, precum și de soluții digitale deschise

Plecând de la cele doua elemente ale patrimoniului cultural (componenta materiala si cea imateriala) in perioada 2021 -2027 APL-urile pot construi proiecte de investitiie privind digitalizarea domeniului cultural pentru intervenții axate pe:

- achiziția de echipamente echipamente și infrastructură,
- achiziția de baze de date, soft-uri, platforme digitale, sisteme integrate,
- achiziția / dezvoltarea de mijloace Tic, soluții de tip cloud, etc.

D	Sursele de finanțare pentru perioada 2021-2027
✓	(PNRR) - Planul Național de Relansare și Reziliență 2021-2026
✓	(PODD) - Programul operațional dezvoltare durabilă 2021-2027
✓	(POEO) - Programul Operațional Educație și Ocupare 2021-2027 (fost POCU)
✓	(POIDS) - Programul Operațional Incluziune Și Demnitate Socială / Programul Operațional Pentru Combaterea Sărăciei (2021-2027)-
✓	(POS) - Programul Operațional Sănătate 2021-2027
✓	(POR) - Programul operațional regional SV Oltenia 2021-2027
✓	Programul Operațional Tranziție Echitabilă 2021-2027
✓	(PNCIPS) - Programul Național de Construcții de Interes Public sau Social
✓	(PNS) - Panul National Strategic 2021 -2027
✓	(POCIDIF) - Programului Operațional Creștere Inteligentă, Digitalizare Și Instrumente Financiare 2021-2027
E	Modele de buna practică

Proiectul : E-patrimoniu.ro. Poartă către patrimoniu cultural din România si <https://www.europeana.eu/en> - Europeana – o platformă cu peste 50 de milioane de opere de artă, cărți, partituri muzicale și înregistrări istorice accesibile publicului

În 2005, o scrisoare semnată de președintele francez Jacques Chirac și alți cinci șefi de stat a cerut oficialilor Uniunii Europene să sprijine dezvoltarea unei biblioteci digitale europene. Prototipul Europeana a fost lansat pe 20 noiembrie 2008. Muzeele, arhivele audiovizuale și galeriile s-au alăturat bibliotecilor, creând un punct de acces comun la patrimoniul cultural european. La lansare, Europeana a oferit acces la 4,5 milioane de obiecte digitale.

În mai 2015, Europeana a devenit una dintre infrastructurile de servicii digitale (DSI) ale Comisiei Europene, toate acestea furnizând servicii transfrontaliere în rețea pentru cetățeni, întreprinderi și administrații publice.

Proiectul care a marcat o etapă specială în acest proces al digitizării cărții cu scopul accesării rapide prin intermediul internetului, a fost însă Google Print for Libraries. Lansat în 2004 de către compania americană Google, a șocat comunitatea bibliotecilor anunțând că reușise deja conversia în format digital a peste 15.000.000 de publicații, deținute de mai multe biblioteci britanice sau americane. Ulterior, proiectul a fost redenumit Google Book Search, respectiv Google Books. Scopul acestui efort a fost de pune la dispoziția cetățenilor lucrări rare, epuizate sau unicate, respectând în

Capitolul II - Direcții de acțiune (Acțiuni)

același timp drepturile de autor. Acest principiu a transformat Google Books dintr-o bibliotecă digitală, într-o librărie digitală, având în vedere că cea mai mare parte a cărților putea fi accesată doar contra cost. Cu toate acestea, azi în colecția Google Books pot fi consultate gratuit și descărcate peste 10.000.000 de publicații care sunt ieșite de sub jurisdicția legilor dreptului de autor.

Proiectul Google Books a fost scânteia care a stârnit ambiția europenilor. În 2007 a fost creat EDLnet, prin finanțarea Comisiei Europene. Proiectul își propunea ca pe parcursul a doi ani să realizeze platforma online Europeana.eu, ca bibliotecă digitală europeană, pe care să o populeze cu peste 2.000.000 de resurse culturale: filme, fotografii, picturi, înregistrări sonore, hărți, manuscrise, cărți și periodice. Europeana a fost lansată pe 20 noiembrie 2008, oferind acces la numărul asumat de resurse, moment în care audiența sa a fost atât de mare, încât serverele ce gestionau aplicația s-au blocat.

Printre partenerii din proiectul EDLnet, care sunt și primii furnizori de conținut în Europeana, se numără și fostul CIMEC - Institutul de Memorie Culturală, azi parte a Institutului Național al Patrimoniului. Acesta contribuie cu un număr de cca 40.000 de resurse culturale provenind din colecții de bunuri muzeale, clasate în patrimoniul cultural național. Astăzi, Europeana oferă acces la peste 63.000.000 de obiecte digitale provenind din toată Europa, dar și din SUA, și a rămas cel mai mare proiect cultural al Comisiei Europene. În Europeana pot fi regăsite atât cărți, cât și înregistrări audio, video, imagini și reprezentări 3D care acoperă domenii variate, de la cultură la medicină, biologie, tehnică sau literatură. Din păcate, România are o contribuție destul de redusă, de doar 147.000 de resurse culturale.

Un alt moment determinant în istoria dezvoltării bibliotecilor digitale îl reprezintă Recomandarea Comisiei Europene C(2011) 7579 „privind digitizarea și accesibilitatea on-line a materialului cultural și conservarea digitală”, care cere Statelor Membre îmbunătățirea accesului la materialul cultural digitizat [...] prin promovarea unei extinderi maxime atât a accesului la materialul digitizat din domeniul public, cât și a reutilizării materialelor pentru scopuri necomerciale și comerciale. De asemenea, le recomandă sporirea contribuției la evoluția viitoare a Bibliotecii Digitale Europene [Europeana], prin încurajarea instituțiilor de cultură locale, editurilor și altor titulari de drepturi să acorde accesul, prin intermediul Europeana, la materialele digitizate de care dispun [...]. Ca urmare a acestui mesaj adresat Europei, cantitatea de material cultural și științific digitizat și respectiv încărcat online a sporit substanțial în perioada următoare. Recomandarea Comisiei Europene a fost și este argumentul cel mai des utilizat de către diverse instituții în negocierile pentru accesarea de fonduri cu scopul digitizării și creării de biblioteci digitale, până în momentul prezent. În România, activitățile de digitizare a publicațiilor cu scopul expunerii online au început să se manifeste cu precădere de la sfârșitul anilor 2000. În 2008, ca o consecință a lansării Europeana, Guvernul publică Hotărârea nr. 1676/2008, privind aprobarea Programului național pentru digitizarea resurselor culturale naționale și crearea Bibliotecii Digitale a României, care nu își atinge însă obiectivele preconizate. Mai mult chiar, Institutul de Memorie Culturală, CIMEC – instituție publică aflată în subordinea Ministerului

Capitolul II - Direcții de acțiune (Acțiuni)

Culturii și Cultelor, căreia i se stabilește calitatea de agregator național, asigurând interfața dintre furnizorii de conținut (instituții publice sau alte organizații deținătoare de resurse culturale) și serviciile tehnice care gestionează programul la nivel comunitar – este desființat în 2009. Decizia este cu atât mai bizară și nepotrivită cu cât CIMEC realiza încă din anii '80 evidența digitală a patrimoniului cultural[4]. Ulterior, CIMEC este integrat în Institutul Național al Patrimoniului (INP) unde își continuă misiunea, dar cu personal mult diminuat.

Cu toate acestea, deși Ministerul Culturii își ignoră obligațiile stabilite prin Hotărârea 1676/2008, alte instituții încep să pună în aplicare prevederile actului juridic amintit. Astfel, în septembrie 2009, Biblioteca Metropolitană București lansează proiectul Biblioteca Digitală a Bucureștilor, inițial sub numele mai puțin fericit de Dacoromanica, proiect cu cel mai mare impact prin numărul foarte ridicat de publicații care sunt digitizate și expuse online. Cărțile și periodicele selectate, care se pare că azi sunt în număr de peste 150.000, provin din domeniul public sau au fost digitizate cu acordul autorilor. Din păcate, proiectul a evoluat foarte slab din punct de vedere tehnic și, deși a fost construit pe o platformă tehnică profesionistă și extrem de costisitoare, în ultimii trei, patru ani a funcționat foarte puțin, provocând nemulțumirea cititorilor care inițial erau foarte încântați de accesul nerestricționat la un număr atât de mare de publicații. Începând din toamna acestui an, aplicația funcționează din nou, dar funcția de interogare și regăsire a informațiilor se comportă defectuos și împiedică utilizatorul să consulte rapid publicațiile de care este interesat. Un alt punct slab al acestui proiect rezidă în faptul că publicațiile de tip periodic nu sunt catalogate la nivel de articol, ci doar la nivel de număr, ceea ce exclude din căutare, și așa prost executată, subiectele conținute de articole. De asemenea, nu pot să nu remarc o prevedere aberantă a Condițiilor de utilizare impuse de Biblioteca Metropolitană București: „toate documentele digitale postate pe acest site pot fi copiate sau tipărite exclusiv pentru studiu propriu sau cercetare și nu pot fi distribuite sau difuzate pe nici o cale fără permisiunea scrisă din partea Bibliotecii Metropolitane București”. Această regulă ignoră în fapt statutul publicațiilor din domeniul public, asupra cărora nu mai pot fi instituite restricții de utilizare.

Alte proiecte de biblioteci digitale au mai fost puse în practică la Cluj, atât de către Biblioteca Centrală Universitară „Lucian Blaga” a Universității Babeș-Bolyai, cât și de către Biblioteca Județeană O. Goga. În plus, Biblioteca Națională gestionează un proiect de bibliotecă digitală, intitulat Biblioteca Digitală Națională[8], un nume extrem de ambițios pentru un proiect mai degrabă modest. În cuprinsul colecției pot fi consultate diverse tipuri de resurse culturale precum manuscrise, incunabule, periodice vechi românești, carte veche străină și românească, hărți, cărți poștale etc, din păcate într-o formă foarte neprietenoasă pentru utilizatori și în multe cazuri fără metadate descriptive, ceea ce nu permite o căutare rafinată în cuprinsul bibliotecii. Ca și în cazul Bibliotecii Digitale a Bucureștilor, reutilizarea resurselor digitale expuse de către Biblioteca Națională se poate face doar cu acordul scris al acestei instituții, iar uneori chiar cu plata unei taxe.

Biblioteca Academiei nu se ridică la nivelul pretențiilor de cea mai importantă instituție de profil din România în ceea ce privește digitizarea de publicații. Proiectul său, numit

Capitolul II - Direcții de acțiune (Acțiuni)

Biblioteca Virtuală oferă acces într-o manieră destul de învechită, la doar trei colecții de resurse, printre care amintim manuscrisele lui Mihai Eminescu.

Începând cu anul 2011, în cadrul Direcției Patrimoniu Digital – CIMEC – din Institutul Național al Patrimoniului, ce continuă misiunea fostului Institut de Memorie Culturală, s-a manifestat un interes deosebit pentru rezolvarea nevoii de accesibilizare a unei categorii speciale de publicații științifice: periodicele și cărțile editate de către instituțiile culturale din România. Ca urmare s-a început dezvoltarea unei biblioteci digitale a publicațiilor muzeale care a fost botezată ProEuropeana, cu intenția asumată de a face referire la proiectul european de diseminare a culturii și patrimoniului culturii de pe vechiul continent.

Cu posibilități tehnice limitate, cu personal foarte redus și mai ales fără nicio alocare bugetară decât salariile curente a câtorva angajați și, mai ales într-o țară destul de reticentă în a împărtăși în mod liber cărți, proiectul unei biblioteci digitale dedicate în special expunerii online a rezultatelor cercetării umaniste părea destul de fantezist.

Proiectul ProEuropeana s-a concentrat în prima etapă pe obținerea acordului de digitizare și expunere online a publicațiilor amintite prin „negocieri directe” cu reprezentanții instituțiilor ce aveau calitatea de editori, cu precădere muzee dar și alte instituții culturale și uneori direct cu autorii care își păstrasera drepturile și nu le cedaseră instituțiilor amintite. Rezultatele nu au încetat să apară și, după un an de zile, toate publicațiile seriale din muzeele din Moldova fuseseră digitizate și expuse online în forma unei liste simple în care volumele puteau fi accesate și descărcate în format pdf. Începând cu anul 2014 am hotărât că trebuie să trecem la etapa următoare și să acordăm o atenție mai mare formei de consultare, dar mai ales să începem o catalogare sistematică a fiecărei cărți și a fiecărui articol de periodic, pentru a permite astfel o regăsire amănunțită a subiectelor abordate de către autori. În acest sens, beneficiind de un modest ajutor financiar, oferit de Administrației Fondului Cultural Național, am proiectat și dezvoltat o platformă informatică cu două componente: o bază de date unde sunt stocate toate unitățile bibliografice în format pdf, cât și metadatele descriptive asociate și o interfață online prin intermediul căreia publicațiile pot fi căutate, iar apoi rezultatele filtrate și respectiv descărcate. Din acel moment ritmul de selectare, digitizare, catalogare și încărcare a publicațiilor în online a crescut substanțial. Promovarea și audiența din ce în ce mai mare a proiectului nostru a avut un efect benefic și asupra muzeelor care, în multe cazuri, au răspuns rapid la solicitarea noastră sau ne-au apelat chiar ei și ne-au propus să preluăm și publicațiile lor. În fapt, această reacție este un efect direct al înțelegerii că, pe de o parte informația de calitate își pierde relevanța dacă nu este pusă în circulație, iar pe de alta că cetățeanul este îndreptățit să aibă acces la cunoaștere, deoarece și-a asigurat acest drept prin plata impozitelor.

În momentul de față, ProEuropeana oferă acces la peste 41.000 de articole din periodice și la peste 1.200 de volume de carte, aparținând domeniului științelor umaniste, toate accesibile în format pdf și însoțite de metadate descriptive, care permit o regăsire rapidă după subiectele abordate în publicații. Punctul tare al acestui proiect constă în costurile foarte mici cu care a fost realizată platforma informatică, și cu care se realizează digitizarea și catalogarea unităților bibliografice. De asemenea, o caracteristică unică între proiectele de bibliotecă digitală din România constă în

Capitolul II - Direcții de acțiune (Acțiuni)

indexarea articolelor din publicațiile seriale, care pot fi căutate și regăsite individual, și nu a întregului număr de periodic. Dar, cel mai important avantaj pe care îl oferă ProEuropeana este accesul necondiționat la lucrări recente, care sunt încă sub incidența dreptului de autor și care în mod curent nu se pot accesa în alte biblioteci digitale, decât contra cost. Toate resursele pot fi astfel reutilizate fără condiționări, cu excepția preluării în scopuri comerciale, deoarece acest comportament contravine principiului de accesibilizare liberă și gratuită a cunoașterii pe care îl promovează proiectul INP.

Tot ca o consecință a preocupărilor europene pentru accesibilizarea digitală a patrimoniului cultural și a cunoașterii în general, a fost adoptarea în 2015 a Strategiei Naționale privind Agenda Digitală pentru România 2020. Documentul pare că subsumează toate eforturile de digitizare din domeniul culturii atingerii țintei de 790.000 de resurse culturale încărcate în Europeana, ca urmare a Recomandării Comisiei Europene C(2011) 7579, amintită mai sus. Sub egida acestei Strategii, în cadrul Programului Operațional Competitivitate (POC) 2014-2020, Axa Prioritară 2, acțiunea 2.3.3 Îmbunătățirea conținutului digital și a infrastructurii TIC sistemice în domeniul e-educație, e-incluziune, e-sănătate și e-cultură, se finanțează și respectiv se implementează de către Ministerul Culturii, începând din anul 2018, proiectul E-Cultura. Biblioteca Digitală a României[11], care stabilește ca rezultate digitizarea a 550.000 de resurse culturale și realizarea unei platforme digitale, culturalia.ro, care să funcționeze ca o bibliotecă pentru expunerea online a obiectelor digitale. Termenul de finalizare se încheie în iunie 2021, iar bugetul alocat este de cca 11 milioane de euro. La acest efort participa 31 de instituții, între care șase biblioteci care s-au angajat să digitizeze și catalogueze 16.300 de resurse culturale, reprezentând publicații culturale, științifice sau chiar tehnice, carte veche și rară, incunabule și periodice interbelice. La acestea se adaugă și cele 23.000 de articole de periodic digitizate și catalogate de Institutul Național al Patrimoniului, ca parte a obligației sale de 170.000 de resurse culturale, în fapt cea mai mare din tot proiectul. Din păcate, deoarece platforma Culturalia.ro nu este încă disponibilă, toate aceste resurse culturale nu pot fi încă accesate, cu excepția celor realizate de INP, care sunt încărcate pe măsură ce sunt realizate în platforma ProEuropeana.

În mod deosebit, prin raportare la Ziua Dobrogei, celebrată în 23 noiembrie 2020, amintesc că Institutul Național al Patrimoniului a încheiat cu Muzeul de Istorie Națională și Arheologie din Constanța (MINAC) și cu Institutul de Cercetări Eco-Muzeale (ICEM) din Tulcea, protocoale de colaborare cu scopul digitizării și catalogării publicațiilor editate de cele două instituții. Acest proces este în derulare, iar până în momentul prezent majoritatea numerelor din revista Peuce, editată de ICEM, au fost catalogate și încărcate în platforma ProEuropeana[12], urmând ca până pe 23 noiembrie să fie expuse online cel puțin zece volume din revistele Pontica și Analele Dobrogei, editate de către MINAC. De asemenea, în acest moment așteptăm răspunsuri și de celelalte instituții muzeale din Constanța, cărora le-am cerut acordul de digitizare și expunere online a publicațiilor pe care le-au tipărit de-a lungul timpului. În acest sens, ne-ar prinde foarte bine susținerea ziarului Ziua, care ar putea face apel

Capitolul II - Direcții de acțiune (Acțiuni)

și către alți autori locali pentru a îmbrățișa inițiativa noastră de a sprijini un acces mai mare la cunoaștere și cultură.

Adrese web utile pentru proiecte similare:

- books.google.com/books
- www.europeana.eu/
- <https://eur-lex.europa.eu/legal-content/RO/TXT/PDF/?uri=CELEX:32011H0711>
- <http://www.cimec.ro/>
- <http://www.digibuc.ro/>
- <http://digibuc.ro/conditii-de-utilizare>
- <https://creativecommons.org/share-your-work/public-domain/pdm/>
- <http://www.bibnat.ro/Biblioteca-Digitala-s89-ro.htm>
- <https://biblacad.ro/#>
- <https://biblioteca-digitala.ro/>
- <https://www.umpcultura.ro/e-cultura>
- <https://biblioteca-digitala.ro/?pub=227-peuce-institutul-de-cercetari-eco-muzeale-gavrila-simion>

Capitolul II - Direcții de acțiune (Acțiuni)

II.4. Domeniu strategic de planificare: DEZVOLTAREA DURABILĂ 2021-2027		
	II.4.1 Problema: Promovarea eficienței energetice și reducerea emisiilor de gaze cu efect de seră - Parcuri fotovoltaice - Pacuri eoliene	
A	Definiția problemei	

Promovarea eficienței energetice și reducerea emisiilor de gaze cu efect de seră reprezintă un obiectiv de dezvoltare al României pentru perioada 2021-2027 - România dispune de resurse bogate și variate de energie regenerabilă: biomasă, hidroenergie, potențial geotermal, respectiv pentru energie eoliană și fotovoltaică. Acestea sunt distribuite pe întreg teritoriul țării și vor putea fi exploatare pe scară mai largă pe măsură ce raportul performanță-preț al tehnologiilor se va îmbunătăți, prin maturizarea noilor generații de echipamente și instalații aferente.

În acest context vom analiza :

- **energia eoliană** - Prin poziția sa geografică România se află la limita estică a circulației atmosferice generată în bazinul Atlanticului de Nord, care se manifestă cu o intensitate suficient de mare pentru a permite valorificarea energetică doar la altitudini mari pe crestele Carpaților. Circulația atmosferică generată în zona Mării Negre și a Câmpiei Ruse, în conjunctură cu cea nord-atlantică oferă posibilități de valorificare energetică în arealul Dobrogei, Bărăganului și al Moldovei. De asemenea, pe areale restrânse se manifesta circulații atmosferice locale care permit valorificarea economică prin proiecte de parcuri eoliene de anvergură redusă. Un studiu sistematic de inventariere a potențialului eolian teoretic pentru întreg teritoriul național s-a realizat de către ICEMENERG în anul 2006 și a oferit o valoare a potențialului de aproximativ 23 TWh/an prin instalarea unor capacități cu puterea totală de cca. 14.000 MW. Potențialul teoretic eolian, determinat în anul 2006, trebuie ajustat ținând cont de potențialul tehnico - economic și de instituirea ulterioară a ariilor protejate Natura 2000 precum și de culoarele de zbor pentru populațiile de păsări sălbatice, elemente care diminuează opțiunile de dezvoltare a unor noi proiecte în regiunea Dobrogei. Pentru o mai bună apreciere a potențialului eolian tehnic amenajabil, pot fi luate în considerare variantele studiate în cadrul proiectelor de parcuri eoliene dezvoltate în perioada anilor 2009 – 2016 prin care practic s-au cercetat toate nișele disponibile pentru astfel de dezvoltări prin considerarea limitărilor de mediu actuale. Proiectele analizate în perioada de timp menționată însumează o putere totală de circa 5.280 MW având o energie de proiect de 10,23 TWh/an. Din toate aceste proiecte studiate, la sfârșitul anului 2019 erau finalizate proiecte însumând o putere de 2.961 MW și care însumează o energie de proiect de circa 6,21 TWh/an. În anul 2019, ținând cont de condițiile specifice ale anului respectiv, centralele eoliene din România au produs 6,83 TWh, valoare care se înscrie în jurul valorii energiei de proiect. Investițiile pentru dezvoltarea parcurilor eoliene în România au fost încurajate în perioada 2009 – 2016 printr-o schemă de sprijin utilizând acordarea de certificate verzi, conform Legii 220/2008. Din perspectiva creșterii utilizării gazului natural în producția de energie electrică, gradul de integrare al surselor regenerabile de energie este de așteptat să crească.

Capitolul II - Direcții de acțiune (Acțiuni)

- energia solară: Energia solară poate fi valorificată în scop energetic fie sub formă de căldură, care poate fi folosită pentru prepararea apei calde menajere și încălzirea clădirilor, fie pentru producția de energie electrică în sisteme fotovoltaice. Repartiția energiei solare pe teritoriul național este relativ uniformă cu valori cuprinse între 1.100 și 1.450 kWh/mp/an. Valorile minime se înregistrează în zonele depresionare, iar valorile maxime în Dobrogea, estul Bărăganului și sudul Olteniei. Corelat cu modul de dezvoltare a locuințelor sau a altor clădiri din interiorul localităților, conform studiului ICEMENERG 2006, ar putea fi utilizați captatori solari cu o suprafață de 34.000 mp care să producă o energie de 61.200 TJ/an. Maturizarea tehnologiilor de captare și experiența utilizatorilor actuali din România conduc în prezent la ideea că această utilizare poate fi extinsă pe scară largă în România, pe perioada întregului an, cel puțin pentru prepararea apei calde menajere. Valorificarea potențialului solar în scopul producerii de energie electrică prin utilizarea panourilor fotovoltaice permite, conform aceluiași studiu, instalarea unei capacități totale de 4.000 MW și producerea unei energii anuale de 4,8 TWh. La sfârșitul anului 2016, erau instalate în România parcuri solare cu puterea totală de 1.360 MW care, conform energiilor de proiect, produc 1,91 TWh/an. În anul 2019, parcurile fotovoltaice din România au produs 1,40 TWh. Construirea de parcuri fotovoltaice a beneficiat în perioada 2009-2016 de schemă de sprijin, conform Legii 220/2008. Instituirea arealelor protejate Natura 2000, precum și restricționarea dezvoltării parcurilor fotovoltaice pe suprafețe de teren agricole, limitează opțiunile privind instalarea unor noi parcuri fotovoltaice de mare dimensiune doar pe terenurile degradate sau neproductive. În vederea utilizării potențialului disponibil pentru dezvoltarea surselor fotovoltaice, este necesar ca sistemul energetic național să fie modernizat pentru a putea prelua variațiile de injecție de putere generate de sursele fotovoltaice, cu sisteme de echilibrare și stocare dimensionate corespunzător. La nivel de sistem energetic național Puterea instalată în centrale eoliene este de aproximativ 3.000 MW, nivel considerat apropiat de maximum pentru funcționarea în siguranță a SEN, în configurația sa actuală. Volatilitatea producției de energie în centrale eoliene solicită întregul SEN, necesitând reevaluarea necesarului de servicii de sistem și investiții corespunzătoare în centrale de vârf, cu reglaj rapid și sisteme de stocare. Puterea instalată în centrale fotovoltaice este de aproximativ 1.400 MW. Piața de echilibrare este mai puțin solicitată de variațiile de producție în centralele fotovoltaice, care au o funcționare mai predictibilă decât de a celor eoliene.

În ceea ce privește cota de energie regenerabilă, România și-a propus prin Planul Național Integrat în domeniul Energiei și Schimbărilor Climatice 2021-2030 (PNIESC) ca ponderea energiei din surse regenerabile să ajungă la minim 30,7% în anul 2030, având ca ținte intermediare 25,2% (în 2022), 26,9% (în 2025) și respectiv 28,4 (în 2028). În vederea atingerii obiectivelor respective, planul prevede dezvoltarea capacităților adiționale de energie din surse regenerabile până în 2030 de aproximativ 6,9 GW, comparativ cu anul 2015, corelat cu scoaterea din operare a capacităților pe

Capitolul II - Direcții de acțiune (Acțiuni)

cărbune. Pentru realizarea acestei ținte sunt necesare resurse de finanțare pentru adaptarea corespunzătoare a rețelelor electrice, pentru instalarea de capacități de back up pe gaze naturale, pentru capacități de stocare și utilizarea de tehnici inteligente de management a rețelelor electrice. Astfel, aceste investiții vor conduce la creșterea flexibilității și rezilienței Sistemului Electroenergetic Național (SEN), prin creșterea procentului de energii regenerabile și scăderea ponderii de energie electrică pe bază de cărbune, ținând cont de gradul mare de poluare și de costurile ridicate privind conformarea la obligațiile de mediu.

-Mixul de producție a energiei electrice în România, 2019 (Sursa: INS)

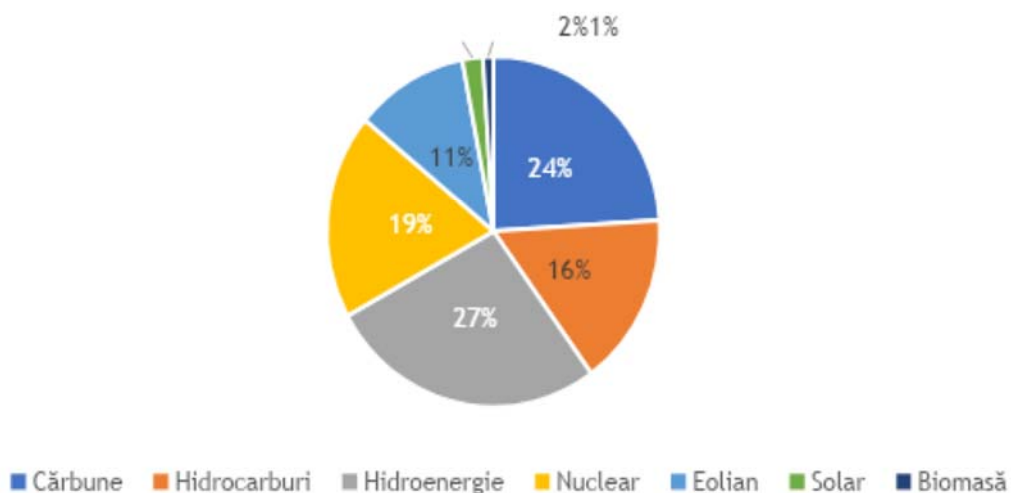

Asa cum am arata in prezentarea de mai sus , specific pentru zona Olteniei poate fi producerea de energie solara. Aici discutăm despre parcuri fotovoltaice.

Investițiile in parcuri fotovoltaice sunt de trei tipuri:

- **Investiții mari** : Proiect realizate in principal de operatorii de pe piața energetica din Romania individual sau in parteneriat cu autoritate publica locala
 - Sunt proiecte realizate pe suprafețe mari 50 – 150 ha cu putere instalată de 30 – 80 MW. Acestea sunt realizate in principal prin investii/ fonduri de investiții private. Prezentam in acest sens, in format video, ca model de bune practici 1 - [proiectul realizat in comuna Ucea de Sus](#) – un parc fotovoltaic cu putere instalată de 55 MW (inițial proiectat la 82 MW), dezvoltat pe o suprafață de 122 hectare. In acest tip de proiecte rolul autoritatii publice locale este minimal.
- **Investiții medii**: Proiecte realizate pe suprafețe de 1 – 2.5 ha cu valoare cuprinsa intre 1.000.000 si 2.500.000 cu o capacitate totală instalată de minim 1.000 kW. In acest tip de proiecte Autoritatea publica locala se poate implica in mod direct sau in diverse tipuri de parteneriate accesând programe cu finanțare nerambursabilă. La momentul intocmirii prezentei documentații (PODD) - Programul operațional dezvoltare durabilă 2021-2027; (POTJ) Programul Operațional Tranziție Justa 2021-2027; (PNS) - Planul National Strategic 2021

Capitolul II - Direcții de acțiune (Acțiuni)

-2027 – aflându-se încă în dezbatere publică valoarea total eligibilă pentru proiecte are un caracter informativ, însă de utilitate pentru APL-ul potențial beneficiar în sensul fixării terenurilor necesare pentru astfel de proiecte. Pentru acest tip de proiecte am prezentat modelul de bună practică 2 Proiect dezvoltat în parteneriat public privat de tip cluster de dezvoltare - în secțiune modele de bună practică a prezentului capitol.

- **Investiții mici:** Proiecte realizate în gospodărie la pe suprafețe de 1 – 2.5 ha cu valoare cuprinsă între 5.000 și 50.000 cu o capacitate totală instalată de 3 kW - 20 kW. Prezentăm în acest sens modelul de bună practică 3 – [prosumatoru](#)²⁵. Acest tip de proiecte nu este destinat APL-urilor.

B Rolul autorității publice

Rolul administrației publice locale în cadrul acestei probleme este definit din punct de vedere legal prin Ordonanța de urgență Nr. 57/2019 privind Codul administrativ cu modificările și completările ulterioare Astfel:

- Codul administrativ la art. 129 - Atribuțiile consiliului local:

- alin.(2).lit.d, prevede : Consiliul local exercită următoarele categorii de atribuții: [...] [...]
- alin. (7), prevede : În exercitarea atribuțiilor prevăzute la alin. (2) lit. d), consiliul local asigură, potrivit competenței sale și în condițiile legii, cadrul necesar pentru furnizarea serviciilor publice de interes local privind:
 - [...]
 - **r) punerea în valoare, în interesul colectivității locale, a resurselor naturale de pe raza unității administrativ-teritoriale;**
 - [...]

Așadar, administrația publică locală se poate implica în rezolvarea problemelor mai sus menționate în conformitate cu prevederile art. 29 alin 2 lit.d și alin.7 lit.r din Ordonanța de urgență Nr. 57/2019 privind Codul administrativ.

C Soluții - cum se poate implica autoritatea publică în funcție de rolul sau

APL-ul poate dezvolta proiecte de investiții vizând dezvoltarea de parcuri fotovoltaice în mod direct ca beneficiar (operarea serviciului realizându-se prin societate comercială) sau în parteneriat de tip ADI cu alte autorități publice locale. De asemenea se poate opta și pentru constituire/ participare la un Cluster de Dezvoltare simplu sau la un Cluster de dezvoltare și inovare ceea ce mărește aria programelor de finanțare care pot fi accesate în sensul eligibilității pentru (POCIDIF) - Programului Operațional Creștere Inteligentă, Digitalizare și Instrumente Financiare 2021-2027.

D Sursele de finanțare pentru perioada 2021-2027

- (PODD) - Programul operațional dezvoltare durabilă 2021-2027;
- (POTJ) Programul Operațional Tranziție Justă 2021-2027;
- (PNS) - Planul Național Strategic 2021 -2027

²⁵ Sursa www.casebune.ro

Capitolul II - Direcții de acțiune (Acțiuni)

- (POCIDIF) - Programului Operațional Creștere Inteligentă, Digitalizare și Instrumente Financiare 2021-2027

E	Modele de buna practică
----------	-------------------------

Model bune practici 2 Proiect dezvoltat in parteneriat public privat de tip cluster de dezvoltare

Clusterul TREC-Transylvania Energy Cluster, reunește în prezent 39 de entități, inclusiv trei universități, trei institute de cercetare, municipalitatea Cluj-Napoca, agenții de dezvoltare locală și companii private (atât multinaționale, cât și IMM-uri)

Date despre proiect

Proiectul în valoare de 2,75 milioane de euro, este cofinanțat de Uniunea Europeană din Fondul European de Dezvoltare Regională (FEDR) prin Programul Operațional Competitivitate 2014-2020, Axa Prioritară 1: Cercetare, dezvoltare tehnologică și inovare (CDI) în sprijinul competitivității economice și dezvoltării afacerilor. Proiectul are o durată de 52 de luni – 01.06.2016 – 31.08.2021

Prin proiect se construiește un parc fotovoltaic și eolian pe o suprafață de 2,2 ha.

Parcul va avea o capacitate totală instalată de minim 1.000 kW, va fi amplasat în cadrul Cluj Innovation Park, în zona Dealul Lomb din Cluj, și va avea rolul de a testa în condiții reale eficiența energetică a panourilor fotovoltaice și instalațiilor eoliene moderne și de a încuraja consumul descentralizat de energie produsă din surse regenerabile.

Energia verde produsă va fi consumată experimental de parcul științific și tehnologic Cluj Innovation Park, iar rezultatele obținute vor fi folosite pentru a configura un comportament de consum specific zonei, cu posibilitate de replicare la nivel național. În viitor, beneficiile pot fi semnificative, mai ales în zonele unde există deficit energetic, putând reprezenta o soluție de alimentare cu energie alternativă la nivel național. Cercetătorii din institut implicați în acest proiect vor monta recuperatoare de energie pentru testarea în timp real a eficienței energetice a panourilor fotovoltaice și a instalațiilor eoliene care vor funcționa pe arealul parcului.

Principalele rezultate ale proiectului includ producerea de energie durabilă curată pentru un parc științific de 2,2 ha, studiul stocării energiei ecologice și regenerabile și realizarea de teste, măsurători, analize cantitative și calitative și monitorizarea rezultatelor cercetării.

Acest laborator experimental va permite, de asemenea, creșterea capacității de cercetare-dezvoltare și inovare în domeniul energiilor alternative, eficiență energetică și tehnologii avansate de mediu a membrilor clusterului TREC-Transylvania Energy Cluster

Capitolul II - Direcții de acțiune (Acțiuni)



Capitolul II - Direcții de acțiune (Acțiuni)

	II.4.2 Problema: Îmbunătățirea eficienței energetice a clădirilor	
A	Definiția problemei	

Promovarea eficienței energetice și reducerea emisiilor de gaze cu efect de seră reprezintă un obiectiv de dezvoltare al României pentru perioada 2021-2027 – cuprinde și abordarea problemelor de performanța energetică scăzută a clădirilor, pentru a stimula renovarea clădirilor vechi în vederea asigurării eficienței energetice și pentru a promova energia din surse regenerabile la scară mică. Astfel coroborat cu măsurile de reducere a emisiilor de GES, este necesară restructurarea sistemelor energetice și de încălzire a locuințelor (prin facilitarea încălzirii centralizate și controlul poluării, trecerea la gaze naturale și integrarea surselor regenerabile de energie), măsuri de managementul traficului și de modernizare a transportului verde, precum și alte măsuri de control și de prevenire a poluării, pentru a putea contribui în mod semnificativ la abordarea problemei calității aerului, și implicit la reducerea emisiilor de GES.

Din perspectiva atingerii obiectivelor de climă și energie, conform strategiei UE „Valul Renovării”, clădirile sunt responsabile pentru aproximativ 40% din consumul total de energie al UE și respectiv pentru 36% din gazele sale cu efect de seră. Un alt aspect relevant este determinat de vechimea fondului construit european și de faptul că acesta trebuie adaptat la noile standarde de eficiență energetică și de rezistență la pericolele legate de climă și siguranța împotriva incendiilor și seismelor, precum și la noile standarde de calitate a vieții. De altfel, 85% din clădirile din UE au fost construite cu peste 20 de ani în urmă și se preconizează că 85-95% dintre ele vor exista și în 2050.

Comunicarea Comisiei Europene privind Valul Renovării pentru Europa menționează că o mare parte din parcul imobiliar actual al UE a fost construit fără nicio cerință de performanță energetică. O treime (35%) din parcul imobiliar al UE are peste 50 de ani și peste 40% din parcul imobiliar a fost construit înainte de 1960. Pe de altă parte, reglementările specifice privind izolarea termică a anvelopei clădirilor au apărut după anii 1970. Astfel, conform standardelor actuale în domeniul construcțiilor, aproape 75% dintre clădiri sunt ineficiente din punct de vedere energetic. România nu se află într-o situație substanțial diferită de contextul european, dar prezintă o serie de particularități specifice zonei geografice în care se află, din punct de vedere al seismicității și al contextului istoric, fiind o țară cu un fond construit dezvoltat masiv în perioada comunistă.

Dacă la nivel european segmentul clădirilor și al serviciilor reprezintă 40% din consumul total de energie din UE, în România procentul se ridică la 45% în sectorul gospodăriilor și în sectorul terțiar (birouri, spații comerciale și alte clădiri nerezidențiale). Astfel, există aproximativ 5,6 milioane de clădiri cu 644 milioane mp de suprafață utilă încălzită. Clădirile rezidențiale constituie reprezentă 90% din întregul fond de clădiri, respectiv 582 milioane mp, iar clădirile nerezidențiale constituie restul, aproximativ 62 milioane mp, sau 10%. Dintre clădirile rezidențiale, locuințele unifamiliale reprezintă cea mai mare pondere, deținând aproximativ 58% din total, urmată de clădirile multifamiliale, cu aproximativ 33%. În ceea ce privește clădirile publice acestea au un procent de 5% din totalul fondul național construit, înglobând

Capitolul II - Direcții de acțiune (Acțiuni)

inclusiv clădirile destinate serviciilor publice de sănătate, justiție, siguranță națională etc.

O parte importantă a fondului construit existent este compus din clădiri cu valoare culturală clasate ca monumente istorice, susceptibile de a fi clasate ca monumente istorice sau care formează zone construite protejate.

În cadrul PNIESC 2021-2030, România țintește să ajungă în 2030 la un consum primar de energie de 32,3 Mtep, respectiv un consum final de energie de 25,7 Mtep. În acest scop, Strategia de renovare pe termen lung are în vedere sprijinirea renovării parcului național de clădiri rezidențiale și nerezidențiale, atât publice, cât și private, precum și promovarea de politici, măsuri și acțiuni de stimulare a renovării aprofundate rentabile și politici și acțiuni care vizează segmentele cele mai puțin performante ale parcului național de clădiri, în conformitate cu articolul 2a din Directiva 2010/31/UE, cu modificările din Directiva (UE) 2018/844.

Cele de mai sus sunt susținute de recomandările specifice de țară (2019), în cadrul cărora se menționează necesitatea unor măsuri suplimentare pentru a aborda performanța energetică scăzută a clădirilor și pentru a stimula renovarea clădirilor vechi în vederea asigurării eficienței energetice și promovării energiei din surse regenerabile la scară mică.

Recomandările specifice de țară (2020) au în vedere faptul că investițiile în eficiența energetică se mențin la un nivel scăzut, în pofida unor stimulente bune, fiind necesară atragerea de finanțări private pentru stimularea investițiilor în eficiență energetică. Deși s-au alocat sume semnificative din fondurile structurale și de investiții europene pentru eficiența energetică a clădirilor, și din programe naționale, ritmul de renovare este încă redus, ceea ce indică necesitatea unei îmbunătățiri structurale în acest domeniu.

Fondul de clădiri - ponderea clădirilor pe categorii

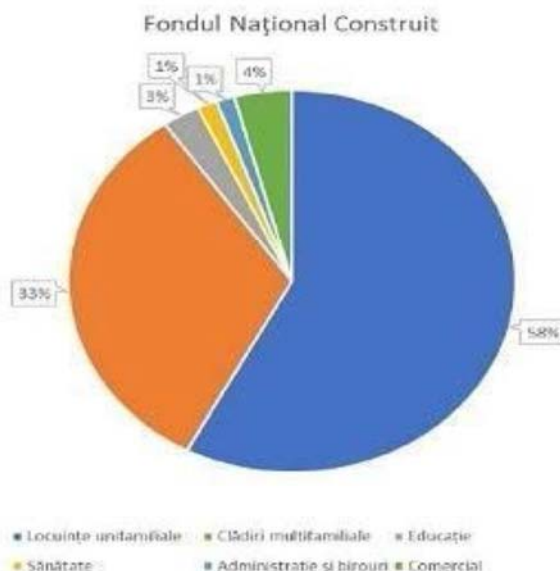

De altfel aprobarea cadrului legislativ, inclusiv a normelor metodologice de aplicare, privind renovarea clădirilor rezidențiale multifamiliale pentru a conduce la un nivel de

Capitolul II - Direcții de acțiune (Acțiuni)

renovare superior cerințelor actuale reprezintă obiectiv de reforma pentru Romania in perioada imediat următoare²⁶.

Ministerul de resort are în vedere schimbări legislative pentru eficientizarea Programului național multianual privind creșterea performanței energetice a blocurilor de locuințe, reglementat prin OUG 18/2009, prin introducerea în lista cheltuielilor eligibile a unor lucrări de intervenție care să conducă, cel puțin, la o renovare moderată sau chiar aprofundată, precum și a cheltuielilor necesare elaborării documentației tehnico-economice.

Pentru a crește rata de renovare a blocurilor, se va propune finanțarea din fonduri de la bugetul de stat a cheltuielilor necesare pentru elaborarea documentațiilor tehnico-economice. Se va avea în vedere revizuirea/completarea listei de intervenții eligibile, dar și modificarea indicatorilor de performanță pentru proiectele depuse în cadrul programului. Astfel, suplimentar față de lista de lucrări de intervenție/activități pentru creșterea performanței energetice a blocurilor de locuințe, eligibile, prevăzute în legislația în vigoare, se propun:

- stabilirea unor indicatori de performanță parțială pentru componentele de anvelopă;
- lucrări care au ca scop asigurarea calității aerului interior prin montarea/repararea/ înlocuirea instalației de ventilare (inclusiv a spațiilor comune), respectiv prevederea de soluții de ventilare mecanică cu recuperare de căldură cu performanță ridicată, centralizată sau cu unități individuale cu comandă locală sau centralizată;
- lucrări de reabilitare/modernizare a instalațiilor de iluminat în spațiile de utilizare comună ale clădirii;
- montarea de sisteme de management energetic integrat pentru clădiri și alte activități care conduc la realizarea scopului proiectului

Față de lista de lucrări de reabilitare termică a anvelopei, se propune suplimentar introducerea următoarelor lucrări eligibile:

- izolarea termică a fațadei - partea vitrată, prin înlocuirea tâmplăriei exterioare existente, inclusiv a celei aferente accesului în blocul de locuințe, cu tâmplărie termoizolantă cu performanță ridicată pentru îmbunătățirea performanței energetice a părții vitrate;
- izolarea termică a planșeelor sau a pereților dintre spațiul încălzit și alte spații comune neîncălzite;
- asigurarea unui nivel ridicat de etanșeitate la aer a anvelopei clădirii, atât prin montarea adecvată a tâmplăriei termoizolante în anvelopa clădirii, cât și prin aplicarea de tehnologii adecvate de reducere a permeabilității la aer a elementelor de anvelopă opace și asigurarea continuității stratului etanș la nivelul anvelopei clădirii.

Față de lista de lucrări de reabilitare termică a sistemului de încălzire, se propune suplimentar introducerea următoarelor lucrări eligibile:

²⁶ (PNRR) - Planul Național de Relansare și Reziliență 2021-2026

Capitolul II - Direcții de acțiune (Acțiuni)

- lucrări care au ca scop asigurarea calității aerului interior prin:
 - prevederea unui concept rezonabil de ventilare naturală sau mecanică care poate include dispozitive/fante/grile pentru aerisirea controlată a spațiilor ocupate și evitarea apariției condensului pe elementele de anvelopă, sau
 - prevederea de soluții de ventilare mecanică cu recuperare de căldură cu performanță ridicată, centralizată sau cu unități individuale cu comandă locală sau centralizată.
- montarea de sisteme de management energetic integrat pentru clădiri și alte activități care conduc la realizarea scopului proiectului:
 - montarea unor sisteme inteligente de contorizare, urmărire și înregistrare a consumurilor energetice și/sau, după caz, instalarea unor sisteme de management energetic integrat, precum sisteme de automatizare, control și/sau monitorizare, care vizează și fac posibilă economia de energie la nivelul sistemelor tehnice ale clădirii;
 - montarea echipamentelor de măsurare a consumurilor de energie din clădire pentru energie electrică și energie termică;
 - realizarea lucrărilor de racordare/branșare/rebranșare a clădirii la sistemul centralizat de producere și/sau furnizare a energiei termice;
 - realizarea lucrărilor de înlocuire a instalației de încălzire interioară cu distribuție orizontală la nivelul apartamentelor și modul de apartament inclusiv cu reglare și contorizare inteligentă;
 - implementarea sistemelor de management al consumurilor energetice: achiziționarea și instalarea sistemelor inteligente pentru gestionarea energiei.

Se propune suplimentar introducerea unor lucrări eligibile de reabilitare/modernizare a instalațiilor de iluminat în spațiile de utilizare comună ale clădirii, astfel:

- reabilitarea/modernizarea instalației de iluminat prin înlocuirea circuitelor de iluminat deteriorate sau subdimensionate;
- înlocuirea corpurilor de iluminat fluorescent și incandescent cu corpuri de iluminat cu eficiență energetică ridicată și durată mare de viață, inclusiv tehnologie LED;
- instalarea de corpuri de iluminat cu senzori de mișcare/prezență, acolo unde acestea se impun pentru economie de energie.

Acestea vor reprezenta cheltuieli eligibile pentru eficientizarea energetică a blocurilor (parteneriat în APL și asociațiile de locatari) eficientizarea energetică a clădirilor publice

B	Rolul autorității publice
----------	----------------------------------

Rolul administrației publice locale în cadrul acestei probleme este definit din punct de vedere legal prin Ordonanța de urgență Nr. 57/2019 privind Codul administrativ cu modificările și completările ulterioare Astfel:

- Codul administrativ la art. 129 - Atribuțiile consiliului local:

Capitolul II - Direcții de acțiune (Acțiuni)

- alin.(2).lit.d, prevede : Consiliul local exercită următoarele categorii de atribuții: [...] [...]
- alin. (7), prevede : În exercitarea atribuțiilor prevăzute la alin. (2) lit. d), consiliul local asigură, potrivit competenței sale și în condițiile legii, cadrul necesar pentru furnizarea serviciilor publice de interes local privind:
 - [...]
 - **r) punerea în valoare, în interesul colectivității locale, a resurselor naturale de pe raza unității administrativ-teritoriale;**
 - [...]

Așadar, administrația publică locală se poate implica în rezolvarea problemelor mai sus menționate în conformitate cu prevederile art. 29 alin 2 lit.d și alin.7 lit.r din Ordonanța de urgență Nr. 57/2019 privind Codul administrativ.

C	Soluții - cum se poate implica autoritatea publică în funcție de rolul sau	
----------	--	--

Cheltuieli eligibile prezentate în secțiunea anterioară reprezintă soluții pentru:

- eficientizarea energetică a blocurilor (proiect pentru care trebuie creat parteneriat în APL și asociațiile de locatari);
- eficientizarea energetică a clădirilor publice (proiect pentru care APL-ul poate aplica direct);
- eficientizarea energetică a unităților școlare (proiect pentru care APL-ul poate aplica direct);
- eficientizarea energetică a unităților spitalicești (proiect pentru care APL-ul poate aplica direct)

D	Sursele de finanțare pentru perioada 2021-2027	
----------	--	--

- ✓ (PNRR) - Planul Național de Relansare și Reziliență 2021-2026
- ✓ (PODD) - Programul operațional dezvoltare durabilă 2021-2027
- ✓ (POS) - Programul Operațional Sănătate 2021-2027
- ✓ (POR) - Programul operațional regional SV Oltenia 2021-2027
- ✓ (PNS) - Planul Național Strategic 2021 -2027

E	Modele de bună practică	
----------	-------------------------	--

Prezentăm ca model de bună practică, în format video, proiectul din nordul României, lângă granița cu Ucraina, unde școlile sunt încălzite la fel ca acelea din Finlanda sau Suedia: cu apă caldă extrasă din pământ, din apele subterane (energie geotermală). Primăria comunei Pomârla a investit 100 de mii de euro în acest sistem care a redus la jumătate facturile plătite pentru cele 5 instituții de învățământ din localitate.



Model de bună practică materiale video : [Socoli comuna Pomârla](#)

Capitolul II - Direcții de acțiune (Acțiuni)

	II.4.3. Problema: Sisteme și rețele inteligente de energie și soluții de stocare	
A	Definiția problemei	

Asigurarea tranziției verzi și a digitalizării sectorului energetic prin promovarea producției de energie electrică din surse regenerabile, a eficienței energetice și a tehnologiilor viitorului – reprezintă un obiectiv imediat de dezvoltare al României²⁷. **Realizarea acestui obiectiv impune necesită pe de o parte dezvoltarea unui cadru legislativ și de reglementare favorabil tehnologiilor viitorului, în special hidrogen și soluții de stocare iar pe de alta parte o implicare a statului în susținerea de investiții în:**

- **Investiția 1:** Digitalizarea și tranziția către surse regenerabile de energie atât a consumurilor proprii ale operatorilor din rețea și altor operatori critici, cât și investiții în noi capacități pentru producția de electricitate din surse regenerabile
- **Investiția 2:** Infrastructura de distribuție de gaz natural în combinație cu hidrogen
- **Investiția 3:** Proiecte demonstrative integrate în domeniul hidrogenului verde, cercetare-dezvoltare în domeniu și facilitarea IPCEI
- **Investiția 4:** Lanț industrial de producție și/sau reciclare a bateriilor, a celulelor și panourilor fotovoltaice (inclusiv echipamente auxiliare) și cercetare-dezvoltare în domeniu.
- **Investiția 5:** Schemă de stimulare a eficienței energetice în industrie
- **Investiția 6:** Infrastructură încărcare vehicule electrice

În ceea ce privește **dezvoltarea unui cadru legislativ și de reglementare favorabil tehnologiilor viitorului, în special hidrogen**, România nu are în prezent un cadru de reglementare a producției de energie electrică pe bază de hidrogen, urmând a fi definită o viziune clară cu privire la utilizarea hidrogenului pe piața internă sau pentru export. România are în vedere dezvoltarea tehnologiilor hidrogenului în principal în sectoarele transporturilor, gazelor naturale și energiei electrice. România are un mediu favorabil pentru a aborda implementarea hidrogenului din surse regenerabile, având în vedere organizațiile sale naționale active în acest domeniu (ex: Asociația Română pentru Energia Hidrogenului), operatorul său de transport și sistem (OTS) de gaz natural (SNTDGN Transgaz SA) angajat să utilizeze infrastructura de transport existentă a gazelor naturale și pentru hidrogen, activitățile sale naționale de cercetare și implicarea în Green Hydrogen @ Blue Danube2, Zero-emission Urban Delivery @ Rainbow UnHycorn3 și H2GO4, potențiale proiecte IPCEI. România a fost, de asemenea, implicată în proiectul HyLaw5, care a identificat și a evaluat barierele majore de reglementare, în vederea prioritizării măsurilor de abordare a acestora. Lipsa unei reglementări a sectorului împiedică mobilizarea investițiilor public – private în domeniu și, deși actorii din piață sunt foarte interesați de subiect, intențiile lor sunt la un stadiu incipient, astfel încât este nevoie de un semnal clar din partea guvernului care este direcția națională privind producția, transportul și utilizarea hidrogenului. Ținând cont de lipsa de maturitate a tehnologiei, este important să fie stabilit, ulterior dezvoltării Strategiei Naționale privind Hidrogenul, un calendar de modificare a

²⁷ Sursa: (PNRR) - Planul Național de Relansare și Reziliență 2021-2026

Capitolul II - Direcții de acțiune (Acțiuni)

eventualelor obstacole legislative în calea acestei tehnologii și, de asemenea, un cadru de stimulare fiscală a proiectelor investiționale în acest domeniu.

În ceea ce privește :

- **Investiția 1: Digitalizarea și tranziția către surse regenerabile de energie atât a consumurilor proprii ale operatorilor din rețea și altor operatori critici, cât și investiții în noi capacități pentru producția de electricitate din surse regenerabile**

În cadrul acestei investiții vor fi susținute proiecte pentru operatorii de producție de transport și de sistem din sistemul energetic. APL-ul nu are o directă implicare în acest tip de proiecte, totuși ele prezintă utilitate deoarece odată cu finalizarea implantării sistemelor de digitalizare, se vor facilita procedurile cu privire la proprietatea asupra unor elemente din sistemul energetic (de exemplu stâlpi de înaltă tensiune, stâlpi de iluminat public, etc.). Prin (PNRR) Planul Național de Relansare și Reziliență 2021-2026 – sunt alocați pentru implementarea acestui tip de investiții 200.000.000 Euro.

- **Investiția 2: Infrastructura de distribuție de gaz natural în combinație cu hidrogen**

Dezvoltarea unei infrastructuri regionale de gaz natural (transport, distribuție, stații de comprimare) într-o regiune slab conectată la gaz natural, capabilă să preia hidrogen și alte gaze de-carbonate (e.g. bio-metan, etc.) în proporție de până la 10% din capacitate. **Valoarea totală a investiției este estimată la 400 de milioane EUR.** Din estimările noastre preliminare, ținând cont de faptul că regiunea Oltenia este cea mai slab regiune conectată la infrastructura de distribuție de gaz natural, cu județe precum Mehedinți și Dolj unde racordarea este aproape inexistentă, propunem ca regiunea pilot pentru implementarea acestei rețele inteligente a viitorului, cu emisii scăzute de carbon, să fie Oltenia. Conform estimărilor noastre din bugetul alocat se pot realiza aproximativ 4.000 de km de conducte inteligente cu 160.000 de racorduri cu sistem de măsură inteligent, având la baza următoarele date:

- Costul mediu pentru realizarea conductelor inteligente de distribuție este de cca. 110 euro/ml.
- Costul mediu pentru realizarea unui racord, cu sistem de măsură inteligent este de cca. 1.000 euro/bucata.
- Costul mediu pentru realizarea unui km de conductă inteligentă de distribuție, cu 40 de racorduri aferente este de cca. 150.000 euro.

În cadrul acestei investiții vor fi susținute proiecte pentru operator de transport gaz natural, operator distribuție gaz natural. **APL-ul nu are un rol direct (de aplicat) în cadrul acestei proceduri dar are rolul de beneficiar indirect** – în perioada 2021-2026 urmând a se realiza investiții în acest sens prioritar pentru județele Dolj și Mehedinți²⁸ .

²⁸ Sursa - (PNRR) - Planul Național de Relansare și Reziliență 2021-2026

Capitolul II - Direcții de acțiune (Acțiuni)

- Investiția 3: Proiecte demonstrative integrate în domeniul hidrogenului verde, cercetare-dezvoltare în domeniu și facilitarea IPCEI

Pentru a susține reforma R2 de mai sus este nevoie de demonstrarea fezabilității tehnice și economice a hidrogenul în proiecte integrate (formula gaz natural – hidrogen – surse regenerabile) și a hidrogenului verde. Până când o serie de proiecte pilot demonstrative, susținute din fonduri publice, nu demonstrează fezabilitatea tehnică și economică a acestei noi tehnologii, este greu de crezut că investitorii vor putea să mobilizeze capital în această direcție. Coroborate cu reforma legislativă însă și cu adoptarea unei strategii naționale a hidrogenului, aceste proiecte pilot pot determina mobilizarea ulterioară a investițiilor. Pentru a putea înlocui rapid capacitățile pe cărbune, gazul trebuie să joace un rol cheie, în amestecul cu hidrogenul, în vederea susținerii obiectivelor naționale de decarbonizare și în conformitate cu recomandările specifice de țară. Noile proiecte gas-to-power și power-to-X ar pune România în avangarda inovării energetice europene, și am putea aduce mai multă stabilitate și securitate inclusiv pe piața energetică europeană. Pe măsură ce hidrogenul verde produs local devine o alternativă, acesta va profita de introducerea timpurie a hidrogenului albastru în mix și de dezvoltarea infrastructurii conexe. Producția locală de hidrogen albastru este cea mai puțin costisitoare soluție pentru a reduce emisiile rezultate din combustia gazului natural și practic singura soluție de a produce cantități mari de hidrogen pe termen scurt, nevând efecte negative asupra echilibrării SEN. Folosirea gazului natural în combinație cu regenerabilele și hidrogenul, captarea CO₂ și folosirea acestuia în sere agricole, va oferi centralelor noi pe gaz posibilitatea să atingă, la punerea în funcțiune, maxim 250g CO₂/KWh, putând chiar coborî sub 100 CO₂/KWh, în funcție de suprafața de sere agricole cultivate. Mai mult decât atât, în cadrul proiectelor integrate ar fi incluse și alte industrii, precum agricultura, sănătatea și mobilitatea urbană și ar aduce beneficii comunității locale prin decontaminarea prealabilă a siturilor unde va fi amplasată investiția. Investițiile vor fi dublate de centre locale de inovare – cercetare cu facilități de instruire în ceea ce înseamnă industriile viitorului. Parte din energia electrică și termică produsă în aceste proiecte integrate va fi folosită pentru alimentarea unor sere agricole hidroponice care acoperă 100-150 ha, aflate în vecinătatea unităților de producție.

Oxigenul rezultat în procesul de producție poate fi folosit imediat în industria tehnologiilor medicale.

APL-urile nu au rol de beneficiar direct în cadrul acestui tip de investiție, prin care se finanțează :

- Parteneriat Romgaz – GSP Power - “Complex energetic integrat (green city)”: centrală pe gaz cu putere instalată de 159 MW, parc fotovoltaic cu capacitate de 100 MW, instalație de producere a hidrogenului verde și instalație de captare CO₂ la **Halanga, județul Mehedinți** - 320.000.000 Euro

Capitolul II - Direcții de acțiune (Acțiuni)

- Parteneriat Romgaz – GSP Power “Complex energetic integrat (green city)”: centrală pe gaz cu putere instalată de 159 MW, parc fotovoltaic cu capacitate de 20 MW, instalație de producere a hidrogenului verde și instalație de captare CO₂, la Constanța, județul Constanța - 265.000.000 Euro
- Sc Hidroelectrică SA - Unitate producție hidrogen verde - 100.000.000 Euro
- CNE Cernavoda SA - Centrală electrică fotovoltaică pentru producerea și stocarea hidrogenului de tip “verde” și utilizarea acestuia folosind stocarea energiei electrice (baterii și supercapacitoare), pe platforma CNE Cernavoda SA - 28.000.000 Euro

- **Investiția 4: Lanț industrial de producție și/sau reciclare a bateriilor, a celulelor și panourilor fotovoltaice (inclusiv echipamente auxiliare) și cercetare-dezvoltare în domeniu.**

Există un singur producător de baterii în România, fiind și singurul din Europa de Sud-Est. Acesta produce anual baterii cu o capacitate de 200 MW. Din punct de vedere al pieței, e așteptată o creștere anuală compusă de 17% până în 2029, datorată creșterilor de 2 cifre așteptate în aceeași perioadă în industriile conexe celei de baterii: automotive, baterii industriale. La nivel de SEN, integrarea unor baterii va însemna flexibilizarea rețelei și posibilitatea integrării unor capacități adiționale de producție a energiei din SRE – lucru care nu mai este posibil în acest moment având în vedere starea rețelei.

În acest sens, vor fi finanțate măsuri de susținere a actorilor din piața de stocare a energiei electrice, cu scopul de a-și dezvolta unități de producție a materiilor prime și a bateriilor prin ajutor de stat. Având în vedere rata de creștere a cererii pentru baterii, dar și creșterii exponențiale a capitalului alocat acestei industrii, se poate presupune în mod rezonabil că implementarea proiectelor de producție a bateriilor va fi realizată până în august 2026.

APL-urile nu au rol de beneficiar direct în cadrul acestui tip de investiție, prin care se finanțează :

- Proiect de construcție a unei capacități de stocare de energie electrică cu o putere instalată de 50 MW (100 MWh) EUR - 32.500.000 de către Electrica;
 - Sprijinirea dezvoltării lanțului industrial de producție a bateriilor, cercetare- dezvoltare în domeniu și instalarea unor noi capacități de stocaj 167.500.000 EUR.
- **Investiția 5: Schemă de stimulare a eficienței energetice în industrie**
Provocările atingerii țintelor de eficiență energetică în industrie au fost prezentate în secțiunea dedicată reformelor. Respectiv reformele trebuie complementate prin finanțarea unor programe de investiții adresate operatorilor economici din industrie și IMM-uri în vederea implementării măsurilor de eficiență energetică propuse în urma auditurilor energetice obligatorii, inclusiv

Capitolul II - Direcții de acțiune (Acțiuni)

a instalării sistemelor de telegestiune a consumului de energie electrică și a calității energiei, a înlocuirii și re tehnologizării echipamentelor și a automatizării sistemelor existente, a capacităților de stocare inteligente cu eliberare graduală de energie.

Investițiile care vizează creșterea eficienței energetice a activității economice se vor concentra asupra reducerii consumului de energie (combustibili fosili, energie electrică și termică) de către operatorii economici industriali, precum și de către întreprinderile mici și mijlocii, asupra dezvoltării unor sisteme de digitalizare a contorizării consumului de energie și a progreselor în materie de eficiență energetică realizate de către operatorii economici, asupra susținerii financiare a serviciilor energetice furnizate de operatorii economici și financiare de specialitate, precum și asupra investițiilor operatorilor economici în producerea de energie electrică și termică la scară mică și medie pentru asigurarea consumului propriu și pentru independență energetică. Prin urmare, investițiile pentru creșterea eficienței energetice vor avea ca impact reducerea emisiilor GES, creșterea ponderii de energie regenerabilă, dar și combaterea sărăciei energetice. Efecte pozitive se vor înregistra astfel și la nivel macroeconomic, asigurând crearea de noi locuri de muncă, îmbunătățirea calității vieții, precum și reducerea costurilor sociale.

Bugetul întregii scheme va fi de EUR 100.000.000, urmând să fie distribuți solicitanților prin apeluri competitive, distincte IMM-uri – întreprinderi mari. **APL-urile nu au rol de beneficiar direct.**

- **Investiția 6:** Infrastructură încărcare vehicule electrice

Una din provocările pe care urmează să o adreseze această componentă investițională este lipsa de infrastructură pentru promovarea mobilității electrice, ca atare dorim să susținem un distribuitor de energie electrică pentru un proiect de dezvoltare a unei rețele regionale de reîncărcare a vehiculelor electrice în zone mai puțin deservite încă de acest tip de infrastructură.

SC Electrica SA, pentru o rețea de reîncărcare vehicule electrice de 400 de stații, în valoare de EUR 10.500.000, în perioada 2021 - 2026.

APL-urile nu au rol de beneficiar direct, dar odată cu operaționalizare programului pot solicita la SC Electrica SA montarea de stații de reîncărcare vehicule electrice.

B	Rolul autorității publice
----------	----------------------------------

Rolul administrației publice locale în cadrul acestei probleme este definit din punct de vedere legal prin Ordonanța de urgență Nr. 57/2019 privind Codul administrativ cu modificările și completările ulterioare Astfel:

- **Codul administrativ la art. 129 - Atribuțiile consiliului local:**

- alin.(2).lit.d, prevede : Consiliul local exercită următoarele categorii de atribuții: [...] [...]
- alin. (7), prevede : În exercitarea atribuțiilor prevăzute la alin. (2) lit. d), consiliul local asigură, potrivit competenței sale și în condițiile legii, cadrul necesar pentru furnizarea serviciilor publice de interes local privind:

Capitolul II - Direcții de acțiune (Acțiuni)

- o [...]
- o **r) punerea în valoare, în interesul colectivității locale, a resurselor naturale de pe raza unității administrativ-teritoriale;**
- o [...]

Așadar, administrația publică locală se poate implica în rezolvarea problemelor mai sus menționate în conformitate cu prevederile art. 29 alin 2 lit.d și alin.7 lit.r din Ordonanța de urgență Nr. 57/2019 privind Codul administrativ.

C	Soluții - cum se poate implica autoritatea publică în funcție de rolul său	
----------	--	--

Pentru aria de interes - sisteme și rețele inteligente de energie și soluții de stocare – APL-urile se pot implica :

- Indirect ca beneficiari ai investițiilor în rețele de alimentare cu gaz (cu precădere APL-urile din județele Dolj și Mehedinți)
- Indirect pentru montare de stații alimentare vehicule electrice prin solicitări către SC Electrica SA
- Direct pentru montare de stații alimentare vehicule electrice prin introducerea acestora în proiectele de modernizare infrastructura rutieră

D	Sursele de finanțare pentru perioada 2021-2027	
----------	--	--

- ✓ (PNRR) - Planul Național de Relansare și Reziliență 2021-2026
- ✓ (PODD) - Programul operațional dezvoltare durabilă 2021-2027
- ✓ (POR) - Programul operațional regional SV Oltenia 2021-2027
- ✓ (POTJ) Programul Operațional Tranziție Justă 2021-2027
- ✓ Programul privind reducerea emisiilor de gaze cu efect de seră în transporturi, prin promovarea infrastructurii pentru vehiculele de transport rutier nepoluant din punct de vedere energetic: stații de reîncărcare pentru vehicule electrice și electrice hibrid plug-in - stații încărcare pentru mașini electrice – pentru APL-uri peste 50.000 locuitori.

E	Modele de bună practică	
----------	-------------------------	--



	Modele de bună practică materiale video	
--	---	--

În ceea ce privește problema analizată am anexat ca exemplu de bună practică materialul video:

[TESLA – Stații încărcare rapidă Timisoara](#) – reportaj mediafax²⁹

²⁹ Sursa <https://www.mediafax.ro>; <https://www.youtube.com/>;

Capitolul II - Direcții de acțiune (Acțiuni)

II.5 Direcții de acțiune (Acțiuni) – Dezvoltarea infrastructurii		
	II.5.1 Problema: Investiții în domeniul infrastructurii de apă și apă uzată	
A	Definiția problemei	

Un domeniu cu impact asupra degradării mediului este legat de conectarea la sistemul de alimentare cu apă potabilă în corelare cu colectarea apelor uzate și tratarea acestora. În Raportul de țară (2020), se arată că politica României în domeniul apei și a apei uzate prezintă în continuare deficiențe, în special în ceea ce privește accesul în zonele rurale, precum și cantitatea și calitatea apei potabile. Totodată, raportul menționat evidențiază că acțiunile legate de colectarea apelor uzate și conectarea la infrastructura publică de canalizare nu sunt încă finalizate, iar diferența până la atingerea obiectivului fixat privind colectarea apelor uzate generate de aglomerările cu peste 2.000 de locuitori echivalenți este de 26%. Susținerea investițiilor în infrastructura de apă și apă uzată este necesară atât pentru asigurarea conformării cu directivele europene în domeniu, cât și pentru asigurarea unor condiții de viață decente populației României.

În acest sens în perioada 2021 – 2027 există promovate prin programe de finanțare la nivel național o serie de proiecte de investiții cu impact în domeniul mangetului apei și apei uzate, respectiv :

1.1 Extinderea sistemelor de apă și canal în localități aflate în aglomerări mai mari de 2000 de locuitori echivalenți (I.e), prioritizate prin Planul accelerat de conformare cu Directivele europene (Alocare 600 mil. euro).

Măsura vizează lucrări de construcții necesare pentru extinderea rețelelor de apă și canalizare în localități cuprinse în aglomerările mai mari de 2000 de locuitori echivalenți (I.e), prioritizate prin Planul de accelerare a conformării cu Directivele europene.

Alocarea va fi direcționată prioritar către aglomerările care au sau care vor avea până la 31.12.2023 stații de epurare a apelor uzate finanțate prin alte surse (în principal POIM 2014 – 2020) și în care extinderea rețelelor existente va permite atingerea unui grad de conectare cât mai ridicat până în trim. 2 2026.

Complementaritatea cu proiectele regionale de apă și canalizare finanțate prin POIM 2014 – 2020 va fi verificată la nivel de proiect de investiții, pentru fiecare investiție propusă, printr-un protocol care va fi încheiat în acest sens între MMAP și MIPE – AM POIM 2014 – 2020. Investițiile vor fi implementate de către autoritățile publice locale în parteneriat cu operatorul sistemului existent. Beneficiarii finali ai investiției vor fi locuitorii din aglomerările urbane de peste 2.000 I.e. prioritizate conform celor de mai sus.

Pentru PNRR (perioada 2021 - 2026) lista indicativă a aglomerărilor cu peste 2000 de locuitori, care pot face obiectul acestor investiții pentru extinderile de rețele de apă și canal este prezentată în Anexa 5, iar accesul la finanțare se va face după

Capitolul II - Direcții de acțiune (Acțiuni)

fiționalizarea programului în funcție de nivelul de maturitate al proiectelor de investiții și în limita alocării disponibile.

Astfel in conformitate cu prevederile programului mai sus menționat pentru județul Dolj avem:

Strategia Locala de Dezvoltare

Orizont de planificare 2021 -2027

Capitolul II - Direcții de acțiune (Acțiuni)

Lista³⁰ cu prioritățile de investițiile necesare pentru alimentare cu apa; colectare ape uzate; epurare ape uzate; pentru perioada 2021-2026 pentru aglomerări de peste 5000 locuitori

Județ	AGLOMEARE	Nume localități componente ale aglomerării	Număr Populație	Populație echivalentă, l.e.	Investiții pentru alimentare cu apa (Euro)	Investiții pentru conformare colectare ape uzate (Euro)	Investiții pentru conformare epurare ape uzate (Euro)	Total investiții conformare apa uzata (Euro)	SIA 2007 - 2014 2014 - 2020	LIOP 2014 - 2020
1	2	3	4	5	6	7	8	9	10	
DOLJ	BAILESTI	BAILESTI	15.836	19.003	0	1.077.951	0	1.077.951		Yes
DOLJ	CARCEA	CARCEA	2.766	2.904	180.122	317.365	0	497.487		
DOLJ	CALAFAT	CALAFAT	12.600	12.614	0	1.361.783	0	1.361.783		Yes
DOLJ	BARCA	Barca, Goicea	6.110	6.415	0	760.431	0	760.431		
DOLJ	BECHET	BECHET	3.382	3.551	420.514	738.984	0	1.159.498		
DOLJ	CRAIOVA	Cernelele De Sus, Izvorul Rece, Simnicu De Jos, Făcăi, Craiova, Cernele, Popoveni	256.620	257.101	21.732.879	39.368.753	0	61.101.631		Yes

³⁰ PNRR – Anexa 5

Strategia Locala de Dezvoltare

Orizont de planificare 2021 -2027

Capitolul II - Direcții de acțiune (Acțiuni)

DOLJ	SEGARCEA	SEGARCEA	6.633	7.296	0	951.292	0	951.292		
DOLJ	POIANA MARE	Tunarii Vechi, Poiana Mare	9.654	10.507	1.214.328	2.504.634	0	3.718.962		
DOLJ	DABULENI	Calarasi, Dabuleni	14.977	17.419	1.277.658	2.257.508	0	3.535.166		Yes
DOLJ	BISTRET	BISTRET	2.314	2.430	271.922	480.410	0	752.332		
DOLJ	FILIASI	FILIASI	11.339	13.607	0	0	0	0		Yes
DOLJ	PODARI	Livezi, Podari, Tuglui, Gura Vaii	7.371	7.559	1.997.559	5.955.127	0	7.952.685		
DOLJ	ISALNITA	ISALNITA	3.403	3.573	533.179	2.102.386	0	2.635.565		
DOLJ	PLENITA	PLENITA	3.545	3.722	533.753	4.862.081	0	5.395.834		
DOLJ	CARAULA	CARAULA	2.213	2.324	185.989	780.943	0	966.932		
DOLJ	BREASTA	Breasta, Rosieni, Valea Lungului, Obedin	3.136	3.234	3.778.426	1.713.407	0	5.491.833		
DOLJ	SADOVA	SADOVA	6.044	6.044	1.548.629	6.055.156	1.873.038	9.476.823		
DOLJ	VALEA STANCIULUI	Horezu Poenari, Valea Stanciucui	5.303	5.303	8.197.046	6.775.382	1.799.790	16.772.217		
DOLJ	MOTATEI	MOTATEI	5.035	5.035	980.680	4.546.567	1.771.546	7.298.794		
DOLJ	GOIESTI	Milesti, Dudovicesi, Goiesti, Dutulesti, Romanesti, Albesti, Fantani, Muereni, Floresti, Simnicu De Sus, Mogosesti, Cornetu, Izvor, Lesile	4.924	4.924	0	0	0	0	SIA	
DOLJ	CETATE	CETATE	4.468	4.468	0	0	0	0	SIA	
DOLJ	GHIDICI	Piscu Vechi, Ghidici	4.319	4.319	0	0	0	0	SIA	

Strategia Locala de Dezvoltare

Orizont de planificare 2021 -2027

Capitolul II - Direcții de acțiune (Acțiuni)

DOLJ	DESA	DESA	4.289	4.289	0	0	0	0	SIA	
DOLJ	MARSANI	MARSANI	4.238	4.238	0	0	0	0	SIA	
DOLJ	AMARASTII DE JOS	Prapor, Amarastii De Jos	3.865	3.865	0	0	0	0	SIA	
DOLJ	GALICEA MARE	GALICEA MARE	3.857	3.857	0	0	0	0	SIA	
DOLJ	CERAT	CERAT	3.834	3.834	0	0	0	-	SIA	
DOLJ	DANETI	Braniste, Daneti	3.828	3.828	0	0	0	0	SIA	
DOLJ	PIELESTI	Garlesti, Pielesti, Ghercesti, Mischii	5.308	5.308	807.580	2.896.740	0	3.704.320	SIA	
DOLJ	CIUPERCENII NOI	CIUPERCENII NOI	3.752	3.752	0	0	0	0	SIA	
DOLJ	UNIREA	UNIREA	3.517	3.517	0	0	0	0	SIA	
DOLJ	OSTROVENI	OSTROVENI, Listeava	4.827	4.827	2.094.130	2.149.670	0	4.243.800	SIA	
DOLJ	LEU	LEU	3.241	3.241	0	0	0	0	SIA	
DOLJ	MAGLAVIT	MAGLAVIT, Hunia	4.585	4.585	1.484.910	2.296.710	0	3.781.620	SIA	
DOLJ	LIPOVU	LIPOVU	2.918	2.918	0	0	0	0	SIA	
DOLJ	COSOVENI	COSOVENI	2.917	2.917	0	0	0	0	SIA	
DOLJ	CELARU	Celaru, Soreni, Ghizdavesti	2.723	2.723	0	0	0	0	SIA	
DOLJ	URZICUTA	URZICUTA	2.376	2.376	0	0	0	0	SIA	
DOLJ	GANGIOVA	Comosteni, Gangiova	2.244	2.244	0	0	0	0	SIA	
DOLJ	GIURGITA	GIURGITA	2.138	2.138	0	0	0	0	SIA	

Strategia Locala de Dezvoltare

Orizont de planificare 2021 -2027

Capitolul II - Direcții de acțiune (Acțiuni)

DOLJ	NEGOI	NEGOI	2.090	2.090	0	0	0	0	SIA	
DOLJ	CIUPERCENII VECHI	CIUPERCENII VECHI	2.028	2.028	3.255.673	1.555.750	0	4.811.423		
DOLJ	Simnicul de Sus	Simnicul de Sus	4.344	4.415	569.460	4.086.130	0	4.655.590		Yes
DOLJ	Basarabi - Golenti	Basarabi - Golenti	2.252	2.252	0	4.552.590	0	4.552.590		Yes
DOLJ	Rastul Nou	Rastul Nou	3.218	3.218	0	5.071.670	0	5.071.670		Yes

Capitolul II - Direcții de acțiune (Acțiuni)

I.2 Colectarea apelor uzate în aglomerările mai mici de 2000 de l.e. care împiedică atingerea unei stări bune a corpurilor de apă și / sau afectează arii naturale protejate (Alocare 200 mil. euro).

Măsura vizează aglomerările mai mici de 2000 de l.e. iar alocarea de 200 mil. euro va fi direcționată prioritar către aglomerările care afectează semnificativ starea corpurilor de apă și / sau starea de conservare a unor arii naturale protejate.

Soluțiile tehnice de canalizare fezabile vor fi stabilite la nivel de proiect și pot fi sisteme individuale de colectare și epurare, care să asigure același nivel de protecție a mediului ca și sistemele centralizate, sisteme publice inteligente (fose comune) pentru procesarea apelor uzate urbane sau, în situații excepționale și temeinic justificate, prin colectarea în sistem centralizat și epurarea în stații existente. **Nu se va finanța construirea de stații de epurare.**

Investițiile în sistemele individuale sau alte sisteme adecvate (comune) construite pentru preluarea încărcării din aglomerările sub 2000 de l.e. care împiedică atingerea unei stări bune a corpurilor de apă și / sau afectează arii naturale protejate vor fi demarate ulterior aprobării modificărilor legislative privind sistemele individuale adecvate (Milestone 1³¹) și a intrării în vigoare a actului normativ prin care este aprobat Programul național prima conectare la rețelele de apă și canalizare (Milestone 2).

În situația puțin probabilă în care localitatea ce constituie o aglomerare sub 2000 de l.e., care împiedică atingerea unei stări bune a corpurilor de apă și / sau afectează arii naturale protejate, nu este alimentată cu apă potabilă, alimentarea acesteia se poate propune spre finanțare în condițiile în care sursa de apă se află pe raza localității respective sau în imediata apropiere. De asemenea, sursa de apă poate fi și o aducțiune existentă de apă potabilă / brută. Nu se va finanța construirea de stații de tratare.

Accesul la finanțare se va face în funcție de nivelul de maturitate al proiectelor de investiții și în limita alocării disponibile. Investițiile vor fi implementate de către autoritățile publice locale în parteneriat cu operatorul sistemului existent.

Beneficiarii finali ai investiției vor fi locuitorii din aglomerările urbane sub 2.000 l.e. prioritizate conform celor de mai sus.

I.3 Sprijinirea conectării populației cu venituri mici la rețelele de alimentare cu apă și canalizare existente.

Măsura vizează sprijinirea familiilor și persoanelor singure cu venituri reduse (care au media veniturilor bănești nete lunare sub salariul minim brut pe țară garantat la plată pe membru de familie) pentru plata cheltuielilor de branșare/racordare la sistemul public de alimentare cu apă și de canalizare.

Investiția va fi gestionată de către AFM printr-un program de lucrări de branșare / racordare a gospodăriilor vulnerabile la rețelele existente. **Programul investițional de 168 mil. euro va fi implementat de autoritățile locale prin operatorii publici de apă și canalizare care administrează sistemele edilitare vizate.**

³¹ Conf. PNRR versiunea iunie 2021

Capitolul II - Direcții de acțiune (Acțiuni)

Programul va finanța costurile suportate și justificate conform prevederilor legale de către autoritățile contractante fără depășirea nivelului de 2000 de euro / gospodărie conectată.

Mecanismul de implementare a acestei măsuri de investiții va fi detaliat într-un act normativ de adoptare a Programului național Prima conectare la apă și canalizare.

I.4 Adaptarea la schimbările climatice prin automatizarea și digitalizarea echipamentelor de evacuare și stocare a apei la acumulări existente pentru asigurarea debitului ecologic și creșterea siguranței alimentării cu apă a populației și reducerea riscului la inundații

Prin măsura se vor finanța

a. Reabilitarea liniilor de apărare existente în conformitate cu Directiva Inundații și cu Strategia Națională pentru Managementul Riscului la Inundații

Se vor avea în vedere zonele în care s-au produs cele mai multe deversări și breșe în liniile de apărare împotriva inundațiilor în ultimii 7 ani, corelat și cu daunele economice medii anuale produse de evenimentele hidrologice adverse. Lucrările vor fi prioritizate pe baza planurilor de prevenire și protecție și diminuarea efectelor inundațiilor și vor consta în umpluturi din materiale locale extrase din zonele dig-mal urmate de acoperirea cu un strat vegetal înierbat.

b. Reabilitarea acumulărilor existente care necesită intervenții de urgență pentru exploatarea în condiții de siguranță

Sunt vizate lucrări de reparații / reabilitări ale structurilor deteriorate, refaceri ale sistemelor de etanșare și drenaj, și reabilitarea sau înlocuirea echipamentelor hidromecanice, automatizarea mecanismelor de actionare, reabilitarea/modernizarea echipamentelor electrice. Odată cu reabilitarea și modernizarea echipamentelor hidromecanice, proiectele vor include și sisteme SCADA prin asigurarea locațiilor de tip container securizat pentru echipamentele IT&C, asigurarea comenzilor și acționărilor centralizat și integrarea cu sistemele de monitorizare existente. În plus, pentru acumulările cu rol foarte important în asigurarea apei brute pentru sistemele de alimentare cu apă (atât cele cu priza directă cât și cele care furnizează servicii de reglare a debitelor pentru prizele aval) sunt avute în vedere soluții pentru oxigenare și reducerea fenomenelor de eutrofizare.

Proiectele de reabilitare a acumulărilor existente vor fi selectate în baza prioritării realizate prin aplicarea metodologiei de prioritarizare din punct de vedere al exploatarea în siguranță a acestora. Sunt vizate acumulări existente care necesită intervenție în regim urgență, fiind considerate critice din punct de vedere atât al funcționării în siguranță cât și al asigurării folosințelor, respectiv³²: Acumularea Leșu județul Bihor, Acumularea Valea de Pești județul Hunedoara, Acumularea Siriu, județul Buzău, Acumularea Dridu, județul Ialomița, Acumularea Surduc, jud. Timiș, Nodul Hidrotehnic Sânmartinul Maghiar, jud. Timiș, Acumularea Halceni, județul Iași, Acumularea

³² Conf. PNRR versiunea iunie 2021

Capitolul II - Direcții de acțiune (Acțiuni)

Cazanesti, judetul Vaslui, Acumularea Cuibul Vulturilor, jud. Vaslui, Acumularea Solesti, pe raul Vasluiet, judetul Vaslui, Acumularea Parcovaci pe raul Bahlui, judetul Iasi, Nodul Hidrotehnic Stanca-Costesti, Acumularea Poiana Uzului, jud. Bacau, Acumularea Solca, jud. Suceava, Acumulare Trotus, mun. Onesti, jud. Bacau, Acumularea Budeasa, judetul Arges, Acumularea Cuceu județul Salaj, Acumularea Gilau, jud. Cluj, Acumularea Bungeț I, judetul Dâmbovița, Acumularea Golești, județul Argeș, Lacul Morii și nodurile hidrotehnice din aval, mun București, judetul Dâmbovița, Acumularea Adunati, judetul Dâmbovița, Acumularea Ilfoveni, judetul Dâmbovița, Acumularea Udresti, judetul Dâmbovița, Acumularea Buftea, jud. Ilfov, Acumularea Maracineni, jud. Arges, Polderul Moftin, jud. Satu Mare, Polderul Supur, jud. Satu Mare, acumularea Crestur, jud. Bihor, Acumularea Sălacea, județul Bihor, Lucrări de retenție aluviuni Lacul Roșu. Sunt de asemenea prioritare reabilitarea polderelor Moftin, jud. Satu Mare Supur, jud. Satu Mare, si Cuceu, jud. Sălaj. Zonele cu risc potențial semnificativ avute în vedere pentru investiții de acest tip sunt, în principal, bazinele Oltului Superior și Mureșului

I.5 Dotarea adecvată a administrațiilor bazinale pentru monitorizarea infrastructurii, prevenirea și gestionarea situațiilor de urgență

Măsura vizează dotarea ANAR / administrațiilor bazinale cu utilaje pentru acces și intervenție în teren accidentat și senilate amfibii pentru acces și transportul sacilor / digurilor mobile în zone greu accesibile, drone dotate cu senzori LIDAR/FLIR/fotogrametrie, tehnologii geoelectrozistive/georadar a corpurilor digurilor, precum și infrastructură hardware și software. Investițiile vor fi implementate de către MMAP prin ANAR și cele 11 administrații bazinale.

I.6 Realizarea cadastrului apelor

Măsura vizează delimitarea rapidă a albiilor minore a cursurilor de apă, utilizând tehnici de interpretare și prelucrare semiautomata a informațiilor satelitare disponibile la nivel mondial și european pentru cca 70% din lungimea cursurilor de apa cadastrate, determinarea prin metode semiautomate a zonelor active hidromorfologic (eroziune/sedimentare) care sa sprijine implementarea Directivei Cadru Apa CE/60/2000, a punctelor critice ale infrastructurilor longitudinale ale cursurilor de apa (diguri, aparari de mal, etc) in vederea prioritizarii investitiilor si a implementarii Directivei Inundatii CE/60/2007.

Investiția se realizează în două etape:

- Achiziționarea unui DTM/DSM unitar la nivel national, realizat din informații stelitare (rezoluție de 1m si acuratețe pe verticala sub 1m), care va fi pus la dispoziția tuturor instituțiilor statului (MMAP, MADR, MDRAP, MT, MAPN, Agentia Nationala de Cadastru, etc.) pentru îmbunătățirea proceselor de evaluare specifica, a calității Studiilor de Fezabilitate realizate, precum si pentru cercetare.

Capitolul II - Direcții de acțiune (Acțiuni)

- Pe baza acestor informatii satelitare uniforme la nivel national, corelat cu alte date existente (ortofotoplanuri) si obtinute de ANAR se vor crea instrumente si baze de date active, care pe baza colectării sistematice a datelor satelitare cu caracter gratuit sau cu costuri minimale să permita extragerea semiautomata si digitizarea albiilor minore si a infrastructurii vizibile pe baza prelucrării DSM/DTM.

I.7 Adaptarea la schimbările climatice a infrastructurii de îmbunătățiri funciare - sistemele de desecare-drenaj care deservește unele zone expuse riscului de inundații.

Investiția propusă vizează intervenția doar asupra canalelor de desecare si a stațiilor de pompare pentru evacuare, în vederea prevenirii și gestionării riscului de inundații. La nivelul regiunii sud vest Oltenia investitia se va realiza, in perioada 2021-2026 în zonele:

- Jud VÂLCEA
 - SISTEM FAURESTI – LALOSU
- Jud DOLJ
 - BECHET – DABULENI
 - CIUPERCENI - DESA Trup I Jdegla
 - CIUPERCENI - DESA Trup II Duvalmu

Prin această măsură nu se propune construirea sistemelor de desecare noi, ci se propun categorii de lucrări care vizează:

- lucrări de refacere a secțiunii de scurgere a canalelor prin consolidarea taluzelor (cu saltele realizate din fascine) și prin lucrări de înierbare a taluzelor și a coronamentului. Aceste lucrări sunt lucrări prietenoase cu mediul și se realizează din materiale naturale.
- reabilitarea/modernizarea/automatizarea statiilor de pompare pentru evacuarea apelor;
- automatizarea stațiilor de desecare și echiparea acestora cu echipament/software SCADA;
- automatizarea construcțiilor hidrotehnice (stăvilare) și echiparea acestora cu panouri fotovoltaice și/sau turbine eoliene în vederea asigurării unei surse alternative de energie regenerabilă;
- construcțiilor hidrotehnice vor fi dotate cu senzori în vederea monitorizării nivelului apei din canal și pentru acționarea stăvililor;
- lucrări de colectare, de transport și de evacuare în emisar a apei în exces pentru protecția împotriva inundațiilor, precum și a preluării unor volume de apă în cazul viiturilor;
- reabilitarea/modernizarea/completarea/eficientizarea infrastructurii de eliminare a excesului de apă din profilul de sol (canale de eliminare a excesului de apă din profilul de sol, construcții de exploatare, stații de pompare reversibile, subtraversări/stăvilare și podețe).
- canalele de desecare nu vor fi impermeabilizate; lucrările de intervenție se vor face pe infrastructura existentă deținută în administrare, astfel încat să nu fie

Capitolul II - Direcții de acțiune (Acțiuni)

afectată fauna și flora aferentă amenajării; refacerea secțiunii de scurgere, înierbarea taluzelor și refacerea coronamentelor prin înierbare.

De asemenea, menționăm faptul că vor fi reabilitate/reconstruite zonele de protecție ale sistemelor de desecare drenaj, acestea având scopul asigurării stabilității lucrărilor și construcțiilor din amenajările de îmbunătățiri funciare, dar mai ales pentru prevenirea poluării

Problema: Investiții în domeniul infrastructurii de apă și apă uzată se completează prin investiția de tipul **I.8 Extinderea rețelei naționale de observații din cadrul Sistemului Meteorologic Integrat Național (SIMIN) prin care în perioada 2021-2026 – se are în vedere**³³: extinderea rețelei naționale de observații din cadrul Sistemului Meteorologic Integrat Național (SIMIN) cu 300 de stații meteorologice automate și autonome de suprafață și 100 de stații agrometeorologice, în scopul creșterii capacității de avertizare a populației cu privire la fenomenele de vreme severă imediată (de tip nowcasting) și a gradului de realizare al prognozelor meteorologice, ceea ce va duce la diminuarea sau prevenirea efectelor acestor fenomene, context în care investițiile prevăzute se încadrează și în lista de priorități ale Planului de Management al Riscului la Inundații

B	Rolul autorității publice
----------	----------------------------------

Rolul administrației publice locale în cadrul acestei probleme este definit din punct de vedere legal prin Ordonanța de urgență Nr. 57/2019 privind Codul administrativ cu modificările și completările ulterioare Astfel:

- Codul administrativ la art. 129 - Atribuțiile consiliului local:

- alin.(2).lit.d, prevede : Consiliul local exercită următoarele categorii de atribuții: [...] [...]
- alin. (7), prevede : În exercitarea atribuțiilor prevăzute la alin. (2) lit. d), consiliul local asigură, potrivit competenței sale și în condițiile legii, cadrul necesar pentru furnizarea serviciilor publice de interes local privind:
 - [...]
 - **h) situațiile de urgență;**
 - **i) protecția și refacerea mediului**
 - [...]
 - **r) punerea în valoare, în interesul colectivității locale, a resurselor naturale de pe raza unității administrativ-teritoriale;**
 - [...]

Așadar, administrația publică locală se poate implica în rezolvarea problemelor mai sus menționate în conformitate cu prevederile art. 29 alin 2 lit.d și alin.7 lit.h,i,r din Ordonanța de urgență Nr. 57/2019 privind Codul administrativ.

³³ PNRR versiunea iunie 2021

Capitolul II - Direcții de acțiune (Acțiuni)

C	Soluții - cum se poate implica autoritatea publica in funcție de rolul sau	
----------	--	--

a. În etapa de construcție

Ajutorul de stat poate fi exclus în această etapă având în vedere faptul că infrastructura finanțată se va afla în proprietatea autorităților locale fiind îndeplinite punctele 211 și 212 pentru monopolul natural din Comunicarea Comisiei 2016/C 262/01, respectiv faptul că infrastructura nu se confruntă cu o concurență directă, finanțarea privată este nesemnificativă în sector și infrastructura nu este concepută pentru a favoriza în mod selectiv o întreprindere sau un sector anume, ci oferă servicii / beneficii pentru societate în general. De asemenea, finanțarea PNRR nu va fi folosită pentru subvenționarea încrucișată sau indirectă a altor activități economice, inclusiv exploatarea infrastructurii.

Furnizorii de lucrări de execuție /servicii de / echipamente vor fi selectați printr-o procedură deschisă, competitivă, transparentă și non-discriminatorie în conformitate cu legislația națională și europeană, astfel încât ajutorul de stat poate fi exclus la acest nivel.

b. În etapa de operare

În această etapă ajutorul de stat poate fi exclus deoarece operarea va fi realizată de către un operator regional de apă și canalizare care deține un monopol legal pentru servicii de apă și canalizare în conformitate cu cerințele din Comunicarea Comisiei 2016/C 262/01, punctul 188. Operatorul regional nu are competiție pe piața serviciilor de apă și canalizare pe teritoriul acționarilor săi și nu este activ în alte piețe în afara ariei sale de operare.

Pentru localități sub 2000 locuitori persoane echivalente - beneficiarii de finanțare vor fi autorități locale iar infrastructura construită se va afla în proprietatea acestora. Operarea infrastructurii se va realiza exclusiv de către un operator regional de apă și canalizare, o companie constituită conform prevederilor Legii nr. 51/2006, deținută în proporție de 100% de către autorități locale și care are ca unic scop furnizarea de servicii de apă și canalizare într-o zonă geografică bine delimitată, la tarife aprobate de către Autoritatea Națională de Reglementare pentru Serviciile Comunitare de Utilități Publice

c. Contractorii externi

Furnizorii de servicii de lucrări / echipamente vor fi selectați printr-o procedură deschisă, competitivă, transparentă și non-discriminatorie în conformitate cu legislația națională și europeană, astfel încât ajutorul de stat poate fi exclus la acest nivel.

d. Utilizatorul final

Infrastructura construită va fi accesibilă tuturor utilizatorilor potențiali în mod nediscriminatoriu la același tarif unitar în aria de operare. Nivelul tarifului la consumatorul final, care acoperă costurile operaționale, de mentenanță și înlocuire) este propus de operatorul regional spre aprobarea autorităților locale și a autorității naționale de reglementare. Prin urmare, ajutorul de stat poate fi exclus la acest nivel.

Capitolul II - Direcții de acțiune (Acțiuni)

D Sursele de finanțare pentru perioada 2021-2027

- ✓ (PNRR) - Planul Național de Relansare și Reziliență 2021-2026
- ✓ (PODD) - Programul Operațional Dezvoltare Durabilă 2021-2027
- ✓ (PNS) - Panul National Strategic 2021 -2027

E Modele de buna practică

Fiind vorba despre proiecte de infrastructura modelele – referințe de buna practica sunt reprezentate de normativele de proiectare.

Cod doc	Denumire / descriere document	Acces pt. format electronic
P51 P01	Normativ privind proiectarea, execuția și exploatarea sistemelor de alimentare cu apă și canalizare a localităților. Indicativ NP 133–2011	

Capitolul II - Direcții de acțiune (Acțiuni)

	II.5.2. Problema: Investiții în domeniul infrastructurii rutiere	
A	Definiția problemei	

Drumurile fac parte din sistemul național de transport. Drumurile sunt căi de comunicație terestră special amenajate pentru circulația vehiculelor și a pietonilor.

Drumurile se clasifică în concordanță cu legislația actuală din mai multe puncte de vedere, astfel :

1. Din punct de vedere al destinației, drumurile se împart în:

- **drumuri publice** - drumuri de utilitate publică și/sau de interes public destinate circulației rutiere și pietonale, în scopul satisfacerii cerințelor generale de transport ale economiei, ale populației și de apărare a țării; acestea sunt proprietate publică și sunt întreținute din fonduri publice, precum și din alte surse legal constituite;
- **drumuri de utilitate privată** - destinate satisfacerii cerințelor proprii de transport rutier în activitățile economice, forestiere, petroliere, miniere, agricole, energetice, industriale și altora asemenea, de acces în incinte, ca și cele din interiorul acestora, precum și cele pentru organizările de șantier; ele sunt administrate de persoanele fizice sau juridice care le au în proprietate sau în administrare.

2. Din punct de vedere al circulației (al accesului), drumurile se împart în:

- **drumuri deschise circulației publice**, care cuprind toate drumurile publice și acele drumuri de utilitate privată care servesc obiectivele turistice ori alte obiective la care publicul are acces;
- **drumuri închise circulației publice**, care cuprind acele drumuri de utilitate privată care servesc obiectivelor la care publicul nu are acces.

3. Din punct de vedere funcțional și administrativ-teritorial, în ordinea importanței, drumurile publice se împart în următoarele categorii:

- drumuri de interes național
- drumuri de interes județean
- drumuri de interes local

3.1. Drumuri de interes național

Drumurile de interes național aparțin proprietății publice a statului și cuprind drumurile naționale, care asigură legăturile cu capitala țării, cu reședințele de județ, cu obiectivele de interes național, între ele, precum și cu țările vecine, și pot fi clasificate ca:

- **autostrăzi** - drumuri de mare capacitate și viteză, rezervate exclusiv circulației autovehiculelor, care nu deservește proprietățile riverane, prevăzute cu două căi unidirecționale separate printr-o zonă mediană având cel puțin două benzi de circulație pe sens și bandă de staționare de urgență, cu intersecții denivelate și acces limitat, intrarea și ieșirea autovehiculelor fiind permise numai în locuri special amenajate;

Capitolul II - Direcții de acțiune (Acțiuni)

- **drumuri expres** - drumuri accesibile numai prin noduri sau intersecții reglementate care pot fi interzise anumitor categorii de utilizatori și vehicule și pe care oprirea și staționarea pe partea carosabilă sunt interzise;
- **drumuri internaționale «E»** - drumuri deschise traficului internațional, a căror încadrare ca drumuri «E» se stabilește în conformitate cu prevederile Acordului european asupra marilor drumuri de circulație internațională (AGR);
- **drumuri naționale principale:**
 - **drumuri naționale** - care asigură legătura capitalei țării cu orașele reședință de județ, legăturile dintre acestea, precum și cu principalele puncte de control pentru trecerea frontierei de stat a României;
 - **alte drumuri naționale** pe care la ultimul recensământ de circulație s-a înregistrat un volum de trafic mediu zilnic anual mai mare de 3.500 vehicule fizice/24 de ore sau mai mare de 4.500 vehicule etalon autoturisme/24 de ore;
- **drumuri naționale secundare** - restul drumurilor naționale care nu se încadrează în categoriile anterior.

Pentru a fi încadrate în categoria drumurilor de interes național, drumurile trebuie să îndeplinească criteriile funcționale și ale volumului de trafic mediu zilnic anual impus de normele și standardele tehnice privind proiectarea, construirea și modernizarea drumurilor, pentru cel puțin clasa tehnică III. Clasificarea drumurilor de interes național se face de către Ministerul Transporturilor. Propunerile de clasificare a drumurilor de interes național în categoria drumurilor internaționale «E» se fac de către Ministerul Transporturilor. Clasificarea drumurilor internaționale «E» se stabilește potrivit Acordului european asupra marilor drumuri de circulație internațională (AGR).

Drumurile de interes național, județene și comunale își păstrează categoria funcțională din care fac parte și sunt considerate continue și atunci când traversează localitățile, servind totodată și ca străzi.

Modificarea traseelor acestora în traversarea localităților se poate face numai cu acordul administratorului drumului considerat continuu, în concordanță cu planul urbanistic aprobat. În cazul drumurilor de interes național se va obține acordul Ministerului Transporturilor.

3.2.Drumurile de interes județean

Drumurile de interes județean fac parte din proprietatea publică a județului și cuprind drumurile județene, care asigură legătura între:

- reședințele de județ cu municipiile, cu orașele, cu reședințele de comună, cu stațiunile balneoclimaterice și turistice, cu porturile și aeroporturile, cu obiectivele importante, legate de apărarea țării, și cu obiectivele istorice importante;

Capitolul II - Direcții de acțiune (Acțiuni)

- orașe și municipii;
- reședințe de comună.

3.3.Drumurile de interes local

Drumurile de interes local aparțin proprietății publice a unității administrative pe teritoriul căreia se află și pot fi clasificate ca:

- drumuri comunale, care asigură legăturile:
 - între reședința de comună și satele componente sau cu alte sate;
 - între oraș și satele care îi aparțin, precum și cu alte sate;
 - între sate;
- drumuri vicinale - drumuri ce deserveșc mai multe proprietăți, fiind situate la limitele acestora;
- străzi - drumuri publice din interiorul localităților, indiferent de denumire: stradă, bulevard, cale, chei, splai, șosea, alee, fundătură, uliță etc.

Clasificarea drumurilor de interes local, precum și clasificarea ca drum de interes local a unui drum neclasificat se fac prin hotărâre a consiliului local respectiv. În cazul în care drumul respectiv se află pe raza a două sau mai multe unități administrativ-teritoriale, clasificarea se aprobă prin hotărâre de către toate consiliile locale respective.

3.2.1.Străzile din localitățile urbane se clasifică în raport cu intensitatea traficului și cu funcțiile pe care le îndeplinesc, astfel:

- **străzi de categoria I** - magistrale, care asigură preluarea fluxurilor majore ale orașului pe direcția drumului național ce traversează orașul sau pe direcția principală de legătură cu acest drum;
- **străzi de categoria a II-a** - de legătură, care asigură circulația majoră între zonele funcționale și de locuit;
- **străzi de categoria a III-a** - colectoare, care preiau fluxurile de trafic din zonele funcționale și le dirijează spre străzile de legătură sau magistrale;
- **străzi de categoria a IV-a** - de folosință locală, care asigură accesul la locuințe și pentru servicii curente sau ocazionale, în zonele cu trafic foarte redus.

3.2.2.Străzile din localitățile rurale se clasifică în:

- **străzi principale;**
- **străzi secundare.**

Drumurile naționale, județene și comunale își păstrează categoria funcțională din care fac parte, fiind considerate continue în traversarea localităților, servind totodată și ca străzi. Modificarea traseelor acestora, în traversarea localităților, se poate face numai cu acordul administratorului drumului respectiv, în concordanță cu planul urbanistic aprobat.

Încadrarea unui drum din categoria funcțională a drumurilor de interes național în categoria funcțională a drumurilor de interes județean sau în categoria funcțională a

Capitolul II - Direcții de acțiune (Acțiuni)

drumurilor de interes local, precum și din categoria funcțională a drumurilor de interes județean sau de interes local în categoria funcțională a drumurilor de interes național se face prin hotărâre a Guvernului, la propunerea autorității care urmează să îl preia în administrare.

Încadrarea unui drum din categoria funcțională a drumurilor de interes județean în categoria funcțională a drumurilor de interes local sau invers se face prin hotărâre a consiliului județean, la propunerea autorității care urmează să îl preia în administrare.

Anual, ca urmare a modificărilor intervenite prin încadrarea în categorii funcționale a drumurilor naționale, județene și comunale prin hotărâre de guvern sau a drumurilor vicinale și a străzilor, prin hotărâre a consiliului județean sau local, după caz., se vor actualiza anexele la Hotărârea Guvernului nr. 540/2000 privind aprobarea încadrării în categorii funcționale a drumurilor publice și a drumurilor de utilitate privată deschise circulației publice, publicată în Monitorul Oficial al României, Partea I nr. 338 și 338 bis în 20 iulie 2000, cu modificările și completările ulterioare."

4. Din punctul de vedere al capacității portante, drumurile se clasifică astfel:

- a. R = drumuri reabilitate, la care masele și dimensiunile maxime admise sunt cele prevăzute conform legii în coloana nr. 1 din tabelul 1 și tabelul 2;
- b. NR = drumuri nereabilitate, la care masele și dimensiunile maxime admise sunt cele prevăzute conform legii în coloana nr. 2 din tabelul 1 și tabelul 2;
- c. M = drumuri modernizate, la care masele și dimensiunile maxime admise sunt cele prevăzute conform legii în coloana nr. 3 din tabelul 1 și tabelul 2;
- d. P = drumuri pietruite, la care masele și dimensiunile maxime admise sunt cele prevăzute conform legii în coloana nr. 4 din tabelul 1 și tabelul 2;

Prin vehicul se înțelege orice autovehicul rutier având cel puțin două axe sau un ansamblu format dintr-un autovehicul și semiremorca sau remorca tractată de acesta.

Drumuri publice – tabel 1

		R	NR	M	P
0.		1.	2.	3.	4.
I.	DIMENSIUNI MAXIME ADMISE (în metri)				
1.1.	Lungime				
	Autovehicul, altul decât autobuz	12,00	12,00	12,00	12,00
	Remorcă	12,00	12,00	12,00	12,00
	Vehicul articulat	16,50	16,50	16,50	16,50
	Tren rutier	18,75	18,75	18,75	18,75
	Autobuz cu două axe	13,50	13,50	13,50	13,50
	Autobuz cu mai mult de două axe	15,00	15,00	15,00	15,00
	Autobuz cu remorcă	18,75	18,75	18,75	18,75
	Autobuz articulat	18,75	18,75	18,75	18,75
1.2.	Lățime				
a)	Orice vehicul, cu excepția celor frigorifice având caroseria izotermă	2,55	2,55	2,55	2,55

Capitolul II - Direcții de acțiune (Acțiuni)

b)	Vehicul frigorific având caroseria izotermă	2,60	2,60	2,60	2,60
1.3.	Înălțime (orice vehicul)	4,00	4,00	4,00	4,00
1.4.	Suprastructurile demontabile și unitățile de transport standardizate, cum ar fi containerele, vor respecta dimensiunile precizate la pct. 1.1, 1.2, 1.3, 1.6, 1.7, 1.8 și 4.4.				
1.4.a.	Dacă în spatele autobuzului sunt montate dispozitive detașabile exterioare, cum ar fi cutiile pentru schiuri, lungimea autovehiculului, inclusiv aceste dispozitive, nu trebuie să depășească lungimea maximă prevăzută la pct. 1.1.				
1.5.	Toate autovehiculele sau ansamblurile de vehicule trebuie să aibă posibilitatea de a întoarce într-o coroană circulară cu rază exterioară de 12,5 m și o rază interioară de 5,3 m.				
1.5.a.	Cerințe suplimentare pentru autobuze Cu vehiculul în staționare, prin trasarea unei linii pe sol, se fixează un plan vertical tangent la latura vehiculului plasată peste cercul exterior. În cazul unui vehicul articulată, cele două părți rigide ale acestuia trebuie să fie în același aliniament cu planul. Atunci când vehiculul intră, după o traiectorie liniară, pe suprafața descrisă la pct. 1.5, nicio parte a vehiculului nu trebuie să depășească acest plan vertical cu mai mult de 0,6 m.				
1.6.	Distanța maximă între axa pivotului de cuplare al semiremorcii și partea din spate a semiremorcii	12,00	12,00	12,00	12,00
1.7.	Distanța maximă măsurată paralel cu axa longitudinală a trenului rutier din punctul extern aflat cel mai în față al zonei de încărcare, din spatele cabinei, până la punctul cel mai din spate al remorcii din ansamblu, minus distanța din partea din spate a autovehiculului și partea din față a remorcii	15,65	15,65	15,65	15,65
1.8.	Distanța maximă măsurată paralel cu axa longitudinală a trenului rutier din punctul extern aflat cel mai în față al zonei de încărcare, din spatele cabinei, până la punctul cel mai din spate al remorcii din ansamblu	16,40	16,40	16,40	16,40
2.	MASA TOTALĂ MAXIMĂ ADMISĂ A VEHICULULUI (în tone)				
2.1.	Vehicule care fac parte dintr-un ansamblu de vehicule				
2.1.1.	Remorcă cu două axe	18,00	17,00	17,00	16,00
2.1.2.	Remorcă cu 3 axe	24,00	22,00	22,00	20,00
2.2.	Ansamblu de vehicule				
2.2.1.	Tren rutier cu 5 sau 6 axe				
a)	Autovehiculul cu două axe cu remorcă cu 3 axe	40,00	40,00	40,00	38,00
b)	Autovehicul cu 3 axe cu remorcă cu două sau 3 axe	40,00	40,00	40,00	38,00
2.2.2.	Vehicul articulată cu 5 sau 6 axe				
a)	Autovehicul cu două axe cu semiremorcă cu 3 axe	40,00	40,00	40,00	38,00
b)	Autovehicul cu 3 axe cu semiremorcă cu două sau 3 axe	40,00	40,00	40,00	38,00
c)	Autovehicul cu 3 axe cu semiremorcă cu două sau 3 axe care transportă un container ISO de 40 de picioare într-o operațiune de transport combinat	44,00	42,00	40,00	40,00
2.2.3.	Tren rutier cu 4 axe compus dintr-un autovehicul cu două axe și o remorcă cu două axe	36,00	36,00	36,00	34,00
2.2.4.	Vehicul articulată cu 4 axe compus dintr-un autovehicul cu două axe și o semiremorcă cu două axe, dacă distanța (d) dintre axele semiremorcii este:				
2.2.4.1.	mai mare sau egală cu 1,3 m, dar mai mică sau egală cu 1,8 m	36,00	36,00	36,00	34,00
2.2.4.2.	mai mare de 1,8 m	36,00*	36,00	36,00	34,00
2.3.	Autovehicule				
2.3.1.	Autovehicul cu două axe	18,00	17,00	16,00	16,00
2.3.2.	Autovehicul cu 3 axe	25,00/26,00**	22,00/24,00**	22,00	22,00
2.3.3.	Autovehicul cu 4 axe, dintre care două axe de direcție	30,00/32,00**	30,00	30,00	28,00
2.4.	Autobuz articulată cu 3 axe	28,00	28,00	26,00	26,00
3.	MASA MAXIMĂ ADMISĂ PE AXE (în tone)				
3.1.	Axa simplă				
	Axa simplă nemotoare	10,00	10,00	8,00	7,50
3.2.	Axa dublă (tandem) a remorcilor și semiremorciilor Suma maselor pe axele componente, dacă distanța (d) dintre ele este:				
3.2.1.	mai mică de 1,0 m ($d < 1,0$ m)	11,00	11,00	11,00	11,00
3.2.2.	mai mare sau egală cu 1,0 m, dar mai mică de 1,3 m ($1,0 \leq d < 1,3$ m)	16,00	16,00	15,00	14,00
3.2.3.	mai mare sau egală cu 1,3 m, dar mai mică de 1,8 m ($1,3 \leq d < 1,8$ m)	18,00	17,00	16,00	15,00
3.2.4.	mai mare sau egală cu 1,8 m ($1,8 \leq d$)	20,00	20,00	16,00	15,00
3.3.	Axa triplă (tridem) a remorcilor și semiremorciilor Suma maselor pe axele componente, dacă distanța (d) dintre ele este:				
3.3.1.	mai mică sau egală cu 1,3 m ($d \leq 1,3$ m)	21,00	21,00	19,00	16,50
3.3.2.	mai mare de 1,3 m, dar mai mică sau egală cu 1,4 m ($1,3 < d \leq 1,4$ m)	24,00	22,00	20,00	18,00
3.4.	Axa simplă motoare				

Capitolul II - Direcții de acțiune (Acțiuni)

3.4.1.	Axa motoare a vehiculelor la care se face referire la pct. 2.2.1 și 2.2.2	11,50	10,00	9,00	8,00
3.4.2.	Axa motoare a vehiculelor la care se face referire la pct. 2.2.3, 2.2.4, 2.3 și 2.4	11,50	10,00	9,00	8,00
3.5.	Axa dublă (tandem) a autovehiculelor Suma maselor pe axele componente, dacă distanța (d) dintre ele este:				
3.5.1.	mai mică de 1,0 m ($d < 1,0$ m)	11,50	10,00	10,00	10,00
3.5.2.	mai mare sau egală cu 1,0 m, dar mai mică de 1,3 m ($1,0 \leq d < 1,3$ m)	16,00	15,00	14,00/ 15,00***	13,00
3.5.3.	mai mare sau egală cu 1,3 m, dar mai mică de 1,8 m ($1,3 \leq d < 1,8$ m)	18,00/19,00**	17,00/18,00***	16,00	15,00
4.	ALTE CONDIȚII CONSTRUCTIVE IMPUSE VEHICULELOR				
4.1.	Pentru toate vehiculele Masa suportată de axa motoare sau axele motoare ale unui vehicul ori ansamblu de vehicule va fi de cel puțin 25% din masa totală cu încărcătură a vehiculului sau ansamblului de vehicule, atunci când acestea sunt utilizate în trafic internațional.				
4.2.	Trenuri rutiere Distanța dintre axa din spate a unui autovehicul și axa din față a remorcii va fi de cel puțin 3,0 m.				
4.3.	Masa maximă admisă în funcție de ampatament Masa maximă admisă, exprimată în tone, a unui autovehicul cu 4 axe nu poate depăși de cinci ori distanța, exprimată în metri, dintre axele extreme ale autovehiculului.				
4.4.	Semiremorci Distanța măsurată în plan orizontal între axa pivotului de cuplare și orice punct din partea frontală a semiremorcii nu trebuie să depășească 2,04 m.				

*) Plus o limită de 2 tone, atunci când masa totală maximă admisă a vehiculului motor este de 18 tone și masa maximă admisă a axei tandem a semiremorcii este de 20 tone și axa motoare este prevăzută cu roți jumelate și cu suspensie pneumatică sau echivalentă acesteia.

***) Se aplică în cazul în care axa motoare este prevăzută cu roți jumelate și cu suspensie pneumatică sau echivalentă acesteia ori în cazul în care fiecare axă motoare este prevăzută cu roți jumelate și masa maximă a fiecărei axe nu depășește 9,5 tone.

****) Se aplică în cazul în care axa este prevăzută cu suspensie pneumatică sau echivalentă acesteia, astfel cum a fost definită prin Reglementările privind omologarea de tip și eliberarea cărții de identitate a vehiculelor rutiere, precum și omologarea de tip a produselor utilizate la acestea - RNTR 2, aprobate prin Ordinul ministrului lucrărilor publice, transporturilor și locuinței nr. 211/2003, cu modificările și completările ulterioare.

Drumuri publice – tabel 2

	R	NR	M	P
0.	1.	2.	3.	4.
1. DIMENSIUNI MAXIME ADMISE (în metri)				
1.1. Lungime				
Autovehicul, altul decât autobuz	12,00	12,00	12,00	12,00
Vehicul articulat	16,50	16,50	16,50	16,50
Tren rutier	18,75	18,75	18,75	18,75
1.2. Lățime				
a) Orice vehicul, cu excepția celor frigorifice având caroseria izotermă	2,55	2,55	2,55	2,55
b) Vehicul frigorific având caroseria izotermă	2,60	2,60	2,60	2,60
1.3. Înălțime (orice vehicul)				
	4,00	4,00	4,00	4,00
2. Masa totală maximă admisă a vehiculului (în tone)				
2.1. Autovehicul				
2.1.1. Autovehicul cu 4 axe, altul decât cel prevăzut în anexa nr. 2	30,00	30,00	30,00	28,00
2.1.2. Autovehicul cu mai mult de 4 axe	40,00	40,00	40,00	38,00
2.2. Ansamblu de vehicule				

Capitolul II - Direcții de acțiune (Acțiuni)

2.2.1.	Tren rutier				
2.2.1.1.	Autovehicul cu două axe cu remorcă cu o axă	28,00	28,00	26,00	26,00
2.2.1.2.	Autovehicul cu 3 axe cu remorcă cu o axă	35,00	35,00	35,00	33,00
2.2.1.3.	Autovehicul cu 4 axe cu remorcă cu o axă	40,00	40,00	40,00	38,00
2.2.1.4.	Autovehicul cu două axe cu remorcă cu 4 axe	40,00	40,00	40,00	38,00
2.2.1.5.	Autovehicul cu 4 axe cu remorcă cu două axe	40,00	40,00	40,00	38,00
2.2.1.6.	Tren rutier cu mai mult de 6 axe	40,00	40,00	40,00	38,00
2.2.2.	Vehicul articulat				
2.2.2.1.	Autovehicul cu două axe cu semiremorcă cu o axă	28,00	28,00	26,00	26,00
2.2.2.2.	Autovehicul cu 3 axe cu semiremorcă cu o axă	35,00	35,00	35,00	33,00
2.2.2.3.	Autovehicul cu 4 axe cu semiremorcă cu o axă	40,00	40,00	40,00	38,00
2.2.2.4.	Autovehicul cu două axe cu semiremorcă cu 4 axe	40,00	40,00	40,00	38,00
2.2.2.5.	Veicul articulat cu mai mult de 6 axe	40,00	40,00	40,00	38,00
3. Axă triplă (tridem) a autovehiculelor, nemotoare					
3.1.	mai mică sau egală cu 1,3 m ($d \leq 1,3$ m)	21,00	21,00	19,00	16,50
3.2.	mai mare de 1,3 m, dar mai mică sau egală cu 1,4 m ($1,3$	24,00	22,00	20,00	18,00

- Axa dublă (tandem) - combinația de două axe având între ele o distanță de cel mult 1,8 m.
- Axa triplă (tridem) - combinația de 3 axe având între ele distanța de cel mult 1,4 m, inclusiv.
- Axă dublă (tandem) sau axă triplă (tridem) se consideră axa cu suspensie pneumatică, numai dacă toate axele componente sunt prevăzute cu suspensie pneumatică sau echivalentă acestora.
- Axă dublă (tandem) sau axă triplă (tridem) se consideră cu roți jumelate, numai dacă toate roțile axelor componente sunt jumelate.

Drumuri publice – Administrarea drumurilor

Drumuri publice – Administrarea drumurilor - Suprafețele de teren aferente drumurilor publice (elementele care fac parte integrantă din drum):

- ampriza și zonele de siguranță,
- suprastructura și infrastructura drumului,
- podurile,
- podețele,
- șanțurile, rigolele,
- viaductele,
- pasajele denivelate,
- zonele de sub pasajele rutiere,
- tunelurile
- alte lucrări de artă,
- construcțiile de apărare, protecție și consolidare,
- trotuarele,
- piste pentru cicliști,
- locurile de parcare,
- oprire și staționare,
- stațiile de taxare,
- bretelele de acces,
- drumurile tehnologice amenajate pentru întreținerea autostrăzilor,
- indicatoarele de semnalizare rutieră și alte dotări pentru siguranța circulației,
- sistemele inteligente de transport și instalațiile aferente,
- spațiile de serviciu sau control,

Capitolul II - Direcții de acțiune (Acțiuni)

- spațiile cuprinse în triunghiul de vizibilitate din intersecții,
- spațiile cuprinse între autostradă și/sau drum și bretelele de acces,
- sistemele pentru protecția mediului,
- terenurile și plantațiile din zona drumului și perdelele de protecție, mai puțin zonele de protecție.
- De asemenea, se consideră ca făcând parte din drum districtele, cantoanele, pepinierele, centrele de întreținere și coordonare și orice alte construcții, amenajări sau instalații destinate apărării, exploatarei sau operării drumurilor, inclusiv terenurile necesare aferente, precum și sistemele de captare, pompare și evacuare a apelor pluviale care deservesc drumurile, cu excepția acelor care fac parte, potrivit prevederilor legale, din capitalul social al unor companii naționale, societăți comerciale cu capital de stat sau pentru care au fost emise certificate de atestare a dreptului de proprietate pentru companiile naționale și societățile comerciale cu capital de stat.

Limitele zonei drumului, definite în conformitate cu legislația națională în vigoare sunt:

Zona drumului reprezintă distanța de la axul drumului până la marginea exterioară a zonei de protecție. Zona drumului public cuprinde: ampriza, zonele de siguranță și zonele de protecție.

Ampriza drumului este suprafața de teren ocupată de elementele constructive ale drumului: parte carosabilă, trotuare, piste pentru cicliști, acostamente, șanțuri, rigole, taluzuri, șanțuri de gardă, ziduri de sprijin și alte lucrări de artă.

Zonele de siguranță sunt suprafețe de teren situate de o parte și de cealaltă a amprizei drumului, destinate exclusiv semnalizării rutiere, plantației rutiere sau altor scopuri legate de întreținerea și exploatarea drumului, siguranței circulației ori protecției proprietăților situate în vecinătatea drumului. Din zonele de siguranță fac parte și suprafețele de teren destinate asigurării vizibilității în curbe și intersecții, precum și suprafețele ocupate de lucrări de consolidare a terenului drumului și altele asemenea. Limitele zonelor de siguranță a drumurilor, podurilor și viaductelor, în cale curentă și aliniament, sunt după cum urmează:

a) **Zonele de siguranță ale drumurilor** sunt cuprinse de la limita exterioară a amprizei drumului până la:

- 1,50 m de la marginea exterioară a șanțurilor, pentru drumurile situate la nivelul terenului;

Capitolul II - Direcții de acțiune (Acțiuni)

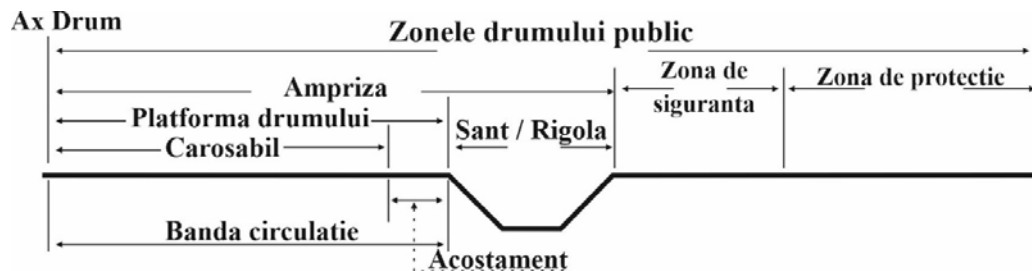

- 2,00 m de la piciorul taluzului, pentru drumurile în rambleu;

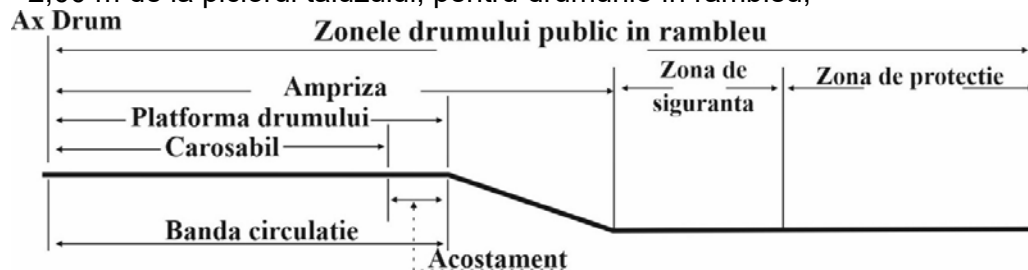

- 3,00 m de la marginea de sus a taluzului, pentru drumurile în debleu cu înălțimea până la 5,00 m inclusiv;
- 5,00 m de la marginea de sus a taluzului, pentru drumurile în debleu cu înălțimea mai mare de 5,00 m.

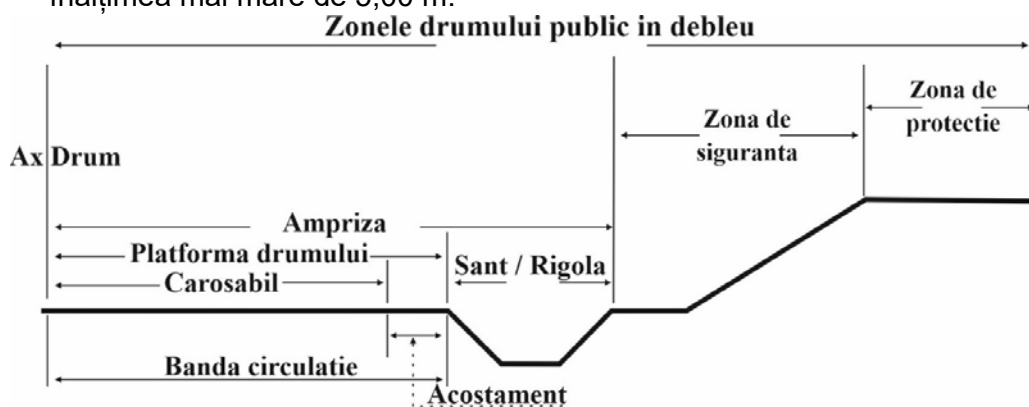

b) **Zonele de siguranță ale podului**, care includ și suprafețe de teren aflate sub pod, sunt:

- 10,00 m de la limita exterioră a racordării podului cu terasamentul, pentru podurile fără lucrări de apărare a malurilor (rampa de acces face parte integrantă din pod);
- la limita exterioră a lucrărilor de apărare a malurilor, pentru podurile la care aceste apărări au o lungime mai mare de 10 m (rampa de acces face parte integrantă din pod).

c) **Zonele de siguranță ale drumurilor cu versanți (defilee)** cu înălțimea mai mare de 30 m se consideră la partea superioară a taluzului versantului.

OBS :

Capitolul II - Direcții de acțiune (Acțiuni)

Realizarea de culturi agricole sau forestiere pe zonele de siguranță este interzisă. (conf. prevederi Ordonanța nr. 43/1997 - privind regimul drumurilor cu modificările și completările ulterioare)

Zonele de protecție sunt suprafețele de teren situate de o parte și de alta a zonelor de siguranță (sau **Zonele de protecție** sunt cuprinse între marginile exterioare ale zonelor de siguranță și marginile zonei drumului), necesare protecției și dezvoltării viitoare a drumului. Limitele zonelor de protecție sunt conf. prevederilor legale în vigoare după cum urmează :

Categoria drumului	Autostrăzi	Drumuri naționale	Drumuri județene	Drumuri comunale
Distanța de la marginea exterioară a zonei de siguranță până la marginea zonei drumului (m)	50	22	20	18

Zonele de protecție rămân în gospodărirea persoanelor juridice sau fizice care le au în administrare sau în proprietate, cu obligația ca acestea, prin activitatea lor, să nu aducă prejudicii drumului sau derulării în siguranță a traficului prin:

- a) neasigurarea scurgerii apelor în mod corespunzător;
- b) executarea de construcții, împrejurări sau plantații care să provoace înzăpezirea drumului sau să împiedice vizibilitatea pe drum;
- c) executarea unor lucrări care periclitează stabilitatea drumului, siguranța circulației sau modifică regimul apelor subterane sau de suprafață.

Deținătorii terenurilor din vecinătatea drumurilor publice sunt obligați ca în perioada 1 noiembrie - 31 martie a fiecărui an să permită instalarea pe aceste terenuri a panourilor de apărare a drumului contra înzăpezirii, fără a percepe vreo chirie. Realizarea instalării de panouri trebuie să nu împiedice executarea lucrărilor agricole și să nu producă degradări culturilor de pe aceste terenuri.

Zona străzilor include partea carosabilă, acostamentele, șanțurile, rigolele, trotuarele, spațiile verzi, piste pentru cicliști, suprafețele adiacente pentru parcaje, staționări sau opriri, precum și suprafețele de teren necesare amplasării anexelor acestora. Pe sectoarele de străzi fără canalizare, scurgerea apelor trebuie asigurată prin șanțuri amenajate.

Consiliile locale vor asigura, în intravilan, condițiile de deplasare a pietonilor și cicliștilor prin amenajări de trotuare și piste.

Zonele de siguranță și de protecție în intravilan se stabilesc prin studii de circulație și prin documentațiile de urbanism și amenajarea teritoriului.

Pentru dezvoltarea capacității de circulație a drumurilor publice în traversarea localităților rurale, distanța dintre axa drumului și gardurile sau construcțiile situate de

Capitolul II - Direcții de acțiune (Acțiuni)

o parte și de alta a drumurilor va fi de minimum 13 m pentru drumurile naționale, de minimum 12 m pentru drumurile județene și de minimum 10 m pentru drumurile comunale. Asigurarea distanțelor minime, stabilite, se realizează de către administratorii acestor drumuri, numai cu respectarea reglementărilor în vigoare.

Extinderea intravilanului localității în lungul drumului național, cu excepția sectoarelor de drum aflate între indicatoarele rutiere de intrare/ieșire în/din localitate, se poate face numai cu condiția realizării de drumuri colectoare paralele cu drumul național, care să preia traficul generat de obiectivele locale și care să deașeze în drumul național numai în intersecții amenajate conform normativelor tehnice în vigoare. Drumurile colectoare vor fi prevăzute cu facilități și pentru traficul pietonal, pentru bicicliști, inclusiv pentru persoanele cu handicap locomotor.

Pana in iunie 2019 finanțarea infrastructurii rutiere a fost realizata conform prevederi HG. Nr 363/2010 care se aplicau pentru: Modernizare drum comunal clasa tehnică IV,V; Reabilitare drum forestier principal; Drum forestier secundar, etc. Ca atare pentru a se încadra in „limita” financiara a investiției prevăzute prin standardul de cost pentru finanțarea drumurilor se aplica pentru: drum lățime parte carosabilă 2 x 2,50 m; lățime acostament 2 x 0,50 m; pantă transversală carosabil 2,5%; pantă transversală acostament 4% cu un sistem rutier propus: strat uzura ; strat de legătură; start macadam; strat balast pentru reprofilare (grosime medie); acostamentele amenajate (balastate); asigurarea scurgerii apelor prin șanțuri pământ:

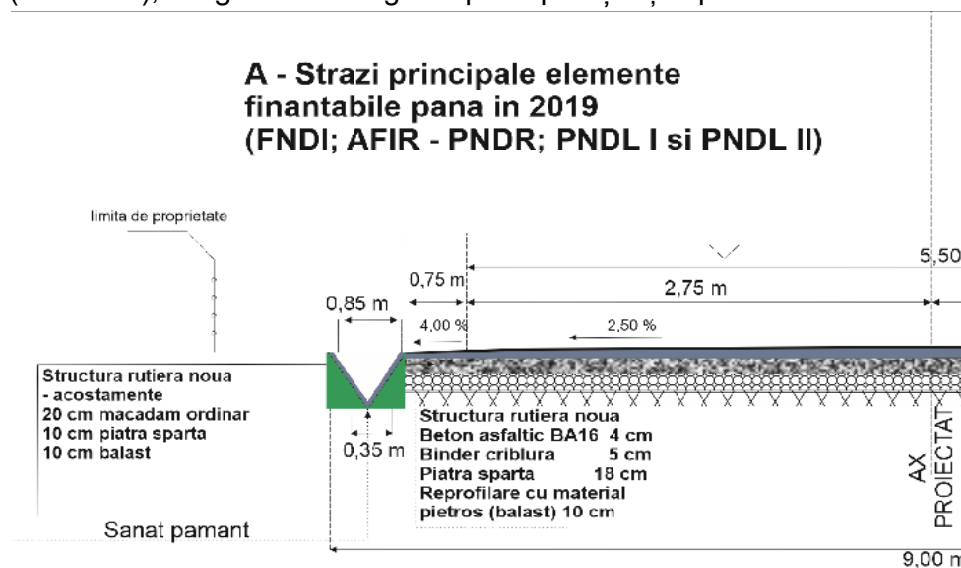

Începând cu 2019, finanțarea nemaifiind condiționată de un standard de cost, se poate aplica pentru toate elementele aparținând infrastructurii drumului, conform legii, precum : structura rutiera, rigole betonate (normale sau acoperite); spatii parcare; amenajare spațiu verde; borduri; alei pietonale; piste bicicliști; podețe acces populație; stații autobuz; semnalizare rutiera. Practic se poate aplica pentru finanțarea drumului „din gard in gard”. Trebuie înțeles ca nu existat obligația ca pe un anumit tronson sa se aplice cu toate elementele. Spre exemplu daca o unitate administrativ teritoriala are

Capitolul II - Direcții de acțiune (Acțiuni)

asfaltate anumite porțiuni de drum poate aplica, cu alte porțiuni pentru asfaltare și pentru porțiunile deja existente pentru completarea cu elementele lipsa (alei pietonale, rigole acoperite, etc.). Pentru a putea accesa finanțări în perioada 2021-2027 trebuie înțelese anumite particularități: dacă pentru a aplica la un program cu finanțare nerambursabilă a fost nevoie de „panul de situație vizat OCPI”; în perioada 2021-2027 se impune cadastrarea obiectivelor pentru care se aplica și va fi solicitat extrasul de carte funciara (acesta este un element strict informativ care va fi clarificat la lansarea ghidului de finanțare estimat iunie septembrie 2021).

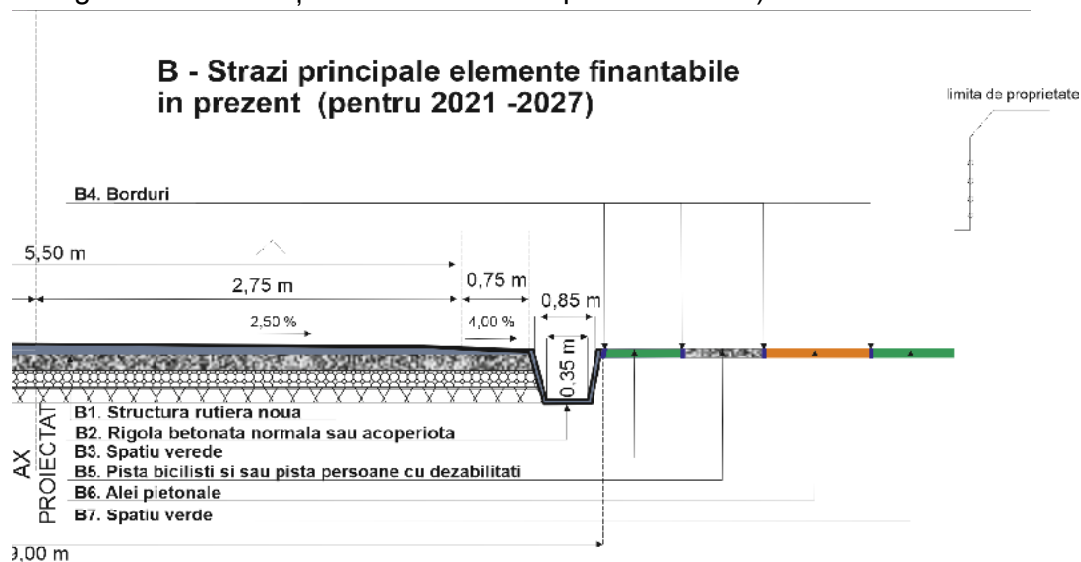
**B Rolul autorității publice**

Rolul administrației publice locale în cadrul acestei probleme este definit din punct de vedere legal prin Ordonanța de urgență Nr. 57/2019 privind Codul administrativ cu modificările și completările ulterioare Astfel:

- Codul administrativ la art. 129 - Atribuțiile consiliului local:

- alin.(2).lit.d, prevede : Consiliul local exercită următoarele categorii de atribuții: [...] [...]
- alin. (7), prevede : În exercitarea atribuțiilor prevăzute la alin. (2) lit. d), consiliul local asigură, potrivit competenței sale și în condițiile legii, cadrul necesar pentru furnizarea serviciilor publice de interes local privind:
 - [...]
 - **m) podurile și drumurile publice;**
 - [...]
 - **r) punerea în valoare, în interesul colectivității locale, a resurselor naturale de pe raza unității administrativ-teritoriale;**
 - [...]

Capitolul II - Direcții de acțiune (Acțiuni)

Așadar, administrația publică locală se poate implica în rezolvarea problemelor mai sus menționate în conformitate cu prevederile art. 29 alin 2 lit.d și alin.7 lit.m și r din Ordonanța de urgență Nr. 57/2019 privind Codul administrativ.

C	Soluții - cum se poate implica autoritatea publică în funcție de rolul sau	
----------	--	--

Fiind proprietarul și administratorul drumurilor publice de interes local și administratorul drumurilor de interes județean și național de pe raza administrativă a UAT-ului APL-ul se poate implica în rezolvarea problemei de modernizare/ construcție drumuri publice, fie direct fie în asociere de tip ADI cu alte APL-uri

D	Sursele de finanțare pentru perioada 2021-2027	
----------	--	--

Ținând cont de alocările financiare aprobate, până în prezent, pentru România (în decembrie 2020), și de practica anterioară a programelor de finanțare în domeniul infrastructurii rutiere, pentru finanțarea infrastructurii rutiere în unitățile administrativ teritoriale se pot accesa proiecte cu valoarea de maxim 1.500.000 Euro și contribuție 100% de 4 ori (4 sesiuni de proiecte) pentru o UAT în perioada 2021-2027 ; și proiecte de maxim 4.500.000 Euro și procent de finanțare 100% de 4 ori (4 sesiuni de proiecte) în cazul ADI-urilor.

Programele specifice din care pot fi finanțate proiectele de modernizare construcție drumuri publice:

- ✓ (PNRR) - Planul Național de Relansare și Reziliență 2021-2026
- ✓ (POR) - Programul operațional regional SV Oltenia 2021-2027
- ✓ (PNS) - Planul Național Strategic 2021 -2027
- ✓ (POCIDIF) - Programului Operațional Creștere Inteligentă, Digitalizare și Instrumente Financiare 2021-2027

E	Modele de bună practică	
----------	-------------------------	--

Fiind vorba despre proiecte de infrastructură modelele – referințele - de bună practică sunt reprezentate de normativele de proiectare.

Cod doc	Denumire / descriere document	Acces pt. format electronic
P52 P01	Norme tehnice din 30 august 2017 privind proiectarea, construirea și modernizarea drumurilor	

Capitolul II - Direcții de acțiune (Acțiuni)

	II.5.3. Problema: Investiții in domeniu infrastructurii de alimentare gaz	
A	Definiția problemei	

Dezvoltarea rețelelor inteligente de distribuție a gazelor naturale în vederea creșterii nivelului de flexibilitate, siguranță, eficiență în operare, precum și de integrare a activităților de transport, distribuție și consum final reprezintă problema cheie în vederea extinderii rețelei de gaze naturale din România

Ținând cont că prin Decizia de aplicare a Comisiei Europene C(2020) 4.680 de modificare a Deciziei de aplicare a Comisiei Europene C (2015) 4.823 de aprobare a anumitor elemente ale Programului operațional Infrastructură mare pentru sprijinul din partea Fondului European de Dezvoltare Regională și a Fondului de Coeziune în temeiul obiectivului referitor la investițiile pentru creștere și locuri de muncă din România s-a aprobat modificarea axei prioritare 8 - Sisteme inteligente și sustenabile pentru energie și gaze naturale în vederea sprijinirii proiectelor de investiții care vizează creșterea nivelului de funcționalitate inteligentă a infrastructurii de distribuție de gaze naturale prin îmbunătățirea flexibilității, siguranței, eficienței în operare, precum și prin integrarea activităților de transport, distribuție și consum final, având în vedere prevederile Regulamentului (UE) nr. 1.303/2013 al Parlamentului European și al Consiliului din 17 decembrie 2013 de stabilire a unor dispoziții comune privind Fondul european de dezvoltare regională, Fondul social european, Fondul de coeziune, Fondul european agricol pentru dezvoltare rurală și Fondul european pentru pescuit și afaceri maritime, precum și de stabilire a unor dispoziții generale privind Fondul european de dezvoltare regională, Fondul social european, Fondul de coeziune și Fondul european pentru pescuit și afaceri maritime și de abrogare a Regulamentului (CE) nr. 1.083/2006 al Consiliului, cu modificările și completările ulterioare,

Implementarea Programului național de racordare a populației și clienților noncasnici la sistemul inteligent de distribuție a gazelor naturale se va realiza prin Programul operațional Infrastructură mare, denumit POIM - axa prioritara 8 Sisteme inteligente și sustenabile de transport al energiei electrice și gazelor naturale, obiectivul 8.2 Creșterea gradului de interconectare a Sistemului național de transport al gazelor naturale cu alte state vecine, acțiunea „Dezvoltarea rețelelor inteligente de distribuție a gazelor naturale în vederea creșterii nivelului de flexibilitate, siguranță, eficiență în operare, precum și de integrare a activităților de transport, distribuție și consum final“, deoarece prin racordarea populației și a clienților noncasnici la sistemul inteligent de distribuție a gazelor naturale se urmărește creșterea standardelor de viață și de locuit a populației prin asigurarea unor condiții îmbunătățite pentru încălzirea locuințelor sau prepararea hranei față de condițiile de locuire existente în prezent în care încălzirea locuințelor sau prepararea hranei se realizează pe bază de lemne, cu impact asupra emiterii unor cantități sporite de noxe și poluanți, în contradicție cu politicile de mediu la nivelul Uniunii Europene.

România are rezerve de gaze naturale dovedite de 100 miliarde metri cubi; cea mai mare parte a resurselor de gaze naturale ale României sunt situate în Transilvania, Moldova, Muntenia și Marea Neagră, aproximativ 75% dintre ele aflându-se în Transilvania, în special în județele Mureș și Sibiu; cel mai mare câmp de gaze naturale din România se află la Deleni, descoperit în 1912, și se situează între comuna Băgaciu

Capitolul II - Direcții de acțiune (Acțiuni)

și județul Mureș, cu rezerve dovedite de 85 miliarde metri cubi; alte câmpuri de gaze naturale sunt cele de la Filitelnic (40 miliarde metri cubi), câmpul de la Roman-Secuieni (24 miliarde metri cubi), Voitinel (11,8 miliarde metri cubi), Ghercești (11 miliarde metri cubi) și Sărmășel (10 miliarde metri cubi), toate cu rezerve mai mari de 10 miliarde metri cubi, iar în prezent România are a treia rezervă de gaze din Uniunea Europeană, imediat după Olanda și Marea Britanie.

Prin racordarea clienților noncasnici, instituții publice și operatori economici, la sistemul inteligent de distribuție a gazelor naturale se va îmbunătăți calitatea serviciilor publice prestate de alimentare cu energie termică sau de asigurare a apei calde menajere ori de utilizare a gazelor naturale în procesele de producție sau în activitatea curentă cu impact direct asupra competitivității operatorilor economici sau a calității serviciilor publice prestate de către instituțiile publice, dar și asupra reducerii emisiilor de noxe în atmosferă ca urmare a utilizării combustibilului solid.

Perioada de implementare a proiectelor de dezvoltare a infrastructurii inteligente de distribuție a gazelor naturale sprijinite prin POIM 2014-2020 se încheie la data de 31 decembrie 2023, iar pentru încadrarea în aceasta beneficiarii trebuie să organizeze procedurile de achiziție publică pentru selectarea operatorilor economici în vederea întocmirii studiilor de fezabilitate/proiectelor tehnice/executării lucrărilor pentru înființarea sistemului inteligent de distribuție a gazelor naturale și să asigure implementarea proiectelor într-o perioadă relativ scurtă, pentru a evita suportarea de costuri neeligibile de la bugetul de stat ca urmare a nefinalizării proiectelor.

Obiectivele asumate prin Programul de guvernare de realizare a unei creșteri economice inteligente și sustenabile la nivel național, de implementare a măsurilor necesare pentru punerea în aplicare a Programului național de alimentare cu gaze naturale pentru locuințele care se încălzesc pe bază de combustibil solid, în vederea includerii la finanțare din fonduri europene, caracterul de urgență al prevederilor ce vizează acest domeniu rezidă atât în faptul că operatorii economici respectivi trebuie să aibă timpul necesar în vederea ajustării bugetelor de investiții și a planurilor de dezvoltare, cât și în necesitatea îmbunătățirii sistemelor inteligente de distribuție a gazelor naturale.

Ca urmare a evoluției situației epidemiologice internaționale determinate de răspândirea coronavirusului SARS-CoV-2 și a declarării pandemiei de către Organizația Mondială a Sănătății în data de 11 martie 2020 și având în vedere instituirea stării de urgență prin Decretul nr. 195/2020 privind instituirea stării de urgență pe teritoriul României, precum și prelungirea acesteia prin Decretul nr. 240/2020 privind prelungirea stării de urgență pe teritoriul României, având ca efecte:

- încetinirea economiei în ansamblu pe termen scurt și mediu, cu efect direct asupra locurilor de muncă disponibile și asupra veniturilor populației;
- necesitatea stimulării investițiilor în noi sisteme inteligente de distribuție a gazelor naturale, cu impact pozitiv direct asupra economiei pe termen mediu și lung;
- necesitatea creșterii nivelului de flexibilitate, siguranță, eficiență în operare, precum și de integrare a activităților de transport, distribuție și consum final;
- necesitatea îmbunătățirii managementului rețelei, prin conceptul „Smart energy transmission system“, aplicabil și rețelelor inteligente de transport gaze naturale, și

Capitolul II - Direcții de acțiune (Acțiuni)

care va gestiona problemele legate de siguranța și utilizarea instrumentelor inteligente în domeniul presiunii, debitelor, contorizării, inspecției interioare a conductelor, odorizare, protecție catodică, reacții anticipative, trasabilitate, toate generând creșterea flexibilității în operare a sistemului, îmbunătățind integritatea și siguranța în exploatarea acestuia și implicit creșterea eficienței energetice.

Ținând cont de aspectele mai sus menționate ale problemei alimentare cu gaz, a fost adoptată Ordonanța de urgență nr. 128 din 31 iulie 2020 privind unele măsuri pentru instituirea **Programului național de racordare a populației și clienților noncasnici la sistemul inteligent de distribuție a gazelor naturale**.

Din punct de vedere financiar așa cum este prevăzut în art.4 din OUG 128/2020, problema înființării și extinderii rețelelor de distribuție inteligentă a gazelor naturale pentru racordarea consumatorilor casnici și a clienților non-casnici, este abordată astfel :

- **Pentru perioada de programare 2014-2020**, valoarea apelului de proiecte aferent programului național este egală cu valoarea în lei a unei alocări de **968.000 mii lei**, la cursul de schimb din data aprobării prin ordin de către ministrul fondurilor europene a ghidului solicitantului pentru dezvoltarea rețelelor inteligente de distribuție a gazelor naturale în vederea creșterii nivelului de flexibilitate, siguranță, eficiență în operare, precum și de integrare a activităților de transport, distribuție și consum final. Valoarea contractelor de finanțare care se pot încheia în cadrul programului național pentru perioada de programare 2014-2020 este în limita valorii apelului de proiecte **968.000 mii lei**, la care se aplică mecanismul de supracontractare prevăzut de art. 12 din Ordonanța de urgență a Guvernului nr. 40/2015 privind gestionarea financiară a fondurilor europene pentru perioada de programare 2014-2020, aprobată cu modificări și completări prin Legea nr. 105/2016, cu modificările și completările ulterioare. Sursele de finanțare ale programului național sunt constituite din fondurile externe nerambursabile în cadrul axei prioritare 8 „Sisteme inteligente și sustenabile de transport al energiei electrice și gazelor naturale” din cadrul POIM, din cofinanțarea aferentă bugetului de stat potrivit legislației europene aplicabile, precum și din bugetul de stat pentru diferența dintre valoarea întregului program național și valoarea apelului supracontractat finanțat din POIM.

- Pentru perioada 2021 -2027 Valoarea programului național este de 3.872.000 mii lei echivalent în lei la cursul de schimb euro la data aprobării prin ordin de către ministrul fondurilor europene a ghidului solicitantului pentru racordarea populației și a clienților noncasnici la sistemul inteligent de distribuție a gazelor naturale, cu condiția aprobării prin decizia Comisiei Europene a programului operațional în cadrul căruia va avea loc finanțarea. Sursele de finanțare pentru cheltuielile aferente contractelor/ deciziilor/ ordinelor de finanțare pentru proiectele care nu pot fi incluse la finanțare prin mecanisme specifice prevăzute de legislația europeană aplicabilă pentru perioada 2021-2027 rămân cheltuieli definitive ale bugetului de stat pentru dezvoltarea sistemelor de distribuție a gazelor naturale.

Capitolul II - Direcții de acțiune (Acțiuni)

B Rolul autorității publice

Rolul administrației publice locale in cadrul acestei probleme este definit din punct de vedere legal prin Ordonanța de urgență Nr. 57/2019 privind Codul administrativ cu modificările și completările ulterioare Astfel:

- Codul administrativ la art. 129 - Atribuțiile consiliului local:

- alin.(2).lit.d, prevede : Consiliul local exercită următoarele categorii de atribuții: [...] [...]
- alin. (7), prevede : În exercitarea atribuțiilor prevăzute la alin. (2) lit. d), consiliul local asigură, potrivit competenței sale și în condițiile legii, cadrul necesar pentru furnizarea serviciilor publice de interes local privind:
 - [...]
 - **r) punerea în valoare, în interesul colectivității locale, a resurselor naturale de pe raza unității administrativ-teritoriale;**
 - [...]

Așadar, administrația publică locală se poate implica în rezolvarea problemelor mai sus menționate în conformitate cu prevederile art. 29 alin 2 lit.d și alin.7 lit.r din Ordonanța de urgență Nr. 57/2019 privind Codul administrativ.

C Soluții - cum se poate implica autoritatea publică în funcție de rolul sau

APL-ul se poate implica în rezolvarea publice, fie direct fie în asociere de tip ADI cu alte APL-uri, pentru realizarea de proiecte de investiție care vizează dezvoltarea rețelelor inteligente de distribuție a gazelor naturale în vederea creșterii nivelului de flexibilitate, siguranță, eficiență în operare, precum și de integrare a activităților de transport, distribuție și consum final.

Conceptul de rețea inteligentă de distribuție de gaze naturale presupune ca investiția să includă cel puțin una dintre următoarele funcționalități:

- Sprijinirea integrării producției din surse neconvenționale (cum ar fi sursele de energie regenerabile bazate pe metan sintetic și biometan);
- Permite integrării în rețelele electrice a centralelor electrice pe gaz, necesare pentru compensarea sarcinilor maxime;
- Îmbunătățirea flexibilității rețelelor de gaze, în special prin utilizarea tehnologiilor IT pentru a sprijini provocările legate de cerere și de ofertă.











D Sursele de finanțare pentru perioada 2021-2027

- ✓ (PNRR) - Planul Național de Relansare și Reziliență 2021-2026
- ✓ (PNCIPS) - Programul Național de Construcții de Interes Public sau Social
- ✓ (PNS) - Panul National Strategic 2021 -2027
- ✓ (POCIDIF) - Programului Operațional Creștere Inteligentă, Digitalizare Și Instrumente Financiare 2021-2027

Capitolul II - Direcții de acțiune (Acțiuni)

E	Modele de buna practică	
----------	-------------------------	--

Fiind vorba despre proiecte de infrastructura modelele – referințele - de buna practica sunt reprezentate de normativele de proiectare.

Cod doc	Denumire / descriere document	Acces pt. format electronic
P53 P01	Ord. 163/2019 privind aprobarea Normei tehnice pentru odorizarea gazelor natural. Data: 17.07.2019. MO 620/26.07.2019.	
P53 P02	Ord. 89/2018 privind aprobarea Normelor tehnice pentru proiectarea, executarea și exploatarea sistemelor de alimentare cu gaze naturale.	
P53 P03	Ord. 89/2018 privind aprobarea Normelor tehnice pentru proiectarea, executarea și exploatarea sistemelor de alimentare cu gaze naturale.	
P53 P04	Ord. 75/2014 privind modificarea Normelor tehnice pentru proiectarea si executia conductelor de transport gaze naturale, aprobate prin Ordinul presedintelui ANRE nr.118/2013	
P53 P05	Ord. 118/2013 privind aprobarea Normelor tehnice pentru proiectarea si executia conductelor de transport gaze naturale - Anexa (versiune agregata la data de 01.08.2018)	
P53 P06	Ord. 118/2013 privind aprobarea Normelor tehnice pentru proiectarea si executia conductelor de transport gaze naturale, Data:11.03.2014, MO 171/10.03.2014, modificat prin Ord. 75/2014 Modificat prin Ordinul 41/2018	
P53 P07	Rectificare Ordin 118/2013	
P53 P08	Ordin 7 /2012 pentru aprobarea Normei tehnice privind proiectarea, executia, operarea, intretinerea si repararea statiilor de depozitare si distributie a gazelor naturale comprimate utilizate drept combustibil pentru vehicule	
P53 P09	Ord.5/2009 de aprobare a Normelor tehnice pentru proiectarea, executarea si exploatarea sistemelor de alimentare cu gaze naturale	
P53 P10	Ord. 5 /2009- NTPEE-2009 (versiune agregata). MO nr. 255/16.04.2009 cu modificările și completările aduse de Ord. 19/ 2010 (MO 531/29.07.2010), Ord. 111 /2013 (MO 828/23.12.2013), Ord. 179 /2015 (MO 969/28.12.2015). Abrogat prin Ordinul 89/2018	
P53 P11	Ord. 19 /2010 Modificarea si completarea Normelor tehnice pentru proiectarea, executarea si exploatarea sistemelor de alimentare cu gaze naturale, aprobate prin Ord. 5 /2009 . MO 531 / 29.07.2009. MODIFICA ORD 5 /2009	

Capitolul II - Direcții de acțiune (Acțiuni)

	II.5.4. Problema: Investiții în domeniul gestionării eficiente a deșeurilor	
A	Definiția problemei	

Managementul deșeurilor municipale și tranziția la economia circulară, reprezintă principala provocare a României este atingerea țintelor de pregătire pentru reutilizare și reciclare a deșeurilor municipale (11% grad de reciclare în 2019, potrivit ultimelor date disponibile, față de ținta de 55% prevăzută pentru anul 2025 în pachetul economiei circulare - PEC). O altă provocare este reducerea la 10% a cantității de deșeurii municipale eliminate prin depozitare până în anul 2035.

Potrivit Raportului privind alerta timpurie destinat statelor membre expuse riscului de a nu îndeplini obiectivul privind pregătirea pentru reutilizare / reciclarea deșeurilor municipale stabilit pentru 2020, România este unul dintre statele membre cu cel mai mare risc de neîndeplinire a țintelor din Directiva cadru deșeurii având în vedere că înregistrează în continuare o rată foarte scăzută de reciclare a deșeurilor municipale de 11% și o rată foarte ridicată de depozitare a deșeurilor, de 70%, în timp ce media UE este de 45% rata de reciclare și 24% rata de depozitare. Rapoartele Comisiei Europene confirmă că România are deficiențe majore în ceea ce privește managementul deșeurilor. Pentru accesarea fondurilor europene din perioada de programare 2014 - 2020, România a fost condiționată de adoptarea Planului Național de Prevenire și de Management al Deșeurilor (PNGD). Deși adoptat în 2017, după o așteptare de câțiva ani, rezultatele implementării acestuia sunt deocamdată departe de cele dorite. Comisia Europeană a atras atenția asupra faptului că nu se observă îmbunătățiri majore în domeniul din cauza lipsei investițiilor. Cel mai probabil, România nu a atins ținta de pregătire pentru reutilizare și reciclare pentru anul 2020 și încă nu a transpus integral în legislația națională trei dintre cele patru directive ale pachetului de economie circulară: deșeurii (Waste Framework Directive - Directive (EU) 2018/851), ambalaje (Packaging and Packaging Waste Directive – Directive (EU) 2018/852) și depozitele de deșeurii (Landfill Directive – Directive (EU) 2018/850), care aveau ca termen de adoptare iulie 2020. Adoptarea prevederilor de completare a transunerii celor trei directive, precum și transpunerea Directivei 2019/904 privind anumite produse din plastic este în curs. În ceea ce privește procesul de adoptare a celor 41 de planuri județene de management al deșeurilor (PJGD), precum și a Planului Municipiului București (PMGD), instrumente importante în guvernarea locală și națională a gestionării deșeurilor, acesta este unul avansat și este realizat pe baza metodologiei din OM nr. 140/2019 privind aprobarea Metodologiei PJGD, care respectă toate obiectivele din pachetul privind economia circulară și condițiile favorizante pentru perioada de programare 2021 – 2027. Având în vedere progresul înregistrat până în prezent, se estimează că toate PJGD/PMGD vor finaliza procedura de evaluare strategică de mediu și vor fi adoptate până în luna august 2021, iar PNGD va fi revizuit până la finalul anului 2022.

În paralel cu eforturile de actualizare și adoptare a cadrului strategic, sunt necesare simplificarea și uniformizarea prevederilor legislative privind gestionarea deșeurilor, armonizarea actelor normative a serviciului public de salubritate cu obiectivele de mediu, în special în ceea ce privește aplicarea instrumentelor economice și, pe cale

Capitolul II - Direcții de acțiune (Acțiuni)

de consecință, reducerea deșeurilor eliminate. De asemenea, este identificată necesitatea revizuirii Legii 211/2011 privind regimul deșeurilor, a Legii 249/2015 privind modalitatea de gestionare a ambalajelor și a deșeurilor de ambalaje, a HG 349/2005 privind depozitarea deșeurilor, precum și necesitatea elaborării normelor tehnice de aplicare a Legii compostului nr. 181/2020 (care a intrat în vigoare la 1 ianuarie 2021, dar este aplicată neuniform până la elaborarea acestor norme).

În plus, România va demara implementarea de măsuri de eliminare a produselor de plastic de unică folosință în aparatul guvernului - ministere și instituții aflate în coordonare și subordonare, pentru a răspunde cerințelor Directivei 2019/904 a UE, care are ca termen de adoptare în legislația țărilor membre data de 3 iulie 2021.

România nu are implementat un plan eficient de prevenire a generării deșeurilor, piața pentru reutilizare sau pentru reparații fiind încă nesustenabilă. Infrastructura pentru colectare separată este insuficientă, departe de a putea sprijini sistemul "Pay-As-You-Throw" (PAYT) și rata de eliminare prin depozitare a deșeurilor este una dintre cele mai ridicate din Europa.

Lipsa infrastructurii pentru colectare separată afectează și capacitatea de a introduce soluții pentru stimularea reparării și reutilizării, (ex. scutiri de taxe, serviciul public de colectare), iar lipsa unor facilități pentru reparații în special pentru deșeurile de echipamente electrice și electronice, nu încurajează dezvoltarea acestui domeniu.

În lipsa unor fluxuri stabile de deșeurile reciclabile de calitate, România nu are în momentul de față o piață sustenabilă a materiilor prime secundare recuperate din deșeurile de la populație, deși pachetul economiei circulare prevede clar o ierarhie privind gestionarea deșeurilor plecând de la prevenire, urmată de reutilizare și reparare înaintea reciclării. Pentru a face trecerea la economia circulară, România trebuie să introducă în circuitul economic materialele secundare obținute prin reciclare.

Din 2024 se vor introduce ținte separate pentru reutilizare, iar până atunci țările membre trebuie să înceapă aplicarea largită a EPR, astfel încât să implementeze reutilizarea și repararea produselor puse pe piață (Directiva Deșeurii/Waste Framework Directive – Art. 1.1). De asemenea, România are obligația ca, până în 2035, să reducă la 10% cantitatea de deșeurile municipale depozitate, de aici rezultând, o dată în plus, necesitatea atât a colectării separate de calitate cât și a finanțării de investiții productive în domeniul reciclării.

România nu își permite să se axeze pe un singur aspect, cum ar fi asigurarea capacității de colectare, sortare sau reciclare/compostare. Problema deșeurilor trebuie abordată la nivel național, pe toate nivelurile de competențe și atribuții, coordonând mai atent și ferm activitățile asumate de autoritățile locale, cu dezvoltarea unor politici coerente care să prioritizeze prevenirea deșeurilor, să dezvolte repararea și reutilizarea, urmate de investiții majore în sisteme de colectare separată și reciclare și, nu în ultimul rând, pe alinierea între capacitatea logistică și comportamentul responsabil al cetățenilor, adică educare-conștientizare-implicare.

Capitolul II - Direcții de acțiune (Acțiuni)

Măsurile de descurajare a eliminării deșeurilor vor crea spațiul necesar pentru dezvoltarea abordărilor alternative, fie că vorbim de o colectare separată de calitate, fie de dezvoltarea produselor bazată pe ecodesign pentru a face produsul mai sustenabil, modular, reparabil și conținând materiale ușor recuperabile. Această nouă prioritarizare a criteriilor de decizie economică vor facilita tranziția de la modele de afaceri bazate pe vânzarea de produse la cele bazate pe servicii (product as a service) și dezvoltarea economiei colaborative (shared economy), ambele modele capabile de a eficientiza semnificativ productivitatea resurselor materiale, indicator la care România prezintă un decalaj major față de alte state membre.

Aceste politici investiționale vor afecta multiple aspecte sociale și economice, vor necesita modificări în curricula școlară, inclusiv în cea a universităților, punând accent pe cercetare în formarea de competențe profesionale noi, pe identificarea de soluții sustenabile pentru designul de produs și vor contribui la schimbarea atitudinii și a mentalității în ceea ce privește deșeurile. De asemenea, este de așteptat ca aceste politici complexe să contribuie la crearea de noi locuri de muncă în acest sector.

Managementul sustenabil al gunoiului de grajd și al altor deșeuri agricole compostabile – reprezintă o alta dimensiune a problemei mai sus menționate.

Aproximativ 68% dintre fermele din România sunt ferme mixte, de culturi agricole și creștere a animalelor. Cea mai mare parte a fermierilor mici și mijlocii cresc animale fără a dispune de facilități pentru stocarea corespunzătoare a gunoiului de grajd și fără respectarea condițiilor minime de protecție a mediului. Conform datelor prezentate în Planul Național Integrat în domeniul Energiei și Schimbărilor Climatice 2021-2030, metanul reprezenta, la nivelul anului 2017, 25,2% din structura gazelor cu efect de seră (GES) din România, peste 50% din emisii provenind din agricultură. În ceea ce privește amoniacul, în anul 2018, 89% din emisiile de amoniac au ca sursă agricultura, iar 68,8% provin din sectorul de creștere a animalelor. De asemenea, pentru a veni în sprijinul zonelor rurale, în vederea conformării cu cerințele Directivei Nitrați, în perioada 2008-2017, România a implementat proiectul Controlul Integrat al Poluării cu Nutrienți (INPCP), finanțat printr-un împrumut de la Banca Mondială în valoare de 50 de milioane de euro. Acest proiect a inclus 81 de comune cu investiții directe în gestionarea gunoiului de grajd provenit de la fermele foarte mici, de subzistență, doar în zonele declarate în 2008 vulnerabile la poluarea cu nitrați (ZVN). Începând cu anul 2013, România a fost de acord ca întregul său teritoriu să se conformeze prevederilor Directivei Cadru-Apă și ale Directivei Nitrați, ceea ce a adus provocări pentru MMAP, ca și pentru Ministerul Agriculturii și Dezvoltării Rurale. Guvernul României a solicitat Băncii Mondiale o nouă asistență pentru continuarea investițiilor în zonele rurale, reușind ca în perioada 2017-2022 să finanțeze încă 86 de comunități noi cu investiții și sisteme de gestionare a gunoiului de grajd la nivel comunal.

Având însă în vedere numărul de zone în care se înregistrează concentrații ridicate ale apelor subterane cu nitrați, cu tendințe de creștere ale acestui indicator în apele subterane, precum și zonele cu un număr ridicat de animale crescute în ferme mici și mijlocii, este necesară sprijinirea în continuare a unui număr de cel puțin 250 de comunități în vederea implementării unei gestionări sustenabile a gunoiului de grajd și deșeurilor agricole compostabile.

Capitolul II - Direcții de acțiune (Acțiuni)

Problema mai sus prezentata se regăsește în liniamentele unor surse de investiție pentru perioada 2021 -2027, respectiv :

I.1 Dezvoltarea, modernizarea și completarea sistemelor de management integrat al deșeurilor municipale la nivel de județ sau la nivel de oraș/comune.

Măsura de investiții vizează dezvoltarea, modernizarea și completarea sistemelor de management integrat al deșeurilor, precum și a infrastructurii de gestionare a deșeurilor provenite de la populație la nivel de județ sau la nivel de oraș / comune prin următoarele tipuri de investiții:

- a) centre de colectare cu aport voluntar, centre de pregătire pentru reutilizare pentru includerea în circuitul economic a materiilor prime secundare provenite din materialele recuperate de la populație sub formă de deșeur;
- b) insule ecologice digitalizate pentru colectarea separată a deșeurilor la nivel local; Insula ecologică este un ansamblu de containere pentru colectarea separată a deșeurilor, fiecare dintre ele fiind dotat cu cântar electronic, accesul fiind asigurat pe bază de cartelă electronică. Datele sunt agregate și utilizate într-un sistem digital, instrument principal de monitorizare și raportare. Cele 12.800 "insule" de colectare separată a deșeurilor reciclabile de la populație, pe fracțiile tradiționale: hârtie-carton, plastic-metal, sticlă, compostabil, rezidual (în fapt, un set de containere sub- sau supra-terane, protejate antivandalism și împotriva accesului neautorizat, digitalizate pentru acces cu card pentru persoanele fizice arondate, cântar electronic la fiecare container, conectat online, modul GSM pentru transmisie date, bază de date privind beneficiarii serviciului și interfață facturare pentru toate UAT-urile beneficiare.
- c) alte investiții, conform PJGD / PMGD, privind colectarea separată, inclusiv a fluxurilor speciale de deșeurii (textile, baterii, deșeurii din construcții și demolări etc), transportul și transferul deșeurilor;
- d) instalații de tratare / reciclare deșeurii colectate separat în vederea atingerii țintelor de reciclare din pachetul economiei circulare. Instalațiile vor fi de ultimă generație, digitalizate prin propriul design de operare, monitorizare și intervenție, ceea ce va minimiza consumurile tehnologice inutile (inclusiv de energie, transport tehnologic, mentenanță întârziată).

Atunci când investițiile vor fi realizate prin PNRR³⁴ Pentru încadrarea în perioada de implementare a PNRR (proiect 2021-2023 și implementare până în 2026), această măsură de investiții va fi implementată, în principal, prin achiziții centralizate la nivel național. Investițiile PNRR pentru fiecare SMID / oraș / comună sunt determinate în corelare cu necesarul investițional prevăzut la nivel strategic, respectiv PJGD / PMGD.

I.2 Dezvoltarea infrastructurii pentru managementul gunoiului de grajd și al altor deșeurii agricole compostabile.

Măsura de investiții vizează în principal dezvoltarea de sisteme de colectare și valorificare a gunoiului de grajd. Un sistem de colectare și valorificare poate cuprinde următoarele tipuri de echipamente / instalații / construcții:

³⁴ PNRR 2021 – versiunea iunie

Capitolul II - Direcții de acțiune (Acțiuni)

- a. platforme pentru fermierii mici și mijlocii;
- b. echipamente pentru creșterea sustenabilității platformelor comunale noi sau existente;
- c. platforme comunale noi;
- d. stații de biogaz și /sau compostare, ambalare și peletizare, la nivel de ferme mari sau de comunități de fermieri.

Măsura de investiții va fi implementată de către MMAP prin unitatea de implementare a proiectului Controlul Integrat al Poluării cu Nutrienți. Selecția proiectelor pentru fermele mari și UAT-uri se va face după principiul cel mai mare impact pozitiv de mediu raportat la costul public al investiției, iar proiectele destinate reducerii poluării cu nitrați vor viza în principal zonele cu concentrații ridicate ale apelor subterane cu nitrați, cu tendințe de creștere a acestui indicator în apele subterane, precum și zone cu un număr ridicat de animale crescute în ferme mici și mijlocii.

Prin investițiile propuse în modernizarea infrastructurii de mediu, în producerea de compost și de biogaz, precum și în gestionarea gunoierului de grajd la nivel comunal se are în vedere reducerea emisiilor de amoniac și metan, precum și reducerea poluării cu nitrați.

În ceea ce privește investițiile în platformele pentru fermierii mici și mijlocii, cu o valoare estimată de aprox. 20.000 euro / platformă, acestea se vor finanța în condițiile unei scheme de ajutor de stat de minimis în baza Regulamentului (UE) 1407/2013. În ceea ce privește investițiile în capacitățile de producție de biogaz și de compostare, acestea se vor finanța în condițiile unei scheme de ajutor de stat exceptată de la notificare în baza Regulamentului general de exceptare pe categorii de ajutoare (GBER), art. 41 Ajutoarele pentru investiții destinate promovării producției de energie din surse regenerabile (costuri eligibile - costurile suplimentare de investiții necesare promovării producției de energie din surse regenerabile, intensitatea ajutorului 30/45% din costurile eligibile + bonus pentru IMM și zona "a"/zone "c", valoare maximă ajutor exceptat de la notificare 15 milioane per întreprinder per proiecte de investiții), respectiv art. 56 Ajutoarele pentru investiții în infrastructurile locale (valoarea ajutorului nu trebuie să depășească diferența dintre costurile de investiții și profitul din exploatare aferent investiției, valoare ajutorului 10 milioane EUR sau costurile totale care depășesc 20 de milioane EUR pentru aceeași infrastructură).

În ceea ce privește investițiile în platforme comunale noi și în echipamente pentru creșterea sustenabilității platformelor comunale noi sau existente, acestea reprezintă infrastructuri publice cu impact redus, localizat, și deschise accesului egal pentru toți utilizatorii. Prin urmare, finanțarea acestor infrastructuri publice nu afectează concurența și nu intră sub incidența ajutorului de stat.

I.3 Dezvoltarea capacității tehnice și a competențelor în materie de economie circulară și de climă la nivelul instituțiilor publice centrale și locale

Măsura de investiții vizează achiziția de:

- a. Echipamente de monitorizare și control pentru Garda Națională de Mediu (30 mil. euro, din care 3 milioane euro cu relevanță digitală)**

Capitolul II - Direcții de acțiune (Acțiuni)

Prin achiziția de scannere mobile, module GPS și echipamente conexe, autoritățile competente vor reuși să mărească gradul de trasabilitate a deșeurilor, o vizibilitate sporită în traseul real al transporturilor de deșeuri și, implicit, reducerea cantităților de deșeuri transportate ilicit și/sau abandonate în natură, reducând în mod direct impactul negativ al deșeurilor asupra mediului și sănătății populației. Prin această măsură se propune dotarea celor 43 de Comisariate județene ale Gărzii de Mediu pentru activitatea de monitorizare și control.

b. Echipamente de monitorizare a calității aerului, radioactivității și zgomotului pentru Agenția Națională de Protecția Mediului (15 mil. euro, din care 1,5 milioane euro cu relevanță digitală)

Prin achiziția de analizoare pentru determinarea Black Carbon, de stații pentru determinarea nivelului de radioactivitate și de zgomot, va crește nivelul de cunoaștere a calității aerului, radioactivității mediului și a zgomotului ambiant. Transmiterea, stocarea și realizarea raportărilor concentrațiilor de poluanți în mediul înconjurător obținute de la echipamentele ce urmează a fi achiziționate vor fi integrate cu ajutorului unei aplicații software, care va permite pe lângă agregarea și analiza datelor la nivel național și raportarea acestora la organisme europene, respectiv CE, Agenția Europeană de Mediu și Euroatom.

c. Echipamente pentru gestionarea eficientă a apei, deșeurilor și energiei în instituții publice: acțiuni pilot (30 mil. euro)

Măsura are în vedere achiziția de echipamente care să contribuie la transformarea instituțiilor publice în modele de sustenabilitate. Printre aceste echipamente se numără filtre de apă pentru încurajarea consumului de apă potabilă de la robinet și pentru reducerea plasticului de unică folosință, infrastructură pentru colectarea separată a deșeurilor, echipamente eficiente de iluminat, dar și alte achiziții precum rastele de biciclete, compostoare pentru biodeșeuri și stații de încărcare pentru autovehicule electrice. Dotările se vor face prin coordonare la nivel național, prin selectarea instituțiilor care vor implementa proiecte pilot.

d. Sprijin pentru dezvoltarea competențelor tehnice pentru sustenabilitate (19 mil. euro)

Prin aceste măsuri se are în vedere creșterea gradului de expertiză climatică și dezvoltarea. Competențelor digitale ale personalului în interiorul instituțiilor publice, prin intermediul unor acțiuni de instruire, precum și prin realizarea unui ghid tehnic de urmărit pe parcursul implementării proiectelor pentru sustenabilitate în instituțiile publice. În plus, măsurile includ acțiuni de informare și comunicare în vederea reducerii cantităților de deșeuri de ambalaje. Indicatorul măsoară sprijinul de expertiză necesar la nivelul MMAP pentru următoarele activități: Training și campanii de awareness pentru 850 de angajați din instituțiile publice; Campanie de training pentru experți în materie de schimbări climatice.

Capitolul II - Direcții de acțiune (Acțiuni)

e. Sprijin pentru înființarea mecanismului central de supraveghere a decontărilor pentru deșeurile municipale între UAT-uri și producători/OIREP (15 mil. euro)**B Rolul autorității publice**

Rolul administrației publice locale in cadrul acestei probleme este definit din punct de vedere legal prin Ordonanța de urgență Nr. 57/2019 privind Codul administrativ cu modificările si completările ulterioare Astfel:

- Codul administrativ la art. 129 - Atribuțiile consiliului local:

- alin.(2).lit.d, prevede : Consiliul local exercită următoarele categorii de atribuții: [...] [...]
- alin. (7), prevede : În exercitarea atribuțiilor prevăzute la alin. (2) lit. d), consiliul local asigură, potrivit competenței sale și în condițiile legii, cadrul necesar pentru furnizarea serviciilor publice de interes local privind:
 - [...]
 - **i) protecția și refacerea mediului**
 - [...]
 - **r) punerea în valoare, în interesul colectivității locale, a resurselor naturale de pe raza unității administrativ-teritoriale;**
 - [...]
 - **s) alte servicii publice de interes local stabilite prin lege**

Așadar, administrația publică locală se poate implica în rezolvarea problemelor mai sus menționate în conformitate cu prevederile art. 29 alin 2 lit.d și alin.7 lit.,i,r,s din Ordonanța de urgență Nr. 57/2019 privind Codul administrativ.

C Soluții - cum se poate implica autoritatea publică în funcție de rolul sau

Implicarea APL-urilor în rezolvarea problemei managementul deșeurilor se realizează în mod diferit în funcție de etapa de realizare a proiectelor respectiv :

Etapa de construcție

Investițiile care dezvoltă / modernizează / completează infrastructura publică existentă de gestionare a deșeurilor la nivel de județ, oraș sau comună pot implica ajutor de stat sub formă de compensație pentru prestarea unui Serviciu de Interes Economic General (SIEG), în baza Deciziei CE 2012 / 21/ UE privind aplicarea art. 6, alin. 2 din Tratatul privind funcționarea Uniunii Europene în cazul ajutoarelor de stat sub formă de compensații pentru obligația de serviciu public acordate anumitor întreprinderi cărora le-a fost încredințată prestarea unui SIEG.

În situațiile în care nu poate fi încredințată prestarea unui SIEG, finanțarea poate fi acordată ca ajutor de stat regional în condițiile prevăzute de schema de ajutor de stat existentă, exceptată de la obligația notificării la CE, instituită de AFM (SA.54143 - Schema de ajutor de stat regional pentru investiții având ca scop reducerea efectelor negative ale deșeurilor asupra mediului și reducerea consumului de resurse primare), care va fi prelungită și după 31.12.2021 și ajustată corespunzător pentru a permite ca

Capitolul II - Direcții de acțiune (Acțiuni)

autoritățile publice locale să beneficieze de ajutor de stat pentru aceste tipuri de investiții.

Etapa de exploatare

În cazul în care serviciile care vor beneficia de finanțare pot fi definite ca SIEG, iar încredințarea exploatarei infrastructurii se va realiza prin licitație, cu respectarea tuturor criteriilor Altmark, este eliminată existența ajutorului de stat.

În situațiile excepționale în care încredințarea exploatarei infrastructurii se realizează în mod direct către operatori existenți, iar aceștia primesc un avantaj (cum ar fi plata, de către operator către autoritatea publică locală, a unei redevențe mai mici decât valoarea amortizării bunurilor publice puse la dispoziția operatorului), măsura poate reprezenta ajutor de stat și va respecta condițiile prevăzute în Decizia CE 2012 / 21/ UE privind aplicarea art. 6, alin. 2 din Tratatul privind funcționarea Uniunii Europene în cazul ajutoarelor de stat sub formă de compensații pentru obligația de serviciu public acordate anumitor întreprinderi cărora le-a fost încredințată prestarea unui SIEG.

D Sursele de finanțare pentru perioada 2021-2027

- ✓ (PNRR) - Planul Național de Relansare și Reziliență 2021-2026
- ✓ (PODD) - Programul operațional dezvoltare durabilă 2021-2027

E Modele de buna practică**Model de buna practica - CEHIA - activități non-agricole - energie din surse regenerabile pentru comunitatea locală**

Titlul proiectului: Dezvoltarea unei stații de biogaz

Beneficiar: Organizația ZD Krásná Hora nad Vltavou a.s

Localizarea proiectului: Cehia, Cod NUTS S3: CZ020, ZD Krásná Hora nad Vltavou a.s. Regiunea de dezvoltare: Boemia Centrală Perioada de implementare: martie 2007 – octombrie 2008

Buget total: 2 203 921 euro

Finanțare nerambursabilă: 881 568 euro

Cofinanțare (contribuția beneficiarului): 1 332 353 euro

Tema abordată: diversificarea fermelor, generarea de energie din surse regenerabile sau conservarea energiei

Descriere proiectului

Compania agricolă Krásná Hora nad Vltavou este situată într-o zonă rurală unde principala parte a economiei este agricultura, pe timpul verii veniturile fiind asigurate și din turism. Scopul proiectului este utilizarea resurselor regenerabile de energie prin construirea unui dispozitiv de producere și prelucrare a biogazului din surse regenerabile (stație de biogaz).

Capitolul II - Direcții de acțiune (Acțiuni)

Motivația a fost de a capta valoare adăugată pentru producția agricolă, într-un moment în care prețurile materiilor prime fluctuau. Din cauza instabilității prețurilor produselor rezultate din producția agricolă sau din creșterea animalelor, compania a dorit să-și stabilizeze veniturile pe parcursul anului. Stația de biogaz (BGS) a fost construită chiar în curtea sediului unei companii, astfel încât nu a existat nicio problemă cu achiziționarea terenului.

Pregătirile de teren pentru construirea stației de biogaz au fost efectuate de companie, însă pentru lucrarea propriu-zisă a fost contractată o firmă specializată. Stația de biogaz utilizează, pe lângă altele, și excrementele din sectorul creșterii de animale, iar atunci când acestea sunt procesate de stația de biogaz (întreg procesul de fermentație), ajung să aibă proprietăți mai bune, în comparație cu acelea pe care le au, în mod normal, gunoiul de grajd și dejecțiile. În ciuda costurilor totale ridicate ale stației de biogaz, compania ar fi construit-o chiar și fără ajutorul fondurilor pentru dezvoltare rurală, considerând-o o necesitate. A existat un moment absolut critic chiar înainte de a începe construirea stației de biogaz, mai exact când trebuia primit acordul pentru racordarea la rețeaua de distribuție.

Finanțarea din programul pentru dezvoltare rurală a fost realizată după un lung și exigent proces de aplicare.

Compania mai aplicase în trecut pentru aceleași proiecte de grant, astfel încât era deja familiarizată cu întreg procesul, însă, în același timp, acesta a fost încetinit de birocrația greoaie, de întâlnirile prelungite și de refuzul funcționarilor de a risca. Planul de afaceri a fost îndeplinit de companie, angajații acesteia având abilitățile necesare, iar cererea de finanțare a fost realizată fără ajutorul vreunei companii de consultanță. Pentru punerea în aplicare a proiectului a fost creat un job full-time, a fost utilizat un teren non-agricol, compania a luat contact cu noi companii naționale și străine, producția a fost diversificată.

Compania este situată într-o zonă rurală unde activitatea și economia sunt dominate de agricultură și turism. Are 180 de angajați. Iarna, situația ocupării forței de muncă este mult mai complicată, însă prin acest proiect, compania poate păstra angajații tot timpul anului, datorită diversificării producției (fără a se limita la angajarea de lucrători sezonieri). Este uimitor cum un proiect gestionat cu succes poate continua dezvoltarea unei companii și poate genera investiții. Compania este mulțumită de actuala stație de biogaz, acesta fiind motivul pentru care programează construirea unei alte centrale. Stația de biogaz nu este utilă numai pentru a produce electricitate, ci și pentru a produce căldură, aceasta fiind considerată un produs secundar.

În plus, un bazin public de înot, care va fi construit de municipalitate, va fi încălzit de către stația de biogaz. Aceasta este una dintre modalitățile prin care compania economisește bani și protejează mediul înconjurător, pentru că nu mai are nevoie nici de cărbune, nici de petrol, pentru a obține căldură.

Compania a mai profitat de posibilități de finanțare a proiectelor prin intermediul Programului de Dezvoltare Rurală, însă niciunul dintre acestea nu a fost de asemenea dimensiuni financiare și durată. Din punctul de vedere al beneficiarului, potențialii solicitanți cu proiecte ca acesta trebuie să înțeleagă că beneficiază de finanțare publică și că acest fapt cere un nivel înalt de raportare și responsabilitate financiară. La succesul proiectului au contribuit: cooperarea cu factorii locali, prin furnizarea de

Capitolul II - Direcții de acțiune (Acțiuni)

căldură clădirilor de birouri, atelierelor, școlii locale, pentru încălzirea apei reci, faptul că actorii regionali au susținut inițiativa și au considerat că generarea de energie din surse regenerabile și conservarea energiei reprezintă o situație win-win, faptul că firma economisește, și în același timp, protejează mediul înconjurător.

Transferabilitate: acest proiect este transferabil oricărei ferme, fie ea de producție vegetală sau animală. Interesul în cadrul proiectului a fost mare, dorindu-se construirea unei noi stații de biogaz. Printre obiectivele acestui proiect se numără: aprofundarea cunoștințelor în cercetare, educație și IMM-uri, colaborări în scopul de a consolida industria de biogaz în Europa, dezvoltarea în continuare a industriei turismului, sub formă de turism ecologic.

Capitolul II - Direcții de acțiune (Acțiuni)

	II.5.5. Problema: Dezvoltare urbana / Dezvoltare rurala	
A	Definiția problemei	

Problema dezvoltării zonelor urbane și zonelor rurale în perioada 2021-2027 se așează sub egida Intervențiilor pentru tranziția verde și digitală în orașe / respectiv sate. Astfel

- Intervenții pentru tranziția verde și digitală în orașe, consta în :
 - Construirea de locuințe pentru tineri/locuințe sociale/ locuințe de necesitate/ locuințe pentru specialiști din sănătate și învățământ;
 - Reabilitarea moderată a clădirilor ce adăpostesc servicii publice;
 - Mobilitatea urbană durabilă - Schimbarea parcului de vehicule destinate transportului public (achiziția de vehicule curate);
 - Mobilitatea urbană durabilă - Asigurarea infrastructurii pentru transportul verde stații de încărcare vehicule electrice;
 - Mobilitatea urbană durabilă - Asigurarea infrastructurii pentru transportul verde ITS;
 - Mobilitatea urbană durabilă - Asigurarea infrastructurii pentru biciclete

- Intervenții pentru creșterea calității vieții în mediul rural, consta în :
 - Construirea de locuințe pentru specialiști din sănătate și învățământ;
 - Reabilitarea moderată a clădirilor ce adăpostesc servicii publice;
 - Crearea de piste pentru bicicliști;
 - Dezvoltarea de stații de încărcare pentru vehiculele electrice;
 - Achiziția de microbuze electrice/hidrogen în scopuri comunitare;
 - Asigurarea infrastructurii pentru transportul verde – ITS și alte sisteme inteligente (pentru comunele care se află în zonele urbane funcționale, în zonele turistice și în zonele de frontieră).

Conform Raportului de Țară întocmit de către Comisia Europeană în 2020, consecințele socio-economice ale pandemiei de COVID-19 se vor resimți în mod inegal în diferitele regiuni ale României din cauza decalajelor semnificative în materie de investiții și de productivitate a forței de muncă și a profilurilor de specializare diferite. Acest lucru implică un risc considerabil de adâncire a disparităților regionale în România, inversând tendința observată deja de reducere ușoară a disparităților dintre capitală și restul regiunilor sau dintre zonele urbane și cele rurale. Combinată cu riscul perturbării temporare a procesului de convergență între statele membre, situația actuală impune adoptarea unor răspunsuri specifice în materie de politică. În contextul epidemiei de COVID-19, este foarte probabil ca provocările existente să se accentueze, pe fondul creșterii rapide a șomajului și a inactivității. Disparitățile regionale mari și productivitatea scăzută a anumitor sectoare au un impact negativ asupra creșterii durabile pe termen lung.

Cu un număr total de decese care se apropie de 3 milioane, amploarea pandemiei de COVID-19 o depășește pe cea a oricărei alte pandemii din ultimul secol. Pandemia a declanșat al treilea și cel mai însemnat șoc economic, financiar și social din secolul 21. Pe lângă pierderile de vieți omenești, COVID-19 a cauzat pierderi economice semnificative la nivel global. OCDE estimează că PIB-ul țărilor din OCDE se va reduce cu 9,5% în 2020. Totodată, toate administrațiile locale au fost obligate să devină actori

Capitolul II - Direcții de acțiune (Acțiuni)

relevanți în gestionarea situației de criză, fiind responsabile cu aspectele critice ale măsurilor de izolare, asigurarea serviciilor de sănătate și sociale, dezvoltarea economică și investiții publice. Administrațiile locale sunt motoarele care facilitează prestarea serviciilor publice, dezvoltarea economică și investițiile în infrastructură. Totuși, închiderea companiilor, pierderea locurilor de muncă și alte efecte economice au atras un declin al veniturilor fiscale pe durata crizei, punând presiuni financiare majore pe numeroase administrații locale. Conform estimărilor, administrațiile locale ar putea înregistra, în medie, pierderi de venituri de 15-25% în 2021, cele mai afectate fiind orașele cu baze economice mai puțin diversificate și localitățile rurale. Înregistrând estimativ 90% dintre toate cazurile de COVID-19 raportate, zonele urbane au devenit epicentrul pandemiei. Orașele pot gestiona această criză, funcționând drept poli de energie, reziliență și inovație conturate ca locuri dinamice și atractive. Vor fi necesare, totuși, politici atent formulate care să abordeze decalajele și capacitățile locale, avansând în paralel o redresare verde și incluzivă. Pe termen scurt, pentru multe orașe, criza de sănătate atribuită COVID-19 s-a extins la nivelul unei crize de acces urban, echitate urbană, finanțare urbană, al unei crize ce vizează siguranța, șomajul, serviciile publice, infrastructura și transportul, toate acestea afectând în mod disproporționat cele mai vulnerabile segmente ale societății.

Afectate semnificativ de pandemie, UAT-urile din România au o scădere semnificativă a veniturilor proprii. Această situație duce la o reducere semnificativă a investițiilor în domenii cum ar fi educația, sănătatea și infrastructura locală. Nivelul cheltuielilor pentru investiții la nivelul UAT-urilor este redus (15-20% din bugetul local înainte de pandemie) și este în mare măsură finanțat din fonduri europene. Prin urmare, este nevoie de o injecție de capital pentru a continua investițiile în infrastructura locală și pentru a crește astfel reziliența localităților în perioada de redresare economică. Ținând cont că într-o perioadă de criză economică, veniturile locale sunt și mai reduse, este nevoie de suport financiar suplimentar pentru asigurarea bunăstării populației și garantarea unor servicii publice de calitate în perioada imediat următoare, cu accent pe tranziția verde și digitală.

De asemenea, este necesar ca în localitățile din România să fie efectuate investiții în infrastructura locală, pentru a adapta localitățile la noile condiții de siguranță și pentru a contracara tendințele nesustenabile generate de pandemie, respectiv izolare, segregare, inclusiv utilizarea autoturismelor personale în detrimentul transportului public. Cheltuielile cu bunuri și servicii în 2020 au fost în creștere cu 6,9% față de anul precedent. În cadrul bugetului general consolidat, majorările față de medie se înregistrează la nivelul administrației locale, majorările fiind determinate, în special, de plăți suplimentare pentru medicamente, materiale sanitare, reactivi și alte produse necesare diagnosticării și tratării pacienților infectați cu SARS-CoV-2.

Capitolul II - Direcții de acțiune (Acțiuni)

Comune	pondere venituri proprii %	venituri proprii pe locuitor	venituri din impozite si taxe pe locuitor (lei)	cheltuieli cu personalul %	cheltuieli totale pe locuitor (lei)	cheltuieli asistență socială pe locuitor (lei)	Cheltuieli educatie pe locuitor (lei)	Cheltuieli sanatare pe locuitor (lei)
Anul 2018	36,6	663,6	328,7	27,2	1804,0	234,5	150,8	15,4
Anul 2019	33,8	763,3	424,3	25,0	2358,7	289,6	201,5	25,2
Anul 2020	33,1	848,8	437,2	25,2	2478,6	331,6	203,4	28,5
Orașe								
Anul 2018	57,9	1022,1	549,3	28,4	1803,3	232,2	156,5	96,4
Anul 2019	54,1	1160,5	645,5	27,7	2206,3	288,7	213,1	104,4
Anul 2020	51,0	1296,1	615,7	25,9	2487,2	328,6	243,8	95,8
Municipii								
Anul 2018	76,3	1662,1	615,8	19,1	2264,6	359,0	211,3	75,5
Anul 2019	76,1	1876,0	663,3	20,1	2567,5	392,7	270,6	105,3
Anul 2020	73,7	2075,8	640,6	19,3	2823,0	428,8	293	115,5
Total UAT România								
Anul 2018	58,7	1158,4	483,4	23,1	2014,7	291,2	179,1	51,5
Anul 2019	56,2	1314,9	557,2	22,9	2438,2	336,7	234,4	70,2
Anul 2020	54,5	1458,5	549,3	22,4	2637,3	375,8	248,7	75,5

Sursa: INS

Dezvoltarea urbană reliefează nevoia unei transformări urbane sustenabile este subliniată de Agenda 2030 pentru Dezvoltare Durabilă, în special Obiectivul 11 pe Dezvoltare Durabilă, care este dedicat transformării orașelor în unele incluzive, sigure, reziliente și durabile. Alte documente majore ce propun această transformare includ Noua Agendă Urbană, Acordul de la Paris și Pactul Ecologic al Comisiei Europene. Noua Cartă de la Leipzig, adoptată în 30 noiembrie 2020, oferă un cadru de politici pentru a cuprinde dimensiunea urbană în acordurile europene și globale și pentru a promova orașe mai verzi, mai echitabile, mai productive și mai bine guvernate. Deși, conform delimitării administrative tradiționale, gradul de urbanizare în România este de numai 55%, acesta crește la 76% după metodologia UE-OCDE, care ține cont de relațiile funcționale și dinamica regională identificate în baza fluxurilor de navetă. Aceste zone urbane funcționale cuprind jumătate din localitățile României și

Capitolul II - Direcții de acțiune (Acțiuni)

generează 97% din dezvoltarea economică a țării. Ca atare, zonele urbane sunt esențiale atât pentru dezvoltarea rurală cât și pentru dezvoltarea României în general. De asemenea, întrucât o mare parte din problemele de mediu sunt generate în zonele urbane (95% din emisiile de gaze cu efect de seră), intervenția în aceste zone este esențială pentru a asigura încadrarea în țintele stabilite prin Pactul Verde European. În total, 319 de unități administrative sunt clasificate drept urbane, 102 fiind declarate municipii și 216 orașe, la care se adaugă municipiul București. Localitățile din România se confruntă cu un puternic declin demografic din cauza îmbătrânirii populației, a scăderii natalității și a migrației, însă cu diferențieri spațiale. Astfel, în perioada 2006-2019, populația a crescut în doar 17,5% dintre reședințele de județ (7/40), față de 75% din zonele periurbane aferente reședințelor de județ (30/40). Decalajul economic și dezvoltarea inegală a orașelor din România se reflectă în modelele de dezvoltare demografice și spațiale, creând diferențe mari între principalii poli de creștere economică – București, urmat de cele mai mari 7 orașe, orașele secundare mai puțin performante ca importanță regională și un număr mare de orașe de dimensiuni mici și medii cu o economie cu probleme. Performanța economică are un impact direct asupra modelelor de creștere spațială, de aici rezultând cele trei tipuri de tendințe: creștere (expansiune), stagnare și scădere (fragmentare).

Dezvoltarea rurală este definită în contextul în care zonele rurale ocupă 87% din teritoriul național, iar populația rurală totalizează 8.959.096 persoane sau 46% din populația României. Din punct de vedere al tipologiei DEGURBA (tipologia urban-rural elaborată de către EUROSTAT), regiunile predominant rurale ocupă aproape 60% din teritoriu.

Localitățile rurale pot fi stabilite în mai multe categorii: localități rurale ce se află în zonele urbane funcționale, ce trebuie să gestioneze externalitățile nucleelor urbane, localități rurale ce se află în zona de susținere a zonelor urbane, și zonele profund rurale, ce se află la o distanță mai mare de 30 minute de zonele urbane și implicit la serviciile și dotările de bază. În aceste ultime două categorii, schimbările înregistrate la nivelul populației rurale în ultimele două decenii, evidențiate prin evoluția negativă a principalilor indicatori demografici, au generat un dezechilibru demografic pronunțat care se manifestă prin îmbătrânirea populației, scăderea natalității și a fertilității, prin creșterea mortalității, dar și prin explozia migrației externe, având ca efect negativ principal depopularea zonelor rurale. Aceste tendințe sunt și mai accentuate în zonele profund rurale.

Lipsa unei intervenții concentrate în aceste zone va accentua în viitor declinul demografic, economic și social. De altfel, dacă tendințele actuale se păstrează, în 2050 populația rurală din România va ajunge la numai 6 milioane de locuitori. În contextul îmbătrânirii demografice și a dinamicii economice actuale, scăderea populației rurale poate fi considerată naturală, dar în raport cu situația specifică de la nivel național, aceasta are caracterul unei mutații care afectează posibilitățile de dezvoltare viitoare.

Studiile realizate pentru fundamentarea Strategiei de dezvoltare teritorială a României și Rapoartele privind starea teritoriului arată că sărăcia rurală este de 2,4–3,4 ori mai

Capitolul II - Direcții de acțiune (Acțiuni)

mare decât sărăcia urbană. Un județ este cu atât mai sărac cu cât județul are o pondere mai ridicată a populației rurale.

În mediul rural, vreme îndelungată s-a menținut un mod de viață specific, prin păstrarea identității culturale, a obiceiurilor și a unor tehnici agricole tradiționale, elemente de patrimoniu imaterial care sunt în prezent în pericol de dispariție din cauza migrației tinerilor, venită ca urmare a degradării vieții (infrastructură precară la nivel local). Menținerea civilizației rurale autentice românești ar aduce un plus de valoare pentru activități economice precum agroturismul, turismul cultural și ecoturismul.

Intervenții pentru tranziția verde și digitală în orașe

Importanța categoriei orașelor mici la nivelul sistemului urban românesc se exprimă prin intermediul ponderii pe care o dețin la nivel național (65% din numărul total de orașe și cca 15% din populația urbană), reflectând o bază potențial solidă a sistemului urban.

Totodată, orașele au un rol foarte important în dezvoltarea policentrică, polarizând localitățile rurale pe o rază de 15-20 km. De aceea, pentru a nu-și pierde rolul teritorial, trebuie susținute în procesul de transformare către un mediu atractiv și orientat către soluțiile generate de natură. Orașele reprezintă localitățile urbane cele mai vulnerabile la schimbările economice și sociale sau la situații de criză, așa cum este cea generată de pandemia cu Covid-19. În raport cu posibilitățile limitate privind oportunitățile economice și cu condițiile slabe privind calitatea vieții, majoritatea orașelor se află într-un declin accentuat.

Orașele cu cea mai bună performanță sunt cele care au avut cel mai mare succes în atragerea investitorilor privați (Politica Urbană a României), ceea ce demonstrează că investițiile în infrastructură publică trebuie dublate de eforturi de a întări sectorul privat la nivel local, altfel nu generează bunăstare și câteodată au chiar efecte negative, precum cheltuieli de operare și mentenanță ce pun presiune pe bugetul local. Aceste orașe au nevoie de o reformă care să încurajeze administrațiile locale să fie mai active în dialogul cu sectorul privat, precum și de investiții în infrastructură cheie, precum parcuri industriale cu toate dotările necesare. De asemenea, ele au nevoie de investiții în calitatea vieții pentru a reduce migrarea tinerilor, precum și o mai bună conectare la centrele urbane dinamice din jur, pentru ca oamenii din aceste centre urbane mici să aibă acces la oportunitățile și serviciile specializate din centrele urbane mari.

Prin urmare, sunt propuse investiții integrate pentru orașe care să abordeze concomitent proiectele specifice celor patru piloni ai Politicii Urbane a României – orașul verde, orașul social, orașul productiv și orașul bine gestionat.

Masurile care definesc problema dezvoltării urbane sunt definite de proiecte de investiții pentru zonele urbane :**11. Construire locuințe sociale/ locuințe de necesitate/ locuințe pentru tineri/ locuințe pentru specialiști din sănătate și învățământ**

Bugetul asigurat pentru construcția de locuințe pentru perioada 2021-2026 este de 50 milioane euro³⁵. Noile clădiri vor respecta cererea de energie primară de 20% sub

³⁵ Sursa PNRR 2021 – varianta iunie 2021

Capitolul II - Direcții de acțiune (Acțiuni)

pragul NZEB. Beneficiarii directi sunt APL-urile sau serviciile descentralizate din cadrul APL-urilor si beneficiarii finali ai celor 4 categorii de investiții sunt persoane fizice care aparțin grupurilor vulnerabile sau cu venituri reduse, care nu desfășoară activitate economică, prin urmare ajutorul de stat la nivelul acestora este exclus.

Construirea acestor locuințe nu implică un avantaj (prin urmare, ajutor de stat) la nivelul constructorului, dacă execuția lucrărilor este atribuită prin licitație.

Cu privire la operarea unui astfel de serviciu social, dacă aceasta este încredințată unei întreprinderi în condiții de piață, nu este implicat ajutorul de stat.

I.2. Reabilitare moderată/modernizare/extindere/construire clădiri publice nZEB (care deserveșc prestării unor servicii publice).

Sectorul public trebuie să aibă un rol demonstrativ, să-și asume rolul de lider în îmbunătățirea eficienței energetice prin renovarea a 8,25 milioane mp (26%) de clădiri publice până în 2030, o realizare care ar reduce consumul de energie cu 0,05 milioane tep și ar obține o reducere a emisiilor de CO₂ de 0,25 milioane tone pentru perioada 2021-2030. Renovarea clădirilor publice trebuie să reprezinte un model de bună practică și din punct de vedere al calității arhitecturale a intervențiilor.

Se vor avea în vedere următoarele tipuri de lucrări:

- a) lucrări de reabilitare termică a elementelor de anvelopă a clădirii;
- b) lucrări de reabilitare termică a sistemului de încălzire/a sistemului de furnizare a apei calde de consum;
- c) instalarea unor sisteme alternative de producere a energiei electrice și/sau termice pentru consum propriu; utilizarea surselor regenerabile de energie;
- d) lucrări de instalare/reabilitare/modernizare a sistemelor de climatizare și/sau ventilare mecanică pentru asigurarea calității aerului interior;
- e) lucrări de reabilitare/modernizare a instalațiilor de iluminat în clădiri;
- f) sisteme de management energetic integrat pentru clădiri;
- g) modernizarea sistemelor tehnice ale clădirilor, inclusiv în vederea pregătirii clădirilor pentru soluții inteligente;
- h) lucrări pentru echiparea cu stații de încărcare pentru mașini electrice;
- i) extinderi în plan orizontal sau vertical a clădirilor existente în marja de maxim 20% din suprafața construită actuală, în vederea conformării la exigențele de funcționare privind siguranța la incendiu, siguranța și accesibilitate în exploatare;
- j) asigurarea cu echipamente ce sprijină digitalizarea semnificativă a activităților desfășurate în cadrul clădirilor;
- k) lucrări de compartimentări interioare în vederea organizării optime a fluxurilor și circuitelor medicale.

Această măsură contribuie inclusiv la creșterea competențelor digitale ale cetățenilor, în urma renovării/reabilitării fiind stabilite locații în cadrul cărora cetățenii pot avea acces la serviciile digitale chiar și în condiții de pandemie (de exemplu - pot fi amenajate biblioteci sau în cadrul cărora oamenii pot utiliza serviciile digitale).

Pentru a asigura cerințele de accesibilizare pentru persoanele cu dizabilități, vor fi eligibile investiții pentru:

Capitolul II - Direcții de acțiune (Acțiuni)

- sisteme de ghidaj și orientare care utilizează tehnologia senzorilor de proximitate destinate persoanelor cu deficiențe de vedere.
- sisteme de avertizare luminoasă destinate persoanelor cu deficiențe de auz.
- dispozitive de amplificare a sunetului destinate persoanelor utilizatoare de proteze auditive. Dispozitivele pot fi implementate cu succes la nivelul serviciilor publice în interacțiunea cu cetățenii.
- rampe mobile, lifturi adaptate și alte mijloace ce pot fi integrate la nivelul construcțiilor existente în scopul deservirii populației cu dizabilități fizice.
- covoare tactile pentru infrastructura de acces în instituțiile publice de interes general.

13. Mobilitate urbană verde - achiziție autobuze și/sau microbuze curate (electric sau hidrogen), inclusiv stații de încărcare.

Bugetul pentru achiziția sau schimbarea parcului de vehicule destinate transportului public este de 120 milioane euro. Prin această măsură se contribuie la reducerea emisiilor de gaze cu efect de seră în orașe.

Mijloacele de transport public vor asigura cerințele de accesibilizare pentru persoanele cu dizabilități, inclusiv sisteme de ghidaj și orientare care utilizează tehnologia senzorilor de proximitate destinate persoanelor cu deficiențe de vedere.

Sistemele inteligente aferente acestei investiții pot fi dezvoltate la nivel de zonă urbană funcțională, în parteneriat cu UAT. Prin finanțarea aferentă se asigură operaționalizarea măsurilor din noua Strategie Națională de Siguranță Rutieră, respectiv tratarea distinctă a sistemelor automate: sistemul pentru detecție și sancționare abateri și un sistem de monitorizarea a traficului, care să permită monitorizare video, colectare de date (ex.: stabilire fluxuri de trafic), fluența traficului, etc.

Prin urmare, la capitolul Sisteme inteligente de trafic vor fi eligibile următoarele:

- Managementul inteligent al traficului – Gestionarea inteligentă a traficului nu numai că îmbunătățește fluxul de trafic în orașe și între orașe și împrejurimi, ci ajută orașele să abordeze următoarea revoluție a mobilității.
- Soluții de taxare – Schemele dinamice de taxare sunt din ce în ce mai utilizate ca un instrument important pentru administratorii orașelor și a traficului pentru a influența în mod durabil fluxul de trafic în și în afara orașelor și pentru a reduce emisiile.
- Soluții integrate de parcare inteligentă – Gestionarea parcării reduce încărcăturile de trafic și impactul asupra mediului.
- Centre de control al traficului – Soluții de sistem personalizate bazate pe un concept modular – pentru flexibilitate suplimentară și adaptare ușoară la cele mai diverse scenarii de trafic urban.

De asemenea, vor fi eligibile și alte tipuri de infrastructuri TIC care pot contribui la implementarea conceptului de Smart city.

Pentru a asigura cerințele de accesibilizare pentru persoanele cu dizabilități, vor fi eligibile investiții pentru:

Capitolul II - Direcții de acțiune (Acțiuni)

- sisteme de ghidaj și orientare care utilizează tehnologia senzorilor de proximitate destinate persoanelor cu deficiențe de vedere.
- sisteme de avertizare luminoasă destinate persoanelor cu deficiențe de auz.
- dispozitive de amplificare a sunetului destinate persoanelor utilizatoare de proteze auditive.
- panouri vizuale electronice de informare a persoanelor cu dizabilități cu privire la mijloacele de transport în comun (informații adaptate-scris mărit pentru persoanele cu diferite tipuri de dizabilități).

În principiu investițiile în infrastructura inteligentă pentru transportul public nu vor fi utilizate economic/comercial și accesul publicului larg la aceste obiective este asigurat pe baze nediscriminatorii, situație care exclude ajutorul de stat. Aceeași situație se întâlnește și atunci când statul acționează în baza prerogativelor de autoritate publică.

14. Mobilitate urbană verde - infrastructuri alternative de încărcare a vehiculelor electrice stații de încărcare pentru vehiculele electrice.

Bugetul asigurat este de 15 milioane euro. Conform Raportului special nr. 05/2021 al Curții de Conturi a UE, este menționat faptul că, deși numărul stațiilor de încărcare a crescut, nivelul neomogen de instalare a infrastructurii complică deplasările pe teritoriul UE. În România, lipsa acestei infrastructuri generează o tranziție mai lentă către vehiculele electrice. În acest sens, în acord cu recomandările Curții de Conturi a UE, este asigurat un suport financiar pentru zonele urbane astfel încât să fie dezvoltat acest tip de infrastructură la nivel național. Recomandăm utilizarea acestei finanțări în special pentru orașele ce se află pe rețeaua TEN-T.

15 Mobilitate urbană verde - asigurarea infrastructurii pentru biciclete și alte vehicule electrice ușoare (realizarea/modernizarea de tipuri de infrastructură pentru biciclete/mijloace de transport nemotorizate, inclusiv pasaje, poduri).

Bugetul asigurat este de 60 milioane euro. Prin aceste măsuri se contribuie la limitarea poluării din orașe și la creșterea rezilienței populației, fiind promovat un mod sănătos de transport. De asemenea, prin crearea unor infrastructuri dedicate, se va asigura o creștere a siguranței în trafic, fiind separate fluxurile ciclabile de cele pietonale sau auto.

Măsurile care definesc problema dezvoltării rurale sunt definite de proiecte de investiții pentru intervenții pentru creșterea calității vieții în mediul rural:

În urma analizelor efectuate în cadrul SDTR (reforma 2/2.1/M9) s-a identificat că în lipsa unei infrastructuri adecvate, zonele rurale se confruntă cu probleme sociale și economice, fiind extrem de vulnerabile la crizele economice, sociale sau sanitare. Pentru depășirea acestor probleme și pentru reducerea declinului populației este propus un buget pentru fiecare comună din România pentru măsuri integrate care să ridice calitatea vieții. Măsurile propuse vor viza aspecte de infrastructură socială, precum și alte tipuri de intervenții care să conducă la creșterea condițiilor de viață,

Capitolul II - Direcții de acțiune (Acțiuni)

limitarea migrației populației și, implicit, la reducerea decalajelor majore între regiuni, județe și medii de rezidență.

În baza acestor intervenții și cu stimulentele pentru mediul de afaceri, vor fi micșorate diferențele de dezvoltare dintre mediul urban și mediul rural, fiind limitată migrația forței de muncă, fiind atrași investitori și nu în ultimul rând, fiind atrași rezidenți din mediul urban ce își vor putea realiza activitatea de muncă de la distanță într-un cadru natural atractiv.

Aceste proiecte se vor corela cu măsurile pentru crearea cadrului legal și instituțional pentru implementarea voluntară a consorțiilor administrative pentru creșterea capacității administrației publice locale lipsite de resurse umane calificate (R2.3/M11), măsuri ce vor fi luate cu respectarea principiilor economicității și eficienței.

Tipuri de proiecte eligibile (infrastructura elaborată nu va fi utilizată în realizarea unor activități economice):

I.1. construire locuințe pentru specialiști în educație și sănătate – inclusiv case pasive

Bugetul asigurat pentru construcția de locuințe este de 110 milioane euro. Noile clădiri vor respecta cererea de energie primară de 20% sub pragul NZEB. Construcția acestor obiective vor conduce la creșterea atractivității specialiștilor de a lucra în respectivele localități, contribuind la depășirea dificultăților de atragere a personalului calificat în zonele rurale.

Pentru a evita segregarea și concentrarea pe clase sociale, se va asigura o mixitate socio-economică a zonelor rezidențiale ce includ locuințe pentru tineri, locuințe sociale, locuințe de necesitate și locuințe pentru specialiști, și se va acorda o atenție specială grupurilor vulnerabile precum femeile, familiile monoparentale sau romii.

I.2. Reabilitare moderată/ modernizare/ extindere/ construire clădiri publice nZEB (care deserveșc prestării unor servicii publice).

Această măsură contribuie inclusiv la creșterea competențelor digitale ale cetățenilor, în urma renovării/reabilitării fiind stabilite locații în cadrul cărora cetățenii pot avea acces la serviciile digitale chiar și în condiții de pandemie (de exemplu - pot fi amenajate biblioteci în cadrul cărora oamenii pot utiliza serviciile digitale).

Bugetul alocat pentru această intervenție este 375 milioane euro.

Sectorul public trebuie să aibă un rol demonstrativ, să-și asume rolul de lider în îmbunătățirea eficienței energetice prin renovarea a 8,25 milioane mp (26%) de clădiri publice până în 2030, o realizare care ar reduce consumul de energie cu 0,05 milioane tep și ar obține o reducere a emisiilor de CO₂ de 0,25 milioane tone pentru perioada 2021-2030. Renovarea clădirilor publice trebuie să reprezinte un model de bună practică și din punct de vedere al calității arhitecturale a intervențiilor.

Se vor avea în vedere următoarele tipuri de lucrări:

a) lucrări de reabilitare termică a elementelor de anvelopă a clădirii;

Capitolul II - Direcții de acțiune (Acțiuni)

- b) lucrări de reabilitare termică a sistemului de încălzire/a sistemului de furnizare a apei calde de consum;
- c) Instalarea unor sisteme alternative de producere a energiei electrice și/sau termice pentru consum propriu; utilizarea surselor regenerabile de energie;
- d) lucrări de instalare/reabilitare/modernizare a sistemelor de climatizare și/sau ventilare mecanică pentru asigurarea calității aerului interior;
- e) lucrări de reabilitare/modernizare a instalațiilor de iluminat în clădiri;
- f) sisteme de management energetic integrat pentru clădiri;
- g) modernizarea sistemelor tehnice ale clădirilor, inclusiv în vederea pregătirii clădirilor pentru soluții inteligente;
- h) lucrări pentru echiparea cu stații de încărcare pentru mașini electrice;
- i) extinderi în plan orizontal sau vertical a clădirilor existente în marja de maxim 20% din suprafața construită actuală, în vederea conformării la exigențele de funcționare privind siguranța la incendiu, siguranța și accesibilitate în exploatare;
- j) asigurarea cu echipamente ce sprijină digitalizarea semnificativă a activităților desfășurate în cadrul clădirilor;
- k) lucrări de recompartimentări interioare în vederea organizării optime a fluxurilor și circuitelor medicale.

Pentru a asigura cerințele de accesibilizare pentru persoanele cu dizabilități, vor fi eligibile investiții pentru:

- sisteme de ghidaj și orientare care utilizează tehnologia senzorilor de proximitate destinate persoanelor cu deficiențe de vedere.
- sisteme de avertizare luminoasă destinate persoanelor cu deficiențe de auz.
- dispozitive de amplificare a sunetului destinate persoanelor utilizatoare de proteze auditive. Dispozitivele pot fi implementate cu succes la nivelul serviciilor publice în interacțiunea cu cetățenii.
- rampe mobile, lifturi adaptate și alte mijloace ce pot fi integrate la nivelul construcțiilor existente în scopul deservirii populației cu dizabilități fizice.
- covoare tactile pentru infrastructura de acces în instituțiile publice de interes general.

I.3 achiziția de microbuze curate (electrice/hidrogen), pentru scopuri comunitare

Bugetul pentru achiziția de microbuze curate destinate scopurilor comunitare este de 80 milioane euro. Prin această măsură se contribuie la creșterea coeziunii sociale la nivel local.

Microbuzele curate vor asigura cerințele de accesibilizare pentru persoanele cu dizabilități.

I.4 sisteme de transport inteligente și alte infrastructuri TIC – infrastructuri alternative de încărcare a vehiculelor electrice; sisteme de management; sisteme inovative de mobilitate - mobilitate conectată și automată (recomandate în UAT din zonele urbane funcționale).

Aceste sisteme vor fi eligibile în special în comunele care se află în zonele urbane funcționale ale municipiilor reședință de județ, în comunele cu statut de stațiuni turistice de interes național și local și în zonele de frontieră, la UAT în raza cărora sunt

Capitolul II - Direcții de acțiune (Acțiuni)

localizate puncte de trecere a frontierei. În vederea eficientizării utilizării fondurilor alocate și multiplicării efectelor intervențiilor (de exemplu realizarea unor proiecte de amploare prin punerea în comun a fondurilor individuale), pentru comunele incluse în zone urbane funcționale ale municipiilor reședință de județ (în număr total de 694 la nivel național), recomandăm crearea de parteneriate cu municipiile reședință de județ, care sunt și centrele urbane ale respectivelor zone urbane funcționale.

Aceste parteneriate permit implementarea de proiecte integrate la nivelul zonei urbane funcționale (de exemplu privind mobilitatea metropolitană sau colectarea și interoperabilizarea datelor privind siguranța rutieră), de care ar beneficia atât reședințele de județ, cât și comunele din zona periurbană și ar sprijini dezvoltarea întregii regiuni prin economiile de aglomerare create, de exemplu prin reducerea costurilor de transport, extinderea pieței locale de desfacere, o mai bună corelare a cererii și ofertei pe piața muncii și creșterea capitalului uman prin acumularea de cunoaștere.

De asemenea, vor fi eligibile și alte tipuri de infrastructuri TIC care pot contribui la implementarea conceptului de Smart village.

1.5. infrastructuri alternative de încărcare a vehiculelor electrice - stații de încărcare pentru vehiculele electrice

Bugetul asigurat este de 15 milioane euro. Conform Raportului special nr. 05/2021 al Curții de Conturi a UE, este menționat faptul că, deși numărul stațiilor de încărcare a crescut, nivelul neomogen de instalare a infrastructurii complică deplasările pe teritoriul UE. În România, lipsa acestei infrastructuri generează o tranziție mai lentă către vehiculele electrice. În acest sens, în acord cu recomandările Curții de Conturi a UE, este asigurat un suport financiar pentru zonele urbane astfel încât să fie dezvoltat acest tip de infrastructură la nivel național. Recomandăm utilizarea acestei finanțări în special pentru orașele ce se află pe rețeaua TEN-T.

În principiu stațiile de încărcare nu vor fi exploatate economic în mediul rural. Dacă însă vor fi exploatate economic, se va avea în vedere o schemă ce va fi elaborată potrivit noului art. 36a din viitorul GBER "Ajutor pentru investiții în infrastructura, accesibilă public, de reîncărcare a vehiculelor rutiere fără emisii sau cu emisii reduse" în Regulamentul (UE) nr. 651/2014 (existent în draftul de modificare a GBER, care, conform planificării CE, urmează a fi adoptat până la finele trim. II 2021).

1.6 realizare piste de biciclete și alte vehicule electrice ușoare.

Bugetul asigurat este de 50 milioane euro.

Prin aceste măsuri se contribuie la creșterea siguranței în trafic, prin crearea unor infrastructuri dedicate urmând a fi separate fluxurile ciclabile de cele auto (inclusiv drumuri naționale cu un trafic intens).

De asemenea, se contribuie la asigurarea continuității rutelor cicloturistice.

Capitolul II - Direcții de acțiune (Acțiuni)

B	Rolul autorității publice	
----------	---------------------------	--

Rolul administrației publice locale in cadrul acestei probleme este definit din punct de vedere legal prin Ordonanța de urgență Nr. 57/2019 privind Codul administrativ cu modificările și completările ulterioare Astfel:

- Codul administrativ la art. 129 - Atribuțiile consiliului local:

- alin.(2).lit.d, prevede : Consiliul local exercită următoarele categorii de atribuții: [...] [...]
- alin. (7), prevede : În exercitarea atribuțiilor prevăzute la alin. (2) lit. d), consiliul local asigură, potrivit competenței sale și în condițiile legii, cadrul necesar pentru furnizarea serviciilor publice de interes local privind:
 - [...]
 - d) cultura;
 - e) tineretul;
 - f) sportul;
 - g) ordinea publică;
 - h) situațiile de urgență;
 - i) protecția și refacerea mediului;
 - j) conservarea, restaurarea și punerea în valoare a monumentelor istorice și de arhitectură, a parcurilor, grădinilor publice și rezervațiilor naturale;
 - k) dezvoltarea urbană;
 - [...]
 - **r) punerea în valoare, în interesul colectivității locale, a resurselor naturale de pe raza unității administrativ-teritoriale;**
 - [...]

Așadar, administrația publică locală se poate implica în rezolvarea problemelor mai sus menționate în conformitate cu prevederile art. 29 alin 2 lit.d și alin.7 lit.d-k și r din Ordonanța de urgență Nr. 57/2019 privind Codul administrativ.

C	Soluții - cum se poate implica autoritatea publică în funcție de rolul sau	
----------	--	--

Faza de construcție

- Orașele (sunt eligibile și ADI pentru proiectele desfășurate în parteneriat cu UAT din zona periurbană/zona urbană funcțională și/sau cu consiliile județene)

Faza de operare

- APL-urile pot încredința operarea către operator specializat sau vor opera serviciile în cadrul structurii proprii

Implicarea APL-urilor pentru proiecte de investiții pentru zonele urbane :

Bugetul aferent investiției va fi alocat categoriei de orașe, astfel cum sunt stabilite în legea privind împărțirea administrativ-teritorială a României. Astfel, în prima etapă, în cadrul categoriilor se va asigura un buget egal pentru fiecare oraș, asigurându-se cadrul pentru coeziunea teritorială, respectiv pentru tranziția verde și cea digitală. În cea de-a doua etapă, în situația în care bugetul alocat nu va fi utilizat, acesta va fi

Capitolul II - Direcții de acțiune (Acțiuni)

redistribuit către alte UAT care au demonstrat eficiență în procesul de utilizare a fondurilor din PNRR, cu condiția atingerii țintelor aferente componentei.

Orașele vor alege din tipurile de proiecte sus-menționate, în limita bugetului alocat.

Sunt eligibile și cheltuielile de expropriere și demolare (cu condiția ca minim 70% din deșeurile de la demolări să fie pregătite pentru reutilizare / reciclare / recuperare a altor materiale), care să permită elaborarea proiectelor ce se încadrează în tipologiile sus-menționate.

Proiectele pot fi elaborate în mod integrat de către orașe sau în parteneriat multi nivel (cu implicarea palierului județean și/sau regional și/sau național, asigurând astfel o capacitate instituțională adecvată pentru elaborarea și implementarea proiectelor în limitele stabilite pentru PNRR). Prin urmare, proiectele pot fi desfășurate în parteneriat cu consiliile județene și /sau alte UAT (în baza unor asocieri conform prevederilor Codului administrativ - conform reformei privind Consorțiile Administrative R2.3/M11).
 Buget: 545.000.000 euro (bugetul alocat în prima rundă de atragere de fonduri celor 216 orașe - este 2.523.148,15 euro pentru fiecare)

Implicarea APL-urilor pentru proiecte de investiții pentru zonele rurale :

Beneficiarii investiției vor fi:

- Comunele (sunt eligibile și ADI pentru proiectele desfășurate în parteneriat cu alte UAT și/sau cu consiliile județene)

Bugetul aferent investiției va fi alocat categoriei de comune, astfel cum sunt stabilite în legea privind împărțirea administrativ-teritorială a României. Astfel, în prima etapă, în cadrul categoriei se va asigura un buget egal pentru fiecare comună, asigurându-se cadrul pentru coeziunea teritorială. În cea de a doua etapă, în situația în care bugetul alocat nu va fi utilizat, acesta va fi redistribuit către alte UAT care au demonstrat eficiență în procesul de utilizare a fondurilor din PNRR.



Comunele vor alege din tipurile de proiecte sus-menționate, în limita bugetului alocat. Proiectele pot fi elaborate în mod integrat de către comune sau în parteneriat multi nivel (cu implicarea palierului județean și/sau național, asigurând astfel o capacitate instituțională adecvată pentru elaborarea și implementarea proiectelor în limitele stabilite pentru PNRR). Proiectele pot fi desfășurate în parteneriat cu consiliile județene și /sau alte UAT (în baza unor asocieri conform prevederilor Codului administrativ - conform reformei privind Consorțiile Administrative R2.3/M11).

Buget: 730.000.000 euro (bugetul alocat în prima rundă de atragere de fonduri celor 2.862 de comune - este 255.066,39 euro pentru fiecare)

D	Sursele de finanțare pentru perioada 2021-2027
✓	(PNRR) - Planul Național de Relansare și Reziliență 2021-2026
✓	(POR) - Programul operațional regional SV Oltenia 2021-2027
✓	(PNS) - Panul National Strategic 2021 -2027

Capitolul II - Direcții de acțiune (Acțiuni)

E	Modele de buna practică	
----------	-------------------------	--

Cod doc	Denumire / descriere document	Acces pt. format electronic
P55 P01	Manual dezvoltare urbana durabila - 80 măsuri de simplificare în politica de coeziune 2021-2027 ³⁶	
P55 P02	Manual dezvoltare rurală durabila	

³⁶ Sursa : https://ec.europa.eu/regional_policy/ro/2021_2027/

Capitolul II - Direcții de acțiune (Acțiuni)

	II.5.6. Problema: Investiții în domeniul infrastructurii culturale sportive și de agrement	
A	Definiția problemei	

Valorificarea patrimoniului cultural, construit și natural prin turism, având ca rezultat:

- Dezvoltare teritorială durabilă și coeziune
- Creșterea calității vieții și dezvoltare economică în zonele rurale și defavorizate
- Crearea de locuri de muncă în special pentru tineri
- Crearea de piață de desfacere pentru produsele locale și creșterea nivelului de branding local
- Susținerea tranziției digitale a sectoarele culturale și creative
- Creșterea capacităților organizaționale și a sustenabilității pe termen mediu și lung a operatorilor culturali
- Creșterea angajabilității în sectoarele cultural-creative a forței de muncă înalt calificate
- Creșterea accesului la produse culturale digitale

În acest context definiția măsurii se realizează pentru perioada 2021-2026 prin investiții specifice precum³⁷ :

11. Implementarea măsurilor Strategiei de turism cultural al României prin 12 trasee turistice

Prin programele de restaurare finanțate din POR și programe naționale au fost restaurate în jur de 500 de monumente istorice din România, dar obiectivele turistice individuale atrag un număr mare de vizitatori doar în cazul în care reprezintă o valoare extraordinară. Proiectul România atractivă își propune ameliorarea acestor neajunsuri, și atragerea de turiști pe baza acestor rute, prin creșterea accesibilității zonelor turistice și a calității infrastructurii turistice, dezvoltarea destinațiilor turistice, creșterea și diversificarea ofertei turistice prin valorificarea patrimoniului cultural și natural, respectiv creșterea calității experiențelor și a serviciilor la nivelul destinațiilor turistice.

Traseul turistic cultural sau ruta turistică este o cale de circulație turistică prestabilită ce prezintă interes și face legătura între mai multe obiective, cu scopul de a trage împreună turiștii. Scopul este asigurarea accesului la obiectivele turistice (culturale și naturale), precum și să pună în valoare peisajul natural, sau al a unor obiective deosebite, de interes turistic. Fiecare rută turistică beneficiază de o strategie de promovare a rutei, de materiale promoționale accesibile atât în mediul online cât și fizic, la agențiile de turism, aeroporturi, și la destinațiile individuale, pentru a asigura promovarea întregii rute turistice.

Obiectivele ce vor fi incluse în rute (trasee) vor fi alese în urma consultării coordonate de MIPE cu Ministerul Turismului, Ministerul Culturii, Institutul Național al Patrimoniului, Asociația Comunelor din România, Ministerul Dezvoltării, Ordinul Arhitecților, Autoritatea Națională de Turism, Organizațiile neguvernamentale active în domeniu, etc.

De asemenea, se are în vedere:

³⁷ Sursa PNRR 2021 - 2027

Capitolul II - Direcții de acțiune (Acțiuni)

- Digitalizarea valorilor aferente rutei
- Crearea unei aplicații dedicate vizitatorilor
- Marcarea și semnalizarea rutei / obiectivelor incluse în cadrul rutei;
- Marketing, management și digitalizare

În scopul ducerii la îndeplinire a activităților de mai sus, se propune realizarea unei scheme de ajutor de stat umbrelă astfel:

- Pentru beneficiarii și activitățile aferente rutelor castelelor, curiilor, culelor, se va avea în vedere art. 53 din Regulamentul nr. 651/2014 de declarare a anumitor categorii de ajutoare compatibile cu piața internă în aplicarea art. 107 și 108 din TFUE, având în vedere că valoarea investițiilor definită ca diferența dintre costurile eligibile și profitul din exploatare aferent investiției nu va depăși 150 mil euro/proiect.
- Pentru beneficiarii și activitățile aferente traseului gastronomiei tradiționale, se va avea în vedere prevederile Regulamentului nr. 1407/2013 privind aplicarea art 107și 108 din TFUE a ajutoarelor de minimis.

Pentru investițiile legate de realizarea rutelor castelelor, curiilor, culelor, respectiv traseului gastronomiei tradiționale și al vinului și selectarea obiectivelor incluse, inclusiv activitățile de documentare, marcarea, semnalizare, promovare, marketing, management/formare se vor realiza acorduri de parteneriat cu entitățile juridice responsabile de obiectivele incluse în cadrul rutelor de mai sus și ministerul de resort cu atribuții în domeniul turismului. În acest sens, acesta va realiza o achiziție publică centralizată pentru toate obiectivele incluse în cadrul rutelor respective.

Finanțarea Rutei castelelor

Prin această investiție se urmărește readucerea la viață a locurilor pline de istorie ale melegurilor unde turistul poate merge pe urmele aristocrației de odinioară și unde prin utilizarea tehnologiei de realitate virtuală se poate realiza recreerea atmosferei din trecut. Proiectul prevede înființarea unei rute ale castelelor din cele 30 de castele cele mai reprezentative din România pentru a atrage împreună vizitatorii interesați precum și restaurarea a 3 castele din toate regiunile istorice ale țării.

Obiectivul de investiție:

1. Reabilitarea a 3 castele și a infrastructurii specifice în toate regiunile României. Se vor investi 3,750 mil EUR fără TVA pentru restaurarea fiecărui castel, inclusiv refacerea peisagistică a zonei, investiția totală fiind 11,250 mil EUR fără TVA. Investițiile vor fi coordonate de CNI și UMP.

2. Digitalizarea valorilor aferente, marcarea și semnalizarea rutei / obiectivelor incluse în cadrul rutei, marketing, management;. Se vor include în rută cele mai impornate castele din România (30 de obiective), investiția fiind 80.000 x 30 = 2,4 mil EUR. Această componentă va fi coordonată de Ministerul Economiei și Turismului.

Țintă: 30 obiective turistice/castele cuprinse în rută

Valoare estimată: 13,650 mil EUR

Capitolul II - Direcții de acțiune (Acțiuni)

Responsabil: MIPE, Ministerul Economiei și Turismului, UAT-urile afectate de investiție

Finanțarea Rutei curiilor din zona Transilvaniei

Curia reprezintă ansamblul unei curți senioriale sau nobiliare, cele mai multe au fost construite între secolele al XVII-lea și al XIX-lea, combinând caracteristicile stilului Renașterii, Barocului și Neoclasicismului cu particularitățile arhitecturii populare.

Proiectul prevede înființarea unei rute ale curiilor cele mai reprezentative din Transilvania pentru a atrage împreună vizitatorii interesați, precum și restaurarea a 3 curii.

Obiectivul de investiție:

1. Reabilitarea a 3 curii și a infrastructurii specifice. Se vor investi 1,9 mil EUR fără TVA pentru restaurarea fiecărei curii, inclusiv refacerea peisagistică a zonei, investiția totală fiind 5,7 mil EUR fără TVA. Investițiile vor fi coordonate de CNI și UMP.

2. Digitalizarea valorilor aferente, marcarea și semnalizarea rutei / obiectivelor incluse în cadrul rutei, marketing, management. Se vor include în rută cele mai impornate curii din România (20 de obiective), investiția fiind 50.000 x 20 = 1 mil EUR. Această componentă va fi coordonată de Ministerul Economiei și Turismului.

Țintă : 20 obiective

Valoare estimată: 6,7 mil EUR + TVA.

Responsabil: MIPE, Ministerul Economiei și Turismului, UAT-urile afectate de investiție

Finanțarea Rutei culelor

Cula este un tip de construcție semifortificată, specifică secolelor XVIII și XIX, răspândită în întregul spațiu balcanic. Culele erau locuințele boierilor, construite în vederea apărării avutului și vieții membrilor familiilor acestora împotriva invaziilor. Culele se întâlnesc preponderent în regiunea deluroasă a Olteniei, dar câteva exemplare se mai găsesc și în zona de câmpie a Munteniei, în București și în județele Argeș și Teleorman.

Proiectul prevede înființarea unei rute ale culelor cele mai reprezentative din România pentru a atrage împreună vizitatorii interesați, precum și restaurarea a 2 cule.

Obiectivul de investiție:

1. Reabilitarea a 2 cule și a infrastructurii specifice. Se vor investi 1,95 mil EUR + TVA pentru restaurarea fiecărei cule, inclusiv refacerea peisagistică a zonei, investiția totală fiind 3,9 mil EUR fără TVA. Investițiile vor fi coordonate de CNI și UMP.

Capitolul II - Direcții de acțiune (Acțiuni)

2. Digitalizarea valorilor aferente, Marcarea și semnalizarea rutei / obiectivelor incluse în cadrul rutei, marketing, management;. Se vor include în rută cele mai importante cule din România (15 de obiective), investiția fiind $50.000 \times 15 = 0,75$ mil EUR.

Această componentă va fi coordonată de Ministerul Economiei și Turismului

Țintă : 15 obiective cuprinse în rută

Valoare estimată: 4,65 mil EUR + TVA

Responsabil: MIPE, Ministerul Economiei și Turismului, UAT-urile afectate de investiție

Finanțarea Traseului gastronomiei tradiționale românești

Gastronomia românească, la fel ca și cultura, reflecta, prin fiecare fel de mâncare, vasta istorie a țării. Ocupațiile de baza ale romanilor au fost agricultura, creșterea animalelor și vânatoarea, astfel ca bucătăria românească s-a bucurat mai tot timpul de o gama variata de produse vegetale, produse din carne și lactate tradiționale. Bucătăria românească a fost influențată de cea balcanică, turcească, germană, sârbească, italiană, maghiară, iar, în prezent, diversitatea preparatelor occidentale își pune amprenta și asupra bucatelor românești. Proiectul prevede înființarea unei rute a gastronomiei românești, cuprinzând localități care sunt cunoscute în legătură cu un produs culinar specific, pentru a atrage împreună vizitatorii interesați.

Obiectivul de investiție:

Activități de cercetare în vederea dezvoltării rutei pe teritoriul României; inventariere, digitalizare, documentare, marcarea și semnalizarea rutei / obiectivelor incluse în cadrul rutei, marketing, management și digitalizare (digitalizarea valorilor culturale aferente); dezvoltare și livrare ofertă culturală; formare personal și activități de educație culturală. Se vor include în rută cele mai importante locații cu un specific gastronomic din România (30 de obiective), investiția fiind $100.000 \times 30 = 3$ mil EUR+TVA. Această componentă va fi coordonată de Ministerul Economiei și Turismului.

Țintă: 30 de obiective cu specific gastronomic tradițional românesc din toate zonele României

Valoare estimată: 3 mil EUR+TVA

Responsabil: MIPE, Ministerul Economiei și Turismului, UAT-urile afectate de investiție

Drumul vinului.

În România, conceptul de Drumul Vinului reprezintă mai multe șosele turistice care traversează zone viticole și istorice. Apărute în anul 2000, aceste drumuri ale vinului există în mai multe zone ale țării, dar primul și încă singurul funcțional este cel din vestul județului Buzău și care traversează județul Prahova de la est la vest.

Capitolul II - Direcții de acțiune (Acțiuni)

Sunt aproape 150 de kilometri de traseu viticol in total, pe raza cărora se pot întâlni câteva dintre cele mai frumoase atracții turistice ale zonei. În județul Buzău, acest drum urmează vechea rută care lega orașul Buzău de Bucov, Gherghița și București prin zona deluroasă, în județul Prahova, unde Drumul Vinului continuă pe o lungime de 58 km, iar există un drum al vinului și în județul Alba.

Prin prezentul proiect se urmărește completarea Drumului Vinului, astfel încât acesta să aibă o acoperire națională și să cuprindă 30 de obiective viticole de importanță națională.

Obiectivul de investiție:

Activități de cercetare în vederea dezvoltării rutei pe teritoriul României; inventariere, digitalizare, documentare, marcarea și semnalizarea rutei / obiectivelor incluse în cadrul rutei, marketing, management și digitalizare (digitalizarea valorilor culturale aferente); dezvoltare și livrare ofertă culturală; formare personal și activități de educație culturală. Se vor include în rută cele mai importante locații cu un specific viticol din România (30 de obiective), investiția fiind $100.000 \times 3 = 3$ mil EUR+TVA. Această componentă va fi coordonată de MIPE și Ministerul Economiei și Turismului
Țintă: 30 de obiective cu specific viticol din toate zonele României.

Valoare estimată: 3 mil EUR+TVA

I2. Finanțarea lanțului muzeelor și memorialelor dedicate opresiunii și conflictelor**I3. Finanțarea centrelor științifice și tehnice**

Modernizarea și crearea muzeelor memoriei: Muzeul identităților transilvănene (Mutra), Muzeul Național de Istorie a Evreilor și al Holocaustului, Memorialul Revoluției Decembrie 1989/ Timișoara Capitală Europeană a Culturii, Închisoarea tăcerii de la Râmnicu Sărat, Memorialul Victimelor din Sighetul Marmației, alte memoriale prin care România democratică și europeană onorează memoria victimelor totalitarismelor și educă generațiile tinere.

I.4. Investiții în dezvoltarea de conținut și dezvoltare organizațională/de business pentru societăți de producție sau distribuție de film.**I.5. Transformarea digitală a sectorului culturii scrise și creșterea ofertei de cărți în format electronic**

B	Rolul autorității publice	
----------	---------------------------	--

Rolul administrației publice locale in cadrul acestei probleme este definit din punct de vedere legal prin Ordonanța de urgență Nr. 57/2019 privind Codul administrativ cu modificările si completările ulterioare Astfel:

- Codul administrativ la art. 129 - Atribuțiile consiliului local:

Capitolul II - Direcții de acțiune (Acțiuni)

- alin.(2).lit.d, prevede : Consiliul local exercită următoarele categorii de atribuții: [...] [...]
- alin. (7), prevede : În exercitarea atribuțiilor prevăzute la alin. (2) lit. d), consiliul local asigură, potrivit competenței sale și în condițiile legii, cadrul necesar pentru furnizarea serviciilor publice de interes local privind:
 - [...]
 - **r) punerea în valoare, în interesul colectivității locale, a resurselor naturale de pe raza unității administrativ-teritoriale;**
 - [...]

Așadar, administrația publică locală se poate implica în rezolvarea problemelor mai sus menționate în conformitate cu prevederile art. 29 alin 2 lit.d și alin.7 lit.r din Ordonanța de urgență Nr. 57/2019 privind Codul administrativ.

C	Soluții - cum se poate implica autoritatea publică în funcție de rolul sau
----------	--

Implicarea APL-urilor pentru proiecte de investiții pentru zonele rurale :

Beneficiarii investiției vor fi:

- Comunele (sunt eligibile și ADI pentru proiectele desfășurate în parteneriat cu alte UAT și/sau cu consiliile județene)

Pentru regiunea Sud Vest Oltenia există o serie de UAT-uri care pot dezvolta elemente specifice dezvoltării infrastructurii de turism

- ceramica (de Oboga, Sisesti, Horezu, Terpezita) sculpturi în lemn (icoane, instrumente muzicale, masti),
- obiecte țesute (carpete, stergare, covoare oltenesi), picturi/ icoane pe lemn și sticlă, obiecte de port popular (ii, maramă, fote, costume populare), obiecte din sticlă (de un interes special în Targu Jiu sunt lucrările în sticlă realizate manual de artistul Mihai Topescu www.galeria-orizont.ro)
- alte obiecte decorative cu specific local (ouă încondeiate, butoiașe, linguri, blidare, goblenuri, tablouri, miniaturi grupul statuar Brancuși – Coloana Infinitului, Masa Tacerii, Poarta Sarutului – și ale unor clădiri importante/ case tradiționale – Casa de Gorj, Casa Brancoveneasca, Casa Valceana, casa de la Hobita, Cule) și lucrări de mici dimensiuni cum ar fi celebrele opere ale lui Brancuși – Domnișoara Pogany, Sarutul, Pasarea miiștră, Muza adormita, Cap de copil (www.brancusi.ro)
- produse de casă autentice (conserve țărănești, dulceturi, serbet, zacusca) și băuturi locale (vinuri, țuică, siropuri de plante și fructe)

D	Sursele de finanțare pentru perioada 2021-2027
----------	--

- ✓ (PNRR) - Planul Național de Relansare și Reziliență 2021-2026
- ✓ (POR) - Programul operațional regional SV Oltenia 2021-2027
- ✓ (PNS) - Planul Național Strategic 2021 -2027

Capitolul II - Direcții de acțiune (Acțiuni)

E	Modele de buna practică	
----------	-------------------------	--

Cod doc	Denumire / descriere document	Acces pt. format electronic
P55 P01	Manual dezvoltare potențial Eco turistic 2021-2027 ³⁸	

³⁸ Sursa : https://ec.europa.eu/regional_policy/ro/2021_2027/

Capitolul II - Direcții de acțiune (Acțiuni)

	II.5.7. Problema: Infrastructura de învățământ	
A	Definiția problemei	

Creșterea capacității a sistemului educațional prin modernizarea infrastructurii educaționale și a dotării aferente, în corelare cu nevoile prezente și viitoare ale pieței forței de muncă, în vederea asigurării participării la un proces educațional de calitate, modern și incluziv – reprezintă sistează problemei învățământ pentru perioada 2021 2027.

Definirea problemei se realiza in linimentele următoarelor investiții :

I1. Schemă de granturi pentru construirea și operaționalizarea, de către operatori publici, a unui număr de 140 de creșe pentru îmbunătățirea accesului și a participării copiilor antepreșcolari la servicii standard de educație timpurie, cu scopul favorizării revenirii părinților în câmpul muncii.

În România, conform Legii nr.1/2011, cu modificările și completările ulterioare, educația timpurie este primul nivel al învățământului preuniversitar și cuprinde nivelul antepreșcolar (de la naștere - 3 ani) și nivelul preșcolar (3-6 ani).

Cu toate acestea, sistemul de educație timpurie românesc se menține divizat și acest lucru afectează îndeosebi calitatea serviciilor oferite și o judicioasă alocare a acestor servicii pentru a răspunde nevoii exprimate la nivelul comunităților.

Mai mult, studiile și experiențele țărilor în care există sisteme integrate de educație și îngrijire în copilăria timpurie care se află în responsabilitatea unei agenții/ a unui minister ne arată că acestea se asociază cu:

- creșterea calității serviciilor și consolidarea dreptului universal la acces la educație;
- asigurarea accesului la prețuri accesibile;
- personal mai bine calificat;
- tranziții progresive, line, între niveluri și servicii.

Investiția propune : Creșterea capacității sistemului de învățământ de cuprindere, în serviciile de educație timpurie antepreșcolară, a 22% din copiii de 0-3 ani , până în 2026, prin investiții în infrastructură, respectiv construirea a 140 de creșe, eficiente energetic, la nivel național, pentru asigurarea unui serviciu de educație timpurie standard la 5 000 – 10 000 locuitori.

I2. Schemă de granturi pentru înființarea și operaționalizarea unui număr de 412 servicii complementare pentru grupurile dezavantajate în cele 41 de județe și în municipiul București.

Nivelul de educație antepreșcolară înregistrează un decalaj evident față de cel preșcolar, datorat îndeosebi unui deficit de armonizare legislativă și de clarificare a rolurilor celor trei actori de la nivel central implicați în organizarea și funcționarea acestor servicii (educație, sănătate și protecție), precum și deficitului de spații și personal specializat din domeniul educației. Totodată, numărul serviciilor de educație timpurie antepreșcolară este redus și nu acoperă în mod echilibrat mediul rural și

Capitolul II - Direcții de acțiune (Acțiuni)

mediul urban. Astfel, se înregistrează, la nivelul anului școlar 2019-2020, un număr de 369 creșe, din care 98% sunt situate în mediul urban.

Investiția propune : Creșterea capacității sistemului și a calității serviciilor de educație timpurie pentru îmbunătățirea ratelor de participare, atât la nivel antepreșcolar, cât și la nivel preșcolar, prin investiții în înființarea și operaționalizarea a 412 servicii complementare.

Serviciile complementare sunt servicii care vor funcționa în spații oferite de comunitate, inclusiv spații oferite de unități de învățământ de stat sau private, în care se pot derula activități pilotate deja în diferite proiecte educaționale implementate până în prezent, de tipul:

- grupe pentru activități ludice, înființate în instituții din comunitate (cămin cultural, bibliotecă, biserică etc.);
- ludotecă, care desfășoară activități de stimulare timpurie a dezvoltării copilului;
- creșă sau grădiniță în familie / mame de zi (Nuou-nuou);
- servicii de sprijin pentru copiii din grupuri defavorizate la domiciliul furnizorului/vizite la domiciliu (în localități izolate);
- centre multifuncționale pentru copil și familie, cu programe de educație parentală, programe de sprijin pentru educație, programe suport de educație și consiliere în diferite domenii, în funcție de nevoile familiei (juridic, sanitar etc.);
- caravana educației timpurii (asigurată de echipe mobile, integrate, pentru educație parentală și educație timpurie, cu focalizare pe familiile și copiii din localități izolate).

Serviciile complementare din educația timpurie vor fi dotate cu mese și scaune copii; saltele pentru odihnă copii; materiale și echipamente educaționale, inclusiv echipamente digitale (laptop, tablă smart, aparate de fotografiat și video digitale, covoare digitale pentru activități educative, tablete digitale pentru scris și desenat etc.

- aferente Măsurii I2.2); dulapuri pentru materiale și jucării și rafturi tip bibliotecă; mobilier pentru baie, inclusiv mobilier pentru schimbarea scutețelor; mobilier pentru spații administrative (birouri, scaune, dulapuri); mobilier și echipamente bucătărie.

13. Program cadru de formare continuă a profesioniștilor care lucrează în serviciile de educație timpurie, cu precădere a celor care lucrează în servicii destinate copiilor cu vârste de la naștere la 3 ani.

În educația timpurie, în domeniul curricular s-au făcut progrese deosebite în ultimii 12 ani. Astfel, după deschiderea dată de un curriculum de reformă (2008) care promova ideea de abordare integrată a activităților cu copiii și de învățare experiențială, în 2019 Ministerul Educației a reușit să elaboreze un curriculum unitar (pentru copiii de la naștere la 6 ani), organizat pe domenii de dezvoltare și care, într-o viziune sistemică și constructivă, promovează dezvoltarea holistică a copilului mic și abordări educaționale care sprijină învățarea experiențială și stimularea permanentă a copilului, în contexte de joc specific. Acest curriculum a păstrat câteva elemente de continuitate din precedentul curriculum, respectiv: teme anuale de studiu și lucrul pe domenii experiențiale, în ideea de a sprijini în continuare cadrele didactice în abordarea integrată a activităților cu copiii.

Capitolul II - Direcții de acțiune (Acțiuni)

Programul de mentorat dezvoltat și implementat la nivel național în cadrul Programului de Reformă a Educației Timpurii (PRET), finanțat de Banca Europeană pentru Reconstrucție și Dezvoltare, precum și formările în domeniul educației incluzive, care au avut loc în comunitățile dezavantajate, în cadrul Proiectului de Educație Timpurie Incluzivă (PETI), finanțat de Banca Mondială, au avut efecte vizibile la nivelul calității procesului didactic, însă conținutul acestor programe de formare a fost construit pornind de la curriculumul care era în vigoare la acel moment (Curriculumul pentru învățământul preșcolar, 2008).

Investiția propune : Dezvoltarea unui program cadru de formare continuă a profesioniștilor care lucrează în serviciile de educație timpurie, cu precădere a celor care lucrează în servicii destinate copiilor cu vârsta de la naștere la 3 ani, prin investiții în domeniile curricular și operațional.

Demersurile privind conceperea și derularea programului cadru de formare continuă a profesioniștilor din educația timpurie vor fi coordonate de Ministerul Educației și implementate cu asistența tehnică a furnizorilor de formare/specialiștilor în domeniu, din România și statele membre, interesați de apelul de propuneri lansat. Totodată, pentru programul de formare a specialiștilor din cele trei domenii implicate în educația timpurie (educație, protecție și sănătate), pentru monitorizare acestor servicii, se va face cu sprijinul și implicarea reprezentanților Ministerului Muncii și Protecției Sociale și ai Ministerului Sănătății.

14. Schemă necompetitivă de granturi pentru unitățile de învățământ cu risc crescut de abandon școlar prin activități educaționale diversificate, măsuri remediale, programe sociale și monitorizarea activităților.

Părăsirea timpurie a școlii, precum și abandonul școlar, reprezintă un proces de distanțare graduală față de școală, asociat cu absențe nemotivate, scăderea rezultatelor școlare și comportament școlar nepotrivit frecvent. Toate aceste semnale de avertizare ale procesului de distanțare față de școală apar în timp și tocmai de aceea este deosebit de importantă sesizarea lor și remedierea situației într-o fază incipientă. Cu cât situația se cronicizează, iar semnalele se multiplică și se diversifică, cu atât o intervenție eficientă devine mai dificilă.

Pandemia Covid - 19 a multiplicat efectele negative pe care educația trebuie să le contrabalanseze. Deoarece părinții vor avea dificultăți în găsirea unui loc de muncă, acest lucru va duce la acordarea unui sprijin minim copilului și chiar la încercarea de a-l atrage în câmpul muncii pentru supraviețuire.

Investiția propune : Reducerea abandonului școlar prin implementarea Mecanismului de Avertizare Timpurie în Educație și acordarea de granturi unităților de învățământ cu risc crescut de abandon școlar.

Capitolul II - Direcții de acțiune (Acțiuni)

Va fi implementată o schemă necompetitivă de granturi prin preidentificare cu ajutorul Metodologiei MATE și a modului informatic MATE devenit componentă SIIIIR. Dezvoltarea unui mecanism de acordare a resurselor financiare care prevede resurse suplimentare pentru unitățile de învățământ care deservește preponderent comunități minoritare sau sărace, inclusiv pentru angajarea de personal suport și activități de implicare a comunității în viața școlii. Această subcomponentă sprijină tranziția elevilor din învățământul secundar inferior în învățământul secundar superior și utilizează o abordare descentralizată, acordând autonomie și sprijin tehnic școlilor în personalizarea planurilor de activități cu care să răspundă nevoilor identificate, bazată pe acordarea de granturi unităților de învățământ. Granturile vor fi acordate într-un mod necompetitiv, pentru o perioadă de maxim 3 ani, astfel încât să poată fi puse în aplicare toate activitățile care vizează sprijinirea elevilor din grupul țintă. Unitățile de învățământ vor realiza analize de nevoi și vor pregăti propuneri de măsuri, planuri de activități ce vor fi finanțate, fiind sprijinite pentru aceasta cu îndrumări, ghiduri și asistență de specialitate, răspunzând nevoilor identificate printr-un plan de activități pe deplin personalizat. Unitățile de învățământ identifică copiii/tinerii în risc (din școală și din afara școlii) și desfășoară planul de servicii educaționale în funcție de tipul vulnerabilităților identificate (sărăcie, comunități roma, elevi cu dizabilități, elevi cu CES, copii cu părinți plecați la muncă în străinătate, părinți analfabeți). Granturile vor sprijini activitățile care reduc ratele de abandon școlar, cresc ratele de absolvire și îmbunătățesc rezultatele școlare ale elevilor. Activitățile eligibile includ activități pedagogice și de sprijin (de exemplu, cursuri de remediere, îndrumare, consiliere, îndrumare / instruire, dezvoltarea abilităților socio-emoționale etc.), activități extracurriculare (de exemplu, programe de sensibilizare, excursii / vizite documentare, stagii, concursuri, rețea școlară etc.), lucrări minore și achiziționarea de bunuri subvenții pentru elevii din grupuri vulnerabile de asigurare a tranziției din învățământul secundar inferior către învățământul secundar superior pentru finalizarea învățământului obligatoriu, parteneriate cu activități de sprijin sau extracurriculare cu ONG-uri.

15. Intervenții sistemice în vederea sprijinirii reformelor precum evaluări, analiza de impact, activități de mentorat și coaching pentru cadre didactice și directori ai unităților de învățământ, formare în utilizarea mediilor de învățare virtuale sau hibrid, instrumentelor de învățare, observarea la clasă etc.

Cuantumul finanțării publice per elev în România este cel mai mic din spațiul european ("1.359 SPC (România) la 12.322 SPC (Luxemburg). Mai concret, 12 sisteme de educație cheltuiesc mai puțin de 5.000 SPC pe elev în învățământul primar, 16 între 5.000 și 10.000 SPC, în timp ce doar două sisteme (Elveția și Luxemburg) cheltuiesc peste 10.000 SPC („Echitatea în învățământul școlar din Europa. Structuri, politici și performanțele elevilor”, Comisia Europeană/EACEA/Eurydice, 2020). Dar dincolo de cuantumul finanțării, alocarea nu ține cont de nevoi specifice ale școlilor. Conform aceluiași studiu, în România nu sunt prevăzute fonduri suplimentare sau sprijin non-financiar pentru școlile dezavantajate care concentrează în mare parte elevii cu performanțe scăzute. Aceste două aspecte, finanțare redusă și inechitabilă, descurajează școlile care se confruntă cu provocări multiple ce țin de abilitățile

Capitolul II - Direcții de acțiune (Acțiuni)

studentilor, nevoi de învățare, probleme de participare/ abandon, așteptări academice scăzute și climat școlar nefavorabil, în a găsi soluții și în a mobiliza personal calificat pentru creșterea performanțelor educaționale ale elevilor.

Investiția propune : Dezvoltarea unui mecanism de sprijin pentru utilizarea resurselor și de formare a competențelor digitale de predare pentru cadrele didactice în utilizarea Mecanismului de Avertizare Timpurie în Educație și de reducere a abandonului școlar.

16. Scheme de sprijin pentru dezvoltarea a 10 consorții regionale (clustere de invatamant dual) între unitățile administrative teritoriale, unitățile de învățământ - licee și universități, camere de comerț și/sau agenți economici, alți parteneri relevanți, exclusiv pentru crearea condițiilor optime de pregătire a elevilor, și pentru dezvoltarea și dotarea a 10 campusuri profesionale integrate, liceale și universitare (infrastructură socială care să deservească învățământul dual preuniversitar și universitar tehnologic)

Măsura propune:

- Asigurarea accesului egal la educație și formare profesională inițială de calitate, cu accent pe identificarea și incluziunea potențialilor beneficiari, inclusiv a celor aparținând grupurilor vulnerabile/dezavantajate, prin dezvoltarea de parteneriate cu agenți economici sau alți parteneri relevanți în vederea adaptării învățământului profesional tehnic la cerințele pieței muncii;
- Realizarea a 10 structuri parteneriale/consorții regionale (fiecare fiind alcătuită cel puțin din următoarele tipuri de entități: autorități publice locale, operatori economici, unități de învățământ profesional și tehnic, inclusiv dual, universități tehnice, alți parteneri relevanți pentru scopul educational al consorțiului) pentru sprijinirea angajatorilor de a deține rolul activ în domeniul pregătirii profesionale a elevilor și studenților, precum și dezvoltarea și dotarea a 10 campusuri profesionale integrate, liceale și universitare, care să deservească învățământul dual preuniversitar și universitar tehnologic.

Investițiile în construcția campusurilor profesionale integrate pentru învățământul profesional și tehnic, pentru acces la educația bazată pe inovație, creativitate și specializare inteligentă vor conduce la întărirea legăturii cu mediul economic și social. Agenții economici vor deveni mai interesați în a fi conectați la procesele de educație și formare profesională, contribuind la definirea inteligentă a noilor competențe.

Astfel, vor fi impulsionate și diversificate tipurile duale de formare profesională. Totodată, investițiile vor contribui atât la asigurarea unui cadru calitativ de formare profesională în campus și în întreprinderi, cât și la valorificarea în parteneriat a resurselor. Ecosistemele industriale locale și regionale vor fi astfel sprijinite cu viitori angajați (absolvenți sau persoane recalificate) care vor deține competențe relevante pentru noile tendințe de pe piața forței de muncă. În plus, prin intermediul burselor și a altor forme de sprijin vor fi atrași elevii și studenții care au oportunități economice

Capitolul II - Direcții de acțiune (Acțiuni)

reduse și care datorită ofertei constând într-un parcurs flexibil și continuu vor putea sa obțină o calificare și acces la o universitate tehnologică.

17. Dotarea laboratoarelor de informatică din unitățile de învățământ IPT

În prezent la nivelul unităților de învățământ IPT dotarea laboratoarelor de informatică este una deficitară. Asigurarea dotărilor pentru laboratoarele de informatică constituie încă o prioritate la nivel național. De asemenea, se remarcă necesitatea adaptării elevilor la cerințele pieței prin formarea de competențe digitale pentru elevii din sistemul dual.

Măsura propune: atenuarea impactului social și economic generat de criza epidemiologică prin reabilitarea/ modernizarea/extinderea infrastructurii educaționale a laboratoarelor de informatică.

Rezultatele evaluării spațiilor de învățare din școlile IPT au evidențiat spații foarte limitate în proximitatea sălilor de clasă. A fost observată existența câtorva săli de informatică (TIC), însă acestea păreau a fi destinate elevilor din ciclul gimnazial. Pe de alta parte, conform percepției angajatorilor, există o cerere ridicată de personal calificat, de exemplu specialiști în tehnologia informației (IT), cu competențe analitice și de rezolvare a problemelor de înalt nivel. Această situație a fost subliniată de angajatori care au semnalat că sunt astfel obligați să angajeze personal cu competențe cognitive și tehnice și IT insuficiente, care necesită instruire intensă la locul de muncă. Analizând aceste probleme, ME intenționează dotarea cu echipamente a laboratoarelor de informatică din toate școlile IPT, pentru a asigura conexiunea cu meseriile viitorului.

Pentru dotarea laboratoarelor de informatică din cele 909 de unități de învățământ IPT va fi lansată o schema de finanțare care va include tipurile de echipamente standard pentru dotarea laboratoarelor de informatică. Achizițiile se vor realiza prin ISJ sau prin UAT/scoala. Astfel, școlile și autoritățile locale, prin Consiliile Județene și Primarii, vor lansa în sistem competitiv schemele de finanțare pentru dotarea laboratoarelor de informatică din cadrul unităților de învățământ IPT. Prin intermediul schemei de finanțare, fiecare instituție va beneficia de un grant în valoare maximă de 18.000 euro, pentru dotarea unui laborator de informatică.

Ca urmare a implementării schemei se preconizează că vor fi dotate în mod etapizat 909 de laboratoare de informatică.

18. Dotarea atelierelor școlare din unitățile de învățământ IPT

Atelierele reprezintă o resursă fundamentală pentru realizarea pregătirii practice în unitățile de învățământ profesional și tehnic, însă acest tip de dotare lipsește în aproximativ 20% dintre școlile profesionale din România. Această lipsă are impact asupra a aproximativ 18% din populația școlară din IPT. La nivel național, 13% dintre școlile profesionale dispun de un singur atelier, spațiu insuficient având în vedere numărul de elevi și calificările oferite.

Capitolul II - Direcții de acțiune (Acțiuni)

Măsura propune: Atenuarea impactului social și economic generat de criza epidemiologică prin reabilitarea/ modernizarea/extinderea infrastructurii educaționale a atelierelor școlare.

Pentru dotarea atelierelor de practică din cele 909 de unități de învățământ IPT, exclusiv liceele cu profil agricol, va fi lansată o schemă de finanțare care va include tipurile de echipamente standard pentru dotarea atelierelor de practică. Achizițiile se vor realiza prin ISJ sau prin UAT/scoala. Astfel, școlile și autoritățile locale, prin Consiliile Județene și Primării, vor lansa în sistem competitiv schemele de finanțare pentru dotarea a câte 4 ateliere școlare din cadrul unităților de învățământ IPT. Prin intermediul schemei de finanțare, fiecare instituție va beneficia de un grant în valoare maximă de 25.000 euro, pentru fiecare atelier de practică. Astfel, fiecare instituție va avea dotate câte 4 ateliere de practică.

Ca urmare a implementării schemei se preconizează că vor fi dotate în mod etapizat 3636 de ateliere de practică.

Atelierele de practică vor fi echipate conform standardelor didactice pentru 4 capitole de bază: mecanică, electricitate și magnetism, termodinamica și optică cu componente integrate de robotică și digitale care va duce la dezvoltarea competențelor pentru meseriile emergente. Atelierele de practică astfel dotate vor crește calitatea ofertei educaționale a școlilor din rețeaua IPT, prin diversificarea metodologiei didactice și adecvarea acesteia la specificul ÎPT: accentuarea învățării prin descoperire, a explorării, a rezolvării de probleme, învățării prin acțiune (learning by doing) etc., stimularea gândirii și a atitudinilor de tip antreprenorial etc. dezvoltarea deprinderilor practice.

Vor fi dotate 909 unități de învățământ din rețeaua IPT (cate 4 ateliere școlare x 909 unități IPT) = 3636 ateliere școlare, valoarea totală a investiției este estimată la 90.900.000 euro, din care componenta digitală (simulatoare, echipamente digitale didactice etc) reprezintă 30.000.000 euro.

19. Investiții pentru transformarea liceelor agricole în principalele locuri de profesionalizare a viitorilor fermieri antreprenori și salariați în domeniul agriculturii

Principalele cauze ale declinului învățământului liceal agricol o reprezintă subfinanțarea investițiilor în infrastructura acestora, cum ar fi investiții în infrastructura la nivel de liceu aferentă educației specifice agriculturii și ramurilor conexe acesteia, inadecvarea curriculei cu realitățile socio-economice din agricultura modernă, precum și lipsa posibilității realizării stagiilor de practică în cadrul unor ferme didactice. Pornind de la această situație reală, se impune luarea unor măsuri de finanțare a unor investiții specifice care să determine atragerea absolvenților de clasa a VIII-a către acest domeniu de învățământ, cât și asigurarea unei bune pregătiri profesionale a elevilor pe parcursul liceului, astfel încât să se poată asigura forță de muncă tânără și calificată în agricultură, în concordanță cu progresul tehnologic în acest domeniu, dar și cu cerințele PAC de practicare unei agriculturi durabile. Intervenția propusă se încadrează la reforme de adaptare a competențelor dobândite de elevi la cerințele

Capitolul II - Direcții de acțiune (Acțiuni)

politicilor europene și la reforma remedială - creșterea capacității de reziliență în toate domeniile esențiale și recuperarea decalajului de dezvoltare în raport cu celelalte state membre ale UE. Dacă la nivel european tendința în ceea ce privește liceele tehnologice și agricole este axarea pe învățarea la locul de muncă (work-based learning), în România elevii care le frecventează au beneficiat în mică măsură de asemenea soluții.

Măsura propune: Creșterea numărului de absolvenți de clasa a VIII-a care optează pentru învățământul liceal și profesional agricol, prin transformarea liceelor agricole în principalele locuri de profesionalizare a viitorilor fermieri antreprenori și salariați în domeniile agriculturii și conexe acesteia, în strânsă legătură cu nevoia de înlocuire a fermierilor vârstnici și a șefilor de exploatații agricole.

Schema de finanțare dedicată celor 57 de licee agricole, având un plafon maxim, pe parcursul a 5 ani, va avea în vedere cel puțin următoarele tipuri de activități:

Investiții pentru dezvoltarea/modernizarea infrastructurii liceelor:

Modernizarea și/sau extinderea spațiilor (lucrări de construcții) necesare pentru funcționarea laboratoarelor de informatică (cate un laborator de informatică pentru fiecare liceu agricol) și a atelierelor școlare de specialitate, cu respectarea condițiilor de protecția mediului (câte 4 ateliere școlare pentru fiecare liceu agricol); modernizarea unor cantine și internate școlare pentru asigurarea condițiilor necesare de masă și cazare, în vederea atragerii unui număr mai mare de elevi pentru învățământul agricol; înființarea/modernizarea unor construcții existente în cadrul actualelor microferme didactice cu profil vegetal, zootehnic sau de mică industrie alimentară, cu respectarea condițiilor de mediu; achiziția de animale și material biologic în scop didactic în funcție de profilul fiecărui liceu; achiziția de utilaje și echipamente agricole necesare pentru efectuarea lucrărilor agricole pe actualele loturi didactice. Un număr de 30 de licee (din cele 57) dispun de o suprafață agricolă de peste 10 ha în proprietate sau în administrare pentru care necesită investiții în utilaje agricole și echipamente în vederea creării deprinderilor elevilor de a folosi utilajele pentru efectuarea lucrărilor agricole; alte cheltuieli aferente acestora. Investițiile vor fi realizate începând din anul 2022 pe un grup de 14 - 15 licee/an și se vor finaliza în anul 2026.

I10. Program de formare continuă a personalului didactic, accesibil la nivel național, aliniat Cadrului european al competențelor digitale pentru cetățeni (DigComp), cu accent pe îmbunătățirea competențelor de pedagogie digitală ale cadrelor didactice

Investiția presupune:

Dezvoltarea unui cadru privind competențele digitale ale profesorilor ca standard profesional pentru cadrele didactice actuale și viitoare din România pentru a sprijini regândirea proceselor educaționale încât să răspundă provocărilor noilor contexte digitale prin:

(a) Adoptarea unui sistem de referință pentru evaluarea competențelor digitale profesionale ale cadrelor didactice din sistemul preuniversitar, inclusiv în cadrul examenelor de grad didactic.

Capitolul II - Direcții de acțiune (Acțiuni)

(b) Dezvoltarea unui program național de formare continuă, în vederea dobândirii de cunoștințe avansate în domeniul utilizării tehnologiilor noi și emergente în procesele educaționale.

Prin proiectul CRED este format un grup ținta de 55.000 cadre didactice care predau în ciclul primar și gimnazial, care vor dobândi și competențe digitale de predare până în 2024. Ministerul Educației, prin Proiectul privind învățământul secundar (România Secondary Education Project - ROSE), formează cel puțin 10.000 de cadre didactice, pentru creșterea competențelor de a utiliza conținuturi, canale de comunicare, aplicații și echipamente digitale, atât pentru predarea față-în-față, cât și pentru activitățile didactice derulate online sau în format hibrid. Alte 20.000 de cadre didactice vor dobândi competențe digitale prin proiectul PROF. Totuși, până în acest moment doar 25.000 de profesori au participat la cursuri de dobândirea competențelor digitale pentru predare, prin urmare există un deficit major de competențe digitale profesionale la nivelul cadrelor didactice din sistemul de învățământ preuniversitar din România (din 230.000 cadre didactice în total). Aceste competențe nu sunt doar despre utilizarea calculatorului în predare, ci despre un anumit tip de strategie de predare-învățare, despre dezvoltarea de resurse educaționale deschise, despre o anumită atitudine față de tehnologie ș.a.m.d.

Dezvoltarea, până în anul 2025, a competențelor de pedagogie digitală pentru 100.000 cadre didactice.

Obiectivul programului de formare este dobândirea de competențe de pedagogie digitală, inclusiv cele legate de colectarea și utilizarea eficientă a instrumentelor și resurselor disponibile, pentru pedagogia transdisciplinară experimentală, a realizării și documentării învățării autentice, vizibile, integrate și integrative, inclusiv, prin adoptarea și echivalarea unor cadre și programe de competențe digitale, recunoscute european și internațional, cu testare și certificare standardizate, având în vedere existența cadrelor de competențe europene (e.g. DigComp) și a programelor standard de competențe digitale recunoscute internațional (e.g. ECDL). Programul de formare va viza toate cele 21 de competente digitale.

I11: Schemă de finanțare a echipamentelor și resurselor tehnologice digitale pentru unitățile de învățământ

Harta Indicelui de Risc Socio-Educațional 2015-2019 ierarhizează școlile dezavantajate din perspectiva a patru indicatori fundamentali: pregătirea profesorilor, rezultatele elevilor, riscul de abandon, gradul de marginalizare al localității și indică dezechilibre majore ale sistemului de educație, generatoare de inechitate și excluziune, cauzate, în principal, de capacitatea socio-economică investițională în infrastructura și resursele tehnologice competitive. Inegalitatea de șanse este una dintre provocările fundamentale ale sistemului de învățământ românesc. În contextul întreruperii activităților uzuale, generate de pandemia cu SARS – CoV - 19, elevii dezavantajați socio-economic au o probabilitate mai mare să se deconecteze de școală. Deconectarea de școală se află în strânsă legătură cu abandonul școlar și rezultate școlare slabe. Inegalitatea de șanse la educație este una dintre problemele

Capitolul II - Direcții de acțiune (Acțiuni)

fundamentale cu care se confruntă sistemul de învățământ preuniversitar din România.

Dotarea școlilor pentru învățarea în format virtual rămâne în continuare una deficitară, fiind necesară acoperirea întregii rețele de învățământ cu echipamente și resurse tehnologice digitale.

Prin HG nr. 370/2020 a fost aprobat Programul Național "Școala de acasă", în vederea achiziționării de dispozitive electronice cu conexiune la internet, necesare dotării unităților de învățământ preuniversitar de stat pentru facilitarea activităților didactice la distanță pentru elevii din medii defavorizate, înmatriculați în unitățile de învățământ preuniversitar de stat. În acest sens, prin OMEC nr. 4738/2020 a fost aprobat necesarul de dispozitive electronice cu conexiune la internet, precum și criteriile de repartizare a acestor dispozitive achiziționate prin programul național "Școala de acasă" pentru elevii din învățământul primar, gimnazial și secundar, forma de învățământ de zi și cu frecvență (respectiv clasa pregătitoare, clasele I-XII, școala profesională), înmatriculați, la început de an școlar, în unități de învățământ preuniversitar de stat. Astfel, în luna decembrie 2020 s-a finalizat livrarea a 250.000 de tablete, 10.000 camere web și 22.000 de laptopuri. Prin HG nr. 756/2020 a fost aprobat Programul național "Educația în siguranță" prin care au fost prevăzute alocări financiare din Fondul de rezervă bugetară aflat la dispoziția Guvernului. Până la 1 aprilie 2021, prin acest program, au fost achiziționate 39.149 tablete, 4.698 camere web, 3.109 calculatoare (desktop, all-in-one, laptop). Deși în ultimul an, s-au făcut eforturi pentru dotarea școlilor cu echipamente adecvate derulării procesului de învățare în mediul online, există încă nevoi neacoperite.

Măsura propune : Asigurarea infrastructurii și resurselor tehnologice digitale în unitățile de învățământ din sistemul preuniversitar, cu precădere în școlile din zonele defavorizate. Digitalizarea educației este o necesitate impusă de progresul tehnologic permanent al societății. Tehnologia nu este un scop în sine, ci un vehicul prin care cunoașterea de înaltă calitate, relevantă și de impact este transmisă elevilor, care îi va fi folositoare în viață în acord cu aspirațiile sale, indiferent dacă aceștia sunt prezenți fizic în clasă sau învață on-line. Arhitectura tehnologică digitală minimală necesară unităților de învățământ își propune să asigure educația digitală echitabilă, motivantă, relevantă, incluzivă, să nu îi marginalizeze pe copiii din mediile defavorizate sau pe cei cu dizabilități. Prin urmare, unul din obiectivele strategiei SMART EDU este asigurarea infrastructurii și a resurselor tehnologice adaptate pentru toate unitățile de învățământ care să stimuleze motivația pentru studiu. Elevii și cadrele didactice trebuie să aibă acces liber la softuri, aplicații și programe informatice pe care să le poată utiliza activ în proiectele școlare, în variante standard sau prescurtate, în scop educativ. Creativitatea și competențele digitale ale elevilor pot fi dezvoltate prin accesul neîngrădit la tehnologia digitală, prin intermediul laboratoarelor informatice și prin intermediul echipamentelor TIC care pot fi utilizate în toate scenariile de funcționare ale școlilor, online sau fata in fata, la toate disciplinele.

Etapele investiției vor urmări lansarea unor scheme de granturi pentru:

Capitolul II - Direcții de acțiune (Acțiuni)

- Asigurarea infrastructurii și resurselor tehnologice în unitățile de învățământ care nu au mai beneficiat de dotări echipamente IT prin alte tipuri de programe (achiziția de echipamente școli care nu sunt dotate prin programul CLEVER, în total 249.832.000 euro în total, pentru un număr de 3676 unități școlare dotate), pentru elevii și cadrele didactice (ecrane inteligente interactive în fiecare sală de clasă, laptopuri/tablete pentru fiecare cadru didactic și elev, cu softuri educaționale preinstalate și conexiune la internet asigurate, echipamente periferice etc.).
- Modernizarea a 6176 laboratoare de informatică în laboratoare educaționale digitale inteligente, ca spații creative de învățare pentru alfabetizare digitală și tehnologică, precum dezvoltarea de 1175 hub-uri tehnologice școlare de tip SMART LAB-uri. Ca urmare, toate cele 6176 școli cu personalitate juridică vor fi dotate cu echipamente digitale pentru dotarea laboratoarelor informatice și pentru derularea în condiții optime a procesului didactic

I.12. Școala ONLINE: realizarea de conținut și instrumente educaționale digitale, prin încurajarea inovării pentru adoptarea unor soluții educaționale creative, interactive și prin elaborarea și implementarea de programe accesibile de alfabetizare digitală pentru elevii cu dizabilități, sportivi, elevi spitalizați.

Principalele provocări adresate sunt nevoile de abordare integrată a desfășurării activităților didactice în regim online sau în situații speciale prin asigurarea complementarității derulării orelor on-line, cu platforme de învățare, manuale digitale și materiale auxiliare necesare unui proces complet și complex.

În acest context, Ministerul Educației a proiectat și dezvoltat un portal de informare, care să sprijine activitatea didactică, instrument online dedicat tuturor celor interesați de contextul educativ și sanitar în care se va desfășura activitatea în anul școlar/universitar 2020-2021, ca urmare a evoluției pandemiei de COVID-19. Pe acest site pot fi accesate repere metodologice elaborate în vederea consolidării achizițiilor din anul școlar 2019 -2020, pentru învățământul preșcolar, primar, gimnazial și liceal, profesional și tehnic, vocațional, precum și pentru învățământul special. În anul 2020 a fost lansată platforma Digital pe educared.ro (digital.educared.ro), un spațiu creat pentru toate cadrele didactice care doresc să valorifice noile tehnologii în activitățile de învățare cu elevii, platformă dezvoltată de echipa proiectului „Curriculum Relevant, Educație Deschisă pentru toți” - CRED, cu sprijinul experților Centrului Național de Politici și Evaluare în Educație (CNPEE). În acest spațiu virtual - digital.educared.ro - sunt centralizate mai multe tipuri de resurse digitale și informații utile, în activitățile educaționale desfășurate. Toate resursele colectate pe platformă sunt gratuite. Cadrele didactice au avut posibilitatea de a accesa resurse de învățare necesare pentru susținerea activităților la distanță cu elevii, instrumente digitale cu ajutorul cărora pot fi dezvoltate astfel de resurse, platforme de învățare colaborativă, adaptată contextului clasei de elevi (și resurselor de la nivel de școală), dar și instrumente utile de comunicare și colaborare la distanță, precum și comunități de învățare în care pot fi împărtășite experiențe și resurse cu alți colegi de disciplină.

Capitolul II - Direcții de acțiune (Acțiuni)

Măsura propune :

- Dezvoltarea unui ecosistem digital care să permită extinderea dobândirii competențelor digitale la nivelul învățământului preuniversitar.
- Crearea cadrului de utilizare a mediului online pentru evaluările naționale, care permite testarea la distanță, prin dezvoltarea unui sistem de evaluare și testare securizat la distanță

Resursele Educaționale Deschise provoacă o schimbare majoră în educație. Cu ajutorul acestui tip de resurse se trece la un sistem de învățare deschis. Utilizarea judicioasă a RED, în combinație cu metodologii pedagogice adecvate, cu obiecte de învățare bine concepute și cu activități diverse de învățare, poate oferi o gamă mai largă de opțiuni pedagogice inovatoare. Pentru dezvoltarea celor 3 tipuri de RED menționate mai sus va fi lansat un apel de proiecte în sistem competitiv, pentru dezvoltarea conținutului pedagogic digital pentru diferite nivele, adaptate diferitelor tipuri de utilizatori, în acord cu Cadrul european al competenței digitale pentru cetățeni (DigComp), precum și pentru elaborarea și asigurarea funcționalității și mentenanței platformei de evaluare a elevilor. Astfel, prin această investiție se are în vedere extinderea platformei manuale.edu.ro, prin adăugarea de auxiliare didactice pentru toate disciplinele și pentru toate clasele de gimnaziu, precum și crearea de conținut educațional digital, ca resurse accesibile pentru niveluri de aprofundare diferențiată a cunoașterii, inclusiv crearea de cursuri inovative opționale.

I.13. Schemă de finanțare pentru digitalizarea universităților

Universitățile se confruntă în prezent cu nevoia de schimbare a pedagogiei, care să valorizeze implicarea mai activă și autonomă a studenților în propria formare, utilizarea tehnologiei și a resurselor de tip open access, astfel încât să dezvolte o relație nouă cu societatea, dincolo de rolul lor tradițional în generarea, diseminarea și transferul de cunoaștere, accentuând și legătura bidirecțională cu societatea, în logica open science. Este semnalată în acest sens nevoia de investiții în echipamente pentru facilitarea învățării și inovării. Sunt necesare măsuri specifice pentru a sprijini digitalizarea tuturor serviciilor la nivel național și pentru a spori gradul de conștientizare cu privire la relevanța și beneficiile adoptării tehnologiilor digitale, prin implicarea universităților care sa trebuie ofere mai multe căi flexibile de învățare și creșterea abordărilor transdisciplinare. În acest sens, dotarea universităților cu centre digitale pentru crearea unor campusuri de învățare hibridă și alianțe tehnologice vizează deschiderea universităților către societate, prin oferirea de programe de studiu relevante și flexibile.

Noile tehnologii, numite uneori tehnologii noi și emergente, pot fi un rezultat al cercetării din universități sau institute specializate, precum și al inovării prin start-ups, în perioada de creștere a acestora sau chiar în companii cu o mai îndelungată experiență. Transferul tehnologic implică, în general, competențe care nu se regăsesc între cele care sunt deținute de cei activi sau în curriculum, respectiv programe de studiu. Realizarea unei analize care pornește, de exemplu, de la specializările

Capitolul II - Direcții de acțiune (Acțiuni)

inteligente și se finalizează cu portofoliul competențelor necesare a fi mobilizate pentru implementări comprehensive, realizată pe întreaga verticală definită de complexitatea competențelor, ar permite definirea unor calificări/specializări ce pot fi asociate nivelurilor de calificare. Acestea pot fi ulterior atribuite nivelurilor de învățământ care le pot forma prin organizarea programelor de studiu universitare.

Consiliul Național al Rectorilor reunește rectorii instituțiilor de învățământ superior pentru a aduce vocea și valorile universităților în dezbatere publică. Reprezintă o forță pentru propuneri, dezvoltare regională și negocieri cu autoritățile publice, diferitele rețele de învățământ superior, parteneri economici și sociali, instituții naționale și internaționale, reacționând și provocând evoluțiile din învățământul superior prin transformare și inovare. Ca organism de reprezentare națională a sistemului de învățământ superior, aceasta va fi principalul partener al autorităților guvernamentale în vederea asigurării coerenței implementării reformei în domeniul învățământului superior susținute prin PNRR³⁹. Odată cu trecerea la era creșterii ecologice și echitabile, învățământul terțiar se află în inima agendei de dezvoltare bazate pe inovare și este vital pentru maximizarea potențialului capitalului uman. CNR ca factor de suport și informare pentru decizia politică are rolul de a colabora cu practicieni, cercetători și mediul economic pentru a sprijini strategic investițiile în construcția de capacități, în crearea de oportunități, în aplicarea cunoștințelor de la nivel global pentru a angaja economia cunoașterii la toate nivelurile. Într-un context de schimbări profunde în sectorul învățământului superior, Consiliul Național al Rectorilor are de asemenea rolul de a sprijini și de a promova universitățile și valorile acestora atât în țară, cât și în străinătate, de a crea un parteneriat puternic cu mediul economic. CNR sprijină dezvoltarea unui eco-sistem de învățământ terțiar echitabil, favorabile incluziunii, dar și dinamic și inovator, relevant pentru piața muncii.

Măsura propune :

- Redefinirea guvernantei universitare, inclusiv a guvernantei funcționale multi-nivel a pregătirii pentru meserii emergente prin reconceptualizarea guvernantei universitare, de tip Open Source (atât pentru meserii emergente, cu accent asupra Comitetelor Sectoriale, cât și a teritorializării pregătirii, cu accent asupra dimensiunii regionale).
- Sprijinirea dotării instituțiilor de învățământ superior cu dispozitive și platforme digitale de e-learning și administrative, pentru a răspunde provocărilor generate de pandemia COVID-19, pentru crearea noilor competente ale viitorului prin mecanisme de inovarea permanentă a programelor de studiu.

Vor fi acordate granturi universităților pentru a crește competitivitatea internațională a concentrărilor academice și/sau pentru a dezvolta programe academice comune în domenii cu relevanță socio-economică (smart specialisation) în val max de 4.97 mil euro/proiect, în sistem competitiv, în cadrul unui apel cu o alocare totală de 224 mil euro, pentru investiții în infrastructura digitală universitară și în crearea de competente digitale avansate a studenților și a personalului didactic universitar.

³⁹ PNRR – Planul Național de Relansare și Reziliență 2021-2026 versiunea iunie 2021

Capitolul II - Direcții de acțiune (Acțiuni)**I14. Scheme de finanțare pentru sistemul educațional universitar pentru atingerea standardelor de siguranță și calitate**

Multe universități dispun de spații insuficiente pentru cazarea studenților, iar cererea suplimentară pentru locuri de cazare pentru studenți este justificată în special în condițiile creșterii numărului de studenți din mediul rural. Peste 50% dintre studenții înscriși în primul an de licență provin din alte localități, ceea ce arată că existența căminelor reprezintă o condiție importantă de infrastructură. În universitățile situate în marile orașe, cei mai mulți dintre studenți provin din alte județe. Acesta este, în mod special, cazul academiilor militare în care majoritatea studenților (70%) au domiciliul în alte județe. Aceasta indică faptul că cererea sau presiunea pentru locurile de cazare în cămine studențești diferă în funcție de numărul de studenți înscriși în respectivă universitate și de specializarea programelor oferite.

Modul de învățare tradițional s-a schimbat, iar studenții caută spații modern amenajate, flexibilitate și un mediu de învățare plăcut. În plus, Direcția de Sănătate Publică a solicitat universităților crearea unor astfel de spații de relaxare pentru studenți. De aceea, pentru învățământul universitar sunt necesare investiții în infrastructură pentru cantine și spații de recreere și lectură, cu respectarea standardelor de siguranță și calitate, pentru a asigura o dimensiune incluzivă accesului studenților proveniți din categorii defavorizate. Locurile în căminele nou construite vor fi oferite cu prioritate studenților care îndeplinesc condițiile de obținere a burselor sociale.

Măsura propune :

- Asigurarea rezilienței campusurilor universitare, conform standardelor de siguranță și calitate, pentru asigurarea dimensiunii sociale/incluzive a învățământului superior.
- În ceea ce privește infrastructura universitară, se au în vedere cu precădere investițiile care au o dimensiune incluzivă, pentru creșterea numărului de locuri din cantine și cămine și pentru crearea de spații de lectură și petrecerea timpului liber, dedicate studenților proveniți din medii socio-economice defavorizate, cu dizabilități, unele minorități etnice sau din familii monoparentale etc, care vor avea prioritate în obținerea unui loc în noile campusuri construite.

I15. Școli verzi: Scheme de finanțare pentru tranziția către un sistem de educație sustenabil și verde

Alternativele de transport pentru elevi sunt insuficiente, cu foarte puține opțiuni în zonele rurale și navete lungi în cele urbane, ceea ce limitează accesibilitatea. Școlile din mediul rural sunt mai puțin accesibile și dispun de mai puține variante de transport. De asemenea, probabilitatea ca profesorii să facă naveta este mult mai mare în zonele rurale decât în cele urbane. Școlile urbane însă înscriu mai mulți elevi care, în medie, fac navete mai lungi către și dinspre școală, atât în ceea ce privește durata, cât și distanța. Tocmai de aceea transportul elevilor este și el important atunci când se iau decizii privind investițiile în infrastructura de educație. Investițiile vizează

Capitolul II - Direcții de acțiune (Acțiuni)

îmbunătățirea condițiilor de transport în zonele slab deservite prin furnizarea de microbuze școlare verzi și a infrastructurii aferente, în zonele cu declin demografic.

O altă componentă importantă a transformării învățământului într-un sistem verde o reprezintă asigurarea mobilității prin microbuze/autobuze ecologice, prietenoase cu mediul și cu un consum energetic redus. Această componentă completează reforma R2, asigurând mijloace de deplasare pentru elevii aflați în zone cu populație scăzută, facilitând accesul la educație de calitate a acestora, cu protejarea mediului în același timp. Soluțiile pentru soluționarea nevoilor de transport vor fi analizate cu autoritățile regionale și locale, din zonele izolate, unde elevii trebuie să parcurgă distanțe mari până la școală și care vor propune alternative eficiente de rezolvare. În privința microbuzelor școlare, deși crescut numărul acestora de-a lungul timpului, în continuare nu sunt suficiente pentru cei aproape 70.000 de elevi care în momentul de față sunt deserviți insuficient. Asigurarea transportului, pentru ca elevii să ajungă la școală ușor și în siguranță este o prioritate a ME. De menționat că ultima investiție centralizată în microbuze școlare a fost realizată în 2012, acestea ajungând la capătul duratei de funcționare. De asemenea, pentru a asigura complementaritatea măsurii, Ministerul Educației va avea în vedere, prin intermediul unităților administrativ-teritoriale, achiziționarea la nivel de sistem a 1800 microbuze electrice.

Măsura propune: Asigurarea sustenabilității unităților de învățământ preuniversitar prin tranziția la școli verzi și mobilitate verde prin microbuze/autobuze electrice.

I16. Asigurarea dotărilor sălilor de clasă și a laboratoarelor/cabinetelor școlare din sistemul preuniversitar pentru atingerea standardelor de calitate, altele decât unitățile gimnaziale și de IPT finanțate prin granturi

Pentru a asigura școlarizarea tuturor copiilor din circumscripția școlară, în unele cazuri școlile au fost obligate să renunțe la laboratoare, săli de informatică, săli de bibliotecă sau spații în care se desfășoară activități extrașcolare, ceea ce conduce în mod natural la scăderea calității educației oferite. În aceste cazuri, investițiile trebuie să se concentreze atât spre extinderea spațiilor, astfel încât să poată fi asigurată cuprinderea tuturor copiilor de vârstă școlară, cât și pe creșterea calității actului educațional, prin asigurarea spațiilor și dotărilor necesare.

Laboratoarele sunt distribuite inegal între mediul urban și mediul rural: 72% dintre unitățile de învățământ secundar din mediul rural nu dispun de un laborator de științe, comparativ cu 30% dintre unitățile din mediul urban. Astfel, peste 3.000 de unități de învățământ secundar din mediul rural nu sunt dotate cu laboratoare (comparativ cu 803 de unități de învățământ din mediul urban). Lipsa laboratoarelor are impact asupra a 63% din totalul elevilor din mediul rural (și a 19% din totalul elevilor din mediul urban).

Asigurarea dotărilor necesare pentru atingerea standardelor de calitate în clasele de curs, precum și în laboratoare/cabinete școlare, în vederea asigurării unui sistem educațional rezilient și a dezvoltării de competențe relevante pe piața muncii, inclusiv

Capitolul II - Direcții de acțiune (Acțiuni)

asigurarea dotărilor și echipamentelor specializate de predare pentru elevii dezavantajați, inclusiv pentru elevii cu cerințe educaționale speciale.

Măsura presupune : Asigurarea dotărilor necesare pentru sălile de clasă și laboratoare școlare pentru predare transdisciplinara se va realiza descentralizat la nivelul scolilor, ISJ-urilor și autorităților publice locale. Până în 2026 se estimează dotarea cu mobilier a 75000 săli de clasa și respectiv, a 10000 laboratoare/cabinete școlare. Investițiile vor fi făcute cu prioritate în acele unități școlare unde în ultimii 10 ani nu s-a mai investit în dotari pentru mobilier de sali clasa și laboratoare, cabinete școlare. Costul total al acestei investiții este de 300 mil euro, din care 60 mil reprezintă investițiile în resursele digitalizate didactice aferente laboratoarelor și cabinetelor școlare.

117. Schema de grant pentru consorții școlare rurale

Din cauza disparităților la scară largă în ceea ce privește accesul la educație de calitate și factorii socioeconomiци, părăsirea timpurie a școlii este ridicată îndeosebi în zonele rurale (22,4 %). La evaluarea națională din anul 2020 de la sfârșitul clasei a opta, 24% dintre candidați nu au obținut nota minimă de 5, dintre aceștia, 15 % proveneau din zonele urbane și 38 % din zonele rurale. Rezultatele în ceea ce privește învățarea ale elevilor din medii defavorizate și zone rurale sunt semnificativ mai scăzute decât media națională. În același timp, atragerea cadrelor didactice extrem de motivate să lucreze în școli defavorizate, inclusiv în zonele rurale, rămâne una dintre principalele provocări. Criza COVID 19 riscă să îi afecteze cel mai mult pe elevii vulnerabili, inclusiv pe cei care provin din medii socio-economice modeste și pe cei cu nevoi educaționale speciale, precum și pe cursanții din zonele rurale sau izolate. Pentru a aborda provocările legate de reducerea numărului de elevi și de calitatea scăzută a educației în anumite școli de dimensiuni mici, majoritatea situate în zone rurale, este necesară regândirea rețelei de școli, inclusiv prin organizarea unor consorții școlare moderne care să deservească mai multe unități administrativ teritoriale rurale asociate în urma deciziei comunităților și interesate să își pună în comun și astfel să își eficientizeze propriile investiții în educație din bugetele locale

Măsura propune : Îmbunătățirea accesului elevilor din satele și comunele asociate în trei Grupuri de Acțiune Locală la educație de calitate în consorții școlare rurale moderne ca răspuns la declinul demografic al micro-regiunilor.

Ca urmare a discrepanțelor identificate între învățământul din mediul rural și mic urban, atât la nivel de facilități, cât și la nivel de pregătire a cadrelor didactice, propunem crearea a 3 consorții școlare rurale (CSR), care să lucreze la consolidarea mediului educațional rural, prin asigurarea unor condiții optime de desfășurare a cursurilor și care să asigure principiul echității sociale. În acest sens, pentru a asigura infrastructură necesară desfășurării actului educațional, se propune crearea unui campus modern, cu o capacitate de 300-1500 de locuri. Acestea vor fi prevăzute cu facilități educaționale moderne, spații pentru activități de tip after-school, săli și terenuri de sport, spații pentru ateliere de practică, laboratoare, facilități pentru desfășurarea activităților nonformale, bucătărie și facilități de cazare pentru elevi și cadrele

Capitolul II - Direcții de acțiune (Acțiuni)

didactice, facilități pentru cadrele didactice. Campusurile vor dispune și de un parc auto pentru a asigura transportul zilnic al elevilor și pentru excursiile școlare. Mai mult, principiile care vor sta la baza creării acestor campusuri sunt: smart, green, digital. Propunem, de asemenea, și colaborarea cu cadre didactice specializate în IT și robotică, care se faciliteze accesul la informația din acest domeniu și să asigure un nivel optim de pregătire al elevilor din mediul rural. Cheia acestui pilot constă în implicarea mai multor actori în procesul de luare a deciziilor legate de dezvoltarea și funcționarea campusurilor: Grupurile de Acțiune Locală, UAT-urile de pe raza consorțiului, mediul de afaceri local și societatea civilă, Consiliile Județene.

Implicarea partenerilor în stabilirea curriculumului la decizia școlii, astfel încât elevii să aibă pregătirea necesară pentru piața muncii va fi în acord cu competențele elevilor și așteptările/ nevoile mediului de afaceri local și regional. CSR vor avea capacitate minimă de 300 de locuri și vor asigura un pas foarte important pentru construirea egalității de șanse a elevilor din mediul rural și mic urban. CSR vor putea fi organizate de la clasa 0 până în clasa a XII-a.

Modalitatea de finanțare a celor trei consorții va fi printr-o schemă de granturi administrată de către Ministerul Investițiilor și Proiectelor Europene care va selecta cele trei GAL sau asocieri de GAL ce vor îndeplini cel puțin două criterii: demonstrează declinul demografic al microregiunii pe o perioadă de min 7 ani, pot prezenta un acord ferm al autorităților publice locale arondate proiectului de CSR.

Clădirile nou construite vor respecta solicitarea privind necesarul de energie primară cu cel puțin 20 % mai mic decât cerința pentru clădirile al căror consum de energie este aproape egal cu zero (NZEB).

118. Măsurile de sprijin pentru reformarea guvernantei și asigurarea unui management de calitate la nivelul unităților de învățământ preuniversitar

Pandemia a afectat profund educația și a agravat inechitățile sociale existente. Conform studiului UNICEF, Crearea unor sisteme de educație reziliente în contextul pandemiei de COVID-19: Considerente pentru factorii de decizie de la nivel național, local și de unitate școlară, școlile nu sunt doar un loc pentru educație academică, ci și pentru învățarea abilităților sociale și emoționale, interacțiune și sprijin social. Închiderea școlilor nu numai că a perturbat procesul de educație a copiilor, ci și accesul la mese oferite în cadrul școlii, sprijin pentru bunăstare și referire la servicii medicale și sociale de bază. Provocarea care îi așteaptă pe profesori, directori de școli, responsabili din sistemul de educație și factori de decizie de la nivel local și național este semnificativă. Dacă nu se va face față acestei provocări, impactul asupra copiilor, tinerilor, familiilor, comunităților și societăților la un nivel mai larg se va resimți pe tot parcursul vieții, atât din punct de vedere social, cât și economic.

Deși cadrul normativ legal permite încă din 2011, până în prezent în România nu a existat nicio pilotare a politicilor publice cu impact real în domeniul educațional. Ca urmare a acestui fapt, ajustarea politicilor publice s-a făcut cu efect direct asupra tuturor beneficiarilor, ducând la bulversarea sistemului, din cauza lipsei de predictibilitate. Ineficiența actualului curriculum național este susținută și de datele obținute de România la testările PISA din anul 2018. Conform Organizației pentru

Capitolul II - Direcții de acțiune (Acțiuni)

Cooperare și Dezvoltare Economică, România se află sub media statelor care participă la PISA, decalajele fiind de 59 de puncte la citire și matematică și de 63 de puncte la științe. Astfel, în acest moment analfabetismul funcțional în rândul elevilor de 15 ani este de 44%, marcând o creștere cu 5% față de anul 2015.

Măsura propune :

- Îmbunătățirea rezilienței sistemului educație, prioritate maximă pentru construirea unui învățământ mai bun, care sa se adapteze noilor provocări.
- Pilotarea unui nou model centrat pe oferta curriculară a fiecărei școli pilot în parte (curriculum oferit de școală, alcătuit din trunchi comun și curriculum la decizia elevilor din oferta școlii), în acord cu valorile, profilul absolventului, competențele-cheie și ariile de învățare definite de Ministerul Educației, precum și a unui nou model de carieră didactică, proiectat pe opțiuni orizontale echivalente, începând cu anul școlar 2022-2023.

B	Rolul autorității publice	
----------	---------------------------	--

Rolul administrației publice locale in cadrul acestei probleme este definit din punct de vedere legal prin Ordonanța de urgență Nr. 57/2019 privind Codul administrativ cu modificările si completările ulterioare Astfel:

- Codul administrativ la art. 129 - Atribuțiile consiliului local:

- alin.(2).lit.d, prevede : Consiliul local exercită următoarele categorii de atribuții: [...] [...]
- alin. (7), prevede : În exercitarea atribuțiilor prevăzute la alin. (2) lit. d), consiliul local asigură, potrivit competenței sale și în condițiile legii, cadrul necesar pentru furnizarea serviciilor publice de interes local privind:
 - **a) educația;**
 - [...]
 - **r) punerea în valoare, în interesul colectivității locale, a resurselor naturale de pe raza unității administrativ-teritoriale;**
 - [...]

Așadar, administrația publică locală se poate implica în rezolvarea problemelor mai sus menționate în conformitate cu prevederile art. 29 alin 2 lit.d și alin.7 lit.a și r din Ordonanța de urgență Nr. 57/2019 privind Codul administrativ.

C	Soluții - cum se poate implica autoritatea publică în funcție de rolul sau	
----------	--	--

Beneficiarii investiției vor fi:

- APL-urile - Orașele / Comunele - sunt eligibile în mod direct sau în parteneriat (ADI pentru proiectele desfășurate în parteneriat cu alte UAT și/sau cu consiliile județene)
- APL-urile se pot implica, ca beneficiari pentru rezolvare prezentei probleme pentru:
 - Modernizare eficientizare energetica și dotarea unităților de învățământ
 - Obținerea de autovehicule transport elevi electrice
 - Construcția de creșe
 - Modernizarea dotarea laboratoarelor informatice și/sau a atelierelor



Capitolul II - Direcții de acțiune (Acțiuni)

- Realizarea de parteneriate cu clusterelor de dezvoltare învățare pentru promovarea învățământului dual

D Sursele de finanțare pentru perioada 2021-2027

- ✓ (PNRR) - Planul Național de Relansare și Reziliență 2021-2026
- ✓ (POEO) - Programul Operațional Educație și Ocupare 2021-2027 (fost POCU)
- ✓ (POIDS) - Programul Operațional Incluziune Și Demnitate Socială / Programul Operațional Pentru Combaterea Sărăciei (2021-2027)-
- ✓ (POR) - Programul operațional regional SV Oltenia 2021-2027
- ✓ (PNCIPS) - Programul Național de Construcții de Interes Public sau Social
- ✓ (PNS) - Panul National Strategic 2021 -2027

E Modele de buna practică

Cod doc	Denumire / descriere document	Acces pt. format electronic
P57 P01	Manual dezvoltare scoală virtuala 2021-2027 ⁴⁰	
P57 P02	Manual dezvoltare scoala verde 2021-2027 ⁴¹	

⁴⁰ Sursa : https://ec.europa.eu/regional_policy/ro/2021_2027/

⁴¹ Sursa : https://ec.europa.eu/regional_policy/ro/2021_2027/

Capitolul II - Direcții de acțiune (Acțiuni)

	II.5.8. Problema: sănătate	
A	Definiția problemei	

În ciuda îmbunătățirilor recente, sănătatea populației României se situează în continuare sub media UE. Rata mortalității evitabile, și anume decesele care ar fi putut fi evitate prin acordarea unei asistențe medicale de calitate optimă, a fost de două ori și jumătate mai mare decât rata UE în 2015. Cheltuielile cu asistența medicală sunt relativ scăzute, iar deficitul de personal reprezintă în continuare o problemă.

Accesul la asistența medicală este redus

România se confruntă cu provocări considerabile în ceea ce privește asigurarea accesului la asistență medicală. În total, aproximativ 11 % din populație rămâne neasigurată și are acces doar la un pachet restrâns de servicii. Procentul de populație care beneficiază de o formă de asigurare de sănătate a scăzut, cu un decalaj semnificativ între mediul urban și cel rural. O mare parte a lucrătorilor care desfășoară o activitate independentă în agricultură și a populației române din mediul rural nu beneficiază de o asigurare de sănătate. În ceea ce privește nevoile medicale nesatisfăcute raportate, persistă diferențe semnificative între grupurile cu cele mai mici venituri (8 %) și grupurile cu cele mai mari venituri (2,3 %). Procentajul populației rurale asigurate a scăzut la 65,6 % în 2016, în comparație cu 66,3 % în 2015 și cu 75,8 % în 2014. În cazul pensionarilor, nivelul nevoilor medicale nesatisfăcute este de două ori mai ridicat decât cel al populației generale.

Rata nevoilor de asistență medicală nesatisfăcute din cauza distanței mari până la o unitate medicală a fost a treia ca mărime din UE în 2017. Dezechilibrele teritoriale în furnizarea serviciilor de asistență medicală sunt mari și se amplifică. Nevoile nesatisfăcute din cauza distanței mari până la o unitate medicală care au fost raportate se numără printre cele mai ridicate din UE, ceea ce reflectă o distribuție inegală a unităților medicale și a medicilor.

Nivelul nevoilor medicale nesatisfăcute este cu aproximativ 28 % mai mare în zonele rurale decât în întreaga țară. Rețeaua de medici de familie este, în principal, o rețea de servicii private de asistență medicală, cu stimulente insuficiente pentru medicii din zonele rurale, care migrează către zonele urbane, mai dezvoltate, ceea ce face acoperirea să fie mai redusă în zonele sărace.

Cheltuielile cu asistența medicală preventivă sunt cu mult sub media UE (1,8%) față de 3,1%. Cheltuielile cu asistența medicală sunt în continuare orientate în mod disproporționat către serviciile medicale spitalicești, în pofida reducerii numărului de externări din spitale. Printre ineficiențele conexe se numără utilizarea ridicată a paturilor de spital, utilizarea scăzută a chirurgiei de zi și lipsa unei integrări eficiente a furnizării serviciilor de asistență medicală

Îmbunătățirea asistenței medicale comunitare, deși foarte necesară, prezintă întârzieri. Realizarea centrelor de asistență medicală comunitară care oferă îngrijiri integrate a suferit întârzieri suplimentare. Îmbunătățirea asistenței medicale comunitare ar putea reduce nivelul actual ridicat al spitalizărilor evitabile pentru „bolile care se pretează la asistența medicală ambulatorie”, cum ar fi diabetul și hipertensiunea.

În rândul populației Roma, doar 50% din cetățenii în vârstă de peste 16 ani beneficiază de asigurare medicală în sistemul asigurărilor sociale de stat.

Capitolul II - Direcții de acțiune (Acțiuni)

Asigurarea accesului echitabil la serviciile medicale preventive și curative este încă deficitară. Din totalul cheltuielilor efectuate din Fondul Asiguraților sociale de sănătate (FASS) 5,9% reprezintă cheltuiala cu asistența medicală primară și 5,5% cheltuiala în asistența medicală de specialitate ambulatorie.

Abordarea problemei sănătate pentru perioada 2021-2026⁴² se definește prin implementarea următoarelor tipuri de investiții :

Investiția 1: Investiții în infrastructura medicală prespitalicească, cu scopul creșterii accesului la servicii medicale de bază.

Procentul de nevoi medicale nesatisfăcute se menține crescut în România. Există, de asemenea, diferențe privind accesul la servicii medicale în funcție de regiune, etnie, vârstă sau nivelul de venituri. Astfel, persoanele care locuiesc în mediul rural sau urbanul mic, cele din comunități marginalizate și cele cu nivel socio-economic scăzut au acces redus la îngrijire medicală. (State of Health 2019 - OECD). În plus, există un nivel redus de integrare între diferitele forme de asistență medicală, iar personalul medical este inegal distribuit între diferite zone ale țării și, respectiv, între mediul rural și cel urban.

Investiția propune :

- Creșterea accesului populației din zonele rurale și din zonele defavorizate la asistență medicală de bază, inclusiv la servicii de prevenție și de diagnostic și tratament precoce;
- Creșterea complexității serviciilor medicale în asistența medicală primară, ambulatorie și comunitară.

Vor fi finanțate ambulatorii de specialitate publice, centre comunitare aflate în domeniul public al unităților administrativ-teritoriale, precum și cabinete/clinici de medicină de familie.

Ambulatoriile de specialitate oferă servicii medicale de specialitate de complexitate medie pentru populația din zona respectivă sau din zonele învecinate. Serviciile au impact local și nu se încadrează în definiția ajutorului de stat. Dezvoltarea acestor servicii nu determină în niciun caz un risc de denaturare a concurenței, deoarece ele vor fi susținute în zone geografice mai puțin deservite (în care volumul anual de servicii pe locuitor este inferior mediei naționale).

Cabinetele de medicină de familie furnizează servicii medicale de complexitate redusă, care fac parte din pachetul de servicii de bază pentru persoanele asigurate, respectiv din pachetul minimal de servicii, pentru persoanele neasigurate. Aceste servicii se încadrează în servicii de asistență primară a sănătății (conform Organizației Mondiale a Sănătății). Ele sunt adresate populației generale și în particular populației vulnerabile. Și aici dezvoltarea acestor servicii nu determină în niciun caz un risc de denaturare a concurenței, deoarece ele vor fi susținute în mediul rural (unde acoperirea cu medici de familie este deficitară de la începutul funcționării sistemului

⁴² Sursa PNRR – versiunea iunie 2021

Capitolul II - Direcții de acțiune (Acțiuni)

de asigurări de sănătate, dar totuși aici trăiesc 45% din cetățeni) și în zone geografice mai puțin deservite (în care volumul anual de servicii pe locuitor este inferior mediei naționale). Serviciile au impact local.

Centrele comunitare sunt entități publice aflate în domeniul public al unităților administrativ-teritoriale. Aceste vor reuni furnizori de servicii de bază de tip medical și social, servicii care sunt destinate exclusiv populației din proximitate, cu accent pe populația vulnerabilă. Centrele vor avea impact local, furnizând servicii de complexitate redusă (de ex. vizite și îngrijiri la domiciliu pentru persoane vârstnice, persoane expuse unor riscuri pentru starea de sănătate, de exemplu alcoolici, familii expuse la violență domestică, copii cu părinți plecați în străinătate, persoane cu afectare parțială sau totală a capacității de a desfășura activitățile zilnice), care fac parte din îngrijirea primară a stării de sănătate, sau facilitează accesul la serviciile primare, pentru populația vulnerabilă, cu bariere de acces de tip cultural, educațional sau informațional. De asemenea, aceste servicii au impact local, nu se încadrează în definiția ajutorului de stat și sunt destinate prioritar sau exclusiv populației vulnerabile. Aceste tipuri de servicii nu afectează în niciun caz concurența, deoarece sunt înființate în zone cu acces deficitar la servicii, fie din punct de vedere geografic, fie din punct de vedere economic și sunt furnizate în mod gratuit pentru beneficiari vulnerabili. Serviciile au impact local. Prin măsura de investiție sunt propuse o serie de proiecte astfel :

1.1 Construcția de centre comunitare integrate sau reabilitarea/ modernizarea/ extinderea infrastructurii existente și/sau dotarea acestora. - 200 de centre comunitare integrate în zonele rurale marginalizate și în zonele urbane marginalizate.

Centrele comunitare integrate se organizează și funcționează conform cadrului normativ existent, care urmează a fi completat și actualizat până în 10.2021. Investiția constă în construirea de centre comunitare noi sau renovarea și dotarea celor existente. Clădirile urmează să respecte criteriile de eficiență energetică și clădire verde. Din funcțiunile propuse ale centrului vor face parte: cabinet pentru medic de familie, mic laborator "point of care", cabinet pentru medic specialist/moașă, cabinet stomatologic (opțional), suplimentar față de cele prevăzute în normele existente.

Prioritizarea UAT-urile la accesarea fondurilor pentru investiții va ține cont de :

- îndeplinirea criteriului: număr vulnerabili /comunitate (minim 500 persoane vulnerabile din punct de vedere medical, social sau economic)
- Disponibilitatea la asociere cu alte localități vulnerabile
- Existența la nivelul comunității a unui asistent medical comunitar și a unui asistent social
- UAT fără medic de familie sau cu număr insuficient de medici de familie raportat la populație
- Existența unei hotărâri de consiliu local pentru înființarea CCI
- Identificarea localității ca zona rurala marginalizata (cf criteriilor din Atlasul zonelor rurale marginalizate, WB) dar și conform bazei de date privind rețeaua de AMC și MF
- Existența unui protocol de colaborare cu un medicul de familie

Capitolul II - Direcții de acțiune (Acțiuni)**1.2 Reabilitarea, modernizarea și dotarea a 3.000 de (asocieri de) cabinete de asistență medicală primară (medici de familie) cu facilități de screening, diagnostic precoce și monitorizare a pacienților cronici, prioritizând cabinetele din mediul rural și din urban (inclusiv zone marginalizate/defavorizate).**

Dotarea va cuprinde: aparatură de laborator "point of care", echipamente medicale de tipul: electrocardiograf, ecograf, mobilier medical și instrumentar medical; vor fi alocate de asemenea fonduri pentru renovarea clădirii cu scopul conformării la normele igienico-sanitare și a creșterii eficienței energetice. Finanțarea va fi acordată cu prioritate cabinetelor medicale astfel :

Vor avea prioritate cabinetele din mediul rural - pentru cabinetele din mediul urban, vor fi prioritizate cele din orașele de rang III (cf. legii 351/2001, actualizată), urmate de cele de rang II și de cele de rang I.

Pentru cabinetele din mediul urban (rang II și I) vor putea accesa finanțare medicii de familie organizați într-o formă asociativă (cabinete medicale grupate; cabinete medicale asociate; societate civila medicala), care au sediul în aceeași clădire.

1.3 Dotarea și/sau reabilitarea a 100 de cabinete de planificare familială din cele 117 cabinete de planificare existente. Cabinetele de planificare familială vor suferi intervenții de reabilitare și reamenajare și vor primi dotări de aparatură medicală de laborator și imagistică.**1.4. Dezvoltarea de caravane medicale care vor putea derula activități de screening mamar și pentru cancerul cervical în zonele cu acces limitat la servicii de asistență medicală specializată.**

Caravanele de screening (unități mobile) se vor aloca centrelor regionale care derulează în acest moment activități de screening cervical și care au deja expertiză în astfel de activități (10 caravane în 8 centre).

1.5. Reabilitarea, modernizarea, extinderea (inclusiv prin construcții de clădiri noi), dotarea a cel puțin 30 de ambulatorii/ unități medicale publice sau a altor structuri publice care furnizează asistență medicală ambulatorie (inclusiv din lista proiectelor care sunt în lista de rezervă a apelului proiecte din Programul Operațional Regional precum si alte proiecte.).**Investiția 2: Investiții în infrastructura spitalicească publică**

În vederea creșterii siguranței pacientului în unitățile medicale, fondul construit existent are nevoie de intervenții integrate urgente, care să vizeze măsuri de asigurare a siguranței la incendiu, a siguranței structurale a clădirii și a siguranței la seism, de îmbunătățire a performanței energetice, cât și de prevenire a infecțiilor nosocomiale. Însă o bună parte a clădirilor existente cu funcțiunea de îngrijire medicală nu mai pot fi conformate la normele de siguranță la incendii și la cele igienico-sanitare, fiind construite în prima parte a secolului XX, concepute inițial pentru a găzdui alte funcțiuni.

Capitolul II - Direcții de acțiune (Acțiuni)

Spitalele finanțate îndeplinesc nevoi esențiale în domeniul asistenței medicale și de lungă durată, al îngrijirii copilului, al asistenței medicale a grupurilor vulnerabile

Intervențiile vor fi de mai multe tipuri:

2.1. Investiții în infrastructură spitalicească publică nouă, în vederea relocării integrale sau parțiale a unității medicale din acele spații care pun în pericol pacientul și care nu răspund cerințelor igienico-sanitare (eg: circuite sanitare)cu scopul

- furnizării de noi servicii medicale.
- îmbunătățirii calității serviciilor medicale furnizate

2.2. Investiții în echipamente medicale și aparatură pentru infrastructura sanitară nou construită, inclusiv pentru telemedicină

2.3. Investiții în infrastructura destinată pacientului critic neonatal, cu scopul diagnosticării precoce, tratamentului antenatal/neonatal și postnatal.

Această activitate vizează:

- Dotarea cu echipamente medicale pentru profilaxia retinopatiei de prematuritate
- Dotarea cu echipamente medicale pentru realizarea programului de screening/prevenție pentru malformații congenitale cardiace
- Asigurarea transportului medical adaptat pacientului critic neonatal (pentru toate condițiile medico-chirurgicale speciale)
- Realizarea și modernizarea centrelor de training pentru derularea programelor de instruire a personalului pentru pacientul critic neonatal

2.4. Investiții în dotarea spitalelor publice cu echipamente și materiale destinate reducerii riscului de infecții în mediul de spital.

Având în vedere ratele crescute ale mortalității evitabile, mortalității prin cauze tratabile și mortalității infantile, în ceea ce privește investițiile în infrastructura nouă, vor avea prioritate investițiile (clădiri nou construite în vederea relocării din cele vechi sau reabilitarea/ extinderea celor existente) în infrastructura spitalicească publică în care se asigură tratamentul afecțiunilor cardiovasculare și oncologice, tratamentul bolilor infecțioase și pneumologice, precum și investițiile în maternități și spitale de pediatrie. Investițiile în infrastructura spitalicească sunt complementare tratamentului acestor patologii și asigură accesul la servicii de calitate și sigure.

I.3.Crearea unei rețele de centre de zi pentru copiii în situații de risc

Centrele de zi din sistemul de protecție a copilului au ca misiune prevenirea separării copilului de familie, prin asigurarea, pe timpul zilei, a unor activități de îngrijire, educație, recreere-socializare, consiliere, dezvoltare a deprinderilor de viață independentă, orientare școlară și profesională etc. pentru copii, cât și a unor activități de sprijin, consiliere, educare etc. pentru părinți. Serviciile oferite de centrele de zi sunt complementare demersurilor și eforturilor propriei familii, așa cum decurg din obligațiile și responsabilitățile părintești, precum și serviciilor oferite de unitățile de învățământ și de alți furnizori de servicii, corespunzător nevoilor individuale ale

Capitolul II - Direcții de acțiune (Acțiuni)

copilului în contextul său socio-familial. Centrul de zi asigură accesul beneficiarilor la educație informală și nonformală și activități de supraveghere și suport în procesul de învățare care să contribuie la dezvoltarea personală și pregătirea acestuia pentru viața independentă.

Investiția propusă are în vedere crearea a aproximativ 150 de servicii comunitare de prevenire a separării copilului de familia sa la nivelul municipiilor, orașelor și comunelor, respectiv:

- Centre de zi pentru copii aflați în situație de risc de separare de părinți
- Centre de zi de recuperare pentru copii cu dizabilități
- Centre de zi pentru consiliere și sprijin pentru părinți și copii
- Menținerea a 4.500 de copii în familie, prin asigurarea accesului acestora la serviciile de prevenire a separării copilului de familie

Ministerul de resort cu atribuții în domeniul social va crea un program de finanțare pentru susținerea acelor inițiative locale care conduc la crearea unor rețele de servicii în interesul și pentru bunăstarea copilului. Principiile aplicabile programului sunt:

- orientarea resurselor către nevoile și cererile exprimate de autoritățile locale;
- responsabilizarea autorităților locale în asumarea atribuțiilor specifice de prevenire a separării copilului de familia sa, prin dezvoltarea de infrastructură socială destinată centrelor de zi, prin asigurarea resurselor financiare locale pentru funcționarea acestora după finalizarea implementării proiectului;
- încurajarea parteneriatului cu organizații neguvernamentale și alte organizații civice;
- încurajarea asocierii între autorități locale, în situația în care capacitatea administrativă și sau financiară nu le permite înființarea de centre de zi
- durabilitatea în timp a proiectelor realizate și adaptarea acestora la nevoi similare în funcție de evoluția comunității;
- competiție în finanțarea proiectelor (cererile de finanțare sunt supuse procedurilor de selecție și evaluare);
- transparență și răspundere în gestionarea bugetului propriu.

Pentru implementarea programului va fi lansat un apel de proiecte în cadrul căruia vor fi finanțate numai proiecte care au la bază o cerere de finanțare care demonstrează interesul și implicarea autorităților locale în rezolvarea problemelor cu care se confruntă în ceea ce privește activitatea de prevenire a separării copilului de familie și nevoia pentru respectivul serviciu social.

Autoritățile locale au obligația de a identifica și prioritiza nevoile de servicii pentru copiii aflați în risc de separare de familie, în vederea elaborării unei propuneri de proiect.

I.4. Reabilitarea/renovarea și dezvoltarea de infrastructură socială pentru persoanele cu dizabilități

Măsura propune reabilitarea, consolidarea (inclusiv seismică), modernizarea, eficientizare energetică, recompartimentarea și dotarea a cel puțin 150 de servicii comunitare de tip: locuințe protejate în comunitate, centre de zi și centre de servicii de recuperare neuromotorie ambulatorii, care funcționează în baza standardelor

Capitolul II - Direcții de acțiune (Acțiuni)

specifice de calitate minime obligatorii și care asigură activități pentru un număr de aprox. 1.600 persoane cu dizabilități/an;

Pentru implementarea măsurii se va elabora și derula un program național de finanțare a investițiilor de tip reabilitare, consolidare, modernizare, recompartimentare și dotare a cel puțin 150 de servicii comunitare de tip: locuinte protejate, centre de zi și centre de servicii de recuperare neuromotorie ambulatorii, prin apel deschis, pe baza îndeplinirii criteriilor de eligibilitate pentru aceste investiții.

Prin program se vor finanța inclusiv cheltuielile necesare pentru dotarea serviciilor comunitare, pentru a veni în sprijinul furnizorilor publici de a putea asigura nevoile de servicii pentru un număr cât mai mare de persoane adulte cu dizabilități din comunitate sau din comunitățile învecinate.

Programul de finanțare va încuraja dezvoltarea și acordarea serviciilor în parteneriat, pentru a facilita ulterior asigurarea sustenabilității investițiilor.

În elaborarea programului de finanțare a investițiilor se va avea în vedere crearea unui mecanism de monitorizare, evaluare și control al implementării acestora.

1.5 Dezvoltarea de infrastructură socială nouă

Au fost constatate disparități regionale mari și disparități importante dintre mediul rural și cel urban în ceea ce privește excluziunea socială și ratele sărăciei în rândul persoanelor adulte cu dizabilități, care nu sunt compensate de serviciile sociale existente. Raportul de țară din anul 2020 constată: „în timp ce, la nivelul întregii țării, sunt deservite în prezent 28 % din numărul de unități de infrastructură a serviciilor sociale, cifra este de numai 26 % în Regiunea Sud-Est și de 19 % în Sud-Muntenia. Diferența este mai accentuată în cazul anumitor tipuri de infrastructuri sociale, cum ar fi centrele de zi pentru persoanele cu dizabilități sau dependențe, doar 1 % din unitățile necesare fiind instituite în regiunea Sud-Vest Oltenia (comparativ cu 56 % în București-Ilfov și 57 % în Regiunea Centru).”

Creșterea numărului de servicii în comunitate vizează: achiziția/construirea, dotarea și asigurarea funcționării unui număr de 35 de servicii comunitare de tip: centre de zi, centre de servicii de recuperare neuromotorie ambulatorii și centre de servicii de asistență și suport, care vor asigura activități pentru un număr de aprox.1.250 persoane cu dizabilități/an.

Centrul de zi din sistemul de protecție a persoanei adulte cu dizabilități este serviciul social care cuprinde un ansamblu de activități realizate în intervale diferite ale zilei pentru a răspunde nevoilor individuale specifice ale persoanelor adulte cu dizabilități, în vederea depășirii situațiilor de dificultate, dezvoltării potențialului personal și prevenirii instituționalizării.

Centrul de servicii de recuperare neuromotorie de tip ambulatoriu pentru persoane adulte cu dizabilități este serviciul social care oferă intervenții specializate centrate pe

Capitolul II - Direcții de acțiune (Acțiuni)

recuperarea neuromotorie pentru a răspunde nevoilor individuale, identificate prin evaluare, ale persoanelor adulte cu dizabilități, în vederea menținerii/dezvoltării potențialului personal și prevenirii instituționalizării.

Serviciul de asistență și suport cuprinde un ansamblu de activități realizate pentru a răspunde nevoilor specifice individuale ale persoanelor adulte cu dizabilități și ale membrilor familiei sau reprezentanților lor, în vederea depășirii situațiilor de dificultate și prevenirii instituționalizării. Aceste servicii pot oferi persoanelor cu dizabilități inclusiv sprijin și motivare pentru pregătirea pentru muncă, suport în identificarea și luarea deciziilor cu privire la alegerea unui loc de muncă.

Se va elabora și derula un program național de finanțare a investițiilor pentru achiziția sau construirea, dotarea și asigurarea funcționării unui număr de 35 de servicii comunitare de tip: centre de zi, centre de servicii de recuperare neuromotorie ambulatorii și servicii de asistență și suport.

Prin program se vor finanța inclusiv cheltuielile necesare pentru dotarea și funcționarea serviciilor comunitare pentru o perioadă de maxim 24 luni, pentru a veni în sprijinul furnizorilor publici de a putea asigura nevoile de servicii pentru un număr cât mai mare de persoane adulte cu dizabilități din comunitate sau din comunitățile învecinate.

Programul de finanțare va încuraja dezvoltarea și acordarea serviciilor în parteneriat, pentru a facilita ulterior asigurarea sustenabilității investițiilor.

În elaborarea programului de finanțare a investițiilor se va avea în vedere crearea unui mecanism de monitorizare, evaluare și control al implementării acestora.

B	Rolul autorității publice
----------	----------------------------------

Rolul administrației publice locale în cadrul acestei probleme este definit din punct de vedere legal prin Ordonanța de urgență Nr. 57/2019 privind Codul administrativ cu modificările și completările ulterioare Astfel:

- Codul administrativ la art. 129 - Atribuțiile consiliului local:

- alin.(2).lit.d, prevede : Consiliul local exercită următoarele categorii de atribuții: [...] [...]
- alin. (7), prevede : În exercitarea atribuțiilor prevăzute la alin. (2) lit. d), consiliul local asigură, potrivit competenței sale și în condițiile legii, cadrul necesar pentru furnizarea serviciilor publice de interes local privind:
 - [...]
 - **c) sănătatea;**
 - [...]
 - **r) punerea în valoare, în interesul colectivității locale, a resurselor naturale de pe raza unității administrativ-teritoriale;**
 - [...]

Capitolul II - Direcții de acțiune (Acțiuni)

Așadar, administrația publică locală se poate implica în rezolvarea problemelor mai sus menționate în conformitate cu prevederile art. 29 alin 2 lit.d și alin.7 lit.c și r din Ordonanța de urgență Nr. 57/2019 privind Codul administrativ.

C	Soluții - cum se poate implica autoritatea publică în funcție de rolul sau	
----------	--	--

Beneficiarii investiției vor fi:

- APL-urile - Orașele / Comunele - sunt eligibile în mod direct sau în parteneriat (ADI pentru proiectele desfășurate în parteneriat cu alte UAT și/sau cu consiliile județene)



APL-urile se pot implica, ca beneficiari pentru rezolvare prezentei probleme pentru:

- Modernizare eficientizare energetica și dotarea unităților sanitare
- Modernizare eficientizare energetica și dotarea unităților sanitare cabinetelor medicilor de familie (când sunt proprietari ai spațiului în care aceștia-si desfășoară activitatea)
- Construirea de centre de zi
- Construire / Modernizare / Extindere - infrastructură socială pentru persoanele cu dizabilități

D	Sursele de finanțare pentru perioada 2021-2027	
----------	--	--





- ✓ (PNRR) - Planul Național de Relansare și Reziliență 2021-2026
- ✓ (POS) - Programul Operațional Sănătate 2021-2027
- ✓ (POR) - Programul operațional regional SV Oltenia 2021-2027
- ✓ (PNCIPS) - Programul Național de Construcții de Interes Public sau Social
- ✓ (PNS) - Panul National Strategic 2021 -2027

E	Modele de buna practică	
----------	-------------------------	--

Cod doc	Denumire / descriere document	Acces pt. format electronic
P58 P01	Proiect model - Clinica Rurala	
	Documentar video – România sistemul medical – Documentar recorder ⁴³	

⁴³ Sursa : <https://recorder.ro/>

Surse de Finanțare 2021 - 2027

III Surse de Finanțare 2021 - 2027		261
	<u>III.1. Document de sinteza - Starea Programelor de finanțare la 1 ianuarie 2021</u>	264
	<u>III.1.1. Finanțări europene – programe 2014 -2020</u>	269
	<u>Programul Operational Competitivitate (POC)</u>	269
	<u>Programul Operational Capital Uman (POCU)</u>	273
	<u>Programul Operational Infrastructura Mare (POIM)</u>	278
	<u>Programul Operational Regional (POR) 2014-2020</u>	297
	<u>Programul Operational Capacitate Administrativă (POCA)</u>	304
	<u>Programul Operational Ajutorarea Persoanelor Dezavantajate 2014-2020 (POAD)</u>	309
	<u>Programul National de Dezvoltare Rurală 2014 – 2020 (PNDR)</u>	312
	<u>Programul Operational pentru Pescuit și Afaceri Maritime (POPAM) 2014-2020</u>	317
	<u>Programul Interreg V-A România – Bulgaria</u>	321
	<u>Mecanism Financiar Norvegian (MFN)</u>	323
	<u>III.2. Planul Național de Relansare și Reziliență</u>	325
	<u>PNRR – Situație actuala -(Sinteza din PNRR Vers.dec.2020 Vers. martie 2021)</u>	329
	<u>Pilonul I - Tranzitie Verde</u>	329
	<u>Pilonul II - Transformarea Digitală</u>	336
	<u>Pilonului III Crestere inteligentă, durabilă si favorabilă incluziunii</u>	341
	<u>Pilonul IV - Coeziune socială si teritorială</u>	351
	<u>Pilonul V- Sănătate si reziliență economică, socială si instituțională</u>	358
	<u>Pilonul VI - Politici pentru generatia următoare, copii si tineri</u>	365
	<u>PNRR – Componente finanțabile (Pentru ce se vor aloca finanțări)</u>	369
	<u>Pilonul I - Tranziție Verde - Componenta I.1 Sistemul național de gestionare a apei: acces la apă și canalizare, irigații, dezmlăștiniri, lucrări de combatere a eroziunii solului și intervenții active în atmosferă (antigrindină)</u>	369
	<u>Pilonul I - Tranziție Verde - Componenta I.2 Păduri, perdele forestiere si biodiversitate</u>	371
	<u>Pilonul I - Tranziție Verde - Componenta I.3 Completarea investitiilor în sistemele de deșeuri (Managementul deșeurilor, colectare selectivă și economie circulară)</u>	372
	<u>Pilonul I - Tranziție Verde - Componenta I.4 Tranziția verde – transport feroviar si mobilitate urbană verde</u>	373
	<u>Pilonul I - Tranziție Verde - Componenta I.5 Valul renovării - Fondul pentru reabilitarea verde si seismică</u>	374
	<u>Pilonul I - Tranziție Verde - Componenta I.6 Energie regenerabilă și eficientă energetică</u>	375
	<u>Pilonului II Transformare digitală - Componenta II.1 -Eguvernare</u>	376
	<u>Pilonului II Transformare digitală - Componenta II.2 România Educată</u>	376
	<u>Pilonului II Transformare digitală - Componenta II.3 Broadband si 5G</u>	377

Surse de Finanțare 2021 - 2027

	Pilonului III Creștere inteligentă, durabilă și favorabilă incluziunii - Componenta III.1 Reforma sistemului de pensii si reforme fiscale	378
	Pilonului III Creștere inteligentă, durabilă și favorabilă incluziunii - Componenta III.2 Investiții și instrumente financiare pentru sectorul privat si reforma companiilor de stat	378
	Pilonului III Creștere inteligentă, durabilă și favorabilă incluziunii - Componenta III.3 România Educată – Învățământ dual, tehnic și profesional	378
	Pilonului III Creștere inteligentă, durabilă și favorabilă incluziunii - Componenta III.4 Cercetare, Dezvoltare si Inovare	379
	Pilonului III Creștere inteligentă, durabilă și favorabilă incluziunii - Componenta III.5 Dezvoltarea infrastructurii de gaz natural în amestec cu hidrogen si alte gaze verzi	379
	Pilonului III Creștere inteligentă, durabilă și favorabilă incluziunii - Componenta III.6 România Creativă (industrii creative)	380
	Pilonului III Creștere inteligentă, durabilă și favorabilă incluziunii - Componenta III.7 Transport rutier si autostrăzi	380
	Pilonului IV Coeziune socială și teritorială - Componenta IV.1 Fondul de reziliență pentru comunități(localități)	381
	Pilonului IV Coeziune socială și teritorială - Componenta IV.2 Fondul de dezvoltare comunitară rurală și zone urbane sărace	384
	Pilonului IV Coeziune socială și teritorială - Componenta IV.3 Infrastructură socială si cămine de bătrâni	384
	Pilonului IV Coeziune socială și teritorială - Componenta IV.4 România Velo – Încurajarea transportului si turismului pe bicicletă și pedestru	384
	Pilonului IV Coeziune socială și teritorială - Componenta IV.5 România Atractivă	385
	Pilonul V- Sănătate și reziliență economică, socială și instituțională - Componenta V.1 Fondul pentru Spitale. Creșterea accesului la sănătate	386
	Pilonul V- Sănătate și reziliență economică, socială și instituțională - Componenta V.2. Reziliență în situații de criză	386
	Pilonul V- Sănătate și reziliență economică, socială și instituțională - Componenta V.3 România Educată – infrastructură școlară și universitară	386
	Pilonul V- Sănătate și reziliență economică, socială și instituțională - Componenta V.4 Încurajarea formalizării muncii și introducerea Venitului Minim de Incluziune	387
	Pilonul V- Sănătate și reziliență economică, socială și instituțională - Componenta V.5 Reforma administrației publice, salarizarea unitară, dialog social si creșterea eficienței justitiei	387
	Pilonul V- Sănătate și reziliență economică, socială și instituțională - Componenta V.6 Fondul de reziliență a societății civile	388
	Pilonului VI. Politici pentru generația următoare, copii și tineri - Componenta VI.1 România Educată - Programul național de reducere a abandonului școlar	388
	Pilonului VI. Politici pentru generația următoare, copii și tineri- Componenta VI.2 Granturi pentru tineret si sport	389

Surse de Finanțare 2021 - 2027

	<u>Pilonului VI. Politici pentru generația următoare, copii și tineri - Componenta VI.3 Programul Național pentru Creșe</u>	389
	<u>III.3. Programului operațional creștere inteligentă, digitalizare și instrumente financiare 2021-2027</u>	390
	<u>III.4. Programul operațional dezvoltare durabilă 2021-2027</u>	401
	<u>III.5. Programul Operațional Educație și Ocupare (POEO) 2021-2027 - Programul Operațional CAPITAL UMA (POCU) 2021-2027 -</u>	371
	<u>III.6. Programul Operațional Incluziune Și Demnitate Socială 2021-2027 - (Programul Operațional Pentru Combaterea Sărăciei 2021-2027) -</u>	418
	<u>III.7. Sănătate (POS) 2021-2027</u>	466
	<u>III.8. Programul operațional regional SV Oltenia 2021-2027</u>	496
	<u>III.9. Programul Operațional Tranziție Echitabilă 2021-2027</u>	529
	<u>III.10. III.10. Programul Național de Construcții de Interes Public sau Social (PNCIPS)</u>	530
	<u>III.11. Alte surse de finanțare</u>	545
	<u>III.11.1 PROGRAMUL OPERATIONAL TRANSPORT 2021-2027:(POT)</u>	545
	<u>III.12. Document de sinteza – autorități publice – Obiective de investiții și surse de finanțare surse</u>	554

Surse de Finanțare 2021 - 2027

III Surse de Finanțare 2021 - 2027	
	III.1. Starea Programelor de finanțare la 1 ianuarie 2021
Finanțări europene - Programe 2014 - 2020	

In perioada 2021 - 2027 in Romania funcționează mia multe următoarele programe de finanțare (obs. In cele ce urmează le vom numi surse de finanțare nerambursabile). Ca principală sursa de finanțare, pentru Romania in acesta perioada, este Uniunea Europeana cu programele sale de finanțare pentru tarile membre, respectiv

- FEDR – Fondul European de Dezvoltare Regionala;
- FEADR - Fondul European Agricol pentru Dezvoltare Rurală - pentru finanțarea programelor de dezvoltare rurală;
- FEAGA - Fondul European de Garantare Agricolă - pentru măsurile de reglementare sau sprijinire a piețelor agricole și pentru plățile directe către agricultori în contextul politicii agricole comune;
- FSE - Fondul Social European
- Etc.(*sursa de finanțare europeana va fi detaliata pentru fiecare program de finanțare in parte, deoarece un program de finanțare poate fi finanțat din unul sau mai multe programe europene*)

In perioada 2021- 2027 avem pentru Romania următoarele categorii de fonduri :

- I. **Fonduri ramase din alocatia financiara pentru perioada 2014 - 2020** in Romania Funcționează o serie de programe de finanțare (având ca sursă programele de finanțare europene) care sunt relevante pentru prezenta strategie deoarece:
 - o in ianuarie 2021 rata de absorbtie a României este de aproximativ 53% din sume alocate
 - o datorita situației provocate de pandemia Covid 19 coroborate cu negocierile purtate intre Romania si UE perioada de aplicare pentru programele 2014 -2020 este extinsa corespunzător cu perioada de implementare 2021-2023 cu extensia pe 2 ani respectiv 2025 .

- II. **Fonduri din Mecanismul de Redresare și Reziliență** : Uniunea Europeana a decis să înființeze un instrument financiar temporar – #NextGenerationEU, în valoare de 750 de miliarde euro, separat de bugetul pe termen lung al UE, Cadrul Financiar Multianual (CFM), pentru perioada 2021 -2027. Pentru Romania acest mecanism se materializează in Mecanismul de Redresare și Reziliență, al cărui scop este de a oferi sprijin pentru investiții și reforme esențiale în vederea redresării sustenabile și pentru ameliorarea rezilienței economice și sociale a statelor membre UE. In acest sens, in total, România ar primi 14,248 miliarde sub formă de grant și aproximativ 14,935 miliarde sub formă de împrumuți pentru un total de 29,2 miliarde euro. Regula stabilită prin propunerea de Regulament (aflată încă în negociere la nivel european) este ca 70% din granturi să fie angajate

Surse de Finanțare 2021 - 2027

până la finalul anului 2022, termenul limită pentru accesarea diferenței de 30% din granturi fiind 31 decembrie 2023

- III. **Fonduri din alocatia financiara pentru perioada 2021 – 2027: aproximativ 30 mild. Euro (suma aproximativ negociata pana la data de 30 aprilie 2021) – alocatie financiara care va fi structurata pentru :** III.3. Programului operațional creștere inteligentă, digitalizare și instrumente financiare 2021-2027:
- Programul operațional dezvoltare durabilă 2021-2027
 - Programul Operațional Educație și Ocupare (POEO) 2021-2027 - Programul Operațional CAPITAL UMA (POCU) 2021-2027 –
 - Programul Operațional Incluziune Și Demnitate Socială 2021-2027 (Programul Operațional Pentru Combaterea Sărăciei 2021-2027) –
 - Sănătate (POS) 2021-2027
 - Programele operaționale regionale 2021-2027
 - Programul Operațional Tranziție Echitabilă 2021-2027
 - Politici Agricole Comune (PAC), implementate în România prin Planul National Strategic 2021-2027 (PNS)

Cu alte cuvinte în perioada 2021 - 2027 se va putea aplica cu proiecte pentru obținerea de finanțări nerambursabile

1. Pe linii de finanțare, ce se vor lansa, din sumele ramase neconsumate aferente perioadei 2014-2020. Proiectele se vor putea depune spre finanțare până la finalul anului 2023.
2. Pe linii de finanțare PNRR (Planul Național de Redresare și Reziliență). Pentru acest instrument proiectele se vor putea depune spre finanțare până în 2025 proiectele trebuind a fi implementate până în 2026.
3. Pe linii de finanțare, ce se vor lansa, din sumele aferente perioadei 2021-2027. Pentru aceste instrumente financiare proiectele se vor putea depune spre finanțare începând cu anul 2021, pe măsura lăsării chemărilor la proiecte.

Linii de finanțare, ce se vor lansa, din sumele ramase neconsumate aferente perioadei 2014-2020 sunt construite sub forma de finanțări nerambursabile prin următoarele programe :

- **Programul Operațional Competitivitate (POC)** susține investiții menite să răspundă nevoilor și provocărilor legate de nivelul redus al competitivității economice, în special în ceea ce privește (a) sprijinul insuficient pentru cercetare, dezvoltare și inovare (CDI) și (b) infrastructura subdezvoltată de TIC și implicit servicii slab dezvoltate, poziționându-se astfel ca un factor generator de intervenții orizontale în economie și societate, de natură să antreneze creștere și sustenabilitate.
- **Programul Operațional Capital Uman (PO CU)** stabilește prioritățile de investiții, obiectivele specifice și acțiunile asumate de către România în domeniul resurselor umane, continuând astfel investițiile realizate prin Fondul

Surse de Finanțare 2021 - 2027

Social European în perioada 2007-2013 și contribuind, totodată, la atingerea obiectivului general al Acordului de Parteneriat (AP 2014-2020) - implicat al Fondurilor Europene Structurale și de Investiții din România, și anume, de a reduce disparitățile de dezvoltare economică și socială dintre România și Statele Membre ale UE

- **Programul Operational Infrastructura Mare (POIM)** a fost elaborat pentru a răspunde nevoilor de dezvoltare ale României identificate în Acordul de Parteneriat 2014-2020 și în acord cu Cadrul Strategic Comun și Documentul de Poziție al serviciilor Comisiei Europene. Strategia POIM este orientată spre obiectivele Strategiei Europa 2020, în corelare cu Programul Național pentru Reformă și cu Recomandările Specifice de Țară, concentrându-se asupra creșterii durabile prin promovarea unei economii bazate pe consum redus de carbon prin măsuri de eficiență energetică și promovare a energiei verzi, precum și prin promovarea unor moduri de transport prietenoase cu mediul și o utilizare mai eficientă a resurselor.
- **Programul Operational Regional (POR) 2014-2020** este succesorul Programului Operațional Regional 2007-2013 și unul dintre programele prin care România va putea accesa fondurile europene structurale și de investiții provenite din Fondul European pentru Dezvoltare Regională (FEDR), în perioada 2014-2020.
- **Programul Operational Capacitate Administrativă (POCA)** (www.poca.ro)
- va promova crearea unei administrații publice moderne, capabilă să faciliteze dezvoltarea socio-economică, prin intermediul unor servicii publice competitive, investiții și reglementări de calitate, contribuind astfel la atingerea obiectivelor Strategiei Europa 2020. Pentru a putea îndeplini acest rol, administrația publică are nevoie de resurse umane competente și bine gestionate, un management eficient și transparent al utilizării resurselor, o structură instituțional-administrativă adecvată, precum și de proceduri clare, simple și predictibile de funcționare. O astfel de administrație trebuie să fie capabilă să ofere decidenților politici instrumentele necesare fundamentării și implementării unor politici publice în interesul cetățenilor. Optimizarea administrației este o condiție importantă pentru punerea în aplicare a oricărei schimbări structurale către o creștere inteligentă, durabilă și favorabilă incluziunii.
- **Programul Operational Ajutorarea Persoanelor Dezavantajate 2014-2020 (POAD)** - Fondul de ajutor european pentru cele mai defavorizate persoane sprijină acțiunile statelor Uniunii Europene menite să ofere asistență materială celor mai sărace categorii ale populației. România oferă ajutoare alimentare și asistență materială de bază prin intermediul Programului Operațional Ajutorarea Persoanelor Dezavantajate 2014-2020 (POAD). Programul contribuie la consolidarea coeziunii sociale și la reducerea sărăciei extreme prin distribuirea de alimente de bază (sub formă de pachete alimentare și mâncare

Surse de Finanțare 2021 - 2027

preparată), de materialele școlare pentru copii, trusouri pentru nou-născuți, articole de îmbrăcăminte și încălțăminte și produse de igienă către persoanele cele mai defavorizate. Ajutorul European prin POAD este completat de schemele naționale care se adresează persoanelor aflate în sărăcie extremă. POAD a fost aprobat de Comisia Europeană în noiembrie 2014 prin Decizia nr. C(2014) 9102 final. Ulterior, Programul a fost modificat prin Decizia nr. C(2015)7016 din octombrie 2015, respectiv prin Decizia nr. C(2017)1086 din februarie 2017.

- **Programul National de Dezvoltare Rurală 2014 – 2020 (PNDR)** – program prin care se acordă fonduri nerambursabile de la Uniunea Europeană și Guvernul României pentru dezvoltarea economico – socială a spațiului rural din România. PNDR răspunde la 3 dintre provocările de dezvoltare stabilite prin Acordul de Parteneriat: Competitivitatea și dezvoltarea locală; Oamenii și societatea; Resursele (site-uri relevante: www.afir.ro si <https://www.madr.ro/pndr-2014-2020.html>)

- **Programul Operațional pentru Pescuit și Afaceri Maritime (POPAM) 2014-2020** este finanțat prin Fondul european pentru pescuit și afaceri maritime (FEPAM). Acesta este unul dintre cele cinci fonduri structurale și de investiții europene (fondurile ESI), care se completează reciproc și își propun să creeze condițiile necesare redresării economice a UE, generând creștere și locuri de muncă. Fondul sprijină operatorii în tranziția către un pescuit durabil ajută comunitățile din zonele de coastă să își diversifice economiile finanțează proiecte care creează noi locuri de muncă și îmbunătățesc calitatea vieții în regiunile de coastă ale Europei facilitează accesul la finanțare. Strategia Programului Operațional pentru Pescuit și Afaceri Maritime (POPAM) 2014-2020 își propune în principal creșterea producției în acvacultură și procesare. De asemenea, își propune creșterea profitabilității operatorilor, conservarea biodiversității și protecția mediului, menținerea și crearea de locuri de muncă, în special în zonele pescărești. În linie cu prevederile Acordului de Parteneriat, pe parcursul perioadei de programare 2014-2020, măsurile finanțate prin FEPAM nu vor fi implementate în combinație cu alte fonduri (cu alte cuvinte, intervențiile vor fi de tip mono-fond). Efectul sinergic anticipat în perioada de programare se va realiza prin proiecte care se completează reciproc, finanțate din celelalte fonduri (FEDR, FSE, FEADR).

- **Programul Interreg V-A România – Bulgaria** este un program finanțat de Uniunea Europeană din Fondul European de Dezvoltare Regională – FEDR - Programul își propune să sprijine dezvoltarea zonei transfrontaliere româno-bulgare, prin îmbunătățirea accesibilității, promovarea cooperării instituționale și protejarea și dezvoltarea activelor regionale.

- **Alte programe de finanțare europene : Mecanism Financiar Norvegian (MFN)** - Granturile SEE și Norvegiene reprezintă contribuția Islandei, a

Surse de Finanțare 2021 - 2027

Liechtensteinului și a Norvegiei la reducerea disparităților economice și sociale și la consolidarea relațiilor bilaterale cu 15 țări din Europa Centrală și de Sud și cu țările baltice. Pentru perioada 2014-2021, a fost alocată suma de 2,8 miliarde EUR. Granturile SEE în cuantum de 1,5 miliarde EUR sunt finanțate în comun de toți cei trei donatori și sunt disponibile în toate cele 15 țări. Granturile Norvegiene în cuantum de 1,3 miliarde EUR sunt finanțate exclusiv de Norvegia și sunt disponibile în cele 13 țări care au aderat la UE după 2003. Pentru Perioada 2014-2021 România a fost prima țară care a semnat Memorandumurile de înțelegere în 13 octombrie 2016 și beneficiază de o alocare de 275.2 milioane Euro prin granturile SEE și 227.3 milioane Euro prin granturile norvegiene (o alocare totală de 502 milioane de euro) Fondurile acordate României sunt alocate către 12 programe și pentru Fondul pentru Relații Bilaterale:

- Dezvoltare Locală
- Energie
- Justiție
- Sănătate
- Cercetare
- Societate Civilă (Fondul pentru cetățenie activă)
- Dezvoltarea afacerilor
- Cultură
- Afaceri interne
- Mediu
- Educație
- Dialog social - muncă decentă
- Fondul pentru Relații Bilaterale

Surse de Finanțare 2021 - 2027

III.1. Surse de Finanțare 2021 – 2027 - Programe 2014 - 2020**Programul Operațional Competitivitate (POC)**

Programul Operațional Competitivitate (POC) susține investiții menite să răspundă nevoilor și provocărilor legate de nivelul redus al competitivității economice, în special în ceea ce privește

- (a) sprijinul insuficient pentru cercetare, dezvoltare și inovare (CDI)
- (b) infrastructura subdezvoltată de TIC și implicit servicii slab dezvoltate, poziționându-se astfel ca un factor generator de intervenții orizontale în economie și societate, de natură să antreneze creștere și sustenabilitate.

Alăturarea celor doi vectori – Cercetare-Dezvoltare-Inovare și Tehnologia Informației și a Comunicațiilor – în cadrul aceluiași program operațional este justificată strategic de rolul multiplicator al acestor domenii și de sprijinul direct prin care acestea contribuie la obiectivele de specializare inteligentă și promovează noi oportunități de creștere, în special într-un număr limitat de domenii prioritare concentrate pe avantajele comparative ale României.

Investițiile dedicate consolidării cercetării, dezvoltării tehnologice și a inovării ale PO Competitivitate le continuă pe cele începute în perioada 2007-2013, ale căror rezultate deja încep să devină vizibile, dar sunt mai mult orientate către implicarea sectorului privat în activități de CDI, stimularea parteneriatelor între sistemul public de cercetare și actorii privați, orientarea către piață și transferul tehnologic și o mai mare expunere a cercetării românești pe plan internațional.

Proiecte majore, precum

- Extreme Light Infrastructure - Nuclear Physics (ELI-NP)

sau

- Centrul Internațional de Studii Avansate privind Sistemele Fluviu-Deltă-Mare (DANUBIUS – RI) vor fi de asemenea finanțate prin PO Competitivitate.

Următoarele domenii de specializare inteligentă au fost identificate în cadrul Strategiei Naționale de Cercetare Inovare 2014-2020 și vor fi susținute prin POC:

- bioeconomie.
- tehnologia informației și a comunicațiilor, spațiu și securitate.
- energie, mediu și schimbări climatice.
- eco-nano-tehnologii și materiale avansate.
- medicina (ca prioritate națională)

Pachetul financiar total pentru programul operațional este stabilit la suma de 1.329.787.234 EUR, ea urmând să fie asigurată din următoarele linii bugetare specifice:

- EUR 1.080.699.494 (FEDR — Regiuni mai puțin dezvoltate);
- EUR 249.087.740 (FEDR — Regiuni mai dezvoltate)

Programul Operațional Competitivitate (POC) - Axa Prioritară 1 - Cercetare, dezvoltare tehnologică și inovare în sprijinul competitivității economice și dezvoltării afacerilor

Surse de Finanțare 2021 - 2027

Suma alocată:

- 716.309.236,00 Euro pentru regiunile mai puțin dezvoltate - 43.884.366 Euro rezervă de performanță)
- 177.551.724,00 Euro pentru Regiunea București-Ilfov (regiune mai dezvoltată)
- 14.322.208 Euro rezerva de performanță

Priorități de Investiții:

Prioritatea 1.1. Promovarea investițiilor în C&I, dezvoltarea de legături și sinergii între întreprinderi, centrele de cercetare și dezvoltare și învățământul superior, în special promovarea investițiilor în dezvoltarea de produse și de servicii, transferul de tehnologii, inovarea socială, ecoinovarea și aplicațiile de servicii publice, stimularea cererii, crearea de rețele și de grupuri și inovarea deschisă prin specializarea inteligentă, precum și sprijinirea activităților de cercetare tehnologică și aplicată, liniilor pilot, acțiunilor de validare precoce a produselor, capacităților de producție avansate și de primă producție, în special în domeniul tehnologiilor generice esențiale și difuzării tehnologiilor de uz general. Prioritatea conține mai multe acțiuni (subprograme), precum :

- Acțiunea 1.1.1: Mari infrastructuri de CD
- Acțiunea 1.1.2: Dezvoltarea unor rețele de centre CD, coordonate la nivel național și racordate la rețele europene și internaționale de profil și asigurarea accesului cercetătorilor la publicații științifice și baze de date europene și internaționale
- Acțiune 1.1.3: Crearea de sinergii cu acțiunile de CDI ale programului-cadru ORIZONT 2020 al Uniunii Europene și alte programe CDI internaționale
- Acțiune 1.1.4: Atragerea de personal cu competențe avansate din străinătate pentru consolidarea capacității CD

Prioritatea 1.2. Îmbunătățirea infrastructurilor de cercetare și inovare (C&I) și a capacităților pentru a dezvolta excelența în materie de C&I și promovarea centrelor de competență, în special a celor de interes european, prin conectarea acestora cu structuri existente sau emergente de clusterizare care urmăresc inovarea și dezvoltarea economică, într-un mod care răspunde nevoilor de dezvoltare în care sunt interesate comunitățile în care acestea se dezvoltă

Prioritatea conține mai multe acțiuni (subprograme), precum :

- Acțiunea 1.2.1: Stimularea cererii întreprinderilor pentru inovare prin proiecte de CDI derulate de întreprinderi individual sau în parteneriat cu institutele de CD și universități, în scopul inovării de procese și de produse în sectoarele economice care prezintă potențial de creștere
- Acțiune 1.2.2: Instrumente de creditare și măsuri de capital de risc în favoarea IMM-urilor inovative și a organizațiilor de cercetare care răspund cererilor de piață
- Acțiune 1.2.3: Parteneriate pentru transfer de cunoștințe (Knowledge Transfer Partnerships)

Surse de Finanțare 2021 - 2027

Programul Operațional Competitivitate (POC) - Axa Prioritară 2 - Tehnologia Informației și Comunicăției (TIC) pentru o economie digitală competitivă

Suma alocată:

- 555.101.935,00 Euro pentru regiunile mai puțin dezvoltate (34.008.072 Euro rezervă de performanță)
- 75.097.813,00 Euro pentru Regiunea București-Ilfov (regiune mai dezvoltată) –
- 4.552.434 Euro rezerva de performanță

Priorități de Investiții:

Prioritatea 2.1. Extinderea conexiunii în bandă largă și difuzarea rețelelor de mare viteză, precum și sprijinirea adoptării tehnologiilor emergente și a rețelelor pentru economia digitală; incluziune digitală, cultură online și e-sănătate
Prioritatea conține mai multe acțiuni (subprograme), precum :

- Acțiunea 2.1.1 Îmbunătățirea infrastructurii în bandă largă și a accesului la internet

Prioritatea 2.2. Dezvoltarea produselor și serviciilor TIC, a comerțului electronic și a cererii de TIC;

Prioritatea conține mai multe acțiuni (subprograme), precum :

- Acțiunea 2.2.1 Sprijinirea creșterii valorii adăugate generate de sectorul TIC și a inovării în domeniu prin dezvoltarea de clustere
- Acțiunea 2.2.2 Sprijinirea utilizării TIC pentru dezvoltarea afacerilor, în special a cadrului de derulare a comerțului electronic

Prioritatea 2.3. Consolidarea aplicațiilor TIC pentru guvernare electronică, e-learning

Prioritatea conține mai multe acțiuni (subprograme), precum :

- Acțiunea 2.3.1 Consolidarea și asigurarea interoperabilității sistemelor informatice dedicate serviciilor de e-guvernare tip 2.0 centrate pe evenimente din viața cetățenilor și întreprinderilor, dezvoltarea cloud computing guvernamental și a comunicării media sociale, a Open Data și Big Data
- Acțiunea 2.3.2 Asigurarea securității cibernetice a sistemelor OS 2.4 TIC și a rețelelor informatice
- Acțiunea 2.3.3 Îmbunătățirea conținutului digital și a infrastructurii TIC sistemice în domeniul e-educație, e-incluziune, e-sănătate și e-cultură

Surse de Finanțare 2021 - 2027

Stadiul alocări la nivelul POC

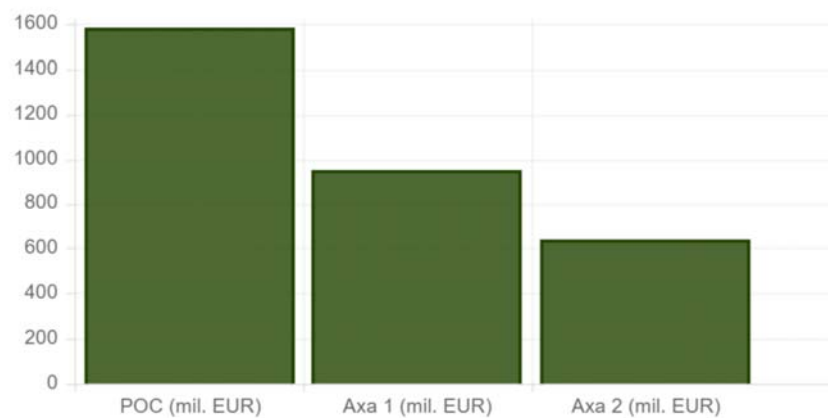

Surse de Finanțare 2021 - 2027

III.1. Surse de Finanțare 2021 – 2027 - Programe 2014 - 2020**Programul Operațional Capital Uman (POCU)****Axa Prioritară 1 - Inițiativa locuri de muncă pentru tineri**

Suma alocată totală - 230.693.510 Euro prin Inițiativa „Locuri de muncă pentru tineri”

Acțiunile planificate în cadrul AP 1 urmează să fie implementate în cele trei regiuni eligibile în care rata șomajului în rândul tinerilor depășește 25%, și anume: regiunea Centru (31,7%), regiunea Sud-Est (31,3%) și regiunea Sud Muntenia (30,2%), regiuni mai puțin dezvoltate în concordanță cu AP 2014-2020, Recomandările Specifice de Țară privind combaterea șomajului în rândul tinerilor, Strategia Națională pentru Ocuparea Forței de Muncă 2014-2020,

Inițiativa Locuri de Muncă pentru Tineri, Planul de Implementare a Garanției pentru Tineret 2014 - 2015, Strategia Națională pentru Învățarea pe tot Parcursul Vieții, **obiectivele specifice vizate în cadrul acestei priorități de investiții sunt:**

- creșterea ocupării tinerilor NEETs (Not in Employment, Education or Training - nu are loc de muncă, nu urmează o formă de învățământ sau formare profesională) șomeri cu vârsta între 16 - 24 ani, înregistrați la Serviciul Public de Ocupare și cu rezidența în regiunile eligibile (Centru, Sud-Est și Sud Muntenia)
- îmbunătățirea nivelului de competențe, inclusiv prin evaluarea și certificarea competențelor dobândite în sistem non-formal și informal al tinerilor NEETs șomeri cu vârsta între 16-24 ani, cu rezidența în regiunile eligibile (Centru, Sud-Est și Sud Muntenia)

Prin urmare, vor beneficia de măsurile prevăzute în cadrul acestei axe prioritare doar tinerii NEETs șomeri, înregistrați la SPO direct sau prin intermediul acțiunilor de identificare a tinerilor NEETs descrise la obiectivul specific. din cadrul AP 2. Pentru a obține rezultatele anticipate, acțiunile vor fi finanțate din resursele „Inițiativei Locuri de muncă pentru tineri” (ILMT) și vor contribui la îndeplinirea obiectivelor prevăzute în ILMT la nivelul UE.

Axa Prioritară 2 - Îmbunătățirea situației tinerilor din categoria NEETs

Suma alocată totală:

- 408.572.233 Euro pentru regiunile mai puțin dezvoltate din care 26.535.106 Euro rezervă de performanță
- 18.701.987 Euro pentru Regiunea București-Ilfov din care 1.253.350 Euro rezerva de performanță

În cadrul AP 2 sunt prevăzute 3 obiective specifice: în contextul primelor 2 obiective specifice vor fi vizate cele 5 regiuni care nu sunt eligibile în cadrul Inițiativei Locuri de Muncă pentru Tineri, respectiv regiunile București-Ilfov, Nord-Est, Nord-Vest, Vest,

Surse de Finanțare 2021 - 2027

Sud-Vest Oltenia, dat fiind faptul că nevoia de susținere a tinerilor pe piața muncii a fost identificată în toate regiunile.

Obiectivele specifice vizate în cadrul acestei priorități de investiții vizează:

- creșterea ocupării tinerilor NEETs șomeri cu vârsta între 16 - 24 ani, înregistrați la Serviciul Public de Ocupare, cu rezidența în regiunile eligibile (București-Ilfov, Nord-Est, Nord-Vest, Vest, Sud-Vest Oltenia)
- îmbunătățirea nivelului de competențe, inclusiv prin evaluarea și certificarea competențelor dobândite în sistem non-formal și informal al tinerilor NEETs șomeri cu vârsta între 16 - 24 ani, înregistrați la Serviciul Public de Ocupare, cu rezidența în regiunile eligibile (București-Ilfov, Nord-Est, Nord-Vest, Vest, Sud-Vest Oltenia)
- creșterea numărului tinerilor NEETs inactivi înregistrați la Serviciul Public de Ocupare

Intervențiile preconizate în cadrul acestei axe prioritare vor fi finanțate din FSE, intervențiile fiind similare și completând acțiunile prevăzute în cadrul AP 1 și vizează tinerii NEETs șomeri din regiunile București- Ilfov, Nord-Est, Nord-Vest, Vest, Sud-Vest Oltenia, care nu sunt eligibile pentru ILMT, dar care se confruntă cu probleme similare.

Axa Prioritară 3 - Locuri de muncă pentru toti**Suma alocată totală:**

- 1.270.959.911 Euro pentru regiunile mai puțin dezvoltate din care 81.309.527 Euro rezervă de performanță
- 24.853.622 Euro pentru Regiunea București-Ilfov din care 1.688.063 Euro rezerva de performanță

Obiectivul specific vizat de prezenta prioritate de investiții îl reprezintă îmbunătățirea nivelului de cunoștințe/ competențe/ aptitudini aferente sectoarelor economice/ domeniilor identificate conform SNC și SNCDI ale angajaților. Pentru atingerea acestui obiectiv specific vor fi susținute din FSE următoarele tipuri de acțiuni:

- **Acțiuni care vizează angajații:**
 - o Participarea angajaților la programe de formare profesională (cursuri de calificare de nivel 2-4 conform Cadrului Național al Calificărilor, cursuri de scurtă durată, de specializare și perfecționare etc.) în concordanță cu cerințele locurilor de muncă din sectoarele economice cu potențial competitiv identificate conform SNC și din domeniile de specializare inteligentă conform SNCDI. O atenție deosebită va fi acordată participării la programe de formare profesională a angajaților vârstnici
 - o Evaluare/ validare și certificare pentru recunoașterea competențelor aferente cerințelor locurilor de muncă din sectoarele economice cu potențial competitiv identificate conform SNC și din domeniile de specializare inteligentă conform SNCDI

Surse de Finanțare 2021 - 2027

Actiuni care vizează angajatorii:

- Stimularea angajatorilor pentru organizarea de programe de învățare la locul de muncă

Axa Prioritară 4 - Incluziunea socială și combaterea sărăciei

Suma alocată totală:

- 1.047.023.965 Euro pentru regiunile mai puțin dezvoltate din care 65.852.595 Euro rezervă de performanță
- 63.168.893 Euro pentru Regiunea București-Ilfov din care 4.118.209 Euro rezerva de performanță

Intervențiile din cadrul acestei PI își propun atingerea a patru obiective specifice:

- reducerea numărului de persoane aflate în risc de sărăcie sau excluziune socială din comunitățile marginalizate în care există populație aparținând minorității roma, prin implementarea de măsuri integrate
- reducerea numărului de persoane aflate în risc de sărăcie sau excluziune socială din comunitățile marginalizate (non roma), prin implementarea de măsuri integrate
- îmbunătățirea alfabetizării digitale a populației din comunități dezavantajate (e-incluziune)
- reducerea numărului de persoane aparținând grupurilor vulnerabile care au depășit situația de vulnerabilitate prin furnizarea unor servicii sociale/ medicale/ socio-profesionale/ formare profesională etc. adecvate nevoilor specifice în vederea integrării socio-profesionale

Axa Prioritară 5 - Dezvoltare locală plasată sub responsabilitatea comunității (DLRC)

Suma alocată totală:

- 206.392.106 Euro pentru regiunile mai puțin dezvoltate din care 13.287.556 Euro rezervă de performanță
- 5.586.112 Euro pentru Regiunea București-Ilfov din care 364.329 Euro rezervă de performanță

Intervențiile din cadrul acestei priorități de investiții sunt menite să contribuie la:

- reducerea numărului de persoane aflate în risc de sărăcie și excluziune socială din comunitățile marginalizate (roma și non-roma) din orașe cu peste 20.000 locuitori, cu accent pe cele cu populație aparținând minorității Roma, prin implementarea de măsuri/ operațiuni integrate în contextul mecanismului de DLRC.
- reducerea numărului de persoane aflate în risc de sărăcie și excluziune socială din comunitățile marginalizate din zona rurală și orașe cu o populație de până

Surse de Finanțare 2021 - 2027

la 20.000 locuitori prin implementarea de măsuri/ operațiuni integrate în contextul mecanismului de DLRC

Măsurile planificate vor contribui, în principal, la îndeplinirea obiectivului-țintă asumat în cadrul PNR, acela de reducere cu 580.000 a numărului persoanelor expuse riscului de sărăcie și excluziune socială până în 2020, precum și la obiectivele asumate în domeniul ocupării forței de muncă, educației și al sănătății.

Axa Prioritară 6 - Educație și competențe

Suma alocată totală :

- 1.393.631.965 Euro pentru regiunile mai puțin dezvoltate din care 89.680.233 Euro rezervă de performanță
- 85.004.079 Euro pentru Regiunea București-Ilfov din care 5.526.743 Euro rezerva de performanță

Acțiunile aferente acestei Priorități de Investiții vor viza OS 6.2-6.6.În vederea îndeplinirii OS 6.2. vor fi finanțate prin FSE următoarele tipuri de acțiuni:

- Sprijinirea participării la învățământul ante-preșcolar și preșcolar în special a grupurilor cu risc de PTS, cu accent pe copiii aparținând minorității roma și a celor din mediul rural

În vederea îndeplinirii OS 6.3. vor fi finanțate prin FSE următoarele tipuri de acțiuni:

- Activități menite să reducă riscul de PTS pentru elevii aparținând grupurilor vulnerabile, cu accent pe elevii aparținând minorității roma și elevi din mediul rural/ comunitățile dezavantajate socio-economic
- Activități suport menite să conducă la creșterea calității educației obligatorii

În vederea îndeplinirii OS 6.4. vor fi finanțate prin FSE următoarele tipuri de acțiuni:

- Activități menite să readucă în sistemul de educație și formare tineri și adulți care nu și-au finalizat educația obligatorie
- În vederea îndeplinirii OS 6.5. vor fi finanțate prin FSE următoarele tipuri de acțiuni:**
- o Reformarea/validarea/pilotarea curriculumului național școlar obligatoriu (inclusiv pentru învățământul special și învățământul de tip a doua șansă) în vederea orientării pe formarea de competențe cheie și pe nevoile de dezvoltare ale elevilor pentru învățământul primar și secundar, inclusiv prin utilizarea de soluții digitale/de tip TIC;
 - o Dezvoltarea/pilotarea ofertelor curriculare la decizia școlii (CDS) care sprijină achiziția competențelor cheie ale elevilor din învățământul obligatoriu
 - o Elaborarea de materiale didactice care sprijină implementarea curriculumului revizuit (ghiduri, resurse educaționale pentru elevi și

Surse de Finanțare 2021 - 2027

cadre didactice), în special cele de tipul resurselor educaționale deschise.

- o Realizarea de studii tematice privind aplicarea curriculumului revizuit și achizițiile competențelor cheie cu focalizare pe copiii și tinerii din minoritatea roma, copii din medii dezavantajate socio-economic, din mediul rural și copiii/tinerii cu dizabilități.

În vederea îndeplinirii OS 6.6. vor fi finanțate prin FSE următoarele tipuri de acțiuni:

- Perfecționarea profesională specializată pentru personalul didactic din învățământul preuniversitar în vederea extinderii unor practici manageriale noi, a utilizării TIC în procesul de predare, a promovării unor servicii educaționale de calitate orientate pe nevoile elevilor, a furnizării unor programe de calitate pentru educația timpurie, pentru prevenirea și reducerea timpurie a părăsirii școlii, a utilizării metodelor activ-participative de educație bazate pe noul curriculum centrat pe competențe cheie și pe nevoile elevilor, în special în cazul personalului care lucrează cu copiii aparținând grupurilor vulnerabile, inclusiv copii aparținând minorității roma, copii cu nevoi speciale, copii din comunitățile dezavantajate socioeconomic
- Evaluarea și validarea competențelor obținute de cadrele didactice/ personalul de sprijin prin rute alternative de formare
- Promovarea unor măsuri integrate de mobilitate pentru personalul didactic (de exemplu, cu programul Erasmus +). Sunt avute în vedere intervenții care valorifică rezultatele mobilităților anterioare ale personalului didactic (susținute din ERASMUS+) în vederea completării perfecționării continue a acestuia în relație cu domeniile de formare stabilite în cadrul AP6, în cadrul PI
- Alte măsuri care vin în sprijinul îndeplinirii obiectivelor specifice stabilite în cadrul acestei PI (ex activități de formare care promovează incluziunea, activități de formare în aria elaborării de resurse educaționale deschise pentru facilitarea implementării curriculumului revizuit, activități de formare pentru echipele manageriale în aria monitorizării impactului măsurilor privind creșterea accesului la educație etc)

Axa Prioritara 7 - Asistență Tehnica

Suma alocata totala:

- 286.276.051 Euro pentru regiunile mai puțin dezvoltate
- 18.590.933 Euro pentru Regiunea București-Ilfov

În vederea asigurării unui cadru coerent și unitar de funcționare a instituțiilor responsabile cu gestionarea Fondului Social European în perioada 2014-2020, axa de asistența tehnică din cadrul POCU va acoperi nevoile de finanțare pentru implementarea în bune condiții a Programului Operațional Capital Uman, prin acoperirea cheltuielilor cu personalul.

Surse de Finanțare 2021 - 2027

În acest sens, axa de Asistență Tehnică a POCU va acționa în complementaritate cu Programul Operațional Capacitate Administrativa și Programul Operațional Asistență Tehnică în ceea ce privește aranjamentele procedurale, respectiv existența unei grile de salarizare unice pentru personalul implicat în managementul și controlul FESI, existența unor criterii comune de recrutare a personalului etc.

Obs: Am prezent aceasta axa pentru a asigura coerența prezentării programului. Axa 7 nu are impact direct asupra UAT-ului căruia îi este destinat prezentul material.

Alocarea financiară POCU

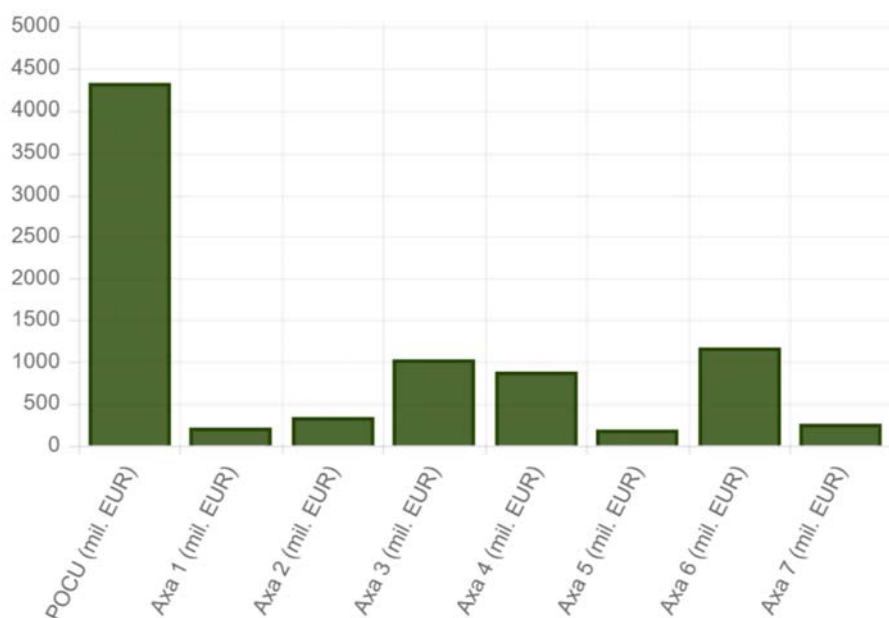

III.1. Surse de Finanțare 2021 – 2027 - Programe 2014 - 2020**Programul Operațional Infrastructura Mare (POIM)**

Programul Operational Infrastructura Mare (POIM) a fost elaborat pentru a răspunde nevoilor de dezvoltare ale României identificate în Acordul de Parteneriat 2014-2020 și în acord cu Cadrul Strategic Comun și Documentul de Poziție al serviciilor Comisiei Europene. Strategia POIM este orientată spre obiectivele Strategiei Europa 2020, în corelare cu Programul Național pentru Reformă și cu Recomandările Specifice de Țară, concentrându-se asupra creșterii durabile prin promovarea unei economii bazate pe consum redus de carbon prin măsuri de eficiență energetică și promovare a energiei verzi, precum și prin promovarea unor moduri de transport prietenoase cu mediul și o utilizare mai eficientă a resurselor.

Prioritățile de finanțare stabilite prin POIM contribuie la realizarea obiectivului general al Acordului de Parteneriat prin abordarea directă a două dintre cele cinci provocări de dezvoltare identificate la nivel național: Infrastructura și Resursele.

POIM finanțează activități din patru sectoare: infrastructura de transport, protecția mediului, managementul riscurilor și adaptarea la schimbările climatice, energie și eficiență energetică, contribuind la Strategia Uniunii pentru o creștere inteligentă, durabilă și favorabilă incluziunii.

POIM beneficiază de o alocare financiară de cca. 10,8 mld. Euro, din care:

- 6,94 mld. Euro Fond de Coeziune
- 2,28 mld. Euro Fond European de Dezvoltare Regională
- 1,62 mld. Euro Cofinanțare

În vederea atingerii obiectivelor propuse, în cadrul POIM au fost stabilite 8 Axe Prioritare:

Axa Prioritară 1 - Îmbunătățirea mobilității prin dezvoltarea rețelei TEN-T și a metroului

Suma alocată - 3.404.255.320,00 Euro

Obiective specifice:

Obiectiv specific 1.1 Creșterea mobilității prin dezvoltarea transportului rutier pe rețeaua rutieră TEN-T centrală

Acțiuni:

- Construcția / modernizarea rețelei rutiere TEN-T centrale (conform standardului definit prin MPGT: autostrăzi / drumuri expres / drumuri naționale), inclusiv construcția de variante de ocolire aferente rețelei (conform clasificăției tronsonului aferent); investițiile prevăzute în cadrul acestui obiectiv vizează, cu precădere, creșterea standardului tronsonului finanțat;
- Sprijin pentru beneficiari în pregătirea portofoliului de proiecte pentru perioada 2014-2020 și post-2020.

Surse de Finanțare 2021 - 2027

Potențiali beneficiari:

- Administratorul infrastructurii de transport rutier de interes european și național, desemnat conform legislației în vigoare, cu atribuții în dezvoltarea proiectelor de investiții

OBS:

Unitatea Administrativ teritoriala este beneficiar indirect al prezentei axe de finanțare atunci când unul sau mai multe obiecte de infrastructura de tipul autostrăzi / drumuri expres /drumuri naționale – parcurge teritoriul sau administrativ.

*Ca un exemplu, in acest sens, trebuie precizat : Modernizarea aleilor pietonale si podeșelor acces la gospodarii de pe raza UAT-urilor: Podari, Radovan Perișor, Giubega, Galicea, Maglavit, Calafat – realizate prin proiectul **Reabilitare DN56 Craiova - Calafat, km 0+000 - km 84+020** (Valoarea totala a Proiectului este de 327.127.000 lei, din care valoarea totala eligibila este de 245.705.979 lei. Contribuția Comisiei Europene prin Fondul European de Dezvoltare Regionala este de 208.850.082 lei (85% din valoarea totala eligibila a proiectului), diferenta de 118.276.918 lei (15 % din valoarea eligibila a Proiectului + valoarea neeligibila) fiind asigurata prin bugetul de stat)).*

Obiectiv specific 1.2 Creșterea mobilității pe rețeaua feroviară TEN-T centrală

Acțiuni:

- Dezvoltarea și modernizarea infrastructurii feroviare aflate pe rețeaua TEN-T centrală, inclusiv achiziția materialului rulant necesar operării pe rețelele construite, a componentei ERTMS aferente, și dezvoltarea de terminale intermodale cu impact major asupra valorificării transportului feroviar pe rețeaua TEN-T central;
- Realizarea de studii pentru linia de cale ferată de mare viteză;
- Sprijin pentru beneficiari în pregătirea portofoliului de proiecte pentru perioada 2014-2020 și post-2020.

Potențiali beneficiari

- Administratorul infrastructurii de transport feroviar, desemnat conform legislației în vigoare, cu atribuții în dezvoltarea proiectelor de investiții;
- Parteneriate cu alți potențiali beneficiari;
- Ministerul Transporturilor;
- Alte structuri ce vor fi desemnate prin ghidul solicitantului.

Obiectiv specific 1.3 Creșterea gradului de utilizare a căilor navigabile și a porturilor situate pe rețeaua TEN-T centrală

Acțiuni:

- Investiții în scopul îmbunătățirii condițiilor de navigație pe Dunăre și pe canalele navigabile ale Dunării, precum și în interiorul porturilor situate pe TEN-T

Surse de Finanțare 2021 - 2027

- centrală, inclusiv achiziția de echipamente și nave multifuncționale pentru asigurarea navigabilității pe Dunăre;
- Modernizarea și dezvoltarea capacității porturilor situate pe rețeaua TEN-T centrală, inclusiv componente aferente transportului intermodal și suprastructură;
 - Sprijin pentru beneficiari în pregătirea portofoliului de proiecte, pentru perioada 2014-2020 și post-2020.

Potențiali beneficiari:

- Administratorii canalelor navigabile și administratorii porturilor maritime și fluviale, desemnați conform legislației în vigoare, cu atribuții în dezvoltarea proiectelor de investiții, operatori portuari;
- Parteneriate cu alți potențiali beneficiari;
- Ministerul Transporturilor.

Obiectiv specific 1.4 Creșterea gradului de utilizare a transportului cu metroul în București-Ilfov

Acțiuni

- Investiții în infrastructura de metrou, constând în construirea de noi tronsoane, inclusiv stațiile aferente, conform conform Planului de Mobilitate Urbană Durabilă în București-Ilfov și strategiei de dezvoltare a transportului urban cu metroul;
- Investiții în mijloace de transport public de mare capacitate și viteză (material rulant), moderne și modernizarea instalațiilor pe rețeaua de metrou existentă, pentru creșterea gradului de confort și siguranță pentru publicul călător și reducerea duratelor de călătorie;
- Investiții în echipamente pentru accesul călătorilor în stațiile de metrou și în sisteme moderne de siguranță a circulației, inclusiv pentru asigurarea conexiunii cu mijloacele de transport de suprafață (racorduri directe între rețeaua de metrou și cea de transport de suprafață).

Potențiali beneficiari

- METROREX

Obs: **Nota consultantului :**

Am prezent aceasta linie de finanțare (obiectiv specific 1.4.) pentru a asigura coerența prezentării programului. Linia de finanțare nu are impact direct asupra UAT-ului căruia îi este destinat prezentul material.

Surse de Finanțare 2021 - 2027

POIM - Axa Prioritară 2 - Dezvoltarea unui sistem de transport multimodal, de calitate, durabil și eficient

Suma alocată:

- 1.602.734.954,00 Euro

Obiective specifice

Obiectiv specific 2.1 Creșterea mobilității pe rețeaua rutieră TEN-T globală

Acțiuni

- Construcția / modernizarea rețelei rutiere TEN-T globale (conform standardului definit prin MPGT: autostrăzi / drumuri expres /drumuri naționale/transregio/eurotrans, inclusiv construcția de variante de ocolire (conform standardului tehnic adecvat), în completarea investițiilor din Fond de Coeziune; investițiile prevăzute în cadrul acestui obiectiv vizează, cu precădere, creșterea standardului tronsonului finanțat;
- Sprijin pentru beneficiari în pregătirea portofoliului de proiecte eligibile din POIM

Potențiali beneficiari:

- Administratorul infrastructurii de transport rutier de interes european și național, desemnat conform legislației în vigoare, cu atribuții în dezvoltarea proiectelor de investiții

Obiectiv specific 2.2 Creșterea accesibilității zonelor cu o conectivitate redusă la infrastructura rutieră a TEN-T

Acțiuni:

- Modernizarea / dezvoltarea rețelei rutiere, inclusiv construcția de variante de ocolire (conform standardului definit prin MPGT: autostrăzi/drumuri expres/drumuri naționale / trans-Regio și Euro Trans) care asigură o conexiune adecvată la rețeaua TEN-T sau creșterea accesibilității regionale;
- Sprijin pentru beneficiari în pregătirea portofoliului de proiecte eligibile din POIM

Potențiali beneficiari:

- Administratorul infrastructurii de transport rutier de interes european și național, desemnat conform legislației în vigoare, cu atribuții în dezvoltarea proiectelor de investiții

Surse de Finanțare 2021 - 2027

Obiectiv specific 2.3 Creșterea gradului de utilizare sustenabilă a aeroporturilor

Acțiuni:

- Investiții în infrastructura aeroportuară (construcție/extindere/modernizare terminale, reabilitare-modernizare/extindere piste, căi de rulare, platforme etc.), însoțite de măsuri de protecția mediului

Potențiali beneficiari

- Administratorii infrastructurii aeroportuare

Obiectiv specific 2.4 Creșterea volumului de mărfuri tranzitate prin terminale intermodale și porturi

Acțiuni:

- Modernizarea/ dezvoltarea de terminale intermodale și modernizarea instalațiilor și echipamentelor de transfer intermodal, pentru atragerea mărfurilor de la transportul rutier pe distanțe lungi la cel feroviar și fluvial și reducerea blocajelor în terminalele multimodale;
- Modernizarea/dezvoltarea infrastructurii și suprastructurii portuare (dane, docuri, chei, terminale de mărfuri, conexiuni intermodale etc.), în vederea oferirii de condiții optime pentru transportul naval de mărfuri, inclusiv achiziția de instalații portuare și alte echipamente.

Potențiali beneficiari:

- Administratori de infrastructură de transport pentru toate modurile
- Autoritățile publice locale
- Operatori portuari
- Operatori de terminale intermodale

Obiectiv specific 2.5 Creșterea gradului de siguranță și securitate pe toate modurile de transport și reducerea impactului transporturilor asupra mediului

Acțiuni:

- Măsuri de îmbunătățire a siguranței traficului și securității transporturilor pentru toate modurile de transport prin acțiuni specifice de tipul, dar nu exclusiv:
 - o Implementarea mijloacelor de semnalizare orizontală și verticală
 - o Implementarea unor măsuri specifice în localitățile liniare de-a lungul drumurilor europene și naționale (semnalizarea trecerilor de pietoni, benzi de viraj, stații de autobuz laterale, parcări, etc.)
 - o Construcția unor bariere de tip New Jersey pe toate drumurile naționale cu 4 benzi fără protecție între sensurile de mers
 - o Trecerea la un profil de 2+1 benzi alternativ pe sensurile de mers pe toate drumurile naționale cu profil periculos (tip „2 x 1.5” benzi) prin

Surse de Finanțare 2021 - 2027

- Implementarea sistemelor de transport inteligente (ex. ERTMS, VTMS, Ro-RIS) și a interfețelor între diverse moduri de transport STI, acolo unde nu au fost implementate ca parte a intervențiilor la nivelul infrastructurii, pentru creșterea siguranței la nivelul acțiunilor de control a traficului
- Trecheri la nivel rutier/feroviar îmbunătățite
- Extinderea sistemelor mobile și fixe de monitorizare a traficului și de supraveghere automată, pe toate modurile de transport
- Perdele forestiere, panouri parazăpezi sau alte soluții echivalente de protecție în vederea asigurării protecției a căilor de comunicație împotriva înzăpezirii /altor calamități naturale (pentru infrastructura existentă, unde nu se prevăd investiții integrate prin POIM din alte OS)
- Achiziționarea de echipamente de pe șenale - canal navigabil și alte tipuri de echipamente cu rol în asigurarea siguranței și securității transporturilor indiferent de modul de transport
- Alte acțiuni cu rol de creșterea a siguranței pe toate modurile de transport, inclusiv proiectele fazate.
- Măsuri destinate protecției mediului, la nivelul tuturor modurilor de transport (ex: instalarea de panouri de protecție împotriva zgomotului, covoarea astfaltice fonoabsorbante, perdele forestiere, achiziția de nave multifuncționale PSI și asistența în activitățile de depoluare pe căile navigabile și maritime);

Potențiali beneficiari:

- Administratori de infrastructură de transport pentru toate modurile (inclusiv parteneriate cu alte instituții publice)
- Autoritățile publice locale care gestionează infrastructura din interiorul localităților/ infrastructură rutieră de tip drum național care face legături interurbane
- Poliția rutieră și Poliția Transporturi, individual sau în parteneriat sau cu aplicatul pentru proiectele de siguranță și securitate

Obiectiv specific 2.6 Reducerea timpului de staționare la punctele de comunicare transnațională

Acțiuni:

- Investiții în infrastructura de acces în punctele de trecere a frontierei, inclusiv în vamă,
- Crearea, extinderea și modernizarea infrastructurii de control vamal și rutiere în birourile vamale, inclusiv a clădirilor aferente;
- Achiziția de echipamente specifice activității de control vamal nedistructiv, inclusiv achiziționarea de echipamente de scanare;
- Achiziția de instrumente și echipamente aferente activității de monitorizare dinamică a perimetrului și dirijare a traficului;

Surse de Finanțare 2021 - 2027

- Sprijin pentru identificarea cauzelor întârzierilor în punctele de trecere a frontierei și pentru dezvoltarea portofoliului de proiecte;

Potențiali beneficiari:

- Ministerul Transporturilor
- ANAF
- Operatorul de infrastructură la punctul de trecere a frontierei
- Poliția rutieră / Poliția Transporturi/ Poliția de frontieră

Obiectiv specific 2.7 Creșterea sustenabilității și calității transportului feroviar

Acțiuni:

- Susținerea pachetului de măsuri de reformă a sistemului feroviar, în acord cu propunerile formulate prin MPGT și studiile de fundamentare
- Studii și investiții în eficientizarea calității serviciului oferit prin sprijinirea procesului de reformă
- Investiții integrate orientate spre îmbunătățirea rapidă a calității serviciilor pe magistralele prioritare, cuprinzând:
 - o achiziția de material rulant modern, eficient (inclusiv pentru intervenții de dezăpezire) și cu capacități de interoperabilitate (ERTMS);
 - o îmbunătățirea mersului de tren (frecvență mai mare, mers cadenciat)
 - o modernizarea gărilor, prioritar pe TEN-T central (corelat cu MPGT),
 - o eliminarea restricțiilor de viteză cu cost redus (e.g. înlocuirea schimbătoarelor, etc.), alte măsuri care asigură îmbunătățire a serviciilor;
- Investiții orientate spre eficientizarea sectorului feroviar (electrificarea liniilor, eficiență energetică etc.), conform prioritizării din MPGT, respectiv TEN-T central
- Reabilitare / modernizarea infrastructurii de transport feroviar, fiind prioritizate proiectele fazate, precum și cele prioritizate conform MPGT, cu accent pe dezvoltarea rețelei TEN-T centrale
- Sprijin pentru beneficiari pentru pregătirea portofoliului de proiecte 2014-2020 și post-2020

Potențiali beneficiari

- Autoritatea responsabilă cu realizarea reformei feroviare (MT/ARF)
- Administratorul infrastructurii de transport feroviar de interes național.
- Ministerul Transporturilor
- Alte categorii de beneficiari relevante

Surse de Finanțare 2021 - 2027

POIM Axa Prioritară 3 - Dezvoltarea infrastructurii de mediu în condiții de management eficient al resurselor

Suma alocată:

- 2.892.443.785,00 Euro

Obiective specifice:

Obiectiv specific 3.1 Reducerea numărului depozitelor neconforme și creșterea gradului de pregătire pentru reciclare a deșeurilor în România

Acțiuni:

- Proiecte integrate de consolidarea și extinderea sistemelor integrate de management al deșeurilor, cu respectarea ierarhiei deșeurilor (prevenire, pregătirea pentru reutilizare, reciclare, alte metode de valorificare, inclusiv tratare și eliminare):
 - o Închiderea și reabilitarea de depozite neconforme și deschiderea/extinderea de noi depozite, implementarea sistemelor de colectare selectivă, construcția de instalații de transfer și valorificare/tratare, inclusiv platforme de compostare și unități de compostare individuală și stații de tratare mecano-biologică ș.a.
- Măsurile investiționale în acord cu prevederile PNGD și care să fie complementare, după caz, investițiilor deja realizate, contribuind în acest fel la sustenabilitatea sistemelor de management integrat în vederea conformării cu prevederile directivelor aplicabile sectorului. (ce pot fi atât proiecte integrate, cât și proiecte individuale, de completare a investițiilor integrate);
- Consolidarea capacității instituționale a beneficiarilor în domeniul sistemelor integrate de management al deșeurilor, ca parte integrantă a proiectelor individuale, a Ministerului Mediului pentru guvernarea în domeniul de management al deșeurilor precum și a instituțiilor publice cu responsabilități în domeniul managementului deșeurilor, în parteneriat cu Ministerul Mediului;
- Implementarea unui sistem integrat de management al deșeurilor la nivelul municipiului București;
- Sprijin pentru pregătirea portofoliului de proiecte aferent perioadei 2014-2020 și post 2020 (după caz).

Potențiali beneficiari:

- Asociațiile de Dezvoltare Intercomunitară prin Consiliile Județene/ Primăria Municipiului București
- Pentru acțiunile de consolidare a capacității instituționale, beneficiarul eligibil este constituit de Ministerul Mediului, respectiv alte instituții publice cu responsabilități în domeniul gestionării deșeurilor, în parteneriat cu Ministerul Mediului.
- Pentru acțiunile care vizează deșeurile industriale, beneficiarul este Ministerul Mediului / Administrația Fondului de Mediu.

Surse de Finanțare 2021 - 2027

**Recomandarea consultantului :**

Pentru o mai buna înțelegere a datelor aferente prezentei linii de finanțare recomandam analiza proiectului SISTEM DE MANAGEMENT INTEGRAT AL DEȘEURILOR ÎN JUDEȚUL DOLJ - Proiect cofinanțat de Uniunea Europeană din Fondul European de Dezvoltare Regionala prin Programul Operational Sectorial Mediu 2007-2014 si din Fondul de Coeziune prin Programul Operational Infrastructură Mare 2014-2020

Valoarea totală a proiectului: 236.566.467 lei din care: Contribuția Uniunii Europene și a Guvernului României: 215.128.375 lei; Contribuția Consiliului Județean Dolj: 2.170.015 lei.

Prin proiectul mai sus menționat sunt construite si funcționalitate următoarele stații de transfer : Stație de transfer la Băilești, (investiție POS Mediu); Stație de transfer Calafat, (investiție POS Mediu); Stație de transfer Filiași, (investiție POS Mediu); Stație de transfer Dobrești, (investiție POS Mediu); Stație de transfer Goicea, (investiții Phare) a coror acoperire teritoriala este conform figurii următoare :



Obiectiv specific 3.2 Creșterea nivelului de colectare și epurare a apelor uzate urbane, precum și a gradului de asigurare a alimentării cu apă potabilă a populației

Surse de Finanțare 2021 - 2027

Actiuni:

- Proiecte integrate de apă și apă uzată (noi și fazate), cu următoarele tipuri de subacțiuni:
- Construirea/reabilitarea rețelelor de canalizare și a stațiilor de epurare a apelor uzate (cu treaptă terțiară de epurare, acolo unde este cazul) care asigură colectarea și epurarea încărcării organice biodegradabile în aglomerări mai mari de 2.000 l.e., acordându-se prioritate aglomerărilor cu peste 10.000 l.e.;
- Implementarea și eficientizarea managementului nămolului rezultat în cadrul procesului de epurare a apelor uzate;
- Reabilitarea și construcția de stații de tratare a apei potabile, împreună cu măsuri de creștere a siguranței în alimentare și reducerea riscurilor de contaminare a apei potabile.
- Reabilitarea și extinderea sistemelor existente de transport și distribuție a apei;
- Dezvoltarea și îmbunătățirea infrastructurii sistemelor centralizate de alimentare cu apă în localitățile urbane și rurale.
- Dezvoltarea unui laborator național pentru îmbunătățirea monitorizării substanțelor deversate în ape, acordându-se prioritate în special substanțelor periculoase, și a calității apei potabile

Potențiali beneficiari:

- Asociațiile de Dezvoltare Intercomunitară prin Operatorii Regionali (OR) de Apă
- Pentru investițiile aferente Municipiului București, beneficiarul proiectului va fi Primăria Municipiului București.
- Ministerul Mediului, Apelor și Pădurilor va promova operațiunile vizând îmbunătățirea monitorizării substanțelor deversate în ape și a apei potabile, prin Administrația Națională "Apele Române", și prin Ministerul Sănătăți

POIM Axa Prioritară 4 - Protecția mediului prin măsuri de conservare a biodiversității, monitorizarea calității aerului și decontaminare a siturilor poluate istoric

Suma alocată:

- 325.531.915,00 Euro

Obiective specifice:

Obiectiv specific 4.1 Creșterea gradului de protecție și conservare a biodiversității și refacerea ecosistemelor degradate

Acțiuni:

- Continuarea elaborării planurilor de management/seturilor de măsuri de conservare / planurilor de acțiune pentru ariile naturale protejate (inclusiv cele situate în mediul marin) și pentru speciile de interes comunitar neacoperite de proiectele anterioare, cu accent pe:

Surse de Finanțare 2021 - 2027

- Elaborarea studiilor pentru monitorizarea și evaluarea stării de conservare a speciilor și habitatelor de importanță comunitară;
- Inventarierea speciilor sălbatice de interes comunitar în vederea determinării măsurilor pentru menținerea/îmbunătățirea stării de conservare a speciilor și habitatelor de importanță comunitară, fie la nivel național, fie la nivel de sit;
- Alte activități necesare specifice elaborării planurilor de management.
- Implementarea planurilor de management / seturilor de măsuri de conservare/ planurilor de acțiune pentru ariile naturale protejate și pentru speciile de interes comunitar aprobate (inclusiv cele situate în mediul marin), în special:
- Măsuri pentru menținerea și îmbunătățirea stării de conservare a speciilor și habitatelor de importanță comunitară, inclusiv reconstrucția ecologică a ecosistemelor de pe suprafața ariilor naturale protejate, inclusiv a siturilor Natura 2000;
- Monitorizarea și evaluarea stării de conservare a speciilor și habitatelor de importanță comunitară;
- Reducerea efectelor presiunilor hidromorfologice la nivelul cursurilor de apă în vederea protecției biodiversității (pasaje de trecere a ihtiofaunei pentru lucrările de barare transversală a cursului de apă, restaurarea zonelor umede, restaurarea albiei și a reliefului din lunca inundabilă a corpurilor de apă, etc);
- Crearea și menținerea coridoarelor ecologice, crearea și menținerea coridoarelor de migrație a speciilor, conservarea conectivității și funcționalității ecologice, menținerea și/sau îmbunătățirea conectivității pentru rețeaua de arii protejate, inclusiv a rețelei Natura 2000;
- Alte tipuri de măsuri similare, conform planurilor de management.
- Menținerea și refacerea ecosistemelor degradate și a serviciilor furnizate (împăduriri, coridoare ecologice etc.), situate în afara ariilor naturale protejate, în acord cu obiectivele europene în domeniu, inclusiv în mediul marin;
- Acțiuni de completare a nivelului de cunoaștere a biodiversității și ecosistemelor (monitorizarea și evaluarea speciilor și habitatelor, cunoașterea factorilor de presiune exercitați asupra biodiversității, inclus a speciilor invazive etc.)

Potențiali beneficiari

- MMAP/ANPM/GNM/APM/ANAR/ANAP/
- Institute de cercetare
- Universități
- ONG-uri
- Custozii/Administratorii ai ariilor naturale protejate
- Autorități ale administrației publice centrale/locale
- Alte structuri în coordonarea /subordonarea autorităților centrale / locale

Surse de Finanțare 2021 - 2027

Obiectiv specific 4.2 Creșterea nivelului de evaluare și monitorizare a calității aerului la nivel național prin dezvoltarea instrumentelor de monitorizare

Acțiuni

- Dezvoltarea RNMCA prin achiziționarea de echipamente de monitorizare a poluanților și instalarea lor în amplasamente noi și achiziția de echipamente de monitorizare a unor poluanți noi, pentru care până în acest moment nu există determinări;
- Dezvoltarea unui sistem de prognoză și inventariere a emisiilor de poluanți în aer;
- Dezvoltarea unei baze de date în conformitate cu cerințele directivei INSPIRE, privind inventarierea poluanților emiși în aer.

Potențiali beneficiari

- Ministerul Mediului, Apelor și Pădurilor

Obiectiv specific 4.3: Reducerea suprafețelor poluate istoric

Acțiuni:

- Măsurile de decontaminare și ecologizare a siturilor poluate istoric, inclusiv refacerea ecosistemelor naturale și asigurarea calității solului în vederea protejării sănătății umane

Potențiali beneficiari

- Autorități publice / alte organisme publice, inclusiv structuri subordonate acestora, pentru situri contaminate istoric aflate în proprietate sau puse la dispoziția acestora de către proprietar în vederea implementării proiectului

POIM Axa Prioritară 5 - Promovarea adaptării la schimbările climatice, prevenirea și gestionarea riscurilor

Suma alocată:

- 478.723.404,00 Euro

Obiective specifice

Obiectiv specific 5.1 Reducerea efectelor și a pagubelor asupra populației cauzate de fenomenele naturale asociate principalelor riscuri accentuate de schimbările climatice, în principal de inundații și eroziune costieră

Acțiuni:

- Acțiuni pentru prevenirea inundațiilor:
 - o Utilizarea infrastructurii verzi pentru prevenirea inundațiilor prin preluarea soluțiilor oferite de ecosisteme naturale pentru gestionarea riscurilor generate de creșterea incidenței evenimentelor extreme (zone

Surse de Finanțare 2021 - 2027

- umede, cu efect asupra prevenirii inundațiilor și deșertificării, stabilirea unor zone inundabile controlat și măsuri bazate pe ecosisteme, torenți și desecări ș.a)
- Dezvoltarea de studii, metodologii, evaluări, rapoarte, manuale de bună practică pentru managementul barajelor;
 - Abordare intersectorială la nivel de bazin hidrografic (dezvoltare coordonată și management integrat al activităților privind apa, terenurile și resursele);
 - Modernizarea infrastructurii de monitorizare și avertizare a fenomenelor hidro-meteorologice severe în vederea asigurării protecției vieții și a bunurilor materiale;
 - Măsuri care asigură eficacitatea intervențiilor de prevenire a inundațiilor sub forma infrastructurii verzi, precum sisteme de prevenire anticipată și de management al bazinelor în timpul inundațiilor.
 - Realizarea de măsuri structurale de protecție împotriva riscului la inundații, acolo unde infrastructura verde nu este suficientă, prin construirea ori reabilitarea infrastructurii de reducere a impactului unor fenomene meteorologice extreme. Acestea vor include cu prioritate investiții pentru stocarea/devierea apelor provenite de la inundații, dar și regularizări de albie și consolidări de maluri.
 - Alte tipuri de acțiuni specifice gestiunii riscului la inundații, conform celor prevăzute în Strategia Națională de management al riscului la inundații pe termen lung mediu și lung sau în planurile de management al riscului la inundații.
- Acțiuni pentru prevenirea eroziunii costiere:
 - Acțiuni specifice de limitare a efectelor negative ale eroziunii costiere asupra plajelor, și activități de reabilitarea și protecția plajelor incluzând înnisipări artificiale, crearea de noi plaje, diguri și epiuri pentru retenția nisipului, diguri de stabilizare a plajelor; lucrări de consolidare, drenaje, ziduri de sprijin; ș.a.
 - Măsuri de prevenire și protecție împotriva altor riscuri
 - Măsuri de promovare a infrastructurii verzi specifice riscurilor identificate prin evaluarea națională și/sau prin planul de acțiune de adaptare la schimbări climatice;

Potentiali beneficiari

- Administrația Națională Apele Române, prin Administrațiile Bazinale de Apă / instituție desemnată să implementeze și să monitorizeze PMRI
- Alte organisme cu atribuții în prevenirea și managementul la nivel național a riscului de inundații (ex. Administrația Națională de Meteorologie) sau alte riscuri identificate pe baza evaluării naționale (după ce rezultatele acesteia vor fi disponibile)
- Parteneriate între instituțiile publice centrale cu rol în prevenirea inundațiilor, precum și cu ONG-urile și alte structuri cu o anumită specializare în domeniul

Surse de Finanțare 2021 - 2027

ecologic, care pot să asigure expertiza necesară pentru implementarea măsurilor de tip non-structural.

Obiectiv specific 5.2 Creșterea nivelului de pregătire pentru o reacție rapidă și eficientă la dezastre a echipajelor de intervenție

Actiuni:

- Dotarea serviciilor profesionale și voluntare pentru situații de urgență cu tehnică, mijloace și echipament de intervenție care să permită reducerea timpului de intervenție în caz de dezastre, răspunsul în caz de dezastru major, protecția personalului de intervenție, creșterea eficienței răspunsului și protejarea mediului;
- Dezvoltarea infrastructurii aferente sistemului de pregătire a personalului din serviciile de urgență profesionale și voluntare prin dezvoltarea bazelor și poligoanelor specializate de pregătire în domeniile CBRN, căutarea-salvarea din medii ostile și asanarea de muniție;
- Modernizarea sistemului de comandă a incidentelor și a sistemelor IT asociate, în vederea asigurării interoperabilității structurilor cu atribuții în domeniul gestionării situațiilor de urgență;
- Constituirea și dotarea unor centre regionale de intervenție multi-risc în vederea asigurării unui răspuns oportun și eficient la nivel regional și completarea și dotarea centrelor rapide de intervenție

Potentiali beneficiari:

- Inspectoratul General pentru Situații de Urgență și structurile din subordine, precum și alte instituții specializate care pot interveni pentru gestionarea unor situații de urgență specifice (ex. ARSVOM pentru accidentele pe mare și intervenții în caz de poluare sau SPP pentru protecția demnitarilor), acestea depunând proiectele în parteneriat cu IGSU, ca responsabil la nivel național privind managementul situațiilor de urgență (ca lider sau junior). Parteneriatul cu IGSU poate să nu presupună activități sau finanțare din partea IGSU. Pentru acțiuni ce vizează Sistemul National Unic pentru Apeluri de Urgență și modernizarea platformei comune TETRA-PCT, beneficiarul unic este Serviciul de Telecomunicații Speciale, fără a fi necesar un parteneriat cu IGSU.

POIM Axa Prioritară 6 - Promovarea energiei curate și eficienței energetice în vederea susținerii unei economii cu emisii scăzute de carbon

Suma alocată:

- 197.329.787,00 Euro

Obiective specifice:

Obiectiv specific 6.1 Creșterea producției de energie din resurse regenerabile mai puțin exploatate (biomasă, biogaz, geotermal)

Surse de Finanțare 2021 - 2027

Acțiuni:

- Realizarea și/sau modernizarea capacităților de producție a energiei electrice și/sau termice din biomasă și biogaz:
 - o Realizarea și modernizarea capacităților de producție a energiei termice pe bază de energie geotermale
 - o Sprijinirea investițiilor în extinderea și modernizarea rețelelor de distribuție a energiei electrice, în scopul preluării energiei produse din resurse regenerabile în condiții de siguranță a funcționării SEN

Potențiali beneficiari

- Unități administrativ teritoriale în raza cărora există potențial de utilizare a resurselor de energie regenerabile de tip geotermal sau biomasă/biogaz
- Societăți comerciale care au ca activitate producerea de energie în scopul comercializării.

Obiectiv specific 6.2 Reducerea consumului de energie la nivelul consumatorilor industriali

Acțiuni:

- Implementarea unor sisteme de monitorizare a consumurilor de energie la consumatorii industriali

Potențiali beneficiari

- Societăți comerciale din industrie, cu consumuri de peste 1.000 tep/an (definite drept mari consumatori de energie, conform ANRE), pentru care trebuie implementate aceste sisteme în vederea identificării rapide a soluțiilor imediate de reducere a consumurilor și pentru care trebuie să existe un instrument puternic de cuantificare a efectelor pozitive a aplicării măsurilor de creștere a eficienței energetice.

Obiectiv specific 6.3 Reducerea consumului mediu de energie electrică la nivelul locuințelor

Acțiuni:

- Implementarea distribuției inteligente într-o zonă omogenă de consumatori casnici de energie electrică (proiecte demonstrative la nivelul regiunilor acoperite de operatorii de distribuție concesionari)

Potențiali beneficiari

- Operatorii de distribuție concesionari ai serviciului public de energie electrică, care se supun obligațiilor de implementare a contorizării inteligente în proporție de 80% până în 2020 (conform Ordinului ANRE nr. 145/2014 privind implementarea sistemelor de măsurare inteligentă a energiei electrice).

Surse de Finanțare 2021 - 2027

Obiectiv specific 6.4 Creșterea economiilor în consumul de energie primară produsă prin cogenerare de înaltă eficiență

Acțiuni:

- Realizarea / modernizarea centralelor electrice de cogenerare de înaltă eficiență (maximum 8 MWe) pe gaz natural și biomasă la nivelul întreprinderilor
- Realizarea / modernizarea centralelor electrice de cogenerare de înaltă eficiență care utilizează gaze reziduale provenite din procese industriale la nivelul întreprinderilor

Potențiali beneficiari

- Societăți comerciale din industrie / reprezentantul desemnat al unui parc industrial (administratorul parcului sau distribuitorul de energie al parcului) (codul CAEN urmează a fi definit prin Ghidul solicitantului), înregistrând consumuri de peste 200 tep/an, care pot dovedi condițiile cerute proiectelor de cogenerare și/sau care intenționează să valorifice potențialul termic al gazelor reziduale provenite din procese industriale și care pot dovedi un necesar util de energie termică pentru procesele industriale cu o durată de minim 4.000-5.000 h/an

POIM Axa Prioritară 7 - Creșterea eficienței energetice la nivelul sistemului centralizat de termoficare în orașele selectate

Suma alocată:

- 249.478.723,00 Euro;

Obiective specifice:

Obiectiv specific 7.1 Creșterea eficienței energetice în sistemele centralizate de transport și distribuție a energiei termice în orașele selectate

Acțiuni:

- Modernizarea/extinderea rețelelor termice primare și secundare din sistemele de alimentare cu energie termică, inclusiv a punctelor termice; extinderea rețelei de transport și distribuția va fi finanțabilă doar în contextul în care rețeaua existentă a fost reabilitată, iar extinderea este justificată pentru a accentua sustenabilitatea sistemului;
- Achiziționarea/modernizarea echipamentelor necesare bunei funcționări a sistemelor de pompare a agentului termic;
- Implementarea de Sisteme de Management (măsurare, control și automatizare a SACET)

Potențiali beneficiari:

- Autoritățile publice locale din localitățile selectate (unitățile administrative teritoriale)

Surse de Finanțare 2021 - 2027

Obiectiv specific 7.2 Creșterea eficienței energetice în sistemul centralizat de furnizare a energiei termice în Municipiul București

Acțiuni:

- Optimizarea / reabilitarea / extinderea rețelelor de transport și distribuție a energiei termice prin redimensionarea acestora, corespunzător debitelor de agent termic vehiculate, în strânsă corelare cu programele de reabilitare termică a clădirilor și efectelor de reducere a consumului de energie termică
- Zonarea și reconfigurarea (trasee și lungimi) a rețelelor de transport și distribuție al agentului termic
- Implementarea soluției de realizare a rețelei cu conducte preizolate (sau similar), dotate cu sistem de detectare, semnalizare și localizare a pierderilor, în scopul reducerii acestora
- Reabilitarea/reconfigurarea platformelor de vane, a racordurilor și a elementelor constructive
- Finalizarea Sistemului Centralizat de Monitorizare (SCADA).

Potențiali beneficiari:

- Municipiul București

Obs: **Nota consultantului :**

Am prezent aceasta linie de finanțare pentru a asigura coerența prezentării programului. Linia de finanțare nu are impact direct asupra UAT-ului căruia îi este destinat prezentul material.

POIM Axa Prioritară 8 - Sisteme inteligente și sustenabile de transport al energiei electrice și gazelor naturale

Suma alocată:

- 68.026.596.00 Euro

Obiective specifice:

Obiectiv specific 8.1 Creșterea capacității Sistemului Energetic Național pentru preluarea energiei produse din resurse regenerabile

Acțiuni:

- Realizarea și/sau modernizarea rețelelor electrice de transport (linii electrice aeriene și stații)

Potențiali beneficiari

- Transelectrica

Obs: **Nota consultantului :**

Am prezent aceasta linie de finanțare pentru a asigura coerența prezentării programului. Linia de finanțare nu are impact direct asupra UAT-ului căruia îi este destinat prezentul material.

Surse de Finanțare 2021 - 2027

Obiectiv specific 8.2 Creșterea gradului de interconectare a Sistemului Național de Transport a gazelor naturale cu alte state vecine

Acțiuni:

- Dezvoltarea/modernizarea Sistemului Național de Transport Gaze Naturale (construcția unor noi conducte), și îmbunătățirea și a parametrilor de funcționare a interconectărilor cu sistemele de transport ale statelor vecine

Potențiali beneficiari:

- Transgaz

Stadiul alocări și contractari la nivelul POIM

Total alocat: 10845.00 mil.EUR / Total contractat: 9871.00 mil. EUR

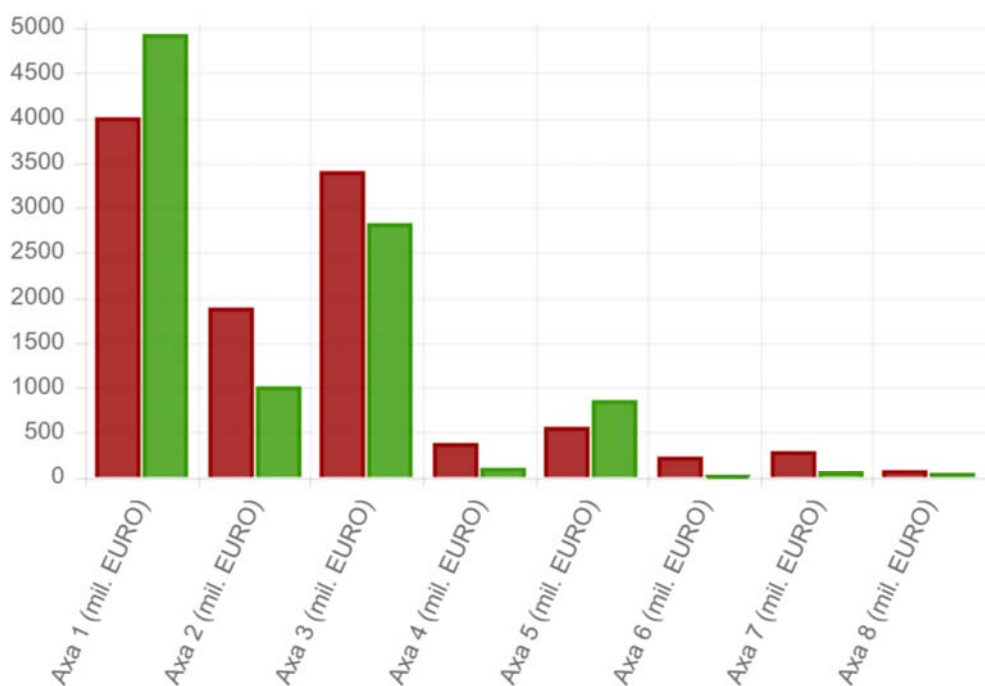

Programul Operațional Infrastructură Mare (POIM)

Surse de Finanțare 2021 - 2027

III.1. Surse de Finanțare 2021 – 2027 - Programe 2014 - 2020**Programul Operațional Regional (POR) 2014-2020**

Programul Operațional Regional (POR) 2014-2020 este succesorul Programului Operațional Regional 2007-2013 și unul dintre programele prin care România va putea accesa fondurile europene structurale și de investiții provenite din Fondul European pentru Dezvoltare Regională (FEDR), în perioada 2014-2020.

Programul Operațional Regional (POR) 2014-2020, gestionat de Ministerul Dezvoltării Regionale și Administrației Publice în calitate de Autoritate de Management, a fost adoptat de Comisia Europeană (CE) pe data de 23 iunie 2015.

Viziunea strategică privind nevoile de dezvoltare cărora trebuie să le răspundă POR 2014-2020 are la bază analiza situației economice și sociale a regiunilor României (în Strategia Națională pentru Dezvoltare Regională 2014-2020), care a dus la identificarea principalelor probleme:

- Cercetare-dezvoltare și inovare: transfer limitat al rezultatelor cercetării în piață și nivel scăzut de asimilare a inovării în firme,
- IMM: sector al IMM-urilor insuficient dezvoltat, cu impact negativ asupra competitivității economiilor regionale. Principalele puncte slabe ale sectorului IMM-urilor, în documentele de programare strategică națională, sunt:
 - o gradul redus de cultură antreprenorială – reflectat prin densitatea relativ scăzută a afacerilor în toate regiunile,
 - o reziliența scăzută a noilor afaceri – 2/3 dintre întreprinderile noi dispar de pe piață în primul an de viață.
- Eficiență energetică: consumuri energetice nesustenabile și potențial de economisire ridicat în infrastructurile publice, inclusiv clădiri publice și clădiri rezidențiale.
- Mediu: nivel de poluare ridicat în zonele urbane.
- Dezvoltare urbană: zone urbane degradate, vacante sau neutilizate corespunzător în orașele din România.
- Resurse de patrimoniu: resurse valoroase de patrimoniu cultural slab valorificate.
- Turism: potențial turistic valoros, echilibrat distribuit teritorial – alternativă pentru revigorarea zonelor mai puțin dezvoltate/izolate.
- Infrastructură rutieră : gradul scăzut de accesibilitate al anumitor zone ale țării, care are drept consecință o atractivitate scăzută și investiții extrem de reduse.
- Infrastructura socială și pentru educație: infrastructurile educaționale, de sănătate și de servicii sociale subdimensionate împiedică incluziunea socială și dezvoltarea capitalului uman.
- Cadastru: nivel scăzut al înregistrărilor cadastrale, care afectează implementarea politicilor privind dezvoltarea socio-economică a comunităților locale.

Surse de Finanțare 2021 - 2027

- Capacitate administrativă: nevoia întăririi capacității administrative a Autorității de Management a POR, a Organismelor de Implementare a POR și a beneficiarilor, pentru o bună implementare a POR.

Aceste direcții de acțiune au fost corelate cu direcțiile de acțiune strategică menționate de Comisia Europeană în ceea ce privește finanțarea din Fondurile Europene Structurale și de Investiții, prin Fondul European pentru Dezvoltare Regională în perioada 2014-2020: Inovare și cercetare; Agenda digitală; Sprijin pentru întreprinderile mici și mijlocii (IMM-uri); Economie cu emisii reduse de carbon.

POR 2014–2020 își propune ca obiectiv general creșterea competitivității economice și îmbunătățirea condițiilor de viață ale comunităților locale și regionale, prin sprijinirea dezvoltării mediului de afaceri, infrastructurii și serviciilor, pentru dezvoltarea durabilă a regiunilor, astfel încât acestea să își poată gestiona în mod eficient resursele și să își valorifice potențialul de inovare și de asimilare a progresului tehnologic.

La data de 6 octombrie 2011, Comisia Europeană a adoptat varianta provizorie a pachetului legislativ care va constitui cadrul de implementare a Politicii de Coeziune pentru perioada 2014-2020. Noile propuneri sunt concepute pentru a consolida dimensiunea strategică a politicii și pentru a se asigura că investițiile UE sunt orientate asupra obiectivelor europene pe termen lung privind creșterea economică și ocuparea forței de muncă, în conformitate cu Strategia Europa 2020.

Pentru a contribui la atingerea obiectivelor Strategiei Europa 2020 privind creșterea inteligentă, durabilă și favorabilă incluziunii, noile regulamente pentru accesarea fondurilor structurale vizează următoarele obiective tematice:

- consolidarea cercetării, dezvoltării tehnologice și a inovării;
- îmbunătățirea accesului și a utilizării, precum și creșterea calității tehnologiilor informației și comunicațiilor;
- îmbunătățirea competitivității întreprinderilor mici și mijlocii, a sectorului agricol și a sectorului pescuitului și acvaculturii;
- sprijinirea tranziției către o economie cu emisii scăzute de dioxid de carbon în toate sectoarele;
- promovarea adaptării la schimbările climatice, a prevenirii și a gestionării riscurilor;
- protecția mediului și promovarea utilizării eficiente a resurselor;
- promovarea sistemelor de transport durabile și eliminarea blocajelor din cadrul infrastructurilor rețelelor majore;
- promovarea ocupării forței de muncă și sprijinirea mobilității forței de muncă;
- promovarea incluziunii sociale și combaterea sărăciei;
- investițiile în educație, competențe și învățare pe tot parcursul vieții;
- consolidarea capacității instituționale și o administrație publică eficientă.

În cadrul regulamentelor sunt propuse noi tipuri de instrumente pentru perioada 2014 – 2020, respectiv:

Surse de Finanțare 2021 - 2027

- Planul de acțiune comun - un grup de proiecte implementate sub responsabilitatea beneficiarului, ca parte a programului sau programelor operaționale;
- Investiție teritorială integrată - abordare integrată a strategiilor de dezvoltare urbană sau teritorială care implică investiții din mai multe axe prioritare, din unul sau mai multe programe operaționale;
- Dezvoltarea locală plasată sub responsabilitatea comunității - este realizată prin strategii de dezvoltare locală pe zone integrate și multisectoriale, fiind plasată sub responsabilitatea comunității, a grupurilor de acțiune locală formate din reprezentanți ai intereselor socio-economice locale ale sectoarelor public și privat; grupurile de acțiune locală elaborează și pun în aplicare strategiile de dezvoltare locală

Obiectivele POR sunt traduse în 11 axe prioritare (plus o axă de asistență tehnică), care au în total o alocare estimată de 8,25 miliarde euro, din care 6,7 miliarde de euro reprezintă sprijinul UE, prin Fondul European pentru Dezvoltare Regională (FEDR), iar 1,5 miliarde de euro - contribuția națională:

POR - Axa prioritară 1: Promovarea transferului tehnologic

Suma alocată:

- 206,51 mil euro

Tipuri de activități:

- crearea, modernizarea și extinderea infrastructurilor de inovare și transfer tehnologic, inclusiv dotare

Potențiali beneficiari:

- Entități juridic constituite care desfășoară sau își creează o infrastructură cu rol de transfer tehnologic

POR- Axa prioritară 2: Îmbunătățirea competitivității întreprinderilor mici și mijlocii

Suma alocată:

- 877.11 mil euro FEDR

Tipuri de activități

- construcția/ modernizarea și extinderea spațiului de producție/servicii IMM, inclusiv dotare cu instalații, echipamente (inclusiv sisteme IT), utilaje, mașini, inclusiv noi tehnologii crearea/ modernizare/ extinderea incubatoarelor/ acceleratoarelor de afaceri, inclusiv dezvoltarea serviciilor aferente

Surse de Finanțare 2021 - 2027

Potențiali beneficiari:

- IMM uri

Obs: Nota consultantului :

Am prezent aceasta linie de finanțare pentru a asigura coerența prezentării programului. Linia de finanțare nu are impact direct asupra UAT-ului căruia îi este destinat prezentul material.

POR- Axa prioritară 3: Sprijinirea tranziției către o economie cu emisii scăzute de carbon

Suma alocată:

- 2374.57 mil eur

Tipuri de activități:

- eficiență energetică a clădirilor publice, inclusiv măsuri de consolidare a acestora
- eficiență energetică a clădirilor rezidențiale, inclusiv măsuri de consolidare a acestora
- investiții în iluminatul public
- măsuri pentru transport urban (căi de rulare/ piste de bicicliști/ achiziție mijloace de transport ecologice/ electrice, etc.)

Potențiali beneficiari

- autorități publice centrale și locale

POR- Axa prioritară 4: Sprijinirea dezvoltării urbane durabile

Suma alocată:

- 1.386.86 mil euro

Tipuri de activități

- măsuri pentru transport urban (căi de rulare/ piste de bicicliști/ achiziție mijloace de transport ecologice/ electrice, etc.)
- revitalizarea zonelor urbane (reconversia și refuncționalizarea terenurilor abandonate, etc.)
- acțiuni integrate pentru comunități marginalizate prin: clădiri pentru activități educative, culturale și recreative; facilități destinate utilizării publice, cum ar fi: zone verzi de mici dimensiuni, piețe publice, scuaruri, parculețe etc.; străzi urbane și utilități de bază la scară mică.
- infrastructura de educație (creșe, grădinițe, licee tehnologice, școli profesionale și tehnice)

Potențiali beneficiari

- autorități publice locale mediul urban

Surse de Finanțare 2021 - 2027

POR- Axa prioritară 5: Îmbunătățirea mediului urban și conservarea, protecția și valorificarea durabilă a patrimoniului cultural

Suma alocată:

- 466.5 mil euro

Tipuri de activități :

- restaurarea, protecția și valorificarea patrimoniului cultural (material)

Potențiali beneficiari:

- autorități publice locale
- autorități publice centrale
- ONG uri
- unități de cult
- parteneriate

POR- Axa prioritară 6: Îmbunătățirea infrastructurii rutiere de importanță regională

Suma alocată:

- 1068.37 mil euro

Tipuri de activități:

- reabilitarea și modernizarea rețelei de drumuri județene care asigura conectivitatea, directa sau indirecta cu rețeaua TEN T
- construcția / reabilitarea / modernizarea șoselelor de centură cu statut de drum județean aflate pe traseul drumului județean respectiv

Potențiali beneficiari:

- autorități publice locale (CJ)

Obs: Nota consultantului :

Am prezent aceasta linie de finanțare pentru a asigura coerența prezentării programului. Linia de finanțare nu are impact direct asupra UAT-ului căruia îi este destinat prezentul material.

POR- Axa prioritară 7: Diversificarea economiilor locale prin dezvoltarea durabilă a turismului

Suma alocată:

- 118.9 mil euro

Tipuri de activități:

- valorificarea economică a potențialului turistic balnear

Surse de Finanțare 2021 - 2027

- valorificarea economică a potențialului turistic cu specific local
- infrastructură turistică publică de agrement

Potențiali beneficiari:

- autorități publice locale
- parteneriate

POR- Axa prioritară 8: Dezvoltarea infrastructurii de sănătate și sociale

Suma alocată:

- 763.45 mil euro

Tipuri de activități:

- construcția de spitale regionale
- reabilitarea/modernizarea/ dotarea cu echipamente a spitalelor județene de urgență
- reabilitarea/modernizarea/extinderea/dotarea infrastructurii de servicii medicale (ambulatorii, unități de primiri urgențe)
- construirea/reabilitarea/modernizarea/ dotarea centrelor comunitare de intervenție integrată
- reabilitare/ modernizarea/ dotarea infrastructurii de servicii sociale fără componentă rezidențială construcție/reabilitare de locuințe de tip familial, apartamente de tip familial, locuințe protejate etc.

Potențiali beneficiari:

- autorități publice locale
- furnizori de servicii sociale de drept public și privat, acreditați conform legii
- parteneriate

POR- Axa prioritară 9: Sprijinirea regenerării economice și sociale a comunităților defavorizate din mediul urban

Suma alocată:

- 101.41 mil euro

Tipuri de activități

Acțiuni integrate prin:

- Construirea/reabilitare/modernizare locuințelor sociale
- Investiții în infrastructura de sănătate, educație și servicii sociale
- Stimularea ocupării - activități de economie socială

Activități de dezvoltare comunitară integrată:

- activități de informare, consiliere

Potențiali beneficiari

Parteneriate (grup de acțiune locală) între:

- Unități administrativ-teritoriale (APL)

Surse de Finanțare 2021 - 2027

- Furnizorii de servicii sociale de drept public sau privat, acreditați conform legii
- ONG-uri

POR- Axa prioritară 10: Îmbunătățirea infrastructurii educaționale

Suma alocată:

- 352.19 mil euro

Tipuri de activități

- construcția/ reabilitarea/ modernizarea/ echiparea infrastructurii educaționale antepreșcolare (creșe), preșcolare (gradinițe) și a celei pentru învățământul general obligatoriu (școli I- VIII)
- reabilitarea/ modernizarea/ extinderea/ echiparea infrastructurii școlilor profesionale, liceelor tehnologice
- reabilitarea/ modernizarea/ extinderea/ echiparea infrastructurii educaționale universitare

Potențiali beneficiari

- unități administrativ-teritoriale (APL)
- instituții de învățământ superior de stat

POR- Axa prioritară 11: Extinderea geografică a sistemului de înregistrare a proprietăților în cadastru și cartea funciară

Suma alocată:

- 312.89 mil euro

Tipuri de activități

Proiect major elaborat pentru o implementare in trei faze:

- Integrarea datelor existente și extinderea înregistrării sistematice in zonele rurale ale României;
- Servicii îmbunătățite de înregistrare cadastrală;
- Management, Strategie și Tactici;

Potențiali beneficiari

- ANCPI

Obs: **Nota consultantului :**

Am prezent aceasta linie de finanțare pentru a asigura coerența prezentării programului. Linia de finanțare nu are impact direct asupra UAT-ului căruia îi este destinat prezentul material.

POR- Axa prioritară 12: Asistență tehnică

Suma alocată

- 221.28 mil euro

Tipuri de activități

Surse de Finanțare 2021 - 2027

- sprijinirea Autorității de Management și a Organismelor Intermediare pentru implementarea diferitelor etape ale POR;
- activități de publicitate și informare specifice POR

Potențiali beneficiari

- autoritatea de management POR
- organisme intermediare POR

Obs: **Nota consultantului :**

Am prezent aceasta linie de finanțare pentru a asigura coerența prezentării programului. Linia de finanțare nu are impact direct asupra UAT-ului căruia îi este destinat prezentul material.

Stadiul alocări la nivelul POR

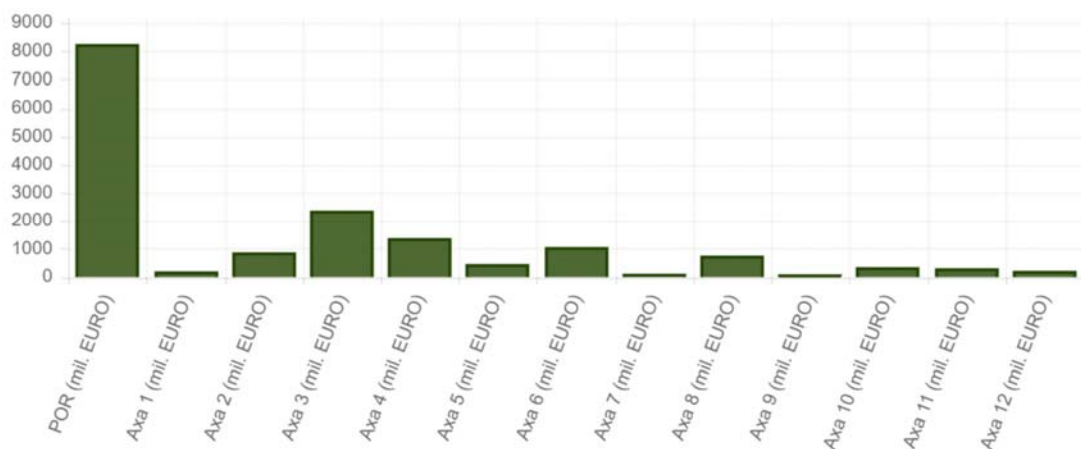

Programul Operațional Regional (POR)

Surse de Finanțare 2021 - 2027

III.1. Surse de Finanțare 2021 – 2027 - Programe 2014 - 2020

Programul Operațional Capacitate Administrativă (POCA)

Programul Operațional Capacitate Administrativă (POCA) - www.poca.ro, va promova crearea unei administrații publice moderne, capabilă să faciliteze dezvoltarea socio-economică, prin intermediul unor servicii publice competitive, investiții și reglementări de calitate, contribuind astfel la atingerea obiectivelor Strategiei Europa 2020. Pentru a putea îndeplini acest rol, administrația publică are nevoie de resurse umane competente și bine gestionate, un management eficient și transparent al utilizării resurselor, o structură instituțional-administrativă adecvată, precum și de proceduri clare, simple și predictibile de funcționare. O astfel de administrație trebuie să fie capabilă să ofere decidenților politici instrumentele necesare fundamentării și implementării unor politici publice în interesul cetățenilor. Optimizarea administrației este o condiție importantă pentru punerea în aplicare a oricărei schimbări structurale către o creștere inteligentă, durabilă și favorabilă incluziunii.

POCA 2014-2020 se adresează tuturor celor 8 regiuni de dezvoltare ale României. În cadrul Programului vor putea obține finanțare următoarele tipuri de beneficiari: autorități și instituții publice centrale, autorități administrative autonome, ONG-uri, parteneri sociali, instituțiile de învățământ superior acreditate și de cercetare, Academia Română, autorități și instituții publice locale de la nivelul județelor și municipiilor, autorități și instituții publice locale beneficiare ITI, instituțiile din sistemul judiciar.

Alocarea financiară a programului din Fondul Social European pentru perioada 2014-2020 este de 553,19 milioane de euro.

Bugetul POCA 2014-2020 este structurat pe 3 axe prioritare, după cum urmează:

- Administrație publică și sistem judiciar eficiente, cu o alocare financiară de 326,38 de milioane de euro (59%);
- Administrație publică și sistem judiciar accesibile și transparente, cu o alocare financiară de 187,69 de milioane de euro FSE (33,93%);
- Asistență tehnică, cu o alocare financiară de 39,11 de milioane de euro (7,07%).

Stadiul alocări la nivelul POCA

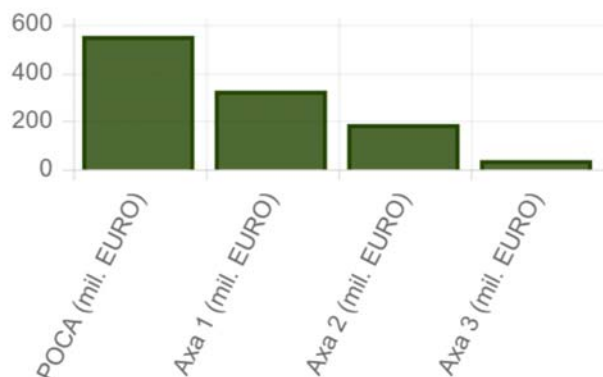

POCA - Axa prioritară 1 - Administrație publică și sistem judiciar eficiente

Obiectivul specific 1.1 - Dezvoltarea și introducerea de sisteme și standarde comune în administrația publică ce optimizează procesele decizionale orientate către cetățeni și mediul de afaceri în concordanță cu SCAP

Exemple de acțiuni:

- Planificarea strategică și bugetarea pe programe la nivel central
- Dezvoltarea de sisteme și instrumente de management
- Îmbunătățirea politicilor publice și creșterea calității reglementărilor
- Simplificarea procedurilor administrative și reducerea birocrăției pentru cetățeni și mediul de afaceri prin simplificarea poverii administrative ce afectează mediul de afaceri și simplificarea procedurilor administrative pentru cetățeni
- Măsuri pentru susținerea ONG-urilor și a partenerilor sociali
- Dezvoltarea competențelor și cunoștințelor personalului din autoritățile și instituțiile publice (inclusiv decidenți politici)

Obiectivul Specific 1.2 - Dezvoltarea și implementarea de politici și instrumente unitare și moderne de management al resurselor umane;

Exemple de acțiuni:

- Cadru legal și instituțional privind managementul resurselor umane
- Instrumente moderne de management al resurselor umane pentru creșterea profesionalismului și a atractivității administrației publice

Obiectivul Specific 1.3 - Dezvoltarea și implementarea de sisteme standard și instrumente moderne și eficiente de management la nivelul instituțiilor din sistemului judiciar

Exemple de acțiuni:

- Sistem de management strategic și operațional, integrat, prin care să fie asigurate deciziile cheie ce privesc administrarea justiției
- Capacitate instituțională consolidată la nivelul sistemului judiciar pentru creșterea performanței instituționale, inclusiv pentru continuarea punerii în aplicare a noilor coduri

Obiectivul Specific 1.4 - Creșterea transparenței și responsabilității sistemului de achiziții publice în vederea aplicării unitare a normelor și procedurilor de achiziții publice și reducerea neregulilor în acest domeniu

Exemple de acțiuni:

- Măsuri care urmăresc să îmbunătățească cadrul legal și instituțional în domeniul achizițiilor publice

Surse de Finanțare 2021 - 2027

- Sprijin pentru măsuri care să vizeze îmbunătățirea pregătirii și managementului procedurilor de achiziții publice, și asigurarea executării corecte a contractelor
- Dezvoltarea competențelor și cunoștințelor personalului din autoritățile și instituțiile publice (inclusiv decidenți politici)

Obs: Nota consultantului :

Am prezent aceasta linie de finanțare pentru a asigura coerența prezentării programului. Linia de finanțare nu are impact direct asupra UAT-ului căruia îi este destinat prezentul material.

UAT-ul respectiv Autoritatea Publica Locala (APL-ul) este în fapt beneficiar indirect în cadrul prezentei linii de finanțare. Spre exemplu pentru îmbunătățirea pregătirii în domeniul achizițiilor publice furnizorul de pregătire autorizat, aplica ca beneficiar direct al finanțării, și organizează cursuri de pregătire pentru reprezentanții UAT-urilor . Linia de finanțare funcționează în mod similar pentru toate obiectivele specifice.

POCA - Axă prioritară 2 - Administrație publică și sistem judiciar accesibile și transparente

Obiectivele specifice ale axei prioritare 2 vor sprijini susținerea unui management performant la nivelul autorităților și instituțiilor publice locale, creșterea transparenței, eticii și integrității la nivelul autorităților și instituțiilor publice, precum și îmbunătățirea accesului și a calității serviciilor furnizate de sistemul judiciar, inclusiv prin asigurarea unei transparențe și integrități sporite la nivelul acestuia.

Obiectivul Specific 2.1 - Introducerea de sisteme și standarde comune în administrația publică locală ce optimizează procesele orientate către beneficiari în concordanță cu SCAP

Exemple de acțiuni:

- Planificare strategică și financiară
- Sprijinirea introducerii de instrumente, procese de management la nivel local
- Măsuri pentru susținerea organizațiilor non-guvernamentale și a partenerilor sociali
- Dezvoltarea abilităților personalului din autoritățile și instituțiile publice locale (inclusiv a factorilor de decizie la nivel politic)

Obiectivul Specific 2.2 - Creșterea transparenței, eticii și integrității în cadrul autorităților și instituțiilor publice

Exemple de acțiuni:

- Măsuri de creștere a transparenței în administrația publică
- Mecanisme administrative (audit, control, control managerial intern)
- Capacitatea administrativă de a preveni și a reduce corupția
- Educație anticorupție

Surse de Finanțare 2021 - 2027

Obiectivul Specific 2.3 - Asigurarea unei transparente și integrități sporite la nivelul sistemului judiciar în vederea îmbunătățirii accesului și a calității serviciilor furnizate la nivelul acestuia.

Exemple de acțiuni:

- Consolidarea planurilor de formare a personalului din sistemul judiciar raportat la noul cadru legislativ și evoluția practicii judiciare.
- Elaborarea de materiale suport pentru formare precum ghiduri, manuale, instrumente IT (e-learning, sisteme audio-video, aplicații mobile etc.) etc.;
- Organizarea de conferințe, seminarii, stagii de formare și specializare pentru formarea profesională a personalului de la nivelul sistemului judiciar și a practicienilor dreptului
- Dezvoltarea și aplicarea de politici îmbunătățite de acordare a asistenței juridice, de evaluare a calității și monitorizare a asistenței.
- Organizarea de campanii de informare, educație juridică și conștientizare
- Dezvoltarea și diversificarea paletei de servicii de consiliere și asistență juridică adecvate nevoilor cetățeanului
- Promovarea și consolidarea metodelor alternative de soluționare a litigiilor prin derularea de campanii de informare a justițiabililor și magistraților, acțiuni de formare a practicienilor;
- Îmbunătățirea activității de executare a hotărârilor judecătorești
- Dezvoltarea sistemelor informatice necesare asigurării unui grad sporit de transparență și accesibilitate a serviciilor furnizate de sistemul judiciar

POCA - Axa prioritară 3 - Asistență tehnică

Scopul măsurilor vizate prin intermediul axei prioritare 3 este de a sprijini punerea în aplicare a structurilor necesare și a capacității administrative care sunt esențiale pentru atingerea obiectivelor definite, fiind condiții prelabile pentru implementarea eficientă și cu succes a PO CA. Asistența tehnică va avea ca scop, de asemenea, să sprijine continuu procesele de management, pregătirea, punerea în aplicare, monitorizarea, evaluarea, managementul financiar, publicitatea, controlul și protejarea intereselor financiare ale Uniunii Europene și cele naționale, urmărind atingerea obiectivelor programului operațional.

Exemple de acțiuni:

- Asigurarea suportului necesar Autorității de Management pentru implementarea diferitelor etape ale PO CA;
- Activități de publicitate și informare specifice PO CA

Obs: **Nota consultantului :**

Am prezent aceasta linie de finanțare pentru a asigura coerența prezentării programului. Linia de finanțare nu are impact direct asupra UAT-ului căruia îi este destinat prezentul material.

Surse de Finanțare 2021 - 2027

III.1. Surse de Finanțare 2021 – 2027 - Programe 2014 - 2020**Programul Operațional Ajutorarea Persoanelor Dezavantajate 2014-2020 (POAD)**

Fondul de ajutor european pentru cele mai defavorizate persoane sprijină acțiunile statelor Uniunii Europene menite să ofere asistență materială celor mai sărace categorii ale populației. **România oferă ajutoare alimentare și asistență materială de bază prin intermediul Programului Operațional Ajutorarea Persoanelor Dezavantajate 2014-2020 (POAD).**

Programul contribuie la consolidarea coeziunii sociale și la reducerea sărăciei extreme prin distribuirea de alimente de bază (sub formă de pachete alimentare și mâncare preparată), de materialele școlare pentru copii, trusouri pentru nou-născuți, articole de îmbrăcăminte și încălțăminte și produse de igienă către persoanele cele mai defavorizate. Ajutorul European prin POAD este completat de schemele naționale care se adresează persoanelor aflate în sărăcie extremă. POAD a fost aprobat de Comisia Europeană în noiembrie 2014 prin Decizia nr. C(2014) 9102 final. Ulterior, Programul a fost modificat prin Decizia nr. C(2015)7016 din octombrie 2015, respectiv prin Decizia nr. C(2017)1086 din februarie 2017.

Alocarea financiară pentru acest Program Operațional este de 518.838.876 euro, din care 441.013.044 euro, respectiv 85%, reprezintă contribuția din partea Fondului de ajutor european destinat celor mai defavorizate persoane (FEAD), diferența de 15% reprezentând cofinanțarea națională. Pentru punerea în aplicare a programului, s-a elaborat Hotărârea Guvernului nr. 799/2014 privind implementarea POAD, modificată prin HG nr. 80/2015, HG nr. 627/2015 și HG 909/2016. O nouă Hotărâre de Guvern este în lucru la ora actuală, pentru a reflecta noua versiune a POAD, aprobată de Comisia Europeană în februarie 2017.

Operațiunile prevăzute în program, precum și alocarea financiară totală pentru fiecare operațiune, sunt:

- Distribuția de ajutoare alimentare (lipsa alimentelor de bază) – 409.496.933 euro
- Distribuția de materiale școlare (lipsa materialelor școlare) – 27.000.000 euro
- Distribuția trusourilor pentru nou-născuți – 12.000.000 euro
- Distribuția articolelor de îmbrăcăminte și încălțăminte etc. pentru persoanele fără adăpost – 6.000.000 euro
- Distribuția produselor de igienă – 38.400.000 euro
- Asistență tehnică – 25.941.943 euro

Grupul țintă (destinatarii finali ai tipurilor de ajutoare prevăzute prin program) acoperă întreg teritoriul țării. Sistemul instituțional pentru implementarea programului este format din următoarele organisme cheie:

- Beneficiari:

Surse de Finanțare 2021 - 2027

- Ministerul Dezvoltării Regionale, Administrației Publice și Fondurilor Europene, în calitate de Beneficiar, responsabil de inițierea și implementarea operațiunilor, cu excepția celor privind materialele școlare;
- Ministerul Educației Naționale, în calitate de Beneficiar, responsabil de inițierea și implementarea operațiunilor privind materialele școlare;

Organizații partenere:

- Organizații partenere, organisme publice și/sau organizații nonprofit care distribuie alimentele și/sau asistența materială de bază și oferă totodată măsuri auxiliare, direct sau prin intermediul altor organizații partenere;

Sistemul de management:

- Ministerul Dezvoltării Regionale, Administrației Publice și Fondurilor Europene, în calitate de Autoritate de Management, responsabilă cu gestionarea programului operațional în conformitate cu principiul buneii gestiuni financiare;
- Autoritatea de Certificare și Plată (ACP) din cadrul Ministerului Finanțelor Publice, în calitate de Autoritate de Certificare pentru POAD;
- Autoritatea de Audit de pe lângă Curtea de Conturi a României, în calitate de Autoritate de Audit pentru POAD

Pentru implementarea POAD se vor selecta următoarele tipuri de operațiuni:

Pentru P1. precaritatea alimentară (lipsa alimentelor de bază)

A. Pentru pachetele de alimente:

- (a) achiziția de alimente de bază
- (b) distribuirea de pachete către destinatarii finali
- (c) măsuri auxiliare

B. Pentru mâncare preparată:

- (a) costul mâncării,
- (b) distribuirea mâncării către destinatarii finali
- (c) măsuri auxiliare

Pentru P2. precaritate materială de bază

C. P2.1. Lipsa materialelor școlare pentru copii:

- (a) achiziția de rechizite școlare și ghiozdan;
- (b) distribuirea de rechizite școlare și ghiozdane;

D. P2.2 Lipsa trusourilor pentru nou-născuți

- (a) achiziția de trusouri;
- (b) distribuirea de trusouri;
- (c) măsuri auxiliare

E. P2.3. Lipsa articolelor de îmbrăcăminte și încălțăminte, a sacilor de dormit etc.

- (a) achiziția articolelor de îmbrăcăminte și încălțăminte, a sacilor de dormit etc;

Surse de Finanțare 2021 - 2027

(b) distribuirea articolelor de îmbrăcăminte și încălțăminte, a sacilor de dormit etc;

(c) măsuri auxiliare

F. P2.4 Lipsa produselor de igiena

(a) achiziția produselor de igienă

(b) distribuirea produselor de igienă

(c) măsuri auxiliare.

G. Activități în domeniul asistenței tehnice

Obs: **Nota consultantului :**

In prezent aceasta linie de finanțare, la nivelul majorității UAT-urilor este utilizată pentru distribuirea unor ajutoare către populație. Pentru viitor aceasta poate funcționa ca linie complementara in sensul asigurarii a).costului mâncării, (b) distribuirea mâncării către destinatarii finali (c) măsuri auxiliare, in contextul in care UAT-ul aplica pentru construirea unei cantine sociale.

Surse de Finanțare 2021 - 2027

III.1. Surse de Finanțare 2021 – 2027 - Programe 2014 - 2020**Programul Național de Dezvoltare Rurală 2014 – 2020 (PNDR)**

Programul Național de Dezvoltare Rurală 2014 – 2020 (PNDR) – program prin care se acordă fonduri nerambursabile de la Uniunea Europeană și Guvernul României pentru dezvoltarea economico – socială a spațiului rural din România.

PNDR răspunde la 3 dintre provocările de dezvoltare stabilite prin Acordul de Parteneriat:

- Competitivitatea și dezvoltarea locală
- Oamenii și societatea
- Resursele

Prin PNDR vor fi finanțate 14 măsuri de dezvoltare dezvoltare rurală cu o alocare financiară de 9,363 mld Euro din care 8,015 mld FEADR și 1,347 mld contribuție națională.

PNDR (finanțat din Fondul European Agricol pentru Dezvoltare Rurală) susține dezvoltarea strategică a spațiului rural prin abordarea strategică a următoarelor obiective:

- OS1 Restructurarea și creșterea viabilității exploatațiilor agricole
- OS2 Gestionarea durabilă a resurselor naturale și combaterea schimbărilor climatice
- OS3 Diversificarea activităților economice, crearea de locuri de muncă, îmbunătățirea infrastructurii și serviciilor pentru îmbunătățirea calității vieții în zonele rurale (P6)

PRINCIPALELE PRIORITĂȚI DE DEZVOLTARE RURALĂ PENTRU PERIOADA DE PROGRAMARE 2014-2020

- Modernizarea și creșterea viabilității exploatațiilor agricole prin consolidarea acestora, deschiderea către piață și procesare a produselor agricole;
- Încurajarea întineririi generațiilor de agricultori prin sprijinirea instalării tinerilor fermieri;
- Dezvoltarea infrastructurii rurale de bază ca condiție pentru atragerea investițiilor în zonele rurale și crearea de noi locuri de muncă și implicit la dezvoltarea spațiului rural.
- Încurajarea diversificării economiei rurale prin promovarea creării și dezvoltării IMM-urilor în sectoarele nonagricole din mediul rural;
- Promovarea sectorului pomicol, ca sector cu nevoi specifice, prin intermediul unui subprogram dedicate;
- Încurajarea dezvoltării locale plasate în responsabilitatea comunității prin intermediul abordării LEADER.

Competența transversală a LEADER îmbunătățește competitivitatea, calitatea vieții și diversificarea economiei rurale, precum și combaterea sărăciei și excluderii sociale.

Surse de Finanțare 2021 - 2027

Pentru realizarea obiectivului strategic 1, prin măsurile PNDR vor fi finanțate următoarele categorii de intervenție:

- Înființarea, extinderea și modernizarea dotărilor la nivel de fermă (clădiri, drumuri de acces, irigații, tehnologii de reducere a poluării și producție de energie din surse regenerabile, facilități de depozitare, comercializare și procesare, inclusiv în contextul lanțurilor scurte, etc.);
- Investiții în procesare și comercializare, inclusiv în eficiență energetică, marketing, depozitare, condiționare, adaptare la standarde, etc;
- Sprijin pentru restructurarea fermelor, în special a celor mici, și întinerirea generațiilor de fermieri;
- Gestionarea riscurilor în sectorul agro-alimentar;
- Activități consiliere și formare, realizate inclusiv prin intermediul grupurilor de producători.

Pentru realizarea obiectivului strategic 2, prin măsurile PNDR vor fi finanțate următoarele categorii de intervenție:

- Acțiuni de împădurire a terenurilor agricole și neagricole, precum și realizarea perdelelor forestiere pe aceste terenuri;
- Plăți compensatorii fermierilor care își asumă în mod voluntar angajamente de agro-mediu;
- Plăți compensatorii fermierilor care se angajează în mod voluntar să adopte sau să mențină practici și metode specifice agriculturii ecologice;
- Plăți compensatorii fermierilor care se angajează în mod voluntar să continue activitatea în zonele desemnate ca zone care se confruntă cu constrângeri naturale sau cu alte constrângeri specifice.

Pentru realizarea obiectivului strategic 3, prin măsurile PNDR vor fi finanțate următoarele categorii de intervenție:

- Sprijin pentru realizarea de investiții pentru microîntreprinderi și întreprinderi mici non-agricole în zonele rurale;
- Îmbunătățirea infrastructurii locale (sisteme de alimentare cu apă, canalizare, drumuri locale), infrastructură educațională, medicală și socială;
- Restaurarea și conservarea moștenirii culturale;
- Sprijin pentru strategii generate la nivel local, care asigură abordări integrate pentru dezvoltarea locală;

Din cele 14 masuri specifice PNDR 2014 -2020 vom detalia în cele ce urmează măsurile relevante pentru UAT-urile din zona rurala a județului, precum și pentru satele componente din zona rurala.

Surse de Finanțare 2021 - 2027

PNDR 2014 -2020

Submăsura 5.1 - Sprijin pentru investițiile în măsuri preventive destinate să reducă efectele dezastrelor naturale, ale fenomenelor climatice nefavorabile și ale evenimentelor catastrofale probabile - PENTRU BENEFICIARII PUBLICI

SUBMĂȘURA 5.1 dedicată cererilor de finanțare depuse de beneficiari publici (Entități publice cu atribuții în domeniu sanitar-veterinar, autorități publice care au în administrare punctele de trecere a frontierei, autorități publice care au în administrare drumurile publice și administratori/ gestionari publici ai fondurilor cinegetice, are drept scop prevenirea și limitarea răspândirii pestei porcine africane (PPA), prin investiții în creșterea capacității operaționale de prevenire a epizootiilor și combaterea acestora, precum și prin reducerea efectelor dezastrelor naturale, evenimentelor adverse și evenimentelor catastrofale asupra potențialului de producție agricolă - suine.

Obiective:

Sprijinul acordat prin această sub-măsură va contribui la:

- creșterea capacității operaționale de prevenire a apariției epizootiilor și combaterea acestora, inclusiv prin diminuarea timpului de reacție din partea autorităților;
- reducerea efectelor dezastrelor naturale, evenimentelor adverse și evenimentelor catastrofale asupra potențialului de producție agricolă.

Beneficiarii:

Categoriile de beneficiari eligibili care pot primi fonduri nerambursabile sunt:

- entități publice cu atribuții în domeniu sanitar-veterinar, autorități publice care au în administrare punctele de trecere a frontierei, autorități publice care au în administrare drumurile publice și administratori/gestionari publici ai fondurilor cinegetice.

Sprijinul nerambursabil:

Rata maximă a sprijinului public nerambursabil va fi de:

- 80% din totalul cheltuielilor eligibile;
- 100% din totalul cheltuielilor eligibile, numai în cazul în care sunt îndeplinite cumulativ condițiile menționate în Ghidul solicitantului (a se vedea pentru fiecare sesiune de proiecte) .

și nu va depăși:

- 30.000 euro pentru investiții în instalații de dezinfectare și dezinsecție;
- 100.000 euro pentru investiții în creșterea capacității operaționale a laboratoarelor, prin dotarea acestora și achiziția de mijloace de transport a probelor;
- 20.000 euro pentru achiziții de camere frigorifice pentru depozitarea temporară a animalelor sălbatice ucise;

PNDR 2014 -2020

Submăsura 7.2 - Investiții în crearea și modernizarea infrastructurii de bază la scară mică

Investițiile sprijinite în cadrul acestei submăsuri vizează :

Surse de Finanțare 2021 - 2027

- creare și modernizare a infrastructurii rutiere locale și a sistemelor de alimentare cu apă/apă uzată, constituie elemente de bază pentru comunitatea rurală;
- crearea și modernizarea infrastructurii educaționale ante și preșcolară și a infrastructurii de învățământ secundar superior, cu profil resurse naturale și protecția mediului dar și a școlilor profesionale în domeniul agricol.

prin realizarea următoarelor obiective :

- Crearea infrastructurii rutieră de interes local și o infrastructură de apă/ apă uzată îmbunătățite, care vor contribui la diminuarea tendințelor de declin social și economic și la îmbunătățirea nivelului de trai în zonele rurale;
- Îmbunătățirea condițiilor de trai pentru populația rurală și la stoparea fenomenului de depopulare din mediul rural prin reducerea decalajelor rural-urban;

Beneficiarii potențiali :

- Comunele și asociațiile acestora conform legislației naționale în vigoare;
- ONG-uri pentru investiții în infrastructura educațională (grădinițe) și socială (creșe și infrastructură de tip after-school);

Valoarea sprijinului nerambursabil acordat este 100% din totalul cheltuielilor eligibile pentru proiectele aplicate de autoritățile publice locale și ONG-uri care sunt NEgeneratoare de venit și nu va depăși:

- 500.000 Euro, pentru proiectele de infrastructură educațională/ socială;
- 1.000.000 Euro/ comună, pentru investiții care vizează un singur tip de sprijin;
- 2.500.000 Euro/ comună, pentru înființarea infrastructurii de apă și apă uzată (pentru extindere, 1.500.000 euro);
- 4.000.000 euro, pentru proiectele colective fără a depăși valoarea maximă/ comună/ tip de sprijin.

PNDR 2014 -2020

Submăsura 7.6 - Investiții asociate cu protejarea patrimoniului cultural

Investițiile sprijinite în cadrul acestei submăsuri au scopul de protejare a patrimoniului cultural sau/ și realizare a investițiilor pentru conservarea moștenirii de interes local, a așezămintelor monahale inclusiv a modernizării așezămintelor culturale, prin:

- Susținerea investițiilor de restaurare, conservare și accesibilizare a patrimoniului cultural imobil de interes local, a așezămintelor monahale inclusiv a așezămintelor culturale;
- Punerea în valoare a moștenirii culturale locale, la promovarea turismului rural, conducând astfel la creșterea nivelului de trai în zonele rurale;
- Dezvoltare locală sustenabilă

Surse de Finanțare 2021 - 2027

Potențiali beneficiarii:

- ONG-uri definite conform legislației în vigoare;
- Unități de cult conform legislației în vigoare;
- Persoane fizice autorizate/ societăți comerciale care dețin în administrare obiective de patrimoniu cultural de utilitate publică, de clasă B;
- Comunele conform legislației în vigoare;

Sprijinul nerambursabil va fi de:

- 100% din totalul cheltuielilor eligibile pentru proiectele de utilitate publică, regeneratoare de venit dar nu va depăși 500.000 euro;
- 50% - 80 % din totalul cheltuielilor eligibile pentru proiectele generatoare de venit dar nu va depăși 500.000 euro;

PNDR 2014 -2020**Submăsura 4.3.A - Investiții pentru dezvoltarea, modernizarea sau adaptarea infrastructurii agricole și silvice - Infrastructura de acces agricolă**

Investițiile sprijinite în cadrul acestei submăsuri urmăresc îmbunătățirea a performanței economice a tuturor fermelor și facilitarea restructurării și modernizării fermelor, în special în vederea creșterii participării și orientării către piață, dar și a diversificării agricole, creșterea competitivității sectorului agricol prin îmbunătățirea accesibilității exploatațiilor agricole prin **modernizarea și adaptarea căilor de acces**, ca baza pentru asigurarea unei bune aprovizionare și un acces mai facil către consumatori și piețele de desfacere.

Potențialii beneficiari sunt :

- Unități administrativ teritoriale și/ sau asociații ale acestora constituite conform legislației naționale în vigoare;

Sprijinul nerambursabil va fi de 100% din totalul cheltuielilor eligibile, și nu va depăși: 1.000.000 Euro/ proiect pentru drumurile agricole de acces.

PNDR 2014 -2020**Submăsura 4.3.C - Investiții pentru dezvoltarea, modernizarea sau adaptarea infrastructurii agricole și silvice - Infrastructura de acces SILVICĂ**

Investițiilor sprijinite în cadrul acestei submăsuri se încadrează în domeniul de Intervenție 2C: Îmbunătățirea performanței economice a pădurilor și va avea un efect pozitiv prin îmbunătățirea condițiilor pentru executarea lucrărilor silviculturale, prevenirea și stingerea incendiilor și pentru exploatarea pădurilor în condiții ecologice și de rentabilitate. Acestea vizează înființarea, extinderea și modernizarea căilor de acces în cadrul fondului forestier, conf. Planului de amenajament silvic.

Potențialii Beneficiari sunt :

Surse de Finanțare 2021 - 2027

- Persoane juridice de drept privat/alte forme de organizare proprietari de pădure și/ sau asociațiile acestora conform legislației în vigoare;
- Unități administrativ teritoriale și/ sau asociații ale acestora, proprietari de pădure;
- Administratorul fondului forestier proprietate publică a statului conform legislației în vigoare.

Sprijinul nerambursabil va fi de 100% din totalul cheltuielilor eligibile, și nu va depăși:

- 1.500.000 Euro/ proiect pentru amenajarea drumurilor forestiere

Surse de Finanțare 2021 - 2027

III.1. Surse de Finanțare 2021 – 2027 - Programe 2014 - 2020**Programul Operațional pentru Pescuit și Afaceri Maritime (POPAM) 2014-2020**

Programul Operațional pentru Pescuit și Afaceri Maritime (POPAM) 2014-2020 este finanțat prin Fondul european pentru pescuit și afaceri maritime (FEPAM). Acesta este unul dintre cele cinci fonduri structurale și de investiții europene (fondurile ESI), care se completează reciproc și își propun să creeze condițiile necesare redresării economice a UE, generând creștere și locuri de muncă. Fondul sprijină operatorii în tranziția către un pescuit durabil ajută comunitățile din zonele de coastă să își diversifice economiile finanțează proiecte care creează noi locuri de muncă și îmbunătățesc calitatea vieții în regiunile de coastă ale Europei facilitează accesul la finanțare.

Strategia Programului Operațional pentru Pescuit și Afaceri Maritime (POPAM) 2014-2020 își propune în principal creșterea producției în acvacultură și procesare. De asemenea, își propune creșterea profitabilității operatorilor, conservarea biodiversității și protecția mediului, menținerea și crearea de locuri de muncă, în special în zonele pescărești.

În linie cu prevederile Acordului de Parteneriat, pe parcursul perioadei de programare 2014-2020, măsurile finanțate prin FEPAM nu vor fi implementate în combinație cu alte fonduri (cu alte cuvinte, intervențiile vor fi de tip mono-fond). Efectul sinergic anticipat în perioada de programare se va realiza prin proiecte care se completează reciproc, finanțate din celelalte fonduri (FEDR, FSE, FEADR).

În ceea ce privește intervențiile de tip CLLD finanțate din FEPAM, acestea vor avea ca scop creșterea potențialului zonelor cu specific pescăresc, pentru a promova noi surse de venit pentru comunitățile pescărești prin activități specifice sectorului (procesare, marketing) sau prin diversificare (mediu, turism, educație) și pentru a proteja și încuraja biodiversitatea în zonele vizate. Intervențiile CLLD vor fi folosite și pentru combaterea riscului de sărăcie și excluziune socială a persoanelor care trăiesc în comunitățile pescărești, de o manieră integrată și prin activarea comunității.

Măsurile finanțate din FEPAM vor fi corelate și completate cu intervențiile din cadrul celorlalte programe operaționale, pentru:

Obiectivul tematic 3 – Îmbunătățirea competitivității întreprinderilor mici și mijlocii, a sectorului agricol și a sectorului de pescuit și acvacultură

Obiectivul tematic 4 - Sprijinirea tranziției către o economie cu emisii scăzute de dioxid de carbon în toate sectoarele

Obiectivul tematic 6 - Protecția mediului și promovarea utilizării eficiente a resurselor

Obiectivul tematic 8 - Promovarea ocupării forței de muncă și sprijinirea mobilității forței de muncă

Surse de Finanțare 2021 - 2027

Relevant pentru UAT-urile din zona dunarii este participarea la Grup de Acțiune Locală pentru Pescuit. Astfel in județul Dolj implementarea se face prin Grup de Acțiune Locală pentru Pescuit Asociația Grup Local Pescăresc „Dunărea Dolj” al cărei teritoriu este definit in figura de mai jos:



In acest sens comunele: Bistreț, Catane, Cârna, Cetate, Ciuperceii Noi, Ghidici, Gighera, Maglavit, Măceșu de Jos, Mojtăței, Negoii, Piscu Vechi, Poiana Mare și Rast pot solicita finanțări prin Programul de finanțare , cu valoare cuprinsa intre minim 5000 maxim aprox.100.000 euro (valoarea maxima se detaliază la fiecare anunț / apel de proiecte) proiecte prin care se finanțează activități din următoarele categorii:

- Activități de promovare a gastronomiei locale;
- Activități de valorificare a produselor pescărești;
- Activități de promovare a turismului pescăresc;
- Activități de identificare și valorificare a rutelor turistice cu specific pescăresc, etc.;
- Acțiuni de monitorizare a calității apei, de menținere și conservare a habitatelor naturale;
- Investiții în acțiuni de curățare și redare în circuit a unor obiective naturale;
- Investiții în refacerea unor obiective de patrimoniu cu scopul de introducere în circuitul turistic;
- Investiții destinate reclasificării și redării spre activități turistice a mai multor obiective;
- Investiții în înființarea/modernizarea unităților de cazare și masă cu specific pescăresc;
- Investiții în ecoturism și turism sportiv;
- Investiții în turismul destinat pescuitului sportiv;

Surse de Finanțare 2021 - 2027

- Investiții in infrastructura de agrement cu specific pescăresc (ex. baze de agrement, tabere, parcuri, spatii amenajate, pontoane, barei de agrement, etc.).

Surse de Finanțare 2021 - 2027

III.1. Surse de Finanțare 2021 – 2027 - Programe 2014 - 2020

Programul Interreg V-A România – Bulgaria

Programul Interreg V-A Romania-Bulgaria este un program finanțat de Uniunea Europeană din Fondul European de Dezvoltare Regionala -FEDR.

Programul își propune să sprijine dezvoltarea zonei transfrontaliere româno-bulgare, prin îmbunătățirea accesibilității, promovarea cooperării instituționale și protejarea și dezvoltarea activelor regionale.

Zona eligibilă:

- Romania (7 județe): Mehedinti, Dolj, Olt, Teleorman, Giurgiu, Calarasi, Constanta;
- Bulgaria (8 districte): Vidin, Vratsa, Montana, Pleven, Veliko Tarnovo, Ruse, Silistra, Dobrich

Bugetul total al programului este de 258.504.126 euro (din care 215.745.513 euro - FEDR).

Proiectele sunt finanțate astfel: 85% din FEDR, 13% din contribuție națională (Romania și Bulgaria) și 2% contribuție proprie.

Fondurile sunt alocate în 6 domenii (axe prioritare) și următoarele priorități de investiții:

- Axa prioritară 1: O regiune bine conectată (buget total: 96.450.936 Euro) –
 - Prioritatea de Investiții 7b: stimularea mobilității regionale prin conectarea nodurilor secundare și terțiare la infrastructura TEN-T, inclusiv a nodurilor multimodale
 - Prioritatea de Investiții 7c: dezvoltarea și îmbunătățirea unor sisteme de transport care respectă mediul, inclusiv a celor cu zgomot redus, și care au emisii reduse de carbon, inclusiv a căilor navigabile interioare și a sistemelor de transport maritim, a porturilor, a legăturilor multimodale și infrastructurilor aeroportuare, cu scopul de a promova mobilitatea durabilă la nivel regional și local
- Axa prioritară 2: O regiune verde (buget total: 63.454.564 euro)
 - Prioritatea de investiții 6c: Conservarea, protejarea, promovarea și dezvoltarea patrimoniului natural și cultural
 - Prioritatea de investiții 6.d: Protejarea și refacerea biodiversității și a solurilor, precum și promovarea unor servicii ecosistemice, inclusiv prin Natura 2000 și infrastructuri ecologice
- Axa prioritară 3: O regiune sigură (buget total: 48.225.468 euro)
 - Prioritatea de investiții 5b: Promovarea investițiilor destinate abordării unor riscuri specifice, asigurarea rezistenței în fața dezastrelor și dezvoltarea unor sisteme de gestionare a dezastrelor

Surse de Finanțare 2021 - 2027

- Axa prioritară 4: O regiune calificată și inclusivă (buget total: 17.767.279 euro)
- Prioritatea de investiții 8.e: Integrarea piețelor forței de muncă transfrontaliere, inclusiv mobilitatea transfrontalieră, inițiativele comune locale în domeniul ocupării forței de muncă, servicii de informare și de consiliere și formarea comună

- Axa prioritară 5: O regiune eficientă (buget total: 12.690.913 euro)
 - Prioritatea de investiții 11 b: Promovarea cooperării juridice și administrative și a cooperării între cetățeni și instituții

- Axa prioritară 6: Asistență tehnică (buget total: 19.914.966 euro) Obiectiv: Axa prioritară Asistență tehnică sprijină acțiuni care consolidează capacitatea aplicanților și beneficiarilor de a aplica pentru și de a folosi fondurile Programului, dar și acțiuni care îmbunătățesc procedurile administrative

Surse de Finanțare 2021 - 2027

III.1. Surse de Finanțare 2021 – 2027 - Programe 2014 - 2020

Mecanism Financiar Norvegian (MFN)

Mecanism Financiar Norvegian (MFN)- Dezvoltare locală (Dezvoltare locală și reducerea sărăciei, creșterea incluziunii romilor)

Programul va contribui în mod activ la consolidarea coeziunii sociale și economice la nivel național și local în România prin sprijinirea de măsuri ce vizează:

- îmbunătățirea incluziunii și abilitării romilor
- intensificarea utilizării serviciilor sociale (educație, sănătate) de către grupurile defavorizate
- educație incluzivă pentru copii și tineri aflați în situații de risc
- reducerea abandonului școlar timpuriu
- dezvoltarea cunoștințelor administrației centrale și locale de a pune în aplicare principiile bunei guvernări și a recomandărilor formulate de Curtea Europeană a Drepturilor Omului pentru România.

Valoarea programului 82.352.941 euro

În cadrul programului sunt finanțate

- proiecte în cadrul apelului la proiecte respectiv:
 - **Apeluri de proiecte - Reducerea sărăciei** Apel de proiecte ce vizează punerea în aplicare a măsurilor naționale și locale de combatere a sărăciei care să asigure valorificarea/ dezvoltarea rezultatelor proiectelor implementate în cadrul Programului „Reducerea sărăciei” (RO25), finanțat prin Granturile Norvegiene 2009-2014.
 - **Apeluri de proiecte - Educație incluzivă pentru copii și tineri aflați în situații de risc** (8.581.978 euro). Apel de proiecte ce susțin educația incluzivă și șansele egale, sporind accesul la servicii educaționale și sociale.
 - **Apeluri de proiecte - Incluziunea romilor** (16.000.000 euro). Apel de proiecte pentru promovarea incluziunii sociale, combaterea discriminării și a rasismului, promovarea schimburilor interculturale și consolidarea capacității de sprijinire a dezvoltării în comunitățile cu procent mare de etnici romi.
 - **Apeluri de proiecte - Dezvoltare locală** (10.090.640 euro) Apel de proiecte ce vizează finanțarea de măsuri pentru îmbunătățirea calității și accesului la servicii sociale (educative, de sănătate, din domeniul ocupării etc.) a grupurilor dezavantajate.
 - **Apeluri de proiecte - Drepturile omului** (5.868.529 euro) Apel de proiecte adresat entităților publice de la nivel național, în vederea implementării recomandărilor emise de CEDO după anul 2015 privind

Surse de Finanțare 2021 - 2027

drepturile persoanelor cu handicap, drepturile minorităților naționale, drepturile deținuților, drepturile copiilor și drepturile femeilor în România.

- **Apeluri de proiecte** - Acces la finanțare (schemă de granturi mici) (1.000.000 euro) Apel de proiecte ce va acorda fonduri autorităților locale pentru a-și spori capacitatea de a aplica pentru alte finanțări, respectiv pentru contractarea de servicii de asistență tehnică pentru elaborarea documentației tehnice și obținerea aprobărilor legale necesare pentru investiții/ măsuri care vizează dezvoltarea locală în comunități sărace/ izolate / marginalizate.
- **Apeluri de proiecte** - Intervenții prioritare (schemă de granturi mici) (1.647.059 euro) - Apel de proiecte pentru acordarea de fonduri pentru intervenții de urgență în comunitățile de romi, care să vizeze îmbunătățirea facilităților sociale și educaționale pentru copii și tineri, creșterea accesului la servicii de sănătate, îmbunătățirea condițiilor de locuit, facilitarea eliberării actelor de identitate, asigurarea suportului social și juridic pentru victimele evacuărilor, promovarea schimburilor interculturale, etc.
- Proiecte de tipul proiecte predefinite :
 - **Proiecte predefinite** - Integrare socială și educațională durabilă prin activități sportive (4.450.000 euro) Proiect implementat de Universitatea Națională de Educație Fizică și Sport (UNEFIS) București, în parteneriat cu Școala Norvegiană de Științe ale Sportului. Are ca obiectiv reducerea abandonului școlar timpuriu prin implicarea copiilor și tinerilor în situație de risc în activități sportive.
 - **Proiecte predefinite** - INCLUDE - Incluziunea copiilor și a tinerilor la risc (3.000.000 euro) - Proiect implementat de Consiliul Europei în parteneriat cu Ministerul Educației, Institutul de Științe ale Educației și Ministerul Tineretului și Sportului. Va contribui la reforma curriculum-ului și implementarea măsurilor conexe prin alinierea la standardele și abordările Consiliului Europei pentru un sistem național de educație incluziv.
 - **Proiecte predefinite** - Îmbunătățirea accesului și calității serviciilor pentru cetățeni (3.277.088 euro) - Proiect implementat de Asociația Comunelor din România (ACoR), în parteneriat cu Asociația Norvegiană a Autorităților Locale și Regionale (KS) și Asociația Municipalităților din România (AMR). Urmărește consolidarea capacității administrației locale prin creșterea responsabilității și a transparenței și creșterea gradului de conștientizare cu privire la incompatibilitate și conflictul de interese.
 - **Proiecte predefinite** - Dezvoltarea capacității în domeniul guvernării publice (3.020.000 euro). Proiect implementat de Secretariatul General al Guvernului, în parteneriat cu OECD

III.2. Surse de Finanțare 2021 – 2027 - Programe 2021 - 2027	
	II.2. Planul Național de Relansare și Reziliență

1. Ce este Mecanismul de Relansare și Reziliență?

Uniunea Europeană a decis să înființeze un instrument financiar temporar – **#NextGenerationEU**, în valoare de 750 de miliarde euro, **separat de bugetul pe termen lung al UE, Cadrul Financiar Multianual (CFM)**, pentru perioada 2021 -2027. Scopul principal al acestuia este să ofere sprijin statelor membre pentru a face față provocărilor generate de Criza Covid19 și consecințele sale economice.

Mecanism de redresare și reziliență (MRR) este pilonul principal al #NextGenerationEU și are alocat un buget total de 672,5 miliarde euro.

Mai multe informații:

- Planul de redresare pentru Europa - https://ec.europa.eu/info/strategy/recovery-plan-europe_ro
- Mecanismul de Redresare și Reziliență - https://ec.europa.eu/info/business-economy-euro/recovery-coronavirus/recovery-and-resilience-facility_ro

2. Care este scopul Mecanismului de Redresare și Reziliență (MRR)?

Scopul Mecanismului de Redresare și Reziliență este de a oferi sprijin pentru investiții și reforme esențiale în vederea redresării sustenabile și pentru ameliorarea rezilienței economice și sociale a statelor membre UE.

La finalul perioadei de investiții, economiile și societățile europene vor fi mai bine pregătite pentru provocările și oportunitățile tranzițiilor verzi și digitale.

3. De unde vin banii?

Din cele 750 miliarde de euro destinate „Next Generation EU”, Comisia Europeană a alocat 672,5 miliarde de euro instrumentului temporar MRR în vederea finanțării planurilor de redresare și reziliență pe care le elaborează statele membre UE.

Bugetul MRR este constituit din:

- A. granturi în valoare de până la 312,5 miliarde euro
- B. împrumuturi de până la 360 miliarde euro

4. Câți bani primește România prin Mecanismul de Redresare și Reziliență?

În total, România ar primi 14,248 miliarde sub formă de grant și aproximativ 14,935 miliarde sub formă de împrumuturi pentru un total de 29,2 miliarde euro.

Regula stabilită prin propunerea de Regulament (aflată încă în negociere la nivel european) este ca 70% din granturi să fie angajate până la finalul anului 2022, termenul limită pentru accesarea diferenței de 30% din granturi fiind 31 decembrie 2023.

Surse de Finanțare 2021 - 2027

În plus, plățile pentru proiectele care vor fi incluse în programele naționale de redresare și reziliență trebuie făcute până în decembrie 2026.

5. Ce este Planul Național de Relansare și Reziliență?

Pentru utilizarea instrumentului de finanțare MRR fiecare stat membru al UE trebuie să elaboreze propriul Plan de Relansare și Reziliență (PNRR) prin care își stabilește domeniile prioritare de investiții în scopul ieșirii din criză, relansării economice și creșterii capacității de reziliență. România se află în această etapă.

Planul de Relansare și Reziliență pe care România îl elaborează acum se constituie într-un Document Strategic ce stabilește prioritățile investiționale și reformele necesare pentru redresare și creștere sustenabilă, corelate tranziției verzi și digitale avute în vedere de Comisia Europeană.

6. Cum este structurat PNRR?

PNRR se referă la un pachet coerent de investiții publice și reforme propuse în baza Recomandărilor Specifice de Țară 2019-2020 . Aceste reforme și proiecte de investiții publice trebuie puse în aplicare până în 2026.

PNRR are la bază 6 piloni principali:

1. Tranziția spre o economie verde;
2. Transformarea digitală;
3. Creșterea economică inteligentă, sustenabilă și incluzivă;
4. Coeziunea socială și teritorială;
5. Sănătate și reziliență instituțională;
6. Copii, tineri, educație și competențe.

7. Cum se elaborează PNRR?

Procesul de elaborare a PNRR a fost stabilit prin Memorandumul cu tema „Mecanismul pentru elaborarea poziției Guvernului României cu privire la Planul Național de Relansare și Reziliență” aprobat în ședința Guvernului din 20 ianuarie 2021. Ministerul Investițiilor și Proiectelor Europene (MIPE) este coordonatorul național al procesului de elaborare și negociere a PNRR cu Comisia Europeană. În scopul unei abordări unitare a acestor procese și pentru promovarea unui document care să răspundă în mod real consecințelor economice și sociale ale crizei sanitare, MIPE colaborează cu ministerele de linie în domeniul cărora sunt prevăzute investiții și reforme în cadrul PNRR. De asemenea, în elaborarea PNRR, vor fi implicate Administrația Prezidențială, Guvernul și vicepremierul coordonator, Secretariatul General al Guvernului și Departamentul pentru Dezvoltare Durabilă din cadrul Guvernului.

Surse de Finanțare 2021 - 2027

8. Constructia PNRR este un proces participativ?

O componentă semnificativă a procesului de elaborare a PNRR o reprezintă seriile de consultări publice transparente facilitate de MIPE cu sectorul privat, societatea civilă, sindicatele și alți actori vizați de impactul investițiilor și reformelor derulate prin acest mecanism financiar.

Mai mult, publicul larg poate urmări live pe pagina de Facebook instituțională aceste dialoguri constructive, mass media având la dispoziție un mecanism de informare directă și o serie de întâlniri cu reprezentanții instituției pentru o corectă și transparentă informare a publicului asupra acestei tematici atât de importante pentru România următorilor ani.

9. Până când trebuie să fie gata Planul Național de Relansare și Reziliență?

Statele membre UE pot transmite oficial către Comisia Europeană Planul lor Național de Redresare și Reziliență (PNRR) până la **30 aprilie 2021**, în vederea emiterii de către Comisie a deciziei de aprobare a Planului național.

Până la această dată finală, statele sunt invitate să transmită Comisiei proiecte intermediare.

10. Care sunt regulile cerute de Comisia Europeană și ce tipuri de proiecte se finantează

Comisia Europeană evaluează PNRR pe baza unor criterii transparente. Astfel, investițiile și reformele prevăzute în PNRR trebuie să contribuie la abordarea eficientă a recomandărilor specifice fiecărei țări și la consolidarea potențialului de creștere economică, a creării de locuri de muncă și a rezilienței economice și sociale. De asemenea, investițiile și reformele trebuie să contribuie la îndeplinirea obiectivului de schimbări climatice în proporție de 37% și la realizarea obiectivului de digitalizare în proporție de 20%.

PNRR sprijină financiar investițiile și reformele cu impact real și de durată asupra economiei și societății. Măsurile propuse răspund provocărilor identificate în contextul Semestrului european, susținând tranziția verde și transformarea digitală, precum și creșterea economică, reziliența socială și economică și crearea de locuri de muncă.

PNRR trebuie să intervină cu reforme și investiții în următoarele domenii:

- Transportul
- Mediul, schimbările climatice, energia, eficiența energetică și tranziția verde
- Dezvoltarea localităților urbane, valorificarea patrimoniului cultural și natural și turism
- Agricultură și dezvoltarea rurală
- Sănătate

Surse de Finanțare 2021 - 2027

- Educație
- Mediul de afaceri
- Cercetare, inovare, digitalizare
- Îmbunătățirea fondului construit
- Reziliență în situații de criză

**Care sunt oportunitățile de finanțare solicitate de România?
Situatia actuala PNRR - Sinteza PNRR (Vers.dec.2020 Vers martie 2021)-****PNRR - Pilonul I - Tranziție Verde – Sinteza PNRR (Vers.dec.2020 Vers martie 2021)**

Schimbările climatice și degradarea mediului reprezintă două dintre cele mai grave amenințări ale lumii, iar Agenda 2030 pentru dezvoltarea durabilă promovează echilibrul între cele trei dimensiuni ale dezvoltării durabile – economică, socială și de mediu. Agenda 2030 este corelată cu Pactul Verde european (European Green Deal) care va defini strategia de dezvoltare a UE ca primul continent neutru din punct de vedere climatic până în 2050. Astfel, Pactul Verde European transformă provocările climatice și de mediu în oportunități, prin demersul de reducere a emisiilor nete de gaze cu efect de seră la zero până în 2050, prin reducerea poluării și restaurarea biodiversității.

Aceste provocări necesită politici coerente pentru a asigura o dezvoltare durabilă atât la nivel european cât și în țara noastră. România se numără printre țările cu cele mai scăzute emisii de gaze cu efect de seră (GES) pe cap de locuitor din UE, însă, prin raportare la indicatorul de tone de emisii/ 10.000 EUR PIB, România ocupă printre primele locuri din UE ((2019), COM(2019) 559 final, Acțiuni pregătitoare pentru sporirea nivelului de ambiție pe termen lung Raport intermediar privind politicile climatice ale UE în 2019 <https://eur-lex.europa.eu/legal-content/RO/TXT/PDF/?uri=CELEX:52019DC0559&from=EN>).

Conform ultimului raport de țară, principalul sector care cauzează poluare atmosferică rămâne sectorul energetic. Astfel, în 2017, ponderea surselor de energie regenerabilă în consumul total de energie era de 24,5%, iar sectorul energiei contribuia cu 30% din totalul emisiilor de GES, la care se adaugă emisiile de ape uzate și producția de deșeuri. Sectorul agricol reprezintă 17% din totalul emisiilor GES, iar sectorul transporturilor 16,6%, sub media europeană.

Valoarea mare a emisiilor GES din sectorul energiei este determinată de faptul că producția de energie se bazează în mare măsură pe utilizarea de cărbune (mai ales cel extras din județele Hunedoara și Gorj) și de faptul că această energie este folosită de industria grea și de industriile producătoare, energointensive, din județele Dolj, Galați, Prahova și Mureș.

În ceea ce privește cota de energie regenerabilă, România și-a propus prin Planul Național Integrat în domeniul Energiei și Schimbărilor Climatice 2021-2030 (PNIESC) ca ponderea energiei din surse regenerabile să ajungă la minim 30,7% în anul 2030, având ca ținte intermediare 25,2% (în 2022), 26,9% (în 2025) și respectiv 28,4 (în 2028). În vederea atingerii obiectivelor respective, planul prevede dezvoltarea capacităților adiționale de energie din surse regenerabile până în 2030 de aproximativ 6,9 GW, comparativ cu anul 2015, corelat cu scoaterea din operare a capacităților pe cărbune. Pentru realizarea acestei ținte sunt necesare resurse de finanțare pentru adaptarea corespunzătoare a rețelelor electrice, pentru instalarea de capacități de

Surse de Finanțare 2021 - 2027

back up pe gaze naturale, pentru capacități de stocare și utilizarea de tehnici inteligente de management a rețelelor electrice. Astfel, aceste investiții vor conduce la creșterea flexibilității și rezilienței Sistemului Electroenergetic Național (SEN), prin creșterea procentului de energii regenerabile și scăderea ponderii de energie electrică pe bază de cărbune, ținând cont de gradul mare de poluare și de costurile ridicate privind conformarea la obligațiile de mediu.

Mixul de producție a energiei electrice în România, 2019 (Sursa: INS)

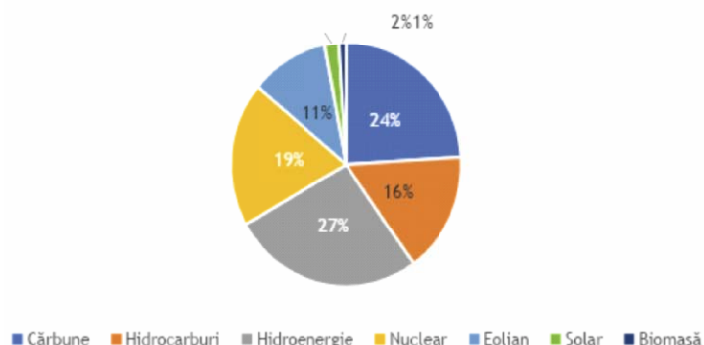

Analiza rețelei electrice de transport (RET) a evidențiat un grad ridicat de uzură fizică și morală a echipamentelor, având impact negativ asupra siguranței aprovizionării cu energie a populației, asupra costurilor, asupra eficienței energetice și a mediului. Ultimul raport de țară arată faptul că infrastructura de transport, de energie și de apă este în continuare precară, ceea ce reprezintă un obstacol în calea integrării teritoriale. De asemenea, este evidențiat faptul că o infrastructură mai bună ar permite României să își valorifice potențialul de producere de energie electrică din surse regenerabile. În acest sens, pentru a exploata acest potențial, o rețea electrică de transport bine dezvoltată și bine interconectată este esențială. În contextul obiectivelor de decarbonare, segmente incipiente precum contribuția combustibililor alternativi, pot fi accelerate prin măsuri dedicate, respectiv prin încurajarea cercetării și realizarea de proiecte pilot și demonstrative (de ex. dezvoltarea producției de hidrogen din surse regenerabile pe teritoriul României). Coroborat cu măsurile de reducere a emisiilor de GES, este necesară restructurarea sistemelor energetice și de încălzire a locuințelor (prin facilitarea încălzirii centralizate și controlul poluării, trecerea la gaze naturale și integrarea surselor regenerabile de energie), măsuri de managementul traficului și de modernizare a transportului verde, precum și alte măsuri de control și de prevenire a poluării, pentru a putea contribui în mod semnificativ la abordarea problemei calității aerului, și implicit la reducerea emisiilor de GES.

Din perspectiva atingerii obiectivelor de climă și energie, conform strategiei UE „Valul Renovării”, clădirile sunt responsabile pentru aproximativ 40% din consumul total de energie al UE și respectiv pentru 36% din gazele sale cu efect de seră. Un alt aspect relevant este determinat de vechimea fondului construit european și de faptul că acesta trebuie adaptat la noile standarde de eficiență energetică și de rezistență la pericolele legate de climă și siguranța împotriva incendiilor și seismelor, precum și la noile standarde de calitate a vieții. De altfel, 85% din clădirile din UE au fost construite

Surse de Finanțare 2021 - 2027

cu peste 20 de ani în urmă și se preconizează că 85-95% dintre ele vor exista și în 2050.

Comunicarea Comisiei Europene privind Valul Renovării pentru Europa menționează că o mare parte din parcul imobiliar actual al UE a fost construit fără nicio cerință de performanță energetică. O treime (35%) din parcul imobiliar al UE are peste 50 de ani și peste 40% din parcul imobiliar a fost construit înainte de 1960. Pe de altă parte, reglementările specifice privind izolarea termică a anvelopei clădirilor au apărut după anii 1970. Astfel, conform standardelor actuale în domeniul construcțiilor, aproape 75% dintre clădiri sunt ineficiente din punct de vedere energetic. România nu se află într-o situație substanțial diferită de contextul european, dar prezintă o serie de particularități specifice zonei geografice în care se află, din punct de vedere al seismicității și al contextului istoric, fiind o țară cu un fond construit dezvoltat masiv în perioada comunistă. Dacă la nivel european segmentul clădirilor și al serviciilor reprezintă 40% din consumul total de energie din UE, în România procentul se ridică la 45% în sectorul gospodăriilor și în sectorul terțiar (birouri, spații comerciale și alte clădiri nerezidențiale). Astfel, există aproximativ 5,6 milioane de clădiri cu 644 milioane mp de suprafață utilă încălzită. Clădirile rezidențiale constituie reprezentă 90% din întregul fond de clădiri, respectiv 582 milioane mp, iar clădirile nerezidențiale constituie restul, aproximativ 62 milioane mp, sau 10%. Dintre clădirile rezidențiale, locuințele unifamiliale reprezintă cea mai mare pondere, deținând aproximativ 58% din total, urmată de clădirile multifamiliale, cu aproximativ 33%. În ceea ce privește clădirile publice acestea au un procent de 5% din totalul fondul național construit, înglobând inclusiv clădirile destinate serviciilor publice de sănătate, justiție, siguranță națională etc.

Fondul de clădiri - ponderea clădirilor pe categorii

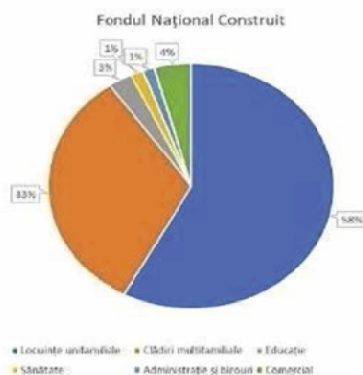

O parte importantă a fondului construit existent este compus din clădiri cu valoare culturală clasate ca monumente istorice, susceptibile de a fi clasate ca monumente istorice sau care formează zone construite protejate.

În cadrul PNIESC 2021-2030, România țintește să ajungă în 2030 la un consum primar de energie de 32,3 Mtep, respectiv un consum final de energie de 25,7 Mtep. În acest scop, Strategia de renovare pe termen lung are în vedere sprijinirea renovării parcului național de clădiri rezidențiale și nerezidențiale, atât publice, cât și private, precum și promovarea de politici, măsuri și acțiuni de stimulare a renovării aprofundate rentabile și politici și acțiuni care vizează segmentele cele mai puțin performante ale

Surse de Finanțare 2021 - 2027

parcului național de clădiri, în conformitate cu articolul 2a din Directiva 2010/31/UE, cu modificările din Directiva (UE) 2018/844.

Cele de mai sus sunt susținute de recomandările specifice de țară (2019), în cadrul cărora se menționează necesitatea unor măsuri suplimentare pentru a aborda performanța energetică scăzută a clădirilor și pentru a stimula renovarea clădirilor vechi în vederea asigurării eficienței energetice și promovării energiei din surse regenerabile la scară mică.

Recomandările specifice de țară (2020) au în vedere faptul că investițiile în eficiența energetică se mențin la un nivel scăzut, în pofida unor stimulente bune, fiind necesară atragerea de finanțări private pentru stimularea investițiilor în eficiența energetică. Deși s-au alocat sume semnificative din fondurile structurale și de investiții europene pentru eficiența energetică a clădirilor, și din programe naționale, ritmul de renovare este încă redus, ceea ce indică necesitatea unei îmbunătățiri structurale în acest domeniu.

Ținând seama și de problema schimbărilor climatice, sunt necesare măsuri și politici coerente pentru a asigura dezvoltarea durabilă a sectoarelor economice ale țării, inclusiv a modelelor de producție, cu scopul reducerii emisiilor de CO₂ la sursă și creșterea capacității de captare a emisiilor de CO₂. În prezent, pe lângă producerea de cantități însemnate de CO₂ din energie, transport, agricultură, capacitatea naturală de captare a carbonului este redusă ca urmare a exploatării intensive a pădurilor. Acest lucru are efecte negative și asupra capacității de atenuare a schimbărilor climatice și a calității aerului, crescând riscurile la dezastre și afectând ecosistemele, conservarea habitatelor și a speciilor. Conform Raportului de țară (2020), exploatarea intensivă a pădurilor românești a dus la o pierdere economică de aproximativ 6 miliarde EUR/an, iar efectul asupra mediului se reflectă inclusiv la nivel european, având în vedere că zonele forestiere și suprafețele împădurite din România au o capacitate de absorbție a CO₂ de 6 % din totalul acestora la nivelul UE. În prezent, există o discordanță majoră între gradul actual de acoperire a teritoriului României cu păduri (29%) și procentul optim de împădurire (40%) stabilit prin Strategia Națională pentru Dezvoltare Durabilă (1999) și susținută de Academia Română în anul 2016.

Corelat cu fondul de păduri, pierderea biodiversității și prăbușirea ecosistemelor sunt alte amenințări ale schimbărilor climatice și degradarea mediului. Strategia pe biodiversitate 2030 pe care România trebuie să o implementeze promovează conservarea naturii utilizând ca instrument principal dezvoltarea rețelei de arii protejate Natura 2000.

Rețeaua Natura 2000 în România are 606 situri: 435 Situri de Importanță Comunitară (SCI)-uri și 171 Situri de Protecție Specială Avifaunistică (SPA-uri), ceea ce reprezintă 22,8% din suprafața teritoriului național. În prezent sunt aprobate doar 300 de planuri de management pentru sit-urile Natura 2000 (pentru 215 SCI și 85 SPA), din cele 606 necesare pentru a acoperi toată rețeaua, ceea ce înseamnă că 49,50% din siturile Natura 2000 au planuri de management. Prin urmare, procesul de elaborare a planurilor de management, de revizuire a acestora pentru includerea de obiective de conservare specifice, precum și implementarea acestora necesită sprijin în continuare. Acest aspect este cu atât mai important în contextul promovării unor investiții care trebuie să respecte principiul DNSH, existența unui nivel de cunoaștere

Surse de Finanțare 2021 - 2027

adecvat al distribuției pădurilor pe clase de vârstă în ani siturilor Natura 2000 fiind esențială în realizarea unei analize adecvate privind impactul asupra biodiversității.

Urmare a schimbărilor climatice, România se confruntă cu suprafețe însemnate de zone inundabile (13% din suprafața țării), aspect determinat inclusiv de exploatarea excesivă a pădurilor. Astfel, în România s-a înregistrat în ultima perioadă o frecvență mai mare a fenomenelor meteorologice extreme, în ultimele două decenii fiind afectată de inundații ale bazinelor hidrografice și ale zonei costiere, precum și de secete severe. Nu trebuie neglijate efectele economice și sociale ale acestor fenomene. Conform Raportului de țară (2020), în perioada 2002-2012, România s-a numărat printre țările din UE cu cel mai mare număr de decese cauzate de inundații și cu cele mai multe locuințe deteriorate, costurile directe totale fiind estimate la 3,6 miliarde EUR. Clima se va schimba în mod considerabil în următorii 50-100 de ani, iar Raportul de țară (2020) atrage atenția asupra faptului că, în absența unor politici privind schimbările climatice, România va ajunge la o pierdere de aproximativ 8-10 % din PIB/cap de locuitor în până în 2100.

Degradarea solurilor și reducerea resurselor naturale sunt consecințe ale alternanței fenomenelor meteorologice extreme (furtuni, grindină, ploi abundente și inundații, chiar tornade, urmate de lungi perioade de secetă hidrologică și pedologică). În acest context, sistemele de irigații pot contribui la procesul de adaptare la schimbările climatice în conformitate cu strategiile sectoriale în domeniu (Strategia națională privind atenuarea efectelor secetei, Strategia Națională pentru Investiții în Sectorul Irigațiilor, Planul de acțiune pentru abordarea poluării cu nitrați din surse agricole, Planul național pentru reabilitarea și reforma irigațiilor). Astfel, degradarea terenurilor afectează în România 6,367 milioane hectare cu folosință agricolă, respectiv 43% din suprafața agricolă a țării. Totodată, criza COVID a evidențiat problemele legate de dependența de importuri, de necesitatea asigurării unor stocuri și produse alimentare/medicale de bază, etc.

Un alt domeniu cu impact asupra degradării mediului este legat de conectarea la sistemul de alimentare cu apă potabilă în corelare cu colectarea apelor uzate și tratarea acestora. România și-a asumat îndeplinirea până în 2018 a obligațiilor privind colectarea și tratarea apei uzate pentru anumite tipuri de aglomerări urbane în acord cu prevederile Directivei 91/271/CEE privind tratarea apelor urbane uzate. În Raportul de țară (2020), se arată că politica României în domeniul apei și a apei uzate prezintă în continuare deficiențe, în special în ceea ce privește accesul în zonele rurale, precum și cantitatea și calitatea apei potabile. Totodată, raportul menționat evidențiază că acțiunile legate de colectarea apelor uzate și conectarea la infrastructura publică de canalizare nu sunt încă finalizate, iar diferența până la atingerea obiectivului fixat privind colectarea apelor uzate generate de aglomerările cu peste 2.000 de locuitori echivalenți este de 26%. În acord cu datele Institutului Național de Statistică (INS), în 2018, populația deservită de sistemul public de alimentare cu apă era 69,4% din populația rezidentă a României, cu un decalaj substanțial între mediul urban și rural (98,7% urban și 35,3% rural). De asemenea, în mediul urban populația conectată la canalizare reprezenta 89,5% din populația rezidentă urbană a României, iar în mediul rural doar 9,9% din populația rezidentă

Surse de Finanțare 2021 - 2027

beneficia de această facilitate. Susținerea investițiilor în infrastructura de apă și apă uzată este necesară atât pentru asigurarea conformării cu directivele europene în domeniu, cât și pentru asigurarea unor condiții de viață decente populației României. Prevenirea generării de deșeuri și reducerea acestora, utilizarea eficientă a resurselor, reutilizarea, repararea și reciclarea acestora, reprezintă o altă prioritate la nivel național. Raportul de țară (2020), precizează că gestionarea deșeurilor continuă să fie o provocare majoră pentru România, având în vedere rata scăzută de reciclare a deșeurilor municipale (14%) și ratele ridicate de depozitare a deșeurilor (70%). În plus, ratele de reciclare stagnează din 2013, în timp ce rata de incinerare a crescut nesemnificativ la 4%. În 2017, cantitatea de deșeuri municipale generate pe cap de locuitor în România continua să se situeze cu mult sub media UE, de aproximativ 487 kg/locuitor. De asemenea, există riscul să nu fie atinse obiectivele privind reutilizarea/reciclarea deșeurilor municipale. Stimularea economiei circulare va putea, de asemenea, să contribuie la atingerea obiectivului asumat ca până în 2035, volumul deșeurilor municipale stocate în depozite să fie redus la cel mult 10% din volumul total al deșeurilor municipale generate.

Conform Strategiei UE privind adaptarea la schimbările climatice (2013), printre sectoarele care necesită măsuri de adaptare se numără resursele de apă și protecția împotriva inundațiilor, silvicultura, energia, biodiversitatea, industria, agricultura, pescuitul, transportul, construcțiile și infrastructura, turismul, sănătatea publică, educația, asigurările și activitățile recreative.

Evoluțiile recente au arătat că sectorul de transport nu se constituie doar ca un vector de sprijin al celorlalte domenii, ci contribuie, atât la aspectele de reziliență economică, cât și la potențialul de revenire accelerată în urma unor evenimente cu un impact negativ de amploare. Astfel, modernizarea infrastructurii de transport din România, în special a celei feroviare devine prioritară între proiectele de investiții ale României.

Conform Raportului de țară (2020), reformarea sectorului feroviar a rămas în urmă, modernizarea și întreținerea insuficientă au redus viteza trenurilor și au afectat termenele de livrare a bunurilor (OCDE, 2016; CNSDN, 2019). Strategia de dezvoltare a infrastructurii feroviare pentru perioada 2021-2025 estimează nevoile de finanțare pentru dezvoltarea infrastructurii feroviare în următorii cinci ani la 13,5 miliarde EUR.

România se află sub media europeană la toate criteriile de analiză privind investițiile și infrastructura, conform celui mai recent European Transport and Infrastructure Scoreboard (2019), fiind situată în 2018 sub media europeană la eficiența serviciilor de cale ferată (3.06). În acest context, definitivarea Rețelei Transeuropene de Transport (TEN-T Core & TEN-T Comprehensive) până în 2030, respectiv 2050, reprezintă un angajament puternic al UE, cu un rol esențial în garantarea bunei funcționări a pieței unice și păstrarea competitivității la nivel global, România necesitând încă investiții suplimentare majore pentru realizarea acestor obiective.

În 2019, lungimea simplă a liniilor electrificate de cale ferată în exploatare era de 4.029 km, reprezentând 37,4% din rețeaua de căi ferate în exploatare. În 2019, numai 407 km din rețeaua primară erau modernizați și recepționați, situați pe coridorul Rin-Dunăre. În ceea ce privește echiparea cu sisteme de management a traficului, în 2019, numai 79 de km de cale ferată aveau instalat sistemul ERTMS nivel 2 pe coridorul menționat. Promovarea transferului transportului de mărfuri de la căile rutiere,

Surse de Finanțare 2021 - 2027

responsabile de 90% din totalul emisiilor de CO₂ și de GES din sectorul transportului la nivelul întregii țări în anul 2017, la alte căi de transport, inclusiv la transportul feroviar, ar putea reduce costurile externe, inclusiv în ceea ce privește mediul.

În contextul eficientizării ecologice a proiectelor de infrastructură feroviară, acestea joacă un rol major în atingerea obiectivelor specifice de reducere a GES la nivel național, în corelare cu directivele europene. Conform datelor furnizate de către Agenția Națională pentru Protecția Mediului România, în anul 2018, sectorul feroviar a generat o cantitate de 314,86 ktCO₂eq.

Similar, mobilitatea urbană verde, bazată pe mijloace de transport fără emisii de carbon, contribuie la atingerea țintelor de emisii de GES prin reducerea congestiei traficului și a accidentelor rutiere. De exemplu, în cazul regiunii București-Ilfov, metroul rămâne unul dintre principalele mijloace de transport, singurul care a reușit să susțină o creștere lentă a numărului de pasageri transportați în intervalul 2014-2018. Deși reprezintă doar 4% din lungimea întregii rețele de transport public a capitalei, metroul asigură transportul a cca. 30% din volumul total al călătorilor ce utilizează mijloacele de transport în comun din Municipiul București. Sunt aprox. 2,3 mil. de locuitori, iar între 300.000 și 350.000 de persoane se află în tranzit zilnic. Bucureștiul este orașul cu cele mai mari ambuteiaje din Europa și unul dintre cele mai afectate din întreaga lume, având un nivel de congestie de 41%, ajungând pe locul 8 în clasamentul celor mai grave din lume și pe primul loc în Europa.

Alte mari centre urbane ale României au cunoscut dezvoltări accelerate în perioada recentă, infrastructura de mobilitate a acestor orașe devenind puternic subdimensionată în raport cu densitatea actuală a populației și activitatea economică desfășurată. În acest context, metroul, cu avantajele pe care le prezintă, devine alternativa cea mai eficientă în soluționarea nevoilor tot mai stringente ale unei mobilități adecvate în arealul acestor zone metropolitane.

PNRR - Pilonul II - Transformarea Digitală (Vers.dec.2020 Vers martie 2021)

Conform indicelui economiei și societății digitale (DESI - 2020), care măsoară competitivitatea digitală prin 5 subcomponente (conectivitate de bandă largă, abilități digitale ale capitalului uman, digitalizarea afacerilor și comerțul electronic, servicii publice digitale), România se situează pe locul 26 din cele 27 de state membre ale UE. Recomandările specifice de țară (2020) identifică nevoia de investiții pentru valorificarea avantajelor digitalizării pentru cetățeni, sectorul privat și administrația publică. Se recomandă în special creșterea măsurilor privind e-guvernarea, inclusiv prin introducerea și consolidarea unor servicii interoperabile la nivel european, învățarea on-line și creșterea competențelor digitale.

Ultimul raport de țară menționează capacitatea insuficientă de a furniza servicii de calitate, inclusiv servicii digitale, aspect care are un impact negativ asupra cetățenilor și întreprinderilor. Nivelul competențelor digitale de bază și avansate rămân cele mai scăzute din UE. Mai mult de o cincime dintre români nu au folosit niciodată internetul, iar mai puțin de o treime au abilități digitale de bază. Totodată, măsurile de distanțare socială impuse în contextul pandemiei COVID au arătat faptul că întregul sistem educațional este nepregătit pentru a furniza servicii de educație la distanță. Situația este mai precară în ciclurile inferioare de învățământ și în mediul rural, unde accesul elevilor și dotarea unităților de învățământ au un grad ridicat de precaritate.

Competențele digitale de bază și competențele elementare de utilizare a programelor informatice sunt printre cele mai scăzute din UE. Din cauza infrastructurii digitale inadecvate, a materialelor didactice necorespunzătoare și a competențelor digitale insuficiente, trecerea la învățământul la distanță creează probleme pentru instituțiile de învățământ și formare, pentru cadrele didactice și pentru elevi, în special pentru elevii din grupurile defavorizate. Din nefericire progresul înregistrat în ultimii cinci ani în acest domeniu a fost destul de limitat.

România se află pe penultimul loc la abilitățile utilizatorilor de internet (cel puțin abilități digitale de bază) și în abilități avansate. Nivelul de dobândire a competențelor digitale este scăzut, punând în pericol integrarea viitorilor absolvenților pe piața forței de muncă. 35% dintre români au cel puțin abilități software de bază, în timp ce în Olanda, Finlanda și Marea Britanie, trei din patru persoane au cel puțin abilități software de bază.

Progresele privind dobândirea de competențe de bază și digitale sunt încă reduse. În ultimul raport de țară se menționează că s-ar putea înregistra rezultate pozitive dacă s-ar folosi metode de previzionare și anticipare a nevoilor viitoare în materie de competențe, recomandându-se îmbunătățirea competențelor digitale, în special prin sporirea relevanței pe piața forței de muncă a educației și formării profesionale și a învățământului superior.

Cel puțin 80% din întreprinderile care au recrutat sau au încercat să recruteze specialiști în domeniul tehnologiei informației au raportat dificultăți în completarea posturilor vacante. În consecință, întreprinderile oferă tot mai multă instruire personalului lor pentru a-și dezvolta sau actualiza aptitudinile. Liderii în acest domeniu sunt firmele din Finlanda (37%) și Belgia (36%), care alocă mult mai mult decât cele din România (6%).

Surse de Finanțare 2021 - 2027

România are un potențial important atât în domeniul capitalului uman, cât și în ceea ce privește utilizarea benzii largi de foarte mare viteză în zonele urbane. Numărul de absolvenți cu studii în domeniul tehnologiei informației și comunicațiilor este de 5,6% dintre toți absolvenții, față de media UE de 3,6%. Cu toate acestea, România nu dispune în acest moment de specialiști pentru evaluarea nevoilor de digitalizare și conceperea sau proiectarea unor soluții funcționale pentru serviciile digitale, întrucât sunt necesare abilități specifice.

Dobândirea de competențe digitale rămâne limitată, iar procentul de tineri cu vârste cuprinse între 16 și 19 ani care își evaluează competențele digitale ca având un nivel redus, este printre cele mai ridicate din UE (39 % în comparație cu media europeană de 15 % în 2019). Programele de învățământ, programele și infrastructura existente nu reflectă într-o măsură suficientă necesitatea de a spori competențele digitale ale elevilor.

Cetățenii se angajează într-o gamă largă de activități online, însă există încă mari disparități în toate statele membre ale UE cu privire la utilizarea serviciilor de internet. În timp ce țările nordice au o utilizare foarte ridicată, România, Bulgaria și Italia sunt cele mai puțin active.

Ca răspuns la criza generată de pandemia COVID, trecerea la învățământul la distanță a fost dificilă din cauza infrastructurii digitale inadecvate, a materialelor didactice necorespunzătoare și a competențelor digitale insuficiente ale cadrelor didactice și ale elevilor. România a luat o serie de măsuri necesare pentru a sprijini procesul educațional prin achiziția de echipamente necesare desfășurării activității didactice în mediul on-line. Numărul de școli din România echipate corespunzător din punct de vedere digital și conectate este semnificativ mai mic decât media UE, potrivit Monitorului Educației și Formării pentru România (MEF, 2019). Astfel, este necesară continuarea pregătirii pentru desfășurarea procesului educațional și în mediul online, fiind necesară digitalizarea serviciilor publice de educație, inclusiv pentru a crește capacitatea de reziliență a serviciului public în perioade de criză.

România înregistrează rate scăzute de conectivitate a gospodăriilor din mediul rural la internet de mare viteză, fiind inclusă în grupul statelor cu un grad de utilizare rurală relativ scăzut (sub 63%) și cu decalaje semnificative de 12-30 puncte procentuale între ocuparea urbană și cea rurală. Această lipsă a conectivității digitale și a infrastructurii adecvate adâncește și mai mult disparitățile dintre regiuni și din interiorul acestora. În cadrul regiunilor, județele cu conectivitate redusă înregistrează un nivel scăzut de creștere economică, salarii mai mici și mai puține investiții străine.

În 2019, România și-a îmbunătățit rezultatele în ceea ce privește acoperirea, dar a stagnat în ceea ce privește utilizarea internetului. În special, acoperirea de bandă largă de mare viteză a crescut până la 82%, puțin sub media europeană de 86%. Utilizarea benzii largi a stagnat la 66%, fiind cu mult sub media UE de 78%.

România este cu mult sub media UE în ceea ce privește integrarea tehnologiei digitale în întreprinderi. 23% dintre întreprinderile din România fac schimb electronic de informații și doar 8% utilizează platformele de comunicare socială (media UE: 25%). În ultimii ani, s-a înregistrat o ușoară îmbunătățire a ponderii IMM-urilor care fac vânzări online, de la 8% în 2017 la 11% în 2019, dar aceasta rămâne cu mult sub media UE de 18%. Din ce în ce mai multe IMM-uri își vând produsele online în afara

Surse de Finanțare 2021 - 2027

țării, dar aceasta situație se aplică doar pentru 6% din numărul total de IMM-uri, comparativ cu o medie a UE de 8%.

Tendința ascendentă a comerțului electronic continuă, cu aproximativ 71% dintre utilizatorii de internet din UE realizând comenzi de bunuri și servicii online. Comerțul electronic variază considerabil între statele membre ale UE. În 2019, 86% din utilizatorii de internet din Danemarca au cumpărat online, comparativ cu doar 29% din România.

În urma crizei COVID, datorită măsurilor legate de instaurarea stărilor de urgență și de alertă, precum și de distanțare socială se estimează că valoarea indicatorului a crescut și în România.

Securitatea cibernetică națională trebuie abordată din perspectiva riscurilor și amenințărilor conexe mediului virtual, fiind identificată ca domeniu prioritar în cadrul mai multor documente strategice precum: Strategia Națională de Apărare a Țării 2020-2024, Strategia Națională de Securitate Cibernetică a României, Raportul de țară pentru România 2020, Strategia Națională pentru Dezvoltare Durabilă. România se confruntă cu amenințări provenite din spațiul cibernetic la adresa infrastructurilor critice, având în vedere interdependența din ce în ce mai ridicată între infrastructuri cibernetică și infrastructuri precum cele din sectoarele financiar-bancar, transport, energie și apărare națională. Globalitatea spațiului cibernetic este de natură să amplifice riscurile la adresa acestora, afectând deopotrivă cetățenii, mediul de afaceri și cel guvernamental. Se impune o actualizare a liniilor strategice de securitate națională în noul context al evoluțiilor provocărilor de securitate cibernetică, și respectiv cu noua strategie de securitate cibernetică a UE, parte componentă a conturării viitorului digital al Europei.

Capacitățile existente ale României nu sunt suficiente pentru asigurarea unui nivel ridicat de securitate a rețelelor și de gestionare adecvată a riscurilor/incidentelor cibernetică în UE și la nivelul statelor membre, acestea având niveluri de pregătire neunitare. Acest aspect a condus la o abordare fragmentară a necesităților privind securitatea cibernetică și la asigurarea unui nivel inegal de protecție a consumatorilor și a întreprinderilor, cu atât mai mult în situația de criză actuală, în care utilizarea sistemelor informatice este esențială pentru desfășurarea activităților în multe domenii (educație, sănătate, administrație publică, etc). Conceptele de reziliență a datelor și serviciilor necesită pregătire, documentare, coordonare, aplicare și implicit resurse/facilități specifice îndeplinirii acestora.

Serviciile publice digitale constituie un alt domeniu în care România nu excelează conform statisticilor europene, ocupând ultimul loc la nivel european în conformitate cu Indicelui economiei și societății digitale pentru toate componentele subcriteriului menționat (utilizatori de e-guvernare, ponderea utilizatorilor de internet care trebuie să trimită formulare, formulare precompletate, servicii publice digitale pentru întreprinderii, servicii publice derulate online, date deschise). Tehnologiile digitale plasează noi cerințe și așteptări de la sectorul public. Realizând întregul potențial al acestor tehnologii digitale este o provocare pentru instituțiile guvernamentale de a oferi o administrație electronică bidirecțională cu servicii și avantaje destinate cetățenilor și mediului de afaceri și propriului interes, creând astfel bazele eficientizării

Surse de Finanțare 2021 - 2027

și debirocrațării activității, crescând totodată deschiderea și transparența serviciilor publice.

Chiar dacă digitalizarea este doar unul dintre factorii care determină creșterea economică, absența unor instrumente care să faciliteze standardizarea informațiilor la nivelul administrației publice centrale are consecințe negative. Până în prezent, sistemul informatic fragmentat al administrației naționale crește sarcina administrativă pentru cetățeni și mediul de afaceri. Nivelul redus al serviciile realizate integral online indică o problemă sistemică în ceea ce privește calitatea și capacitatea de utilizare a serviciilor oferite, iar lipsa de coordonare dintre instituțiile publice persistă.

Pentru a răspunde recomandărilor Comisiei Europene privind relansarea și creșterea activității economice, promovarea tranziției verzi și a transformării digitale, România trebuie să introducă instrumente flexibile, reutilizabile și interoperabile.

Problema nu este reprezentată de faptul că România nu ar fi demarat digitalizarea administrației publice, cât faptul că nu a făcut-o în mod integrat. În teorie, România oferă diverse metode pentru a completa formulare online. Există servicii precum Punctul de Contact Unic Electronic, Ghiseul.ro, Spațiul Privat Virtual sau servicii electronice la diverse primării. Cu toate acestea, în practică, rata de folosire a acestor instrumente este foarte mică datoritei lipsei de cooperare digitală dintre instituții. În plus, doar 10% dintre formularele au date pre-completate, iar principiul “once-only” lipsește.

Printre măsurile de reducere a sarcinii administrative o reprezintă crearea cloud-ului guvernamental, care va oferi infrastructura necesară pentru toate instituțiile care au obligația să preia și să stocheze informațiile beneficiarilor de servicii publice. În plus, va proteja datele și va crea cadrul național de interoperabilitate inclusiv dincolo de granițele României, facilitând schimbul de informații și de bune practici. În perioada 2014-2019, serviciile de tip e-guvernare au înregistrat o creștere ponderată de la 22,8% (în 2014) până la 38,6% (în 2019).

Pentru a atinge un nivel al serviciilor conform cu arhitectura europeană de interoperabilitate trebuie completate lacunele care împiedică realizarea unor servicii “digitale în primul rând”. Pentru aceasta este nevoie de migrarea și integrarea în structurile de date existente a tuturor datelor disponibile, astfel încât acestea să susțină funcționarea în timp real a serviciilor oferite. Totodată implementarea funcționalităților implică alinierea infrastructurilor de identificare și autorizare națională cu cele ale statelor membre ale UE, într-o schemă transnațională, conform regulamentului EIDAS.

Pe lângă efectul de creștere a rezilienței și a productivității, această tranziție digitală poate contribui la transformarea verde a economiei și la integrarea grupurilor vulnerabile în viața economică.

În prezent, există proiecte aflate în diferite stadii de pregătire sau implementare pentru digitalizarea administrației publice centrale:

- Sistem informatic integrat pentru emiterea actelor de stare civilă;
- hub de servicii (Centrul de Furnizare Servicii Electronice);
- Sistemul Electronic Integrat al Oficiului Național al Registrului Comerțului consolidat și interoperabil destinat asigurării serviciilor de e-guvernare centrate pe EV sau sistemul e-Pass destinat emiterii și gestiunii pașaportului electronic;

Surse de Finanțare 2021 - 2027

- Cartea Electronică de Identitate.

Procesul de digitalizarea va conduce la o furnizare mai eficientă și eficace a serviciilor publice către cetățeni și companii prin facilitarea dezvoltării serviciilor de tip one-stop-shop, prin scăderea costurilor pentru administrația publică, companii și cetățeni și prin optimizarea sistemelor digitale de comunicații. Aceste procese vor contribui în mod semnificativ la îndeplinirea recomandărilor Comisiei Europene, sprijinind tranziția aparatului de stat către o societate informațională care să asigure un stat social mai eficace și mai puternic, politici active în domeniul pieței forței de muncă și dezvoltarea competențelor.

PNRR – Pilonului III Creștere inteligentă, durabilă și favorabilă incluziunii

Strategia Europa 2020 a imprimat o viziune pe termen lung asupra economiei UE, asigurând angajarea statelor membre pe o traiectorie de creștere durabilă. Cu toate acestea, criza financiară a anulat o mare parte din progresul realizat de statele membre, iar pandemia de COVID-19 a accentuat și mai mult impactul asupra economiei reale, afectând puternic locurile de muncă, productivitatea, accesul la finanțare, creșterea și reziliența economică a acestora.

Potrivit ultimelor previziuni economice ale Comisiei Europene, economia Uniunii Europene a înregistrat o contracție de 6,3% în 2020, însă este previzionată o revenire la nivelul de dinainte de pandemie în următorii doi ani. Impactul economic generat de pandemie variază însă foarte mult între statele membre și aceeași variabilitate este valabilă și în ceea ce privește perspectivele de redresare. Această neuniformitate reflectă răspândirea virusului, strictețea măsurilor de sănătate publică adoptate pentru a-l ține sub control, compoziția sectorială a economiilor naționale, forța și structura răspunsurilor politice naționale.

România nu a făcut excepție de la șocul economic generat de criza COVID, având o scădere de aproximativ 3,9% din PIB în 2020. Deși în trimestrul al doilea a fost înregistrată o scădere de 12%, ultimele două trimestre au dus la o revenire a economiei. În principal în trimestrul al patrulea, economia a crescut cu 5,3% față de trimestrul anterior. Asta a făcut ca România să aibă una dintre cele mai mici contracții economice la nivelul UE și să evite o recesiune tehnică în 2020. Beneficiind și de fondurile alocate prin Mecanismul de Redresare și Reziliență și de cele din Politica de Coeziune, redresarea economică a României va fi rapidă, nivelul economic din 2019 urmând a fi atins în primul trimestru din 2022.

Din perspectiva competitivității, productivității și creării de noi locuri de muncă, noua realitate a imprimat și o mai mare nevoie de adaptare și de flexibilizare a comportamentului agenților economici. Aceștia s-au confruntat cu diferite situații de întrerupere a lanțurilor de aprovizionare și de limitare a mobilității/circulației diverselor categorii de capital/factori de producție, ducând la reducerea activității economice, la re poziționarea acestora în mediul online sau readaptarea fluxurilor și procedurilor pentru conformarea cu măsurile de distanțare impuse, sau chiar de închidere temporară sau definitivă. Întreprinderile de toate mărimile, dar în special cele mici și mijlocii, au fost puternic afectate de perturbarea schimburilor comerciale și de măsurile de limitare a mișcării capitalului, mărfurilor și forței de muncă, confruntându-se cu un deficit de lichidități și cu un risc crescut de insolvență.

Guvernul României a venit în sprijinul mediului de afaceri pentru a întâmpina problemele generate de criza COVID-19 prin diverse măsuri care au devenit posibile prin flexibilizarea cadrului european de accesare a fondurilor europene și de aplicare a regulilor de ajutor de stat. Pe fondul deficitului structural existent, măsurile luate în contextul pandemiei și impactul economic aferent au dus la o creștere a deficitului bugetar la 9,8% din PIB iar bugetul de stat pentru anul 2021 a fost construit pe un deficit estimat de 7,2%.

Surse de Finanțare 2021 - 2027

Pandemia a redus volumul producției industriale ca efect al măsurilor impuse de starea de urgență/ alertă, în special al industriei prelucrătoare, cele mai afectate sectoare fiind fabricarea articolelor de îmbrăcăminte și încălțăminte, fabricarea autovehiculelor, a mașinilor, utilajelor și echipamentelor. Sectorul HORECA și serviciile cultural-artistice au înregistrat, de asemenea, scăderi semnificative ale activității. Provocări suplimentare s-au înregistrat și în zona întreprinderilor care furnizează servicii medicale și care asigură lanțurile de producție și distribuție de medicamente. De asemenea, restrângerea anumitor activități economice ca efect al pandemiei a adus în discuție nevoia de a scurta lanțurile de aprovizionare și de a reduce complexitatea acestora, de a asigura un nivel adecvat de siguranță alimentară prin extinderea filierelor naționale și de a digitaliza procesele de producție și distribuție. În plus, tot ca efect al măsurilor de limitare a răspândirii virusului și al măsurilor de limitare a interacțiunilor sociale, creșterea importurilor de bunuri de consum a fost mai mare decât cea a altor importuri. De altfel, supraviețuirea multor firme a depins de capacitatea acestora de prestare la distanță a serviciilor oferite și comercializarea online, ceea ce a grăbit și dezvoltarea de soluții digitale pentru serviciile financiare oferite de către sistemul financiar tradițional.

Unele segmente ale sectorului serviciilor vor suferi o contracție pentru o perioadă mai lungă decât cea estimată pentru sectorul de producție. Impactul semnificativ este resimțit în domeniile în care activitatea a fost temporar suspendată, total sau parțial, precum și în acele domenii în care s-a manifestat o contracție a cererii, respectiv turism, industria hotelieră și a restaurantelor, servicii culturale și de divertisment sau retail.

Având în vedere aceste aspecte, sunt necesare măsuri concrete care să răspundă consecințelor economice și sociale ale crizei și să creeze premisele unei recuperări rapide, robuste și incluziv, contribuind la îmbunătățirea creșterii economice potențiale. În centrul preocupărilor cu privire la aceste măsuri se află mediul de afaceri, principalul promotor și susținător al economiei reale. Nivelul de dezvoltare și integrare a sectorului privat este unul dintre indicatorii cheie ai sănătății concurențiale ai unei economii naționale, în contextul accentuării procesului de globalizare și de integrare a piețelor.

Mediul privat din România se confruntă la acest moment cu numeroase provocări structurale, exacerbate în contextul pandemiei:

- structură dezechilibrată a capitalurilor, grad de îndatorare printre cele mai ridicate din UE;
- calitatea capitalurilor proprii ale firmelor s-a deteriorat, ponderea capitalului subscris cunoscând o reducere masivă;
- gradul de acoperire a activelor prin capitalurile proprii a scăzut de la 35% în 2008 la doar 28% înainte de pandemie, cel mai scăzut din Europa;
- nivel de bancabilitate redus (aprox 100.000 companii cu potențial de a accesa finanțare, peste 50% dintre acestea cu venituri sub 100.000 euro; în jur de 12.000 companii cu venituri peste 1 mil. euro);
- folosirea resurselor pe termen scurt pentru finanțarea unor investiții pe termen lung;

Surse de Finanțare 2021 - 2027

- finanțare majoritară prin credit comercial (de aprox. 3 ori mai mare decât creditul bancar);
- valoare adăugată redusă, semnificativ sub media europeană (VAB/companie la sub 50% din media europeană);
- decalaj de productivitate față de media europeană;
- firme de dimensiuni mici, majoritatea rămânând în clasa de dimensiune în care au fost create sau trecând într-o clasă inferioară;
- sectoarele intensive în tehnologie slab reprezentate;
- vârsta medie a firmelor românești – 10-12 ani;
- intrarea și mai ales ieșirea de pe piață a firmelor sunt încă procese dificile (îndelungate și birocratice);
- instabilitate și impredictibilitate legislativă;
- proceduri administrative greoaie și birocratie;
- politici fiscale care duc la descurajarea comportamentelor investiționale și antreprenoriale;
- lipsa forței de muncă calificată în diverse domenii;
- capacitatea de producție instalată învechită și utilizată la maxim, acces limitat la finanțare pentru înlocuire;
- capacitate limitată de reacție, de adaptare și integrare a noilor tehnologii și de a face față mediului concurențial la nivelul pieței unice;
- costuri ridicate de producție și cu forța de muncă;
- lipsa unei culturi antreprenoriale;
- reticența în accesarea noilor instrumente de finanțare a afacerilor și/sau lipsa accesului la finanțare din cauza condițiilor de acces;
- capacitate limitată de inovare și de investire în domeniul cercetării-dezvoltării, accesul la piețele externe și internaționalizarea afacerii;
- competențele digitale reduse.

Sondajul privind accesul la finanțare al companiilor nefinanciare din România derulat de Banca Națională a României (BNR) relevă faptul că problemele pe care firmele le-au resimțit ca fiind cele mai presante în ultimele șase luni sunt costurile de producție sau cele cu forța de muncă, disponibilitatea forței de muncă bine pregătite și lipsa cererii. Cea mai importantă problemă a întreprinderilor mici și mijlocii pare a fi birocrăția și sarcinile administrative (26%), urmată de problema finanțării (23%). Reducerea sarcinilor administrative asupra întreprinderilor este unul dintre obiectivele europene, iar statele membre trebuie să creeze premisele unui mediu predictibil și stabil pentru întreprinderi prin oferirea de servicii integrate, digitale, prietenoase cu mediul de afaceri. Raportul de țară din 2020 evidențiază faptul că birocrăția reprezintă un obstacol pentru întreprinderi și cetățeni și, prin urmare, pentru dezvoltarea socială și economică. Aceasta este evidențiată în Carta Alba a IMM (2019) ca fiind cea de-a doua dificultate semnalată în activitatea IMM, fiind percepută într-un procent de 49,19%.

Accesul pe piață al întreprinderilor este îngreunat de procedurile birocratice și de reglementare, cât și derularea activității, inclusiv în ceea ce privește accesul la

Surse de Finanțare 2021 - 2027

finanțare al acestora. Potrivit unui sondaj realizat de Confederația Națională Reprezentativă la nivel Național pentru IMM din România (2019) 9 din 10 întreprinderi susțin că s-au confruntat cu piedici administrative în cadrul operațiunilor derulate. Printre barierele administrative care i-au afectat cel mai mult, respondenții au menționat în principal lipsa soluțiilor publice digitale (25%), procedurile greoaie de autorizare/înregistrare (18,9%), costurile ridicate administrative (14,4%) și numeroase taxe parafiscale (12,8%). De altfel, România se situează pe locul 26 dintre statele membre UE cu cea mai scăzută performanță în ceea ce privește serviciile publice digitale și integrarea tehnologiei digitale de către întreprinderi.

Conform raportului Băncii Mondiale Doing Business (2020), România se afla pe locul 55 în ceea ce privește posibilitatea de a deschide o afacere, fiind pe poziția 91 din totalul de 190 de țări, cu un scor de 73,3% în urma unor țări ca Ungaria, Croația, Muntenegru, Moldova, Cehia, Polonia. Indicele reflecta un cumul de indicatori legați de demararea unei afaceri, de obținerea de autorizații de construire, de înregistrarea unor drepturi de proprietate, de protejarea investitorilor precum încheierea a de contracte sau procedurile de insolvență. Primele 20 de țări clasate conform indicelui menționat au în comun o largă răspândire a utilizării sistemelor electronice (platforme pentru înscriere, pentru plata taxelor, pentru proceduri electronice de transfer a drepturilor de proprietate, proceduri electronice de obținere a autorizațiilor de construire), iar reglementarea în zona de business are un grad ridicat de transparență. Astfel, pentru demararea unei afaceri, România înregistrează progrese față de anul precedent doar în ceea ce privește înregistrarea voluntară de TVA și prin eliminarea unor contribuții plătite de angajator, fiind evidențiate ca probleme importante achiziționarea de energie electrică (53,7 puncte/100), gestionarea autorizațiilor de construcție (58,4 puncte/100), procedura insolvenței (59,1 puncte/100) și protejarea investitorilor minoritari (62 de puncte/100).

Nevoile de finanțare ale întreprinderilor se schimbă pe tot parcursul ciclului lor de viață și depind de factori precum vechimea, nivelul de dezvoltare tehnologică, strategia de dezvoltare și capacitatea de absorbție. Conform Raportului de țară (2020), România trebuie să întreprindă acțiuni astfel încât să asigure sprijin sub formă de lichidități pentru economie, de care să beneficieze întreprinderile și gospodăriile, în special întreprinderile mici și mijlocii și lucrătorii independenți. Perturbarea schimburilor comerciale, deficitul de lichidități și riscul de faliment sunt probleme identificate în cadrul documentului amintit pentru întreprinderile de toate dimensiunile, însă în special pentru întreprinderile mici și mijlocii. Pentru a ieși din criză, vor fi necesare resurse suplimentare pentru sprijinirea întreprinderilor. Conform studiului Fi-Compass (CE-BEI 2019), una din patru companii raportează dificultăți în accesarea finanțărilor, aspect care evidențiază un eșec structural semnificativ al pieței de credit și care împiedică satisfacerea nevoilor de finanțare ale IMM. În acest context, accesul la finanțare al companiilor, precum și adaptarea și diversificarea surselor de finanțare reprezintă una din măsurile necesare stimulării unui mediu de afaceri competitiv, inovativ și sustenabil.

Întreprinderile se bazează adesea și în mare măsură pe credite pentru a se înființa, a-și asigura fluxul de numerar necesar funcționării și nevoile de investiții, dar metodele clasice de creditare nu pot răspunde diferitelor nevoi de finanțare cu care IMM-urile

Surse de Finanțare 2021 - 2027

trebuie să se confrunte în diferite etape ale ciclului lor de viață. "Deficitul de finanțare" devine în acest caz un "deficit de capital de creștere", această situație fiind în mod particular valabilă pentru start-up-uri și întreprinderi mici." Creditele bancare sunt cea mai importantă sursă de finanțare externă pentru întreprinderile din România, reprezentând aproximativ 11,7% din PIB în 2018 (media UE fiind de aproximativ 34% din PIB). În 2018, finanțarea bazată pe piață a fost de 6,2 % din PIB, tot mult sub media UE de 49,7% din PIB.

Apetitul investițional al firmelor din România rămâne la unul dintre cele mai scăzute niveluri din Europa, indicând persistența unor factori structurali care limitează posibilitatea firmelor de a se angaja în proiecte investiționale.

Cele mai importante constrângeri sunt determinate de calitatea slabă a activelor, eficiența energetică scăzută, invocând nevoia de înlocuire sau îmbunătățire.

Sănătatea financiară a firmelor limitează accesul acestora la creditare. România are un procent mare de companii subcapitalizate, cu un nivel al capitalurilor sub limitele legale sau chiar negativ. Conform statisticilor BEI (EIBIS, 2018, 2019), numărul companiilor cu capitaluri negative este al doilea cel mai mare din Europa, după Letonia. Astfel, un procent de doar 20% dintre companiile active sunt bancabile (Banca Mondială, 2018)

Ca efect al gradului de îndatorare mare, peste limitele acceptabile pentru bănci, investițiile firmelor românești sunt limitate de nivelul profiturilor reinvestite sau de cel al capitalului nou (equity) pe care reușesc să-l atragă.

Aceste constrângeri se manifestă și în cazul firmelor profitabile și cu perspective bune de creștere, dar care au un profil de risc mai ridicat și un nivel scăzut de colateral. Creșterea rapidă, gradul ridicat de inovare și ponderea mare a activelor intangibile fac dificilă finanțarea bancară.

Subfinanțarea acestor companii inovatoare și cu potențial de creștere limitează, de asemenea, posibilitatea de creștere a investițiilor private la nivelul economiei românești, contribuind, alături de barierele operaționale, lipsa personalului specializat și instabilitate la adâncirea decalajului investițional.

Diversificarea surselor de finanțare, prin utilizarea, complementar cu finanțarea bancară, a unor instrumente financiare care să adreseze aceste dezechilibre ar putea contribui la atenuarea unora dintre constrângeri și la îmbunătățirea semnificativă a accesului la finanțare.

În același timp, România înregistrează o rată de finanțare a capitalului raportat la PIB de 4,8%, dar și un procent de 2,7% de IMM-uri neperformante. Potrivit Invest Europe, în 2018 a avut loc o singură tranzacție de capital de risc în țară. În plus, doar 10% dintre IMM-uri consideră că acest tip de finanțare este relevant pentru ele (media UE fiind de 12%). Această situație pare să indice că piața de capital românească rămâne limitată și că ar putea fi nevoie de sprijin public atât din punct de vedere al ofertei cât și al cererii, pentru a contribui la dezvoltarea acesteia.

Accesul la capitalul de risc al întreprinderilor nou-înființate și al întreprinderilor în curs de extindere inovatoare este în continuare limitat. Întreprinderile românești care își desfășoară activitatea în sectorul serviciilor de înaltă tehnologie cu grad ridicat de cunoștințe și în sectorul producției tind să fie mai limitate din punct de vedere financiar decât întreprinderile care își desfășoară activitatea în sectoare cu grad mai redus de

Surse de Finanțare 2021 - 2027

cunoștințe (BEI). Acest lucru ar putea avea drept cauză lipsa unei oferte și a unor instrumente de finanțare adecvate, adaptate la nevoile întreprinderilor nou-înființate și ale întreprinderilor în curs de extindere.

Conform strategiei UE pentru IMM-uri pentru o Europă sustenabilă și digitală, îmbunătățirea accesului la finanțare este unul dintre cei trei piloni pe care se bazează strategia, cu scopul declarat de a crește considerabil numărul de IMM-uri angajate în practici comerciale sustenabile, precum și numărul de IMM-uri care utilizează tehnologii digitale, reafirmând astfel că sunt necesare măsuri în combaterea acestui deficit structural al mediului economic.

În cadrul Rapoartelor de țară pentru România (2019-2020) se menționează că în România, ponderea societăților comerciale inovatoare este sub media UE, iar nivelul investițiilor efectuate de mediul de afaceri în cercetare și inovare este în mod constant scăzut, fiind necesare investiții care să conducă la creșterea competitivității acestora, a capacității lor de inovare, la creșterea productivității și internaționalizarea afacerilor din perspectiva unei mai mari integrări în piața unică și al unei creșteri inteligente, durabile și favorabile incluziunii.

Conform Digital Innovation and Scale-up Initiative (2020), regiunea Europei Centrale și de Est are mai puțini factori favorizanți care să permită transformarea digitală decât țările din EU-15. Actualizarea din 2018 a evaluării ex-ante pentru instrumente financiare pentru IMM în perioada de programare 2014-2020, în domeniul antreprenoriatului, scoate în evidență faptul că România are una din cele mai bune performanțe în UE, cu progrese constante realizate de-a lungul ultimilor câțiva ani. Rata de activitate antreprenorială deși este într-un stadiu incipient (10,8%), este peste media UE (7,8%). Acesta este efectul unei culturi antreprenoriale pozitive, în care întreprinzătorii sunt admirați și au un statut social ridicat, cu raportări frecvente ale proiectelor antreprenoriale de succes (67,4% în România față de media UE de 53,3%). De asemenea, impulsivitatea pieței de capital din România și a accesului întreprinderilor la finanțarea nebancaară constituie mijloace de diversificare a accesului și mijloacelor de finanțare pentru toate tipurile de întreprinderi. Aceste aspecte trebuie completate de o serie de inițiative și de o strategie națională de alfabetizare financiară în conformitate cu prevederile Raportului de țară 2020. Facilitarea accesului la piața de capital a întreprinderilor le permite acestora să crească și să identifice surse de finanțare menite să răspundă nevoilor acestora de creștere. În România, nivelul indicatorului capitalizare bursiera raportat la PIB era aprox. 17,9% la sfârșitul anului 2019, sub nivelul înregistrat de piețele bursiere din Croația, Grecia, Bulgaria, Cehia și Ungaria cu valori de peste 20%, și cu un decalaj dublu față de valorile indicatorului în Europa de Vest (peste 40%). Există un potențial ridicat ca activele investitorilor și ale populației, care au cunoscut o creștere importantă în ultimii ani, să fie utilizate în finanțarea dezvoltării economiei românești. Principalele deficiențe au drept sursă o educație financiară deficitară atât la nivelul companiilor cât și la nivelul populației generale (78% din populația adultă a României este needucată financiar).

O categorie aparte de întreprinderi sunt cele deținute de stat. În cadrul Raportului de țară (2019) se atrage atenția asupra faptului că rezultatele economice și financiare ale acestor întreprinderi au scăzut considerabil în 2018 și în prima jumătate a anului 2020, iar arieratele pentru aceste companii au început să crească, nefiind realizate solicitări

Surse de Finanțare 2021 - 2027

de restructurare de activitate sau planuri de afaceri, iar regulile de guvernanță corporativă continuă să fie aplicate doar sporadic. Datoriile la bugetul de stat, pentru securitatea socială sau față de alte întreprinderi de stat reprezintă 90% din totalul arieratelor întreprinderilor de stat ceea ce implică un risc financiar pentru stat, demonstrând o atitudine permisivă a furnizorilor și creditorilor din sectorul public. Legislația privind guvernanța corporativă în cazul întreprinderilor de stat este solidă, însă se impune aplicarea temeinică a instrumentelor acesteia pentru asigurarea unui management adecvat al resurselor critice pentru economie.

Mediul economic nu poate fi tratat separat de necesitatea asigurării stabilității macroeconomice și de măsurile bugetar-fiscale, influențându-se unele prin altele. Problematicile identificate în domeniul fiscal-bugetar și evidențiate în rapoartele de țară privind România și în Recomandările specifice de țară pentru anii 2019 și 2020, vizează necesitatea de a consolida respectarea obligațiilor fiscale și colectarea impozitelor, respectiv ponderea veniturilor colectate în PIB, decalajul fiscal la TVA sau combaterea evaziunii fiscale.

Deficitul structural la nivel național impune respectarea obiectivului bugetar pe termen mediu sau convergența către acest obiectiv și anume un deficit structural care să nu depășească 1 % din PIB. Deficitul public raportat pentru 2019, de 4,3 % din PIB, a confirmat nerespectarea criteriului, care este rezultatul unei acumulări constante a dezechilibrelor bugetare, cauzată de politica fiscal-bugetară expansionistă aplicată anual, începând din 2016. În plus, colectarea deficitară a veniturilor bugetare și ponderea ridicată a cheltuielilor rigide în veniturile fiscale reprezintă vulnerabilități structurale ce vor îngreuna procesul de consolidare fiscală. La 3 aprilie 2020, Consiliul a emis o recomandare în care invită România să pună capăt situației de deficit public excesiv până cel târziu în 2022, decizia bazându-se pe obiectivele fiscal-bugetare actualizate ale guvernului, care au reflectat datele privind execuția bugetară de la începutul exercițiului până la data raportului.

Decalajul fiscal la TVA (tax gap) s-a diminuat de la 37,3% în 2016 la 34,3% în 2017, la 33,8% în 2018 și, conform estimărilor preliminare, va scădea la 33,4 % în 2019 urmând să crească, ca efect al crizei, la 37,4% în 2020. Agenția Națională de Administrare Fiscală nu și-a îndeplinit obiectivele de colectare a veniturilor pentru 2019, parțial din cauza unei prognoze prea optimiste cu privire la aceste obiective, fiind necesare o serie de măsuri de creștere a conformării voluntare și de digitalizare a instituției, prin crearea de mecanisme integrate de control și verificare.

În Programul de convergență al României pentru anul 2020, s-a estimat o deteriorare a soldului global al bugetului general de la un deficit de 4,3 % din PIB în 2019 la un deficit de 6,7 % din PIB în 2020 și se estimează totodată că ponderea datoriei publice în PIB va crește de la 35,2 % în 2019 la 40,9 % în 2020. În realitate, valoarea deficitului a crescut la 9,79% din PIB în anul 2020, potrivit datelor Ministerului Finanțelor, dublu față de 2019.

Pe baza acestor date, se constată că sustenabilitatea pe termen lung a finanțelor publice ale României era deja în pericol înainte de izbucnirea epidemiei de COVID-19, ca urmare a deficitelor bugetare ridicate și a creșterii semnificative preconizate a costurilor legate de îmbătrânirea populației, în special a pensiilor, prin urmare se

Surse de Finanțare 2021 - 2027

constată nevoia urgentă de adoptare a unor măsuri pentru asigurarea sustenabilității și creșterii economice, care pot influența pozitiv și pot echilibra balanța bugetară.

România beneficiază și în anul 2021 de „clauza generală derogatorie” de la prevederile Pactului de Stabilitate și Creștere (PSC), ceea ce presupune că impactul bugetar aferent măsurilor adoptate pentru combaterea pandemiei COVID și a efectelor sale negative (sociale și economice) nu va fi luat în considerare la evaluările Comisiei privind atingerea țintei de deficit în cadrul procedurii de deficit excesiv.

Dezvoltarea mediului economic este strâns corelată cu inovarea și tranziția către o economie bazată pe cunoaștere. Conform Recomandărilor specifice de țară (2019), investițiile României în cercetare și dezvoltare sunt cele mai scăzute din UE (0,5 % din PIB), iar cheltuielile publice pentru cercetare și dezvoltare au scăzut și mai mult, de la 0,32 % din PIB în 2011 la 0,20% din PIB în 2019. În mod similar, intensitatea cheltuielilor în cercetare-dezvoltare a mediului de afaceri (0,28% în 2019) rămâne cu mult sub media UE, traducându-se astfel într-un număr foarte scăzut de cereri de brevete și un număr de cercetători pe cap de locuitor de peste șase ori mai mic decât media UE.

Raportul de țară din 2020 evidențiază că rezultatele slabe ale României în materie de cercetare și inovare împiedică tranziția către o economie bazată pe cunoaștere. România continuă să aibă unul dintre cele mai scăzute niveluri ale cheltuielilor publice și private pentru cercetare și dezvoltare din UE, ceea ce afectează calitatea științifică și difuzarea tehnologiei în rândul întreprinderilor. Majorarea investițiilor și creșterea calității în domeniul cercetării și dezvoltării, precum și sprijinirea întreprinderilor inovatoare rămân provocări importante.

Sustenabilitatea sistemului național al cercetării, dezvoltării și inovării (CDI) pe termen lung presupune predictibilitatea finanțării, atragerea resursei umane înalt calificate în cercetare și inovare, stimularea cooperării public-private și evoluția ecosistemului în direcția creșterii competitivității. În scopul creșterii încrederii în parteneriatele public-private și asigurării transferului rezultatelor cercetării în piață (identificate în Recomandările specifice de țară 2019), este necesar ca activitățile CDI să fie promovate, urmărindu-se oferirea de soluții viabile și servicii pentru societate și economie, internaționalizarea activităților de CDI prin introducerea dimensiunii de cercetare și inovare europeană și susținerea colaborării internaționale a entităților de cercetare și a companiilor în proiecte internaționale (IPCEI, parteneriate și misiuni din Horizon Europe etc).

Stabilitatea mediului economic este strâns legată de disponibilitatea unei forțe de muncă calificate, cu competențe specifice și digitale relevante. Recomandările specifice de țară (2019) subliniază necesitatea îmbunătățirii competențelor, inclusiv a competențelor digitale, în special prin sporirea relevanței pe piața forței de muncă a educației și formării profesionale și a învățământului. Astfel, se afirmă că nivelul de dobândire a competențelor digitale este scăzut, ceea ce ridică semne de întrebare cu privire la integrarea viitoare a absolvenților pe piața forței de muncă. Relevanța pe piața forței de muncă a învățământului profesional și tehnic și a învățământului superior rămâne scăzută, ceea ce restrânge perspectivele absolvenților de a-și găsi un loc de muncă. Rata de ocupare a absolvenților de cursuri de educație și formare profesională a crescut ușor la 69%, dar rămâne cu mult sub media UE. Elevii înscriși

Surse de Finanțare 2021 - 2027

În aceste programe au avut o expunere limitată la învățarea la locul de muncă, doar 10% din aceștia participând la programe duale. Sistemul este afectat și de un nivel scăzut de absolvire, 11% din elevii înscriși în școli profesionale în perioada 2017-2018, nepromovând în următorul an școlar (INS, 2019). România nu are rezultate bune în ceea ce privește activarea competențelor (care măsoară tranziția de la educație la încadrarea în muncă) și dezvoltarea competențelor (care măsoară investițiile în educație și formare).

Pandemia a evidențiat neajunsurile procesului de educație și formare profesională. De aceea, preconditionia esențială pentru furnizarea unor servicii educaționale și de formare profesională de calitate, incluzive și atractive constă în modernizarea infrastructurii educaționale. Dezvoltarea competențelor necesare parcurgerii etapelor de tranziție ecologică și digitală în cadrul noilor locuri de muncă depinde în special de infrastructura primară și de dotările utilizate în procesele educaționale și de formare profesională.

Pe termen mediu și lung se așteaptă ca investițiile în învățământul profesional și tehnic să contribuie la îndeplinirea recomandărilor specifice de țară, prin următoarele efecte înlănțuite:

- Întărirea competitivității sustenabile a economiei și societății românești, mai ales la nivel regional, prin sprijinirea unui parcurs educațional complet, de formare profesională, astfel încât să răspundă nevoilor și provocărilor pieței forței de muncă;
- Redresarea ecosistemelor industriale afectate direct sau indirect de criza epidemiologică prin oferirea de contingente noi de absolvenți sau persoane recalificate care dețin competențe adecvate noilor etape post-criză;
- Derularea periodică de către agenții economici, împreună cu unitățile de învățământ profesional și tehnic și instituțiile de învățământ superior, a unor procese de analiză pentru identificarea deficiențelor de competențe și dezvoltarea programelor de perfecționare și recalificare a propriei forțe de muncă.
- Creșterea participării la procesul educațional și a șanselor de depășire a stării de vulnerabilitate pentru copiii și tinerii aflați în risc de sărăcie și excluziune socială, prin oferirea unor programe educaționale și de formare profesională de calitate împreună cu servicii integrate conexe (cazare, masă, spații de recreere ș.a.);
- Diminuarea situațiilor de excluziune socială și profesională pe criteriul lipsei competențelor adecvate cerințelor și nevoilor pieței forței de muncă, aflate într-un context imprevizibil de funcționare.

Conform Raportului Forumul Economic 2019, România se situează pe locul 119 din 141 de țări analizate prin prisma calității infrastructurii rutiere. România se situează pe ultimul loc în Europa în ceea ce privește numărul de km de autostradă la 100.000 de locuitori, la nivelul anului 2019, 848,12 km din lungimea rețelei de transport rutier de interes național de 17.091 km fiind la nivel de autostradă, respectiv un procent de

Surse de Finanțare 2021 - 2027

4,96% din totalul rețelei de transport. De asemenea, densitatea de autostrăzi din România este una din cele mai mici la nivel european, raportată la suprafață.

Accesul la coridoarele vest-, est- și sud-europene, este îngreunat și limitat de capacitatea de circulație și calitatea redusă a infrastructurii de transport din România, limitând, astfel, libera circulație a mărfurilor și persoanelor și diminuând posibilitățile de creștere ale traficului internațional de mărfuri sau călători care tranzitează România. Potrivit Raportului de Competitivitate Globală al World Economic Forum pentru anul 2018, România este pe ultimul loc în Uniunea Europeană în ceea ce privește investițiile în calitatea drumurilor și infrastructura existentă, cu un scor de 2.96 din 7. România prezintă cea mai ridicată rată a accidentelor rutiere din statele membre. Rata mortalității generate de accidentele rutiere este extrem de ridicată, România înregistrând un număr de 96 fatalități/1 mil. locuitori față de media UE de 49 fatalități/1 mil. locuitori în 2018. Deși numărul accidentelor fatale a scăzut în 2018 cu 4,3% față de anul precedent, de la 1.951 decese la 1.867, România se situează în continuare pe primul loc .

Drumurile cu o singură bandă pe sens sunt recunoscute ca fiind cele mai periculoase, după cum rezultă din studiile recente efectuate de EuroRAP, care concluzionează că în Europa riscul de incidență a accidentelor pentru drumurile cu o singură bandă pe sens este de patru ori mai mare decât pentru autostrăzi. De asemenea, acest lucru reiese și din statisticile locale, care reflectă un risc semnificativ mai mare pentru drumurile cu o singură bandă pe sens. În cazul drumurilor naționale există un risc de peste șase ori mai mare decât pentru autostrăzi și de peste trei ori mai mare în cazul în care se iau în calcul doar drumurile naționale din zonele interurbane. În prezent, aproximativ 90% din rețeaua națională este reprezentat de drumurile cu o singură bandă, ceea ce contribuie la numărul mare de accidente, precum și la costuri economice ridicate asociate acestora în UE la numărul de accidente grave.

PNRR- Pilonul IV - Coeziune socială și teritorială

Coeziunea socială și teritorială urmărește reducerea disparităților existente de la nivel local, regional și național, inclusiv între urban și rural, dar și prin raportare la celelalte state membre. Contextul demografic, distribuția veniturilor la nivel regional, indicatorii privind sănătatea, educația, rata șomajului, competențele, impactul social și economic asupra grupurilor vulnerabile sunt toate relevante în acest context, iar unele au fost exacerbate în contextul pandemiei de COVID-19. Pandemia a dus la schimbări semnificative cu efecte de durată la nivel socio-economic și de mediu în anii următori. Ținând seama de provocările și disparitățile preexistente, va fi necesară rezolvarea unor provocări considerabile mai ales pentru reducerea inegalităților. Stimularea dezvoltării echilibrate, revitalizarea zonelor defavorizate și stimularea cooperării inter-regionale trebuie toate promovate pentru o dezvoltare durabilă.

Recomandările specifice de țară din 2019 menționează că disparitățile dintre mediul rural și cel urban persistă. România se confruntă cu un puternic declin demografic din cauza îmbătrânirii populației, a scăderii natalității și a migrației. În timp ce populația a crescut în perioada 1990-2006 în 45% dintre reședințele de județ și în 62,5% dintre zonele peri-urbane în perioada 2006-2019 populația a crescut în doar 17,5% dintre reședințele de județ și 75% din zonele peri-urbane.

Orașele din România se confruntă cu două provocări spațiale distincte:

- Provocări legate de expansiunea urbană atât în orașele dinamice din punct de vedere economic, cât și în cele mai puțin prospere, cu o populație în scădere. În perioada 1993-2018, suprafața totală a intravilanului celor 319 orașe s-a dublat, fiind înregistrată o creștere de 107%. Orașele în expansiune au cunoscut vizibile extinderi urbane necontrolate și necoordonate, cu consecințe precum o infrastructură publică neadaptată (drumuri, apă/gaze, trotuare), dependența de automobil și accesul redus la facilități (precum spații publice, școli, spitale, zone de recreere). Având în vedere că populația a scăzut din 2006, consumul excesiv de terenuri și expansiunea urbană au fost cauzate de factori precum creșterea slab coordonată între așezările vecine și incapacitatea de a controla dezvoltarea speculativă din sectorul privat (cauzate inclusiv de lipsa unei viziuni strategice comune și a unor documentații de urbanism actualizate și digitalizate).
- Provocări legate de scăderea calității vieții în centrul urban – atât orașele în creștere, cât și cele în declin cunosc o contracție spațială, însoțită de micșorarea infrastructurii sociale și pietonale, precum și de o vitalitate socială redusă, eforturile de regenerare fiind insuficiente și distribuite inegal. Toate acestea au dus la declinul demografic, la îmbătrânirea țesutului arhitectonic și la întărirea segregării sociale.

În localitățile rurale din afara perimetrului zonelor urbane funcționale se remarcă un dezechilibru demografic pronunțat care se manifestă prin îmbătrânirea populației, scăderea natalității și a fertilității, prin creșterea mortalității, dar și prin explozia migrației externe, având ca efect negativ principal depopularea zonelor rurale.

Surse de Finanțare 2021 - 2027

Studiile realizate pentru fundamentarea Strategiei de Dezvoltare Teritorială a României și cele din Starea Teritoriului arată că sărăcia rurală este de 2,4–3,4 ori mai mare decât sărăcia urbană. Un județ este cu atât mai sărac cu cât județul are o pondere mai ridicată a populației rurale.

În pofida îmbunătățirilor recente, ratele sărăciei și inegalității veniturilor rămân ridicate. Un român din trei continuă să fie expus riscului de sărăcie și excluziune socială, cele mai afectate grupuri fiind copiii, romii, persoanele cu handicap și persoanele în vârstă. Cu toate că la nivel național se înregistrează o scădere a ratei populației în risc de sărăcie sau excluziune socială, la nivel regional se înregistrează o creștere a acestei rate în cazul regiunii Nord-Est cu 3,2 puncte procentuale în 2019 față de 2017. Cea mai mare scădere la nivel regional în anul 2019 a acestei rate se înregistrează în cazul regiunilor București-Ilfov (o scădere cu 11 puncte procentuale față de 2017) și Vest (o scădere cu 10,6 puncte procentuale față de 2017). Cele mai ridicate privind populația în risc de sărăcie sau excluziune socială se înregistrează în 2019 în cazul regiunilor de dezvoltare Nord-Est (47,1%), Sud-Est (40,1%) și Sud-Vest Oltenia (38,9%).

De asemenea, politica economică trebuie axată pe investiții în sectorul transporturilor, vizând în special sustenabilitatea acestuia, pe sectorul energetic cu emisii scăzute de dioxid de carbon și pe eficiența energetică, pe infrastructură de mediu și pe inovare, ținând seama de disparitățile regionale.

Conform Raportului de țară din 2020, disparitățile regionale din România sunt printre cele mai ridicate din UE, fiind defavorabile creșterii durabile pe termen lung. Există decalaje semnificative între regiuni în ceea ce privește nivelul investițiilor, productivitatea, competitivitatea și ocuparea forței de muncă. Consecințele socio-economice ale pandemiei se vor resimți probabil în mod inegal în diferitele regiuni ale României din cauza decalajelor semnificative în materie de investiții și de productivitate a forței de muncă și specializării diferite la nivel economic. Acest lucru va inversa tendința observată în ultimii ani care a redus ușor disparitățile dintre București-Ilfov și restul regiunilor sau dintre zonele urbane și cele rurale. Combinată cu riscul perturbării temporare a procesului de convergență între statele membre, situația actuală impune adoptarea unor măsuri rapide și eficiente.

Decalajele la nivel de PIB/cap de locuitor între regiunile de dezvoltare ale României rămân destul de mari. În timp ce regiunea București-Ilfov a depășit 150% din media UE (utilizând paritatea puterii de cumpărare), regiunile Nord-Est și Sud-Vest rămân sub 50% din medie, iar toate regiunile din afara capitalei erau sub 60% din media europeană în 2018. Așa cum este ilustrat în Tabelul 1, economia regiunii București-Ilfov este de cel puțin două ori mare decât cea a regiunii Vest, a doua cea mai bogată regiune din țară. Aceste decalaje nu s-au diminuat aproape de loc din 2007 până în prezent, ci chiar au crescut din 2014. Cele șapte regiuni din afara Bucureștiului nu au recuperat foarte mult din decalajul față de media UE, fiind observate progrese mai vizibile doar în ultimii 5 ani.

În pofida unei ușoare îmbunătățiri, rata de inactivitate rămâne ridicată, existând diferențe semnificative între grupele de vârstă și între regiuni. Rata de inactivitate este de 31,6 % din totalul populației. Se înregistrează niveluri ridicate de inactivitate în rândul femeilor, al tinerilor cu vârsta cuprinsă între 15 și 24 de ani (71,17 %), al

Surse de Finanțare 2021 - 2027

persoanelor vârstnice cu vârsta cuprinsă între 55 și 64 de ani (50,8 %) și al femeilor cu vârsta cuprinsă între 15 și 64 de ani (41,7 %).

În grupa de vârstă 20-64 de ani, responsabilitățile familiale și de îngrijire sunt adesea principalele motive pentru care nu se caută un loc de muncă (23,6 % din populația inactivă). De asemenea, există disparități regionale în ceea ce privește ratele de inactivitate (2018) între Centru (38,4 %), Sud-Est (36,9 %) și Vest (38 %), în comparație cu Nord-Est (26,3 %) și regiunea capitalei (26 %).

Rămâne ridicat decalajul de inactivitate dintre tinerii cu un nivel scăzut de calificare și cei cu înaltă calificare (43,3 puncte procentuale).

Conform Raportului de țară 2020, s-au înregistrat progrese limitate în ceea ce privește îmbunătățirea dialogului social. Dialogul social rămâne în mare măsură o simplă formalitate, iar încercările de modificare a cadrului legislativ au rămas în același punct de ani de zile.

Implicarea partenerilor sociali în procesul de elaborare a politicilor rămâne limitată. În pofida cadrului stabilit, aceasta este în continuare mai degrabă o cerință procedurală decât un dialog veritabil. Partenerii sociali nu sunt suficient de implicați în reforme care să abordeze provocările de pe piața forței de muncă și alte aspecte de politică relevante. Partenerii sociali continuă să nu participe la un dialog voluntar pentru a aborda provocările de pe piața forței de muncă, iar implicarea și contribuția acestora în elaborarea politicilor rămân limitate.

Există și diferențe importante în productivitatea muncii. Dacă în București-Ilfov ea este de 122 % din media UE, a doua regiune din punctul de vedere al productivității, regiunea Vest, are o productivitate de 73%. În valori absolute, toate regiunile de dezvoltare, cu excepția regiunii capitalei, aveau o productivitate de sub 10 euro pe ora lucrată. Raportat la media UE, nivelul productivității muncii variază între 19% în Nord-Est și 59% în București-Ilfov. În comparație, productivitatea din regiunea Bratislava ajunge la 78%, regiunea Praga la 75% iar regiunea Varșovia la 71%. Productivitatea scăzută determină un nivel relativ mic al salariilor și rate ridicate ale sărăciei, cu impact negativ asupra coeziunii sociale.

Accesul la servicii de bază este în continuare problematic, ceea ce adâncește decalajul dintre mediul rural și cel urban, disparitățile regionale și inegalitățile.

Județele în care conectivitatea este redusă înregistrează un nivel scăzut de creștere economică. În schimb în județele bine conectate, investițiile străine directe sunt mai ridicate, ridicând nivelul creșterii economice și al salariilor medii. Modificările structurale induse de evoluțiile tehnologice rapide, cum ar fi digitalizarea, automatizarea, robotica sau inteligența artificială, precum și cererea de competențe aflată în continuă creștere și schimbare reprezintă provocări considerabile pentru sistemul de formare profesională și pe o piață a muncii care evoluează într-un ritm rapid, cu luarea în considerare a disparităților regionale.

În schimb, există o oarecare convergență în ceea ce privește rata șomajului. Este relativ mai scăzută în regiunile București Ilfov, Vest, Nord-Est și Nord Vest (3-4%) și mai mare în regiunile Sud-Vest Oltenia, Centru și Sud-Est (5-7%). În ceea ce privește nivelul de pregătire a forței de muncă, evoluțiile pozitive de pe piața forței de muncă nu beneficiază în egală măsură toate regiunile și toate categoriile de populație. În regiunile mai puțin dezvoltate, resursa umană implicată în activități privind știința și

Surse de Finanțare 2021 - 2027

tehnologia este sub 30% din totalul forței de muncă. Mai mult, regiunea Nord-Est are cea mai mica rata de la nivelul UE, cu doar 17% din totalul forței de muncă.

În interiorul regiunilor, se înregistrează disparități semnificative între mediul rural și urban în ceea ce privește veniturile și oportunitățile de angajare. Rata riscului de sărăcie în zonele rurale este de aproape cinci ori mai mare decât în orașe iar aproape 3 din 4 șomeri provin din mediul rural. În egală măsură, calitatea și acoperirea serviciilor sociale sunt insuficiente, iar distribuția teritorială a acestora este inegală și necorelată cu nevoile specifice ale comunităților. Numai aproximativ 20 % din unitățile administrativ-teritoriale dispun de servicii sociale autorizate. De obicei, serviciile sunt concentrate în zonele mai bogate sau în zonele urbane, deși ele sunt cele mai necesare în zonele și regiunile mai sărace, rurale. Integrarea limitată a serviciilor de ocupare a forței de muncă, de educație, de sănătate și a serviciilor sociale nu permite o incluziune durabilă a diferitelor grupuri defavorizate.

Copiii din zonele rurale și din așezările informale au acces limitat la educație și îngrijire timpurie, la o alimentație adecvată, la asistență medicală și la locuințe. Indicatorul social de referință utilizat ca bază pentru calcularea majorității prestațiilor sociale nu a fost actualizat din 2008 și s-a depreciat considerabil în comparație cu salariul minim. Ca urmare, ratele sărăciei în rândul persoanelor cu o intensitate scăzută și foarte scăzută a muncii au crescut cu 50 % din 2010 până în prezent.

Rata deprivării materiale severe și ponderea persoanelor defavorizate din punct de vedere social rămân în continuare printre cele mai ridicate din UE, cu toate că s-au înregistrat progrese, această rată scăzând la nivel național de la 19,7% în 2017, la 14,5% în 2019. Starea de deprivare materială aduce atingere mai multor aspecte importante ale vieții în gospodărie (de exemplu, consumul unor produse alimentare de baza, de întreținere corespunzătoare a locuinței, de achitarea unor obligații și plăți curente). Aproape un român din doi nu poate face față cheltuielilor neașteptate. Accesul la servicii esențiale, cum ar fi energia, reprezintă, de asemenea, o provocare, iar rată populației afectate de aceste provocări este peste media UE. În 2018, 9,6% din populație nu a putut să își încălzească în mod adecvat locuința (media UE fiind de 7,3%), iar procentajul populației cu restanțe la facturile de utilități este, de asemenea, peste media UE (14,4% față de 6,6%).

La nivelul tuturor regiunilor României, se remarcă aceeași tendință de scădere a ratei deprivării materiale, cele însemnate progrese fiind înregistrate în regiunea București-Ifov (o scădere de 7,9 puncte procentuale între anii 2017 și 2019) și Sud-Vest Oltenia (7,1 puncte procentuale). La nivelul anului 2019, cele mai scăzute valori ale ratei deprivării materiale au înregistrate în regiunile Vest (7,4%), Nord-Vest (9%) și Centru (9,2%), iar cea mai mare valoare a fost înregistrată în Regiunea Sud-Muntenia (21,7%).

Starea precară a infrastructurii afectează eficiența cu care România își poate crește exporturile și conecta producătorii cu consumatorii în comparație cu principalii săi parteneri comerciali. Accesibilitatea și conectivitatea pentru infrastructura de transport sunt două elemente determinante pentru coeziunea economică și socială. România se află mult sub media europeană la toate criteriile de analiză privind investițiile și infrastructura de transport. Autostrăzile și drumurile naționale reprezintă puțin mai mult de 20% din rețeaua rutieră, în timp ce aproximativ 90% din drumurile naționale au o

Surse de Finanțare 2021 - 2027

singură bandă de circulație pe fiecare direcție. Investițiile în infrastructura de transport au un potențial imens în stimularea creșterii și a locurilor de muncă și pot duce la convergență adevărată a regiunilor periferice.

De asemenea, nu este dezvoltată la nivel național o rețea de trasee ciclabile de parcurs lung sau mediu (inclusiv sectoarele din magistralele EuroVelo 6 și 13), care să conecteze regiunile, să stimuleze dezvoltarea comunităților locale și a turismului.

Poziționarea așezărilor urbane mici în cadrul spațiului urban regional pare a fi o condiție fundamentală pentru dezvoltarea umană locală care este influențată nu doar de vecinătatea față de orașele mari din România, ci și conectivitatea acestora și nivelul de dezvoltare al orașului mare. Conectivitatea urbană tinde să crească dezvoltarea umană locală în localități mici precum și apropierea localității de un drum european bine întreținut, care face legătura cu orașele mari, fie din interiorul României, fie din străinătate. Așezările mici, care sunt aproape de drumurile europene tind să fie caracterizate prin dezvoltare cuprinzătoare și prin niveluri medii-superioare de dezvoltare.

Afectate semnificativ de pandemie, unitățile administrativ-teritoriale (UAT) din România au o scădere semnificativă a veniturilor proprii, luând în considerare contractarea economiei românești cu 3,9 % din PIB în 2020. Această situație duce inclusiv la o reducere a potențialului UAT-urilor de susținere a investițiilor scadente sau de a realiza altele noi, care să asigure accesibilitatea și calitatea serviciilor în domenii ca: educație, sănătate, transport local, inclusiv managementul și decongestionarea traficului, social, infrastructură administrativă și de recreere, mediu, inclusiv creșterea calității aerului, urbanism, iluminat public, securitate socială și digitalizare servicii publice, etc. Nivelul cheltuielilor pentru investiții la nivelul UAT-urilor este redus (15-20% din bugetul local înainte de pandemie) și este în mare măsură finanțat din fonduri europene. La nivel european, nivelul veniturilor locale raportat la PIB este foarte redus - 0.8% comparativ cu 4.2% la nivelul UE în 2019, și mult sub nivelul Poloniei (4.5%), Cehiei (5.6%) sau Ungariei (2.1%). Având în vedere aceste aspecte sunt necesare surse de finanțare pentru asigurarea investițiilor necesare furnizării serviciilor publice de calitate, cu accent pe tranziția verde și digitală, în special la nivel local și în comunitățile sărace. De asemenea, prin încurajarea intervențiilor la nivel de zona urbană funcțională, se urmărește îmbunătățirea coeziunii dintre localitățile urbane și localitățile rurale/localități urbane de dimensiuni mai mici din imediată vecinătate, cu rate ridicate de navetism.

Potrivit ultimului Raport de țară, fragmentarea accentuată a competențelor și a resurselor continuă să se reflecte negativ asupra furnizării serviciilor publice, în special la nivel local și în comunitățile sărace. Strategiile naționale și regionale ale diferitelor servicii publice nu sunt bine transpuse în măsuri integrate la nivel regional și local. Există o stabilitate și predictibilitate redusă a veniturilor de care dispun autoritățile locale. Astfel, există inclusiv disparități semnificative între mediul urban și rural în ceea ce privește nivelul sărăciei și de excluziune socială, serviciile sociale nu sunt suficient de bine dezvoltate în mediul rural. De exemplu, există discrepanțe considerabile în cazul anumitor tipuri de infrastructuri sociale, cum ar fi centrele de zi pentru persoanele cu dizabilități sau dependențe, doar 1% din unitățile necesare fiind instituite în regiunea Sud-Vest Oltenia, comparativ cu 56% în București-Ilfov și 57 % în Regiunea

Surse de Finanțare 2021 - 2027

Centru. România are și cea mai mare rată a populației care locuiește în locuințe care sunt considerate improprii și supraaglomerate (16,1% în 2018, comparativ cu o rată europeană de 4.3%).

Digitalizarea administrației publice locale rămâne scăzută. Nivelul populației care interacționează cu autoritățile publice prin intermediul internetului este sub 10% în trei regiuni de dezvoltare din România. De asemenea, șase din cele opt regiuni se află pe ultimele locuri ale clasamentului UE în ceea ce privește utilizarea internetului, mai puțin de 60 % dintre adulții utilizând zilnic internetul în 2018.

Turismul de destinație și adiacent ecoturismul pot deveni linii strategice în dezvoltarea competitivității teritoriale a României. Domeniul cultural-turistic reprezintă un factor de dezvoltare durabilă, contribuind la vitalitatea teritorială prin punerea în valoare a elementelor de identitate locală și regională și prin creșterea creativității și a gradului de inovare și în alte sectoare decât cel cultural.

În România, orașele mari reprezintă cea mai frecventă destinație a turiștilor, cu aproximativ 45% din numărul total de nopți petrecute în unitățile de cazare, urmate de orașe și suburbii și apoi de zonele rurale.

În 2018, rezidenților le era asociat un procent de 54% din numărul total de nopți petrecute în unități de cazare de la nivelul EU-27.

La nivelul a două regiuni de dezvoltare din România, peste 90% din nopțile petrecute în unitățile de cazare, au fost atribuite rezidenților, respectiv în regiunea Sud-Vest Oltenia a fost înregistrat un procent de 94,9% de rezidenți și în regiunea Sud-Est, un procent de 94,6% de rezidenți.

Cu toate că în Regiunea București-Ilfov se înregistrează cel mai mic număr de unități de cazare, comparativ cu restul regiunilor țării, în această regiune, densitatea turismului, definită ca relația dintre numărul total de înnoptări în unitățile de cazare și suprafața totală a regiunii, este peste media europeană, conform Eurostat. În schimb, valorile densității turismului din celelalte 7 regiuni de dezvoltare se află la o treime din media europeană.

În corelare cu situația privind numărul unităților de cazare de la nivel regional, dar și cu cea privind densitatea turismului, exprimată ca număr de înnoptări pe suprafață regiunii, numărul cel mai mare de înnoptări se înregistrează în Regiunea Centru (2.617.237 înnoptări în 2019), iar numărul cel mai mic de înnoptări se înregistrează în regiunea Sud-Vest Oltenia (737,593 de înnoptări în 2019).

Vulnerabilitatea patrimoniului cultural și natural în fața noilor provocări este pusă în discuție în Pactul verde european. Acesta propune o abordare interconectată a domeniilor care sunt influențate de mediul înconjurător și de schimbările climatice, dar care la rândul lor pot influența în mod direct tot cadrul natural. Pentru a fi eficiente, acțiunile trebuie să pună valorile culturale ale comunităților în centrul reacțiilor climatice. Valorizarea patrimoniului cultural, a cunoștințelor tradiționale și a creativității consolidează adaptarea la schimbările climatice. Inventarierea, documentarea și păstrarea tehnicilor vernaculare și locale pot ajuta comunitățile să dezvolte noi tehnologii prin care să se adapteze unui ritm de viață sustenabil, prin implementarea energiilor regenerabile, prin utilizarea rațională a resurselor. Abordările integrate natură-cultură evidențiază legăturile dintre funcțiile ecologice și sociale ale teritoriilor și deschid calea spre noi moduri de viață în armonie cu natura. În acest context,

Surse de Finanțare 2021 - 2027

recuperarea decalajului existent între mediul urban și rural capătă semnificații sporite, inclusiv cu impact economic și de mediu.

În conformitate cu principiile Pilonului european al drepturilor sociale, se va avea în vedere egalitatea de gen și de șanse, în special prin încurajarea participării femeilor și a grupurilor defavorizate la activități socio-economice și de crearea de noi locuri (de ex. în mediul rural), reducerea timpilor de transport de la și dinspre locul de muncă, contribuind la reconcilierea între familie și viața profesională și îmbunătățirea calității vieții în general în mediul rural și urban.

PNRR - Pilonul V - Sănătate și reziliență economică, socială și instituțională

Efectele crizei COVID au arătat că marea majoritate a țărilor trebuie să asigure reziliența și securitatea sistemului sanitar, economic, social și instituțional, în cazul unor situații de urgență sau de criză.

Deficiențele structurale existente în sectorul sanitar au fost exacerbate în ultimul an. Principalele probleme ale sistemului sunt legate de asigurarea accesului la asistență medicală, starea de sănătate a populației, subfinanțarea sistemului (dotări, infrastructură deficitară, personal calificat insuficient), precum și de reziliența sistemului în situații de criză.

România se confruntă cu provocări considerabile în ceea ce privește asigurarea accesului la asistență medicală. Rata nevoilor de asistență medicală nesatisfăcute din cauza distanței mari până la o unitate medicală a fost a treia ca mărime din UE în 2017, reflectând o distribuție inegală a unităților medicale și a medicilor. Nivelul nevoilor medicale nesatisfăcute este cu aproximativ 28% mai mare în zonele rurale decât în întreaga țară. În acest sens, o mare parte a lucrătorilor care desfășoară o activitate independentă în agricultură și o proporție însemnată a populației române din mediul rural nu au nicio formă de asigurare de sănătate, beneficiind doar de un pachet de servicii minimale.

În ceea ce privește nevoile medicale nesatisfăcute raportate, rămân diferențe semnificative între grupurile cu cele mai mici venituri (8%) și cu cele mai mari venituri (2,3%), iar procentajul populației rurale asigurate a scăzut la 66% în 2016. În plus, nivelul nevoilor medicale nesatisfăcute ale pensionarilor este de două ori mai ridicat decât cel al populației generale.

Conform ultimului raport de țară, România a realizat progrese limitate în ceea ce privește îmbunătățirea accesului la asistență medicală și a eficienței sectorului sănătății din punctul de vedere al costurilor. A crescut numărul nevoilor medicale care nu au putut fi acoperite de sistemul de sănătate, cu diferențe mari între zonele urbane și cele rurale și cu o acoperire redusă în cazul grupurilor cu venituri mici și cel al persoanelor vârstnice.

Starea de sănătate a populației este în continuare sub media UE. Îmbătrânirea populației și emigrarea pun o presiune tot mai mare asupra sistemului de sănătate. Deși a înregistrat un trend crescător, speranța de viață la naștere în România este de doar 75,6 ani (în 2019), printre cele mai scăzute din UE. Acest lucru reflectă comportamente nesănătoase (inclusiv fumat, consum episodic excesiv de alcool, obezitate ș.a.), inegalități socioeconomice și deficiențe substanțiale în furnizarea serviciilor de sănătate.

Surse de Finanțare 2021 - 2027

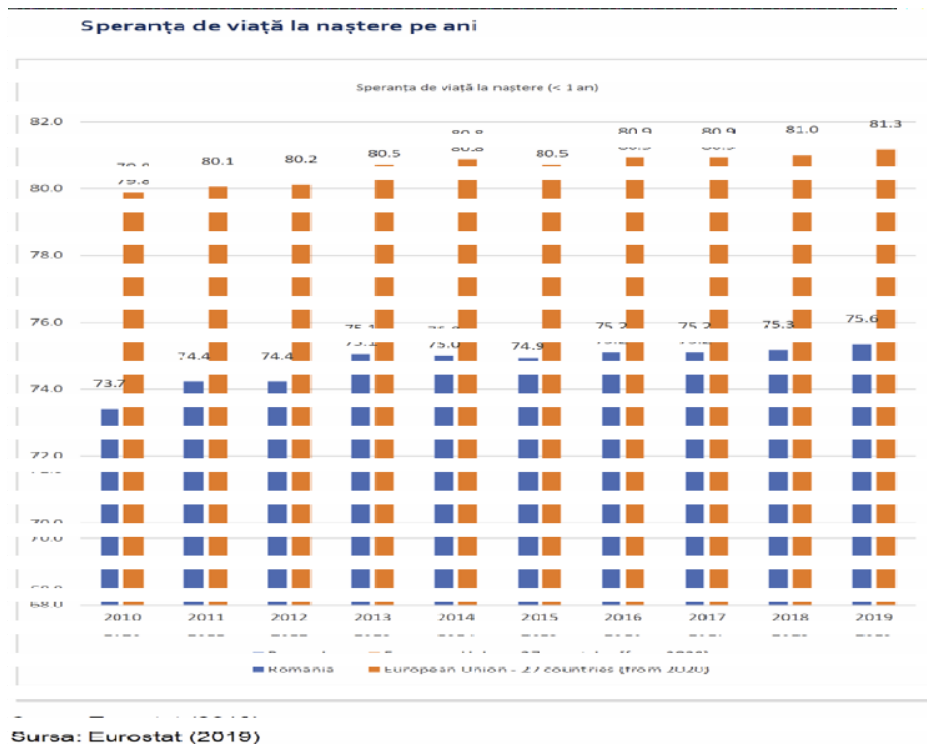

Există discrepanțe majore în ceea ce privește speranța de viață în funcție de gen (79,5 ani pentru femei și doar 71,9 ani pentru bărbați) dar și de nivelul de studii, în special pentru bărbați. Este de așteptat ca bărbații cu cel mai scăzut nivel de studii să trăiască cu aproximativ 10 ani mai puțin decât bărbații cu cel mai ridicat nivel de studii. (vezi : (2019), OECD, Profilul de țară din 2019 în ceea ce privește sănătatea, https://ec.europa.eu/health/sites/health/files/state/docs/2019_chp_romania_romania_n.pdf)

În mediul rural, accesul dificil sau lipsa accesului la servicii de sănătate corecte și complete, coroborat cu problemele financiare cu care se confruntă familiile aflate în stare de vulnerabilitate, duc la o inechitate socială ce limitează potențialul de dezvoltare al copiilor. În acest sens, un raport recent al Băncii Mondiale³ menționează că un copil din România poate atinge la vârsta adultă doar 58% din potențialul de productivitate al unui adult educat și sănătos care are acces la un sistem medical și educațional eficient. Acest nivel este mai scăzut decât media pentru țările din regiunea Europa și Asia Centrală.

Ratele mortalității evitabile prin prevenție și ale mortalității prin cauze tratabile sunt printre cele mai ridicate din UE și peste mediile corespunzătoare europene. Boala cardiacă ischemică rămâne principala cauză de deces, deși mortalitatea cauzată de cancer este în creștere. România se confruntă cu provocări în ceea ce privește combaterea unor boli infecțioase, această țară având cea mai ridicată rată de cazuri de tuberculoză din UE.

România are una dintre cele mai ridicate rate ale mortalității infantile din UE – 6,7 la 1,000 de născuți vii, comparativ cu media UE de 3,6 în 2017. Echipamentele medicale insuficiente și deficitul de personal medical pot contribui la explicarea acestei cifre.

Surse de Finanțare 2021 - 2027

România este pe primul loc în Uniunea Europeană la mortalitatea în rândul copiilor, fiind de două ori mai mare decât media UE, potrivit „Raportului privind respectarea drepturilor copilului în România” (Salvați Copiii România, Avocatul Poporului, 2019). De asemenea, World Vision România (2020)⁵, menționează că doar 30% dintre copiii cu vârste între 5 și 12 ani au efectuat analize medicale în ultimele 12 luni, doar 25% dintre tinerii de 12-18 ani au efectuat analize în ultimul an, iar în 11% din familiile cu copii mai mici de cinci ani, minorii nu au fost consultați nici măcar o dată în ultimul an de către medicul de familie în vederea evaluării stării generale de sănătate. Același raport arată că 60% dintre gospodăriile unde banii nu ajung nici pentru strictul necesar nu au cumpărat medicamentele necesare și, în jumătate din cazuri, aceste familii au renunțat la vizitele medicale. În plus, peste un sfert dintre respondenții cu vârste cuprinse între 12 și 18 ani nu cunosc nicio modalitate de prevenire a sarcinilor nedorite și a infecțiilor cu transmitere sexuală.

Rata de 2,8% dintre pacienții cu cel puțin o infecție asociată actului medical/ zi (10 spitale care au participat la sondajul PPS al ECDC, 20126) este subestimată, luând în considerare rata medie europeană de 5,7%.

De asemenea, în contextul COVID-19 este necesară creșterea ratei de vaccinare a populației pentru diminuarea ratei de îmbolnăvire și de mortalitate și inversarea direcției ascendente estimate a evoluției indicatorilor menționați. Până la începutul lunii martie 2021, pe teritoriul României, au fost confirmate 820.931 de cazuri de persoane infectate cu COVID-19 iar numărul de decese se ridică la 20.785 de persoane, respectiv 2,53%. Creșterea ratei de vaccinare este imperios necesară pentru reziliența populației la virus.

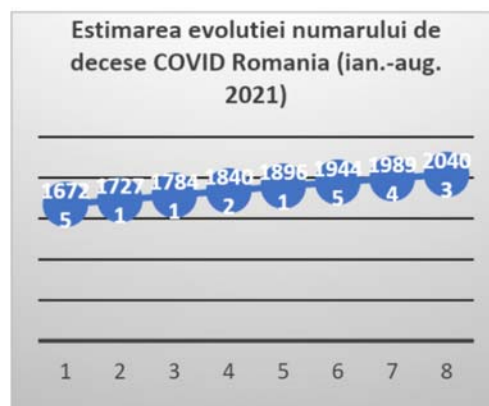
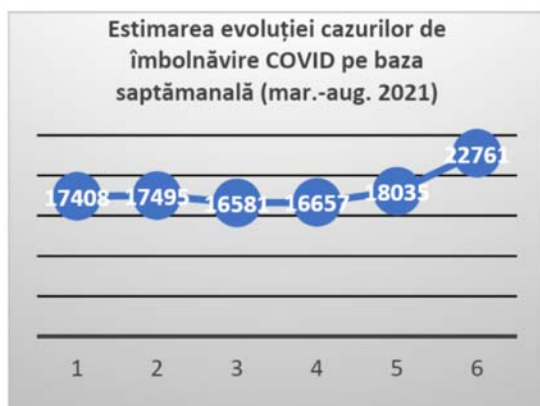

Sursa ECDC, martie 2021⁷

Cheltuielile pentru sănătate în România sunt cele mai scăzute din UE atât pe cap de locuitor (1,029 EUR, media UE fiind de 2,884 EUR), cât și ca procent din PIB (5% față de 9,8% în UE). Ponderea cheltuielilor pentru sănătate finanțate din bani publici (79,5%) este în concordanță cu media UE (79,3%), cu excepția cheltuielilor pentru medicamentele prescrise în cadrul asistenței medicale ambulatorii. De altfel, ultimul raport de țară precizează că formele de îngrijire preventivă, ambulatorie și comunitară sunt în continuare subfinanțate și nu fac obiectul unor măsuri de politică publică care să fie adaptate într-o măsură suficientă nevoilor.

Surse de Finanțare 2021 - 2027

Trecerea la asistența medicală ambulatorie se află într-un stadiu incipient, peste 42% dintre cheltuielile pentru sănătate fiind încă direcționate către serviciile spitalicești (comparativ cu media UE de 29%).

Îmbunătățirea asistenței medicale comunitare, deși foarte necesară, prezintă întârzieri. Realizarea centrelor de asistență medicală comunitară care oferă îngrijiri integrate a suferit întârzieri suplimentare. O schimbare de abordare în acest sens ar putea reduce nivelul actual ridicat al spitalizărilor evitabile pentru „bolile care se pretează la asistența medicală ambulatorie”, cum ar fi diabetul și hipertensiunea.

Sectorul sanitar se bazează pe o infrastructură concepută acum 50-60 ani, când nevoia de servicii de sănătate era diferită față de realitățile de astăzi. Clădirile rețelei de spitale sunt, în cele mai multe cazuri, inadecvate și neadaptate tehnic și tehnologic (unele clădiri fiind construite după standarde de acum 100 de ani). Fluxurile intra-spitalicești nu sunt asigurate în mod continuu în aceeași clădire, ci, de multe ori, funcțiunile sunt dispuse în amplasamente aflate la distanțe mari și foarte mari (de exemplu spitalele de tip pavilionar).

Adaptarea infrastructurii la nevoile de servicii de sănătate curente (boli netransmisibile, acumularea de probleme de sănătate, complexe cu comorbidități, existența unor tehnologii complexe, etc.) este în multe cazuri imposibilă sau mult mai costisitoare decât construcția unor clădiri noi în care să se transfere activitatea curentă. În plus, mai ales în spitalele vechi cu circuite deficitare, controlul infecțiilor nosocomiale este deficitar. Dotarea cu echipamentele necesare este încă departe de standardele în țările europene avansate, iar distribuția teritorială a echipamentelor nu este echilibrată și adaptată necesităților.

Conform Departamentului pentru Situații de Urgență (2020) privind controalele de prevenire desfășurate de inspectoratele pentru situații de urgență la secțiile de terapie intensivă, dintr-un total de 1.392 clădiri ale unităților sanitare cu paturi, 302 funcționează fără autorizație de securitate la incendiu iar 52 sunt doar parțial autorizate. Principalele cauze care conduc la funcționarea construcțiilor cu funcțiunea de îngrijire a sănătății fără autorizație de securitate la incendiu sunt fondurile insuficiente pentru modernizarea fragmentată a clădirilor sau pentru conformarea construcției la cerințele reglementărilor tehnice și calitatea slabă a documentațiilor întocmite în vederea obținerii avizului și autorizației.

Deficitul considerabil de forță de muncă în sectorul sănătății, inclusiv deficitul de medici de familie, precum și infrastructura medicală degradată, lipsa produselor medicale, formarea insuficientă a personalului medical și gradul limitat de continuitate și integrare între diferitele niveluri de îngrijire slăbesc reziliența sistemului de sănătate. Sănătatea nu este sigurul sector afectat de pandemie. Consecințele socio-economice și riscul ca pandemia să adâncească disparitățile regionale în România rămâne important. Educația este un alt domeniu în care consecințele măsurilor impuse pe perioada stării de alertă și de urgență pentru reducerea riscului de răspândire a virusului a evidențiat principalele lacune ale procesului de educație și formare profesională.

Precondiția esențială pentru furnizarea unor servicii educaționale și de formare profesională de calitate, incluzive și atractive constă în reabilitarea infrastructurii educaționale. Dezvoltarea competențelor necesare parcurgerii etapelor de tranziție

Surse de Finanțare 2021 - 2027

ecologică și digitală depinde și de realizarea de investiții în infrastructura pentru eficiență energetică și seismică.

România dispune de o infrastructură educațională și de formare profesională învechită, nesigură, ineficientă din punct de vedere energetic și cu un nivel scăzut al accesibilității persoanelor cu dizabilități. Conform Planurilor de Analiză și Acoperire a Riscurilor (PAAR), un procent important de unități și instituții de învățământ de stat, în special cele pre-școlare și școlare de stat pentru acces la educația bazată pe inovație, creativitate și specializare inteligentă, funcționează în clădiri încadrate ca având risc seismic sau niveluri ridicate de risc la incendiu. De asemenea, în lipsa unor dotări corespunzătoare și servicii conexe de calitate (spații de cazare, de informare și documentare, masă și recreere), unitățile de învățământ și instituțiile de învățământ superior sunt neatractive pentru elevi, studenți și pentru mediul de afaceri. De asemenea, acestea s-au dovedit subdimensionate și insuficient adaptate condițiilor de funcționare pe durata pandemiei.

Intervențiile în domeniul modernizării și reabilitării infrastructurii educaționale și de formare profesională vor conduce la creșterea accesului. Investițiile vor viza de asemenea, obținerea unor spații mai sigure și mai pregătite în raport cu eventuale crize. Din perspectiva îndeplinirii recomandărilor specifice de țară, prin noile investiții în reabilitare termică și seismică, mediile de învățare se vor moderniza, flexibiliza, iar procesul educațional și de formare va deveni mai calitativ, accesibil și atractiv, inclusiv pentru elevii și studenții care provin din medii defavorizate.

Pe lângă cele de mai sus, este necesar ca și sectorul public să devină mai transparent, mai eficient și mai rezilient. Trebuie realizată și tranziția spre o administrație digitală și verde, precum și întinerirea corpului funcționarilor publici. Sistemul are nevoie de un cadru normativ suplă și adaptat noilor nevoi care să reducă birocrăția și timpul de livrare a serviciilor. În urma automatizării proceselor specifice managementului resurselor umane din administrația publică se poate asigura și un proces de recrutare, promovare și evaluare transparent și integrat, axat pe competențe și dezvoltare continuă, inclusiv prin scheme de mobilitate, talent management și utilizarea centrului de evaluare a competențelor ca instrument pe tot parcursul carierei.

Principalele probleme identificate în administrația publică se referă la gradul scăzut de transparentizare și digitalizare a serviciilor publice, îmbătrânirea corpului funcționarilor publici (4% din personalul sub 30 de ani la nivel local, respectiv 1,5% la nivel central au grade profesionale de debutant și asistent), nivelul scăzut de încredere în ceea ce privește respectarea normelor de etică și problemele de integritate. De asemenea, nu există un sistem integrat de management al resurselor umane și financiar bazat pe competență și performanță, iar competențele digitale în administrația publică din România sunt slab dezvoltate.

Ultimul raport de țară semnalează faptul că procesul de reformare a administrației publice stagnează și că rezultatele reformelor nu sunt vizibile, inclusiv cu privire la sistemul de recrutare. Pentru aplicarea recomandărilor specifice de țară în 2020, România trebuie să întreprindă acțiuni care să conducă la îmbunătățirea eficacității și calității administrației publice, precum și la previzibilitatea procesului decizional, inclusiv printr-o implicare adecvată a partenerilor sociali, să consolideze competențele și învățarea digitală.

Surse de Finanțare 2021 - 2027

Lecțiile învățate în timpul pandemiei au evidențiat deficiențele și au expus vulnerabilitățile, făcând vizibil faptul că documentele de politică publică ce gestionează modul de acțiune al autorităților în situații de criză suferă de anumite deficiențe. Capacitatea logistică existentă este limitată și nu poate asigura aceeași eficiență a autorităților la nivelul tuturor regiunilor geografice, iar informațiile în baza cărora se iau decizii operaționale sunt greu accesibile, necorelate și nu ajung cu suficientă rapiditate la dispoziția factorilor decizionali.

Deciziile operaționale nu beneficiază de informații în timp real, iar când acestea devin disponibile se constată că nu sunt integrate, sunt incomplete sau pur și simplu nu sunt suficient de cuprinzătoare pentru fundamentarea unei acțiuni. Pe fondul solicitării intense de către un număr ridicat de utilizatori concurenți, sistemele informatice au cedat sau au avut funcționalități limitate.

Documentele de politică publică din domeniu prevăd de cele mai multe ori abordări individuale, la nivel de autoritate responsabilă, în detrimentul unei abordări integrate. Actuala guvernare legislativă nu asigură o coerență și eficacitate a acțiunilor întreprinse de autorități.

Pe durata pandemiei s-a evidențiat necesitatea asigurării mijloacelor de transport a echipamentelor medicale, protecția și depozitarea teritorială a acestora. Marile zone urbane sunt în mod vădit avantajate din acest punct de vedere datorită existenței anumitor stocuri la nivelul acestora, în detrimentul zonelor rurale și cele mai dezavantajate economic.

Gradul de dotare cu tehnică de intervenție, precum și înlocuirea parțială a celei depășite, reduce timpul de răspuns și are un impact direct în reducerea numărului de victime și a pagubelor înregistrate în urma manifestării tipurilor de risc pe teritoriul național.

În legislația națională sunt prevăzute criteriile de performanță pe baza cărora se fundamentează distribuția teritorială a subunităților de intervenție, cel mai relevant dintre acestea fiind timpul de răspuns, care este dependent de următorii factori: grad de dotare 100%, distribuția teritorială, numărul echipamentelor specializate, pregătirea personalului operativ, etc.

Acest criteriu nu poate fi îndeplinit în multe situații datorită distanțelor mari de parcurs până la locul intervenției, demonstrat fiind faptul că valoarea timpului de răspuns influențează în mod direct rata mortalității, valoarea pagubelor și consumul de resurse la intervenție. La nivel național, valoarea timpului de răspuns la intervenții pentru un număr de 2.639 localități este de 20 minute sau mai mare.

Conform Profilului de țară din 2019 în ceea ce privește sănătatea în anul 2017, 4,7% dintre români au raportat nevoi nesatisfăcute de asistență medicală din cauza costurilor, a distanței sau a perioadei de așteptare, comparativ cu o medie de 1,7% în UE.

Numărul intervențiilor în situații de urgență în perioada 2008-2019 a crescut cu peste 500%, ajungând la un total de 503,594 intervenții în anul 2019 comparativ cu 88,820 intervenții în anul 2008.

Deficiențele privind dotarea actuală a serviciului pentru situații de urgență pot conduce la imposibilitatea asigurării serviciilor medicale de urgență populației, ceea ce înseamnă pierderi de vieți omenești sau apariția complicațiilor rezultate din

Surse de Finanțare 2021 - 2027

neacordarea serviciilor medicale urgente necesare, care pot avea ca efect creșterea numărului de zile de spitalizare necesare.

Având în vedere provocările menționate mai sus, se impune îmbunătățirea infrastructurii de răspuns destinate situațiilor de urgență și criză, prin creșterea capacităților de depozitare a produselor rezervă de stat, concomitent cu operaționalizarea și creșterea capacității de intervenție pentru misiunile de urgență medicală și terapie intensivă. Noile spații de depozitare ce urmează să fie construite trebuie să fie localizate uniform la nivelul teritoriului național și să asigure o distribuire facilă și optimă la nivel regional.

Dezvoltarea unui Sistem Informatic de Coordonare și Conducere a Intervenției va permite colectarea de date în timp real, realizarea monitorizării situației de urgență de la distanță, analize și evaluări, diseminarea informației către părțile interesate, precum și vizualizarea de informații și imagini video în timp real. Implementarea unui astfel de sistem ar permite, printre altele, vizualizarea locației și estimarea amplitudinii unui eveniment negativ.

Dezastrele nu au granițe și pot lovi unul sau mai multe state în același timp fără avertisment. În multe cazuri, în urma lor rămân victime multiple. Ținând cont de riscurile de producere a situațiilor de urgență și a dezastrelor, experiența în prevenirea, protecția, limitarea și reducerea impactului și a răspunsului, caracterul complex al managementului situațiilor de urgență și necesitatea implicării tuturor instituțiilor statului și a comunităților în acest efort, România a creat Sistemul Național de Management al Situațiilor de Urgență (SNMSU). Acest sistem acționează pentru prevenirea și gestionarea situațiilor de urgență, asigurarea și coordonarea resurselor umane, materiale, financiare și de altă natură necesare restabilirii stării de normalitate. Îmbunătățirea capacității de răspuns la situații de risc va contribui la reducerea decalajelor înregistrate de România față de celelalte state membre UE, cu impact pozitiv asupra nivelului de trai al populației. În același timp va fi sporită rezistența în caz de criză și dezastre, precum și prevenirea blocajelor apărute la nivelul comunităților ca urmare a situațiilor de risc și criză, permițând efectuarea unor intervenții rapide la nivel regional și în special în zonele greu accesibile.

PNRR Pilonul VI - Politici pentru generația următoare, copii și tineri

Criza economică din 2008 a avut drept consecință la nivel european dublarea ratei șomajului în rândul tinerilor (15-24 de ani) până aproape de 25%. În ultimii ani a început să scadă până la un nivel de 15%. România se află peste media europeană, înregistrând o rată de aproximativ 19%, care ajunge până aproape de 30% în anumite regiuni.

UE a luat o serie de măsuri pentru a crea un sistem integrat ce asigură calitatea de angajare, educația continuă și formarea pentru tineri. Crearea Garanției pentru tineret a constituit un răspuns la ultima criză economică și la rata șomajului în rândul tinerilor. Pe lângă existența șomajului în rândul tinerilor, 6,5 milioane de tineri din UE nu erau încadrați profesional și nu urmau niciun program educațional sau de formare (NEETs). România are una dintre cele mai scăzute rate de participare la forța de muncă din UE. Populația în vârstă de muncă a scăzut constant din 2008 în timp ce deficitul de forță de muncă și de forță de muncă calificată a crescut.

România are rezultate deosebit de slabe în raport cu media UE în ceea ce privește tinerii care nu sunt încadrați profesional și nici nu urmează vreun program educațional, de formare sau de calificare în muncă. Disparitățile dintre mediul urban și cel rural creează inegalități foarte mari în ceea ce privește veniturile și oportunitățile în rândul populației. În 2018, ponderea tinerilor care nu erau încadrați profesional și nu urmau niciun program educațional sau de formare în rândul populației tinere din mediul rural era de aproape trei ori mai mare decât cea a tinerilor din mediul urban (18,1 %, comparativ cu 7 %).

Crearea și diversificarea competențelor și abilităților pentru tineret reprezintă puntea dintre educație, formare sau muncă, contribuind astfel la prevenirea excluziunii, la echitatea și egalitatea de șanse a acestei categorii. Crearea oportunităților în ceea ce privește schimburile, cooperarea, acțiunea culturală și civică pentru tineri contribuie la dezvoltarea și consolidarea de competențe personale, sociale și civice, la creșterea capacității de inserție profesională și la atitudinea proactivă a acestora pe piața forței de muncă, în mediu antreprenorial, socio-politic sau sportiv.

Asigurarea accesului egal pentru toți tinerii în cadrul programelor destinate acestora este unul dintre obiectivele avute în vedere pentru construirea unei societăți echitabile, bazate pe valori și identitate europeană. Tinerii manifestă interes pentru politică și sunt activi din punct de vedere social - jumătate sunt implicați în activități organizate, aproape o treime sunt voluntari activi, iar alții sprijină o cauză atrăgând atenția mass-mediei sau făcând o alegere în calitate de consumatori.

“Diagnoza 2020 – Situația tineretului și așteptările sale”, analiză comparativă 2018-2020 realizată de Institutul Român de Evaluare și Strategie pentru Ministerul Tineretului și Sportului și publicată în decembrie 2020 arată un indice îngrijorător de scăzut al încrederii tinerilor în autoritățile publice. Astfel, în 2020 aceștia au încredere multă și foarte multă în proporție de 10% în Guvern (8% în 2018), 8% în Parlamentul României (7% în 2018) și 4% în partidele politice (la fel ca în 2018). La fel de îngrijorătoare este scăderea abruptă a acestui indice în școală la 32% în 2020 comparativ cu 53% în 2018, sentimentul că pot influența în foarte mică măsură deciziile importante care se iau în comunitățile lor, la nivel național sau european și

Surse de Finanțare 2021 - 2027

faptul că “neîncrederea de la nivel macro, instituțional, se observă și la nivel interpersonal. Jumătate dintre tineri cred că este cel mai bine să nu ai încredere în nimeni și că nimănui nu-i pasă foarte mult ce se întâmplă cu ceilalți.”.

Cercul încrederii trebuie restabilit, cu atât mai mult cu cât actualele generații de tineri opun, în mod natural, o rezistență crescută față de ierarhia tradițională și simt nevoia de a fi implicați și abordați ca resursă și de a fi parte din politicile publice care le definesc viitorul dar, mai ales prezentul. Un instrument foarte util în acest sens par a fi organizațiile neguvernamentale care au avut o dublare a capitalului de încredere la 51% în 2020 comparativ cu 26% în 2018 și se află în topul încrederii pe locul 2 după armată (67% în 2020, 55% în 2018) și alături de biserică (42% în 2020, 38% în 2018) dublat de faptul că gradul de încredere în Uniunea Europeană, și implicit, în instrumentele sale de intervenție precum PNRR, este de 57%.

Trebuie subliniat că aceste tendințe se regăsesc și în rândul tinerilor vulnerabili pentru care există un set de date separat în 2020 ce permite o analiză mai aprofundată a nevoilor și aspirațiilor acestora. Indicele de încredere prezintă o dublare comparativ cu media pentru Guvern (19%), Parlamentul României (20%) și partidele politice (11%), același nivel pentru armată (67%), variațiuni ușoare pentru organizații neguvernamentale (48%) și biserică (43%) dar și semnificativ mai mare în Uniunea Europeană (64%).

Printre recomandările Diagnozei se regăsesc: 1) susținerea tinerilor cu posibilități reduse în vederea asigurării egalității de șanse; 2) dezvoltarea programelor, inițiativelor menite să faciliteze asumarea unui rol activ de către tineri în viața publică și 3) dezvoltarea unor structuri de suport sustenabile în domeniul tineretului.

În România există o lipsă de coordonare între prioritățile de politică publică în domeniul social, activitățile de tineret și acțiunile de voluntariat fiind stimulate cu precădere de societatea civilă. Personalul angajat în domeniul asistenței sociale este insuficient, având în vedere că unu din trei români trăiește în sărăcie, iar lucrătorii de tineret angajați sunt de ordinul zecilor la o populație tânără de aproape cinci milioane de cetățeni români.

Corpul Român de Solidaritate și Cooperare vine în completarea celui european, prin crearea unui ecosistem integrat de servicii și organizații pentru tineri (dar și pentru adulți și vârstnici care doresc să se implice în activități cu impact în comunitate).

Sectorul de tineret din România a intrat pe o pantă descendentă în România ultimilor 30 de ani, cu o infrastructură care a dispărut și investiții din partea autorităților publice care sunt, mai degrabă, simbolice în ultimii ani. În mod paradoxal, exploatată inteligent, cu o viziune coerentă și prin implicarea tuturor actorilor relevanți, această situație îl poate transforma, similar cu dezvoltarea sectorului digital, într-unul din domeniile cele mai dinamice în timp relativ scurt, acestea profitând de avansul realizat în alte țări dar și de o serie de programe sau inițiative punctuale precum cele propuse prin PNRR pentru a crea un ecosistem de servicii integrate.

Sportul nu trebuie neglijat în acest context fiind poate una dintre oportunitățile de incluziune a tinerilor din mediile defavorizate. De altfel, conform Anuarului sportului (MTS- 2019) numărul de tineri legitimați la cluburile sportive la divizia de tineret/cadeți/juniori era de 128.517, iar numărul de copii era de 78.580. Activitățile sportive incluzive pot ajuta tinerii să obțină valori civice și sociale europene și să

Surse de Finanțare 2021 - 2027

promoveze următorii factori sociali: comportament adecvat, respectarea regulilor, alternativitatea, cooperarea și integrarea socială. Fenomenul de integrare socială prin sport poate fi considerat ca fiind un proces interactiv, de cunoaștere, de asimilare și practicare a valorilor sportive precum fair-play, munca în echipă, spirit de echipă, devotament, dăruire, competență, competiție, angajament, tolerență, non-violență etc. Recomandările specifice de țară (2020) subliniază că echitatea, incluziunea, calitatea educației și capitalul uman rămân provocări importante, fiind necesare reforme și investiții strategice în acest domeniu, iar pe de altă parte că nu se constată nicio îmbunătățire a rezultatelor școlare, în special în rândul copiilor din zonele rurale și din zonele defavorizate din punct de vedere economic.

Ultimul raport de țară menționează o serie de provocări sociale și în materie de ocupare a forței de muncă care ar trebui abordate. Sărăcia și excluziunea socială, precum și sărăcia persoanelor încadrate în muncă rămân la cote foarte ridicate, iar inegalitățile în materie de venituri s-au adâncit. Inegalitățile persistă, în special în cazul persoanelor din zonele rurale și defavorizate. Rata de părăsire timpurie a școlii este ridicată (15,3% față de media UE 10,3%), iar țintele stabilite pe Strategia 2020 nu sunt îndeplinite cu privire la investițiile în cercetare și dezvoltare și la părăsirea timpurie a școlii.

Ponderea persoanelor care în 2018 au părăsit timpuriu sistemul de învățământ și de formare profesională a fost în mediul rural cu 10,5 puncte procentuale mai mare decât în orașe și suburbii și de șase ori mai mare decât în orașele mari. Numărul ridicat de persoane care părăsesc timpuriu sistemul de învățământ și de formare profesională, ca de exemplu în Regiunea Sud-Est (21,3%) sau în Regiunea Nord-Est (19,5%) și nivelul foarte scăzut al oportunităților de perfecționare pentru adulți reprezintă în continuare o problemă importantă.

Echitatea, caracterul incluziv și calitatea educației depind în mare măsură de investiții și de reforme în sistemului educațional care să ducă la creșterea accesului la educație și formare de calitate, la participarea zilnică la orele de curs și la finalizare ciclurilor educaționale obligatorii, prin reducerea pierderilor din sistem (abandon școlar, părăsire timpurie a școlii, absentism).

Nu există încă la nivel național o strategie integrată care să abordeze problema părăsirii timpurii a școlii. Nu se constată o îmbunătățire a rezultatelor școlare, în special în rândul copiilor din zonele rurale și cele defavorizate din punct de vedere economic. Nivelul de dobândire a competențelor digitale este scăzut, ceea ce ridică semne de întrebare cu privire la integrarea viitoare a absolvenților pe piața forței de muncă. Relevanța pe piața forței de muncă a învățământului profesional și tehnic și a învățământului superior rămâne scăzută, ceea ce restrânge perspectivele absolvenților de a-și găsi un loc de muncă.

Accesul la o educație de calitate și favorabilă incluziunii rămâne insuficient și nu au fost luate măsuri de îmbunătățire a competențelor. În plus, rezultatele școlare au rămas constant la un nivel scăzut, în timp ce ratele de părăsire timpurie a școlii au rămas ridicate. Asigurarea egalității de șanse pentru elevii care provin din gospodării sărace, în special din zonele rurale, și din comunitatea romă rămâne o problemă. Participarea redusă la educația și îngrijirea timpurie accentuează inegalitatea de șanse între elevi. Numai 15,7 % din copiii cu vârste sub trei ani sunt înscriși în servicii

Surse de Finanțare 2021 - 2027

formale de îngrijire a copiilor. În cazul copiilor cu vârsta cuprinsă între patru ani și vârsta de școlarizare obligatorie, participarea a crescut la 89,6 % în 2017, dar rămâne sub media UE (95,4 %). Această rată este semnificativ mai mică în cazul copiilor din zonele rurale și din comunitățile dezavantajate. Acest lucru are un efect negativ asupra dobândirii competențelor de bază și asupra mobilității sociale a copiilor din medii defavorizate sau din comunități marginalizate.

Integrarea comunității romi rămâne o provocare. Rata de înscriere a copiilor romi în sistemul de învățământ este în continuare sub media țării. În pofida anumitor progrese, rata de părăsire timpurie a școlii este ridicată, iar segregarea educațională rămâne o provocare. Punerea în aplicare a Strategiei naționale de incluziune a romilor înregistrează întâzieri, printre altele și din cauza lipsei de coordonare între părțile interesate.

Echitatea, incluziunea și calitatea învățământului rămân provocări importante iar cheltuielile pentru educație sunt printre cele mai scăzute din UE (2,8 % din PIB față de media UE de 4,6 %), cu o diferență și mai mare la nivel preșcolar și primar (21,8 % din buget față de media de 32 %). Gradul de acoperire al rețelei de grădinițe a crescut, însă persistă disparitățile dintre mediul rural și cel urban.

Pentru nivelul de îngrijire formală pentru copiii mai mici de 3 ani care beneficiază de îngrijire formală, deși indicatorul a avut un trend ascendent până la 15,7 în 2017, valoarea acestuia a început să scadă, fiind necesare măsuri suplimentare pentru creșterea acestui indicator, pentru crearea premiselor unei educații echitabile și incluzive timpurii.

Deși impactul real al pandemiei asupra educației nu a fost încă evaluat, se pot observa efecte colaterale asupra sistemului de educație din România, cauzate în mare parte de închiderea școlilor și de lipsa capacității sistemului de a facilita trecerea de la sistemul educațional față în față către învățarea on-line, la scară largă. Întreruperile prelungite ale procesului educațional au afectat în special elevii dezavantajați din punct de vedere al învățării pe fond socio-economic, care nu pot face față eficient sistemului educațional în contextul strategiilor de învățare la distanță. Prin urmare, este posibil ca numărul elevilor care erau deja în situație de risc de părăsirea timpurie a școlii să crească. În acest context, sistemul educațional trebuie să fie în măsură să atenueze abandonul școlar și lipsa învățării prin intermediul unor acțiuni și măsuri adecvate și imediate.

În tot acest context, reforma guvernantei sistemului de educație a devenit o necesitate în vederea separării componentei de management de procesul educațional. În acest fel se urmărește evitarea dublei atribuirii, introducerea instrumentelor financiare flexibile la dispoziția unităților de învățământ, precum și simplificarea proceselor de obținere a avizării și a creditării acestora. Prin implementarea acestei reforme va fi posibilă transferarea atribuțiilor din sistem centralizat către consiliile de administrație ale școlilor pentru a identifica și implementa nevoile identificate la nivelul fiecăreia în parte.

PNRR – Componente finantabile (Pentru ce se vor aloca finanțări)**Sinteza PNRR Pilon – Componente – Finanțări**

PNRR- Pilonul I - Tranziție Verde - Componenta I.1 Sistemul național de gestionare a apei: acces la apă și canalizare, irigații, dezmlăștiniri, lucrări de combatere a eroziunii solului și intervenții active în atmosferă (antigrindină)

Buget: estimat 4.000 mil euro

Implementarea planului de extindere accelerată a rețelelor de apă și canal pentru UAT-uri cu peste 2000 locuitori

Implementarea programului “prima conectare la apă și canalizare” și colectarea și tratarea apelor uzate urbane în aglomerările cu mai puțin de 2000 locuitori folosind fose

Modernizarea sistemelor de irigații pentru prevenirea și gestionarea riscului de secetă/ ariditate

Modernizarea sistemelor de desecare – drenaj pentru prevenirea și reducerea riscului la inundații și înmlăștinire;

Dezvoltarea lucrărilor de combatere a eroziunii solurilor, riscului de alunecări și degradarea terenurilor

Extinderea și dezvoltarea infrastructurii pentru combaterea căderilor de grindină și creșterea precipitațiilor

Creșterea eficacității prognozelor și avertizărilor meteorologice la apariția riscului de producere a inundațiilor prin dezvoltarea a 300 de stații meteorologice automate și autonome de suprafață și 100 de stații agrometeorologice, în vederea diminuării pierderilor umane și materiale;

Controlul poluării mediului din sursa agricolă prin dezvoltarea unei scheme de finanțare pentru construire de platforme la nivel de ferme mici și medii, pentru colectarea, managementul și valorificarea gunoiului de grajd.

Asigurarea unui management integrat al bazinelor hidrografice și consolidarea politicii de îmbunătățire și protecție a resurselor de apă și a biodiversității.

- Reforma instituțională pentru o bună guvernare în domeniul apei și îmbunătățirea mecanismului economic de autofinanțare a Agenției Naționale Apele Române;
- Adaptarea la schimbări climatice prin modernizarea barajelor cu folosință complexă, creșterea capacităților de stocare și adaptarea exploatarei pentru asigurarea condițiilor ecologice;
- Creșterea rezilienței și adaptarea la schimbări climatice în municipiul București prin reabilitarea nodurilor hidrotehnice de pe râul Dâmbovița, asigurarea condițiilor ecologice în Parcul Național Văcărești și pe râul Dâmbovița și punerea în siguranță a acumulării Buftea și realizarea acumulării nepermanente Crețu-Urziceanca pe râul Colentina;
- Întărirea capacității de intervenție prin dotarea cu utilaje/ echipamente pentru asigurarea sistemelor de măsurare in situ a parametrilor fizici ai construcțiilor hidrotehnice (echipamente geo-radar, geoelectrozistive, drone LIDAR, etc);
- Realizarea acumulărilor nepermanente pe râul Șumuleu în localitatea Miercurea Ciuc și pe râul Racu în localitatea Livezi și a măsurilor

Surse de Finanțare 2021 - 2027

complementare pentru evitarea suprapunerii efectelor viiturilor și reducerea efectelor produse de barajele de castori în depresiunea Ciucului.

Surse de Finanțare 2021 - 2027

Pilonul I - Tranzitie Verde - Componenta I.2 Păduri, perdele forestiere și biodiversitate**Buget estimat: 1.500 mil euro**

Limitarea tăierilor ilegale prin investiții în mijloace moderne de supraveghere și control și plantarea pădurilor noi și perdelelor forestiere și agrosilvice, prin:

- Ameliorarea practicilor de exploatare forestieră prin investiții în tehnologii prietenoase cu mediul;
- Mijloace digitale de supraveghere și control a activităților ilegale din păduri, în special a tăierilor ilegale de arbori;
- Investiții în depozite și facilități de sortare primară pentru valorificarea superioară a lemnului, inclusiv prin tranziția de la sistemul de vânzare "pe picior" la vânzarea din depozite;
- Organizarea bursei lemnului;
- Reforma sistemului de administrare a pădurilor de stat prin modernizarea și digitalizarea ROMSILVA;
- Apărarea localităților împotriva viiturilor torențiale și diminuarea pagubelor produse de inundații prin realizarea lucrărilor de corectare a torenților;
- Creșterea accesibilității fondului forestier național prin construcția de noi drumuri forestiere și prin reabilitarea și modernizarea celor existente.

Realizarea și întreținerea de canale ecologice, înfăptuirea unor reconstrucții ecologice ale habitatelor inclusiv a pajiștilor în ariile naturale protejate în contextul schimbărilor climatice, prin :

- Împădurirea României prin plantarea de păduri noi și perdele forestiere și agrosilvice prin:
 - o Înființarea de pepiniere publice și private de puieti;
 - o Împădurirea terenurilor pretabile și înființarea de perdele forestiere (zone cu interes ecologic);
 - o Realizarea lucrărilor de împăduriri/completări/refaceri ale plantațiilor calamitate pe terenurile agricole și forestiere
- Protejarea biodiversității, menținerea și creșterea statutului de conservare favorabilă a speciilor și habitatelor prin:
 - o Dezvoltarea de canale ecologice, reconstrucții ecologice ale habitatelor și conservarea speciilor;
 - o Crearea rețelei naționale de arii naturale urbane;
 - o Reconstrucția habitatelor de pajiști în ariile naturale protejate;
 - o Actualizarea Planurilor de management pentru arii protejate;
 - o Identificarea zonelor potențiale de protecție strictă în habitate naturale terestre și marine în vederea punerii în aplicare a Strategiei UE privind biodiversitatea pentru 2030.
 - o Management durabil în gestionarea faunei de interes cinegetic și eradicarea pestei porcine africane în fondul cinegetic național.

Surse de Finanțare 2021 - 2027

Pilonul I - Tranziție Verde - Componenta I.3 Completarea investițiilor în sistemele de deșeuri (Managementul deșeurilor, colectare selectivă și economie circulară)**Buget estimat: 1.300 mil euro**

Adoptarea și pilotarea strategiei de economie circulară și încurajarea reciclării și a economiei circulare și operaționalizarea sistemului de garanție pentru ambalaj, precum și implementarea unor sisteme de scanare mobile pentru camioane și containere de deșeuri;

- Dezvoltarea unui management al deșeurilor eficient, inclusiv prin:
 - Dezvoltarea, modernizarea și completarea sistemelor de management integrat al deșeurilor municipale (pentru SMID-uri și pentru localități neasociate);
 - Dezvoltarea unor „insule ecologice” digitalizate pentru colectarea selectivă a deșeurilor la nivel local.
 - Includerea în circuitul economic a materiilor prime secundare provenite din materialele recuperate de la populație sub formă de deșeuri;
 - Crearea a două programe integrate, de logistică și comunicare, destinate gestionării deșeurilor, unul adresat operatorilor economici, iar altul pentru unitățile administrativ teritoriale;
- Achiziționarea de scannere mobile pentru camioane și containere de deșeuri.
- Elaborarea și pilotarea Strategiei pentru economia circulară.
- Dezvoltarea și implementarea sistemului de garanție-depozit pentru ambalaje, inclusiv prin achiziționarea infrastructurii hardware și software.
- Valorificarea unor materiale din depozitele de deșeuri industriale.
- Controlul poluării mediului din sursă agricolă și reducerea gazelor cu efect de seră, inclusiv prin:
 - Dezvoltarea de platforme în fermele mici și medii pentru colectarea, managementul și valorificarea gunoierului de grajd;
 - Creșterea operabilității și sustenabilității platformelor existente și reducerea gazelor cu efect de seră, la nivel de ferma sau de UAT;
 - Investiții în sistemele de stocare, gestionare și compostare aerobă;
 - Investiții în stații de compostare și biogaz, ambalare și peletizare;
- Elaborarea și adoptarea Legii Naționale a Climei în urma revizuirii Strategiei României pe termen mediu și lung privind reducerea emisiilor de gaze cu efect de seră și adoptarea Planului de acțiune pentru reducerea emisiilor de gaz cu efect de seră în perioada 2021-2030.

Remediarea siturilor contaminate orfane și redarea terenurilor circuitului economic, precum și închiderea depozitelor de deșeuri neconforme, cuprinse în Cauza C-301/17 și ecologizării siturilor contaminate istoric

Surse de Finanțare 2021 - 2027

Pilonul I - Tranzitie Verde - Componenta I.4 Tranzitia verde – transport feroviar și mobilitate urbană verde

Buget estimat: 5.000 mil euro

Modernizarea managementului traficului feroviar pe rețeaua națională în vederea fluidizării traficului feroviar pe următoarele sectoare de cale ferată:

- Optimizarea managementului traficului feroviar pe rețeaua națională și investiții aferente lucrărilor de modernizare a sectoarelor selectate din rețeaua TEN-T, cum ar fi:

- Arad – Timișoara - Caransebeș;
- Cluj - Episcopia Bihor;
- conexiune feroviară Brașov – Aeroport Brașov;
- conexiune feroviară Timișoara – Aeroport Timișoara;
- Trenul metropolitan Cluj Napoca

precum și reînnoirea liniei de cale ferată (șine, traverse, macaze, înlocuirea stratului de piatra) și electrificarea liniei de cale ferată.

Optimizarea mersului trenurilor de călători pe rețeaua feroviară națională, inclusiv prin următoarele intervenții:

- Optimizarea mecanismului instituțional de gestionare a investițiilor în domeniul feroviar și de furnizare a serviciului public;
- Achiziția de material rulant verde pentru rețeaua națională;
- Modernizarea materialului rulant existent pe rețeaua feroviară națională;
- Achiziția materialului rulant pentru rețeaua feroviară metropolitană și modernizarea punctelor de oprire

Creșterea eficienței mobilității urbane verzi prin dezvoltarea transportului cu metroul ceea ce implică

- Achiziția sistemelor de management al consumului de energie electrică;
- Achiziția de material rulant nou;
- Construirea de noi magistrale de metrou în regiunea București-Ilfov și Cluj.

Surse de Finanțare 2021 - 2027

Pilonul I - Tranzitie Verde - Componenta I.5 Valul renovării - Fondul pentru reabilitarea verde și seismică

Buget estimat: 2.200 mil euro

Dezvoltarea Fondului pentru Reabilitare Energetică și Seismică care să prevadă o alocare de minim 50% locuințe private/alocare minimală pentru criteriu social, precum și creșterea capacității profesionale a specialiștilor în construcții:

- Realizarea unui cadru normativ simplificat și actualizat care să sprijine implementarea investițiilor în tranziție spre clădiri verzi și reziliente;
- Realizarea registrului național digital al clădirilor;
- Consolidarea capacității profesionale a specialiștilor și muncitorilor în domeniul construcțiilor pentru realizarea de construcții cu performanțe energetice sporite;
- Dezvoltarea de centre pilot pentru recuperarea materialelor de construcții istorice și reutilizarea lor;
- Schimbarea legislativă în vederea consolidării seismice a clădirilor din România;
- Formarea profesională pentru intervenția pe construcții cu valoare istorică și arhitecturală;
- Instituirea unui fond "renovation wave" care să finanțeze adecvat lucrări de îmbunătățire a fondului construit existent în următoarele domenii:
 - o eficiența energetică și/sau consolidarea seismică a clădirilor rezidențiale multifamiliale;
 - o eficiența energetică și consolidarea seismică a clădirilor publice ale autorităților sau instituțiilor publice centrale și locale din domeniile administrație publică, justiție, cultură, sănătate, educație, ordine publică și securitate națională;
 - o creșterea eficienței energetice a clădirilor istorice

Surse de Finanțare 2021 - 2027

Pilonul I - Tranzitie Verde - Componenta I.6 Energie regenerabilă și eficiență energetică**Buget estimat: 1.300 mil euro**

Dezvoltarea unui program de investiții pentru operatorii economici din industrie și IMM-uri în vederea implementării măsurilor de eficiență energetică, precum și sprijinirea inovării prin finanțarea unor tehnologii noi, digitalizare capacități verzi, proiecte demonstrative cu impact în creșterea eficienței energetice și reducerea GES, astfel :

- Actualizarea legislației primare și secundare pentru a include noile și viitoarele Directive și Regulamente ale UE (Regulamentul UE 943/2019 și Directiva UE 944/2019, Pachetul Fit for 55%);
- Actualizarea PNIESC conform recomandărilor Comisiei Europene și creșterea țintei de reducere a emisiilor de gaze cu efect de seră până în 2030 la 55%;
- Eliminarea barierelor din calea bancabilității proiectelor - permiterea contractelor bilaterale direct negociate (Power Purchase Agreements - PPAs);
- Decarbonarea producției de energie electrică, prin restructurarea marilor producători de energie care folosesc combustibilii solizi fosili (C.E.O./C.E.H.), asigurându-se utilizarea RES și tranzitoriu a gazelor naturale împreună cu alți combustibili alternativi, e.g. hidrogen (a se vedea și componenta III.5).
- Reforme pentru integrarea bateriilor în sistemul energetic care să permită exploatarea beneficiilor aduse de acestea într-o cât mai mare măsură (servicii de sistem, demand response, etc);
- Consolidarea cadrului legal în vederea facilitării investițiilor, prin care să se asigure o decarbonare sustenabilă a sectorului energetic;
- Investiții în instalarea de electroлизatoare și digestoare anaerobe;
- Promovarea proiectelor care sunt sub limita rentabilității financiare;
- Finanțarea unor scheme pentru instalarea de E-SRE și gaze regenerabile descentralizate, inclusiv pentru îmbunătățirea accesului la energie în comunități dezavantajate;
- Implementarea unor investiții în domeniul energiei solare, în utilizarea hidrogenului și în cogenerare de înaltă eficiență.
- Implementarea unor sisteme energetice inteligente.
- Reforma sectorului industrial, a întreprinderilor mici și mijlocii și/sau a întreprinderilor mari prin creșterea indicatorului de eficiență energetică.
- Sprijinirea inovării prin finanțarea unor tehnologii noi, digitalizarea capacității verzi, proiecte demonstrative cu impact în creșterea eficienței energetice și reducerea gazelor cu efect de seră.
- Achiziția de platforme digitale de centralizare a datelor de consum/reducerea consumului/monitorizarea indicatorilor pentru fiecare echipament individual la nivelul operatorilor și/sau a ramurilor de activitate/digitalizare și transfer date la distanță.
- Investiții pentru noua industrie energetică în Valea Jiului și Gorj.

Surse de Finanțare 2021 - 2027

Pilonului II Transformare digitală**PNRR- Pilonului II Transformare digitală - Componenta II.1 -Eguvernare****Buget estimat: 2.590 mil euro**

Cloud guvernamental și sisteme digitale interconectate în administrația publică, semnătură și identitate electronică, promovarea investițiilor cu valoare adăugată mare în TIC vizează standardizarea datelor guvernamentale; transformarea și consolidarea datelor guvernamentale; reforma arhitecturii datelor guvernamentale; un nou cadru legal dezvoltat pentru interoperabilitate; crearea unei linii de finanțare la dispoziția instituțiilor; revizuirea legislației privind interacțiunea digitală dintre stat și cetățean; schimbarea normativelor privind arhivarea și legate de extinderea cărții de identitate electronică, a semnăturii digitale pentru populație și a domiciliului electronic, precum și susținerea achiziționării pe scară largă a semnăturii digitale în mediul public.

Investiții referitoare la creșterea interoperabilității serviciilor publice digitale și optimizarea operațiunilor în beneficiul cetățenilor, cum ar fi: sistemul de colectare a taxelor fiscale și vamale, inclusiv servicii de e-facturare și digitalizare a unor domenii conexe; sistemele aferente domeniilor de muncă, protecție socială și pensii; sănătate, mediu, justiție, administrație agricolă, cultură, competențe digitale pentru funcția publică, apărare națională, Smart City/Smart Village, autorități publice locale.

Crearea următoarelor tipuri de fonduri:

- Fond pentru stimularea competitivității în afaceri;
- Fond pentru biblioteci ca hub-uri de învățare și dezvoltare de aptitudini digitale pe tot parcursul vieții;
- Fond pentru susținerea robotizării în administrație și mediu de afaceri - Robotic Process Automation (RPA) - și promovării Inteligenței Artificiale (AI);
- Fond pentru introducerea în educația formală și non-formală a meseriilor digitale ale viitorului.

PNRR- Pilonului II Transformare digitală - Componenta II.2 România Educată**Buget estimat: 780 mil euro**

Digitalizarea educației prevede formarea unui sistem de educație flexibil, digitalizat, adaptabil, de calitate, capabil să răspundă provocărilor și să genereze schimbarea.

Astfel investițiile întreprinse se axează pe:

- Flexibilizarea și centrarea pe elev a sistemului educațional prin digitalizare.
- Dezvoltare digitală în domeniul educației și formării profesionale pentru o societate digitală și o economie verde.
- Consolidarea rezilienței și predictibilității funcționale a sistemului de educație în era digitală.
- Dezvoltarea competențelor digitale ale cadrelor didactice de a utiliza resurse educaționale deschise (competențe de pedagogie digitală).

Surse de Finanțare 2021 - 2027

- Dezvoltarea competențelor digitale ale elevilor prin revizuirea curriculum-ului disciplinelor TIC, precum și prin adaptarea curriculumului școlar pentru învățarea în mediul virtual.
- Modificări legislative pentru generalizarea digitalizării proceselor și conținuturilor în educație.
- Crearea unui mecanism de tip grant pentru dotarea unităților școlare cu echipamente pentru asigurarea condițiilor optime pentru învățarea în mediul virtual, în funcție de riscul socio-educational identificat, cu alocare mai mare per elev pentru școlile mai vulnerabile.
- Crearea unui mecanism de tip grant pentru dezvoltarea de centre digitale avansate în învățământul preuniversitar și universitar.
- Incluziunea prin digitalizare - dezvoltarea unui sistem de educație incluzivă prin elaborarea și implementarea de programe accesibile de alfabetizare digitală pentru elevii cu dizabilități, sportivi și elevi spitalizați.
- Revizuirea platformei manualelor digitale (manuale.edu.ro) prin completarea cu auxiliare școlare în format digital, pentru învățământul preuniversitar.

PNRR- Pilonului II Transformare digitală - Componenta II.3 Broadband și 5G

Buget estimat: 650 mil euro

Vizează alinierea strategiei naționale în domeniul conectivității digitale prin măsuri specifice pentru atingerea obiectivelor de conectivitate UE 2025 și identificarea și eliminarea obstacolelor și ineficiențelor de ordin administrativ care împiedică dezvoltarea rapidă a capilarității rețelelor 5G și broadband, la nivel de backbone, backhaul și buclă locală. Sunt avute astfel în vedere investiții în:

- Rețele de foarte mare capacitate, în special infrastructuri eficiente energetice de fibră optică;
- Construcția infrastructurilor necesare pentru reducerea accesului inegal la rețele de foarte mare capacitate;
- Remedierea eșecului piețelor și creșterea accesului la finanțare a IMM-urilor, start-up-urilor și scale-up-urilor pentru dezvoltarea unor aplicații și servicii 5G;
- Domeniul tehnologiei Open RAN.

Surse de Finanțare 2021 - 2027

Pilonului III Creștere inteligentă, durabilă și favorabilă incluziunii**PNRR- Pilonului III Creștere inteligentă, durabilă și favorabilă incluziunii - Componenta III.1 Reforma sistemului de pensii și reforme fiscale****Buget estimat: 110 mil euro**

Asigurarea unor pensii adecvate și echitabile pentru toți beneficiarii sistemului public de pensii, corelate cu contribuția acestora adusă în timpul vieții active la bugetul asigurărilor sociale de stat;

Elaborarea și adoptarea proiectului de act normativ care să determine corectarea disfuncțiilor și inechităților dintre diferite categorii de beneficiari; Recalcularea a circa 5 milioane de dosare de pensii conform noului act normativ;

Digitalizarea operațiunilor necesare în relația cu asigurații și cu pensionarii; Revizuirea cadrului fiscal în domeniul impozitului pe venit și impozitelor pe proprietate.

PNRR- Pilonului III Creștere inteligentă, durabilă și favorabilă incluziunii - Componenta III.2 Investiții și instrumente financiare pentru sectorul privat și reforma companiilor de stat**Buget estimat: 2.405 mil euro**

Reducerea sarcinii administrative pentru companii și dezvoltarea aplicației digitale aferente registrului unic de control;

Instrumente financiare prin transferarea a 4% din alocare către compartimentul național al programului InvestEU și prin acordare directă către Grupul Băncii Europene de Investiții pentru finanțarea anumitor domenii prioritare;

Scheme de finanțare pentru susținerea costurilor de listare la bursă;

Scheme de granturi pentru înființarea întreprinderilor sociale în zona rurală;

Fond pentru buna guvernare a companiilor de stat;

Scheme de granturi pentru organizarea și consolidarea asocierilor agricole, dezvoltarea de depozite cu servicii și a activității de marketing pentru produse și branduri locale și promovarea unor lanțuri scurte de aprovizionare.

PNRR- Pilonului III Creștere inteligentă, durabilă și favorabilă incluziunii - Componenta III.3 România Educată – Învățământ dual, tehnic și profesional**Buget estimat: 630 mil euro**

Dezvoltarea de rute de formare profesională relevante, complete până la nivel 7, flexibile, prin prelungirea duratei învățământului dual de la 3 ani la 4 ani (sau 5);

Revizuirea ofertei educaționale, a curriculumului și a programelor pentru ruta profesională în regim dual cu directă și permanentă implicare a mediului economic;

Crearea unor scheme de sprijin acordate parteneriatelor între agenții economici, condiționate de parteneriate cu unitățile administrative teritoriale, unitățile de învățământ, camere de comerț și/sau alți parteneri sociali pentru dotări în funcție de profilul învățământului dual;

Investiții în infrastructura socială care să deservească învățământului dual atât preuniversitar cât și universitar, precum și în infrastructura liceelor agricole

Surse de Finanțare 2021 - 2027

PNRR- Pilonului III Creștere inteligentă, durabilă și favorabilă incluziunii - Componenta III.4 Cercetare, Dezvoltare și Inovare**Buget estimat: 510 mil euro**

Reformarea politicilor investiționale în activități de CDI, pe baza unui sistem de granturi competitive, cu accent pe impactul rezultatelor;

Reorganizarea Institutelor Naționale de Cercetare și Dezvoltare și reformarea metodologiei de evaluare a calității cercetării în INCD-uri și a agendei lor strategice de cercetare;

Crearea unui sistem de granturi pentru cercetare și dezvoltare în domenii de nișă cum ar fi acumulatorii de litiu, hidrogen verde, microelectronică, economie circulară pe bază de lână sau textile, bancă de gene vegetale, medicină genomică.

- Acceleratorul de Inovare - Programul de reformă a mecanismului de cooperare public - privată în domeniul cercetării, dezvoltării și inovării, pentru stimularea investițiilor private pe baza unui sistem de granturi competitive pentru 16 domenii de intervenție.
- Reforma metodologiei de evaluare a calității cercetării din Institutele Naționale de Cercetare și Dezvoltare pentru creșterea performanței în cercetare și inovare pe bază de granturi competitive, prin orientarea agendelor strategice de cercetare și inovare ale acestor instituții către nevoile mediului de afaceri și provocările societale.
- Reforma carierei de cercetător pentru asigurarea unui sistem național de cercetare și dezvoltare atractiv și sustenabil.
- Program național de reformă pentru accelerarea recuperării economice post-Covid prin cooperare internațională și racordarea la agenda europeană în domeniul cercetării și inovării, pe bază de granturi competitive de consolidare a excelenței și de susținere a participării la proiectele multi-țări (ex. IPCEI, misiuni și parteneriate Orizont Europa).

PNRR- Pilonului III Creștere inteligentă, durabilă și favorabilă incluziunii - Componenta III.5 Dezvoltarea infrastructurii de gaz natural în amestec cu hidrogen și alte gaze verzi**Buget estimat: 4.500 mil euro**

Modernizarea și adaptarea infrastructurii existente de transport și distribuție de gaze naturale pentru utilizarea hidrogenului și a altor gaze verzi în vederea decarbonizării încălzirii în sectorul consumatorilor casnici și non-casnici, operatorilor economici precum și a altor categorii de beneficiari.

Consolidarea cadrului legal în vederea facilitării investițiilor, prin care să se asigure utilizarea sustenabilă a gazelor verzi (hidrogen, biogaz, etc.) și a rețelelor inteligente de transport și distribuție.

Finanțarea introducerii pe scară largă a hidrogenului în rețeaua de gazele naturale.

Completarea cadrului de reglementare pentru clarificarea soluțiilor tehnice relevante și a problemelor legate de calitatea gazelor și de cerințele de siguranță pentru dezvoltarea rețelelor publice de gaze în combinație cu hidrogen și alte gaze verzi.

Integrarea de soluții inteligente care pot fi accesate de la distanță și alte tehnologii în vederea:

Surse de Finanțare 2021 - 2027

- măsurării presiunii și a debitelor, contorizării și inspecției interioare a conductelor de distribuție a gazelor naturale în amestec cu hidrogen și alte gaze verzi, odorizării, protecției catodice, reacțiilor anticipative și trasabilității sistemului de distribuție;
- integrării activităților participanților pe piața gazelor în procesele de transmitere a informațiilor, distribuției, stocării în conducte și utilizării gazelor naturale în amestec cu hidrogen și alte gaze verzi prin creșterea eficienței sistemului inteligent de distribuție;
- asigurării unei fiabilități sporite a aprovizionării cu gaze naturale în amestec cu hidrogen și alte gaze verzi și asigurării accesului continuu, sigur și rentabil care să ofere clienților servicii noi, cu un consum optimizat.

Completarea cadrului de reglementare pentru clarificarea soluțiilor tehnice relevante și a problemelor legate de calitatea gazelor și de cerințele de siguranță pentru dezvoltarea rețelelor publice de gaze în combinație cu hidrogen și alte gaze verzi.

PNRR- Pilonului III Creștere inteligentă, durabilă și favorabilă incluziunii - Componenta III.6 România Creativă (industrii creative)

Buget estimat: 77 mil euro

Creșterea rezilienței sectoarelor culturale și creative din România și reformarea sistemului de finanțare a creativității cultural-artistice în vederea asigurării sustenabilității pe termen lung.

Relansarea activităților culturale ale operatorilor culturali și susținerea culturii independente;

Dezvoltarea capacității de export cultural și a rezilienței profesionale a artiștilor din România - simplificarea accesului la finanțare.

Transformarea digitală a sectorului editorial în vederea creșterii gradului de ofertă a cărților în format electronic.

PNRR- Pilonului III Creștere inteligentă, durabilă și favorabilă incluziunii - Componenta III.7 Transport rutier și autostrăzi

Buget estimat: 600 mil euro

Creșterea eficienței implementării investițiilor în infrastructura de transport, prin măsuri de creștere a capacității administrative, guvernantei corporative (CNIR și CNAIR), coroborat cu investiții în dezvoltarea infrastructurii rutiere majore (TEN-T) și a conexiunilor cu zone relevante din punct de vedere economic (inclusiv cu potențiale culoare navigabile):

- A7 – Anumite secțiuni;
- A8 – Anumite secțiuni;
- A1 – Secțiunea Lugoj – Deva;
- A3 – Anumite secțiuni și Centura Metropolitană Cluj;
- Legătura între Autostrada A1 – Timișoara – Aeroportul Timișoara;
- Legătura Autostrada A8 – Lețcani Vest – Bypass Iași – Iași Dacia;
- Legătura Apahida (Est Cluj-Napoca) – Jucu (Zona industrială și logistică);
- Legătura între Autostrada A1 – Pitești – Mioveni Bypass;
- Legătura Craiova Est – Drum Expres Pitești – Craiova;

Surse de Finanțare 2021 - 2027

- Legătura Hunedoara – Sântuhalm – Autostrada A1;
- Legătura A10 – Teiuș – Blaj (zona industrială);
- Legătura Autostrada A3 – Mărtinești – Vâlcele;
- Alternativa Techirghiol (Litoral Express);
- Legătura Slobozia – Drajna Nouă – Autostrada A2;
- Legătura Călărași – Drajna Nouă – Autostrada A2;
- Legătura DN1 – Aeroport Henri Coandă – Autostrada A3/A0;
- Legătura Sfântu Gheorghe – Autostrada A13;
- Legătura Râmnicu Vâlcea – Tigveni;
- Alte proiecte minore care asigură accesul diferitelor zone de interes către infrastructura mare de transport și conexiuni cu potențiale culoare navigabile

Introducerea de politici și tehnologii ecologice și digitale în sectorul transporturilor vizând în principal următoarele:

- Punerea în aplicare a sistemelor inteligente de gestionare a traficului, a semnelor și semnalelor rutiere, precum și a altor elemente care vizează traficul inteligent pe drumurile publice;
- Dezvoltarea unui centru de management al traficului, sisteme de informare a utilizatorilor, interoperabilitatea sistemelor de transport;
- Stații de reîncărcare electrice;
- Crearea și dezvoltarea cadrului de impozitare și control – instalații de măsurare a greutății automate pentru zonele de frontieră, sisteme integrate de control rutier, taxare pe baza principiului „poluatorul plătește”

Asigurarea siguranței pe drumurile naționale prin pregătirea și punerea în aplicare a cadrului strategic privind siguranța rutieră, incluzând următoarele:

- Măsuri de siguranță pasivă – bariere și atenuatoare de impact;
- Iluminare pe timp de noapte – elemente de semnal și sistem de management;
- Pasaje denivelate și alte soluții tehnice de eliminare a punctelor negre;
- Sistem de marcare digitală și proiect pilot pentru vehicule autonome.

PNRR- Pilonului IV Coeziune socială și teritorială - Componenta IV.1 Fondul de reziliență pentru comunități(localități)

Buget estimat: 4.000 mil euro

Digitalizarea instrumentelor de planificare urbană la nivelul autorităților publice locale și elaborarea și actualizarea documentațiilor de urbanism de tip Plan Urbanistic General/ Plan Urbanistic Zonal în format digital;
Reorganizarea transportului urban pentru a prioritiza transportul public în infrastructura orășenească;

Prin componenta IV.1. se vor aloca finanțări pentru :

- 1) Pentru municipiile reședință de județ (și zonele lor urbane funcționale):
Crearea de orașe locuibile și inteligente din punct de vedere climatic prin dezvoltarea infrastructurii verzi și albastre, cu următoarele priorități:
 - proiecte pentru calitatea aerului – min. 20% din alocare
 - proiecte pentru digitalizare/ smart city – min. 10% din alocare;

Surse de Finanțare 2021 - 2027

- reabilitare/extindere/modernizare/construire clădiri publice nZEB (care deserveșc prestării unor servicii publice);
- regenerarea urbană a zonelor centrale, zonelor gării, zonelor industriale, zonelor cu mari ansambluri de locuit, zonelor aferente cursurilor de apă;
- construirea de parcaje subterane/ supraterane și realizarea de spații verzi în zonele eliberate de automobile;
- construirea/ transformarea în eco-cartiere/ cartiere inteligente;
- extinderea suprafețelor verzi, realizarea pădurilor urbane, realizarea culoarelor verzi ecologice;
- modernizarea/ reabilitarea/ reconfigurarea/ extinderea spațiilor publice și mobilier urban;
- iluminat public digitalizat.

Politici de locuire socială, inclusiv construirea de locuințe pentru tineri/ locuințe sociale/ locuințe de necesitate/ locuințe pentru specialiști din sănătate și învățământ.

Mobilitatea urbană durabilă prin:

- Schimbarea parcului de vehicule destinate transportului public (achiziția de material rulant - autobuze electrice sau cele ce utilizează combustibili alternativi, tramvaie, troleibuze; stații de încărcare pentru autobuzele electrice; amenajarea și dotarea depourilor, inclusiv stații de transformare) - proiectele finanțate vor fi condiționate de crearea de benzi dedicate pentru transportul public.
- Asigurarea infrastructurii pentru transportul public (realizarea de benzi dedicate pentru transportul public; reabilitarea/ modernizarea/ extinderea căilor de rulare pentru transportul public; construirea/ reamenajarea de noduri intermodale).
- Asigurarea infrastructurii pentru biciclete (realizarea/ modernizarea de benzi dedicate pentru biciclete/ mijloace de transport nemotorizate)

2) Pentru alte municipii *(altele decât cele reședința de județ):

Crearea de orașe locuibile și inteligente din punct de vedere climatic prin dezvoltarea infrastructurii verzi și albastre, cu următoarele priorități:

- proiecte pentru calitatea aerului – min. 20% din alocare;
- proiecte pentru digitalizare/ smart city – min. 10% din alocare;
- reabilitare/extindere/modernizare/construire clădiri publice nZEB (care deserveșc prestării unor servicii publice);
- regenerarea urbană a zonelor centrale, zonelor gării, zonelor industriale, zonelor cu mari ansambluri de locuit, zonelor aferente cursurilor de apă;
- construirea de parcaje subterane/ supraterane și realizarea de spații verzi în zonele eliberate de automobile;
- construirea/ transformarea în eco-cartiere/ cartiere inteligente;
- extinderea suprafețelor verzi, realizarea pădurilor urbane, realizarea culoarelor verzi ecologice;
- modernizarea/ reabilitarea/ reconfigurarea/ extinderea spațiilor publice și mobilier urban;
- iluminat public digitalizat.

Surse de Finanțare 2021 - 2027

Politici de locuire socială, inclusiv construirea de locuințe pentru tineri/ locuințe sociale/ locuințe de necesitate/ locuințe pentru specialiști din sănătate și învățământ.

Mobilitatea urbană durabilă prin:

- Schimbarea parcului de vehicule destinate transportului public (achiziția de material rulant - autobuze electrice sau cele ce utilizează combustibili alternativi, tramvaie, troleibuze; stații de încărcare pentru autobuzele electrice; amenajarea și dotarea depourilor, inclusiv stații de transformare) - proiectele finanțate vor fi condiționate de crearea de benzi dedicate pentru transportul public.
- Asigurarea infrastructurii pentru transportul public (realizarea de benzi dedicate pentru transportul public; reabilitarea/ modernizarea/ extinderea căilor de rulare pentru transportul public; construirea/ reamenajarea de noduri intermodale).
- Asigurarea infrastructurii pentru biciclete (realizarea/ modernizarea de benzi dedicate pentru biciclete/ mijloace de transport nemotorizate).

3) Pentru orașe:

- Intervenții integrate pentru creșterea calității vieții:
 - o proiecte pentru calitatea aerului – min. 20% din alocare
 - o proiecte pentru digitalizare/ smart city – min. 10% din alocare:
- Extindere suprafețe verzi (parcuri, grădini, scuaruri, acoperișuri verzi, plantații de aliniament), amenajare spațiu public, reconversie funcțională terenuri neutilizate;
- Realizare piste ciclabile;
- Iluminat public digital (extindere/ modernizare);
- Construire/ reabilitare/ extindere centru de afaceri (localizare start-ups);
- Construire/ reabilitare/ extindere piețe agro-alimentare;
- Construire/ modernizare/ reabilitare stații de transport public;
- Construire locuințe sociale/ locuințe de necesitate/ locuințe pentru specialiști din sănătate și învățământ;
- Reabilitare/modernizare/extindere/construire de clădiri publice nZEB (care deserveșc prestării unor servicii publice).

4) Pentru comune - Intervenții integrate pentru creșterea calității vieții în mediul rural prin:

- Reabilitare/ extindere/ modernizare/ construire de clădiri publice nZEB (care deserveșc prestării unor servicii publice);
- Construire locuințe pentru specialiști în educație și sănătate – inclusiv case pasive;
- Amenajare spații publice;
- Realizare piste de biciclete;
- Iluminat public digital;
- Construire/ modernizare/ reabilitare stație transport public (rutier);
- Asigurarea accesului elevilor la serviciile de educație;
- Infrastructura (terenuri de minifotbal, handbal, baschet, volei).

Surse de Finanțare 2021 - 2027

PNRR- Pilonului IV Coeziune socială și teritorială - Componenta IV.2 Fondul de dezvoltare comunitară rurală și zone urbane sărace

Buget : 400 mil Euro

Revizuirea și fundamentarea politicilor publice în implementarea strategiilor de dezvoltare locală;

Crearea unei scheme de granturi pentru grupurile de acțiune locală rurale și urbane pentru implementarea măsurilor din strategiile de dezvoltare locală în vederea îmbunătățirii calității vieții locuitorilor din ariile de acțiune. Proiectele vor viza intervenții dezvoltate local, dar mai ales dintr-o paletă de proiecte standard, ușor de replicat și care respectă prioritățile PNRR: tranziție verde și digitală, asociere, dezvoltare socio-educatională a zonelor și dezvoltare comunitară.

PNRR- Pilonului IV Coeziune socială și teritorială - Componenta IV.3 Infrastructură socială și cămine de bătrâni

Buget : 400 mil Euro

Reforma sistemului de servicii sociale de îngrijire de lungă durată acoperitor, rezilient și de calitate – pentru vârstnici și copii;

Reabilitarea, consolidarea (inclusiv seismică), modernizarea, extinderea sau reconstrucția și dotarea căminelor publice pentru persoane vârstnice care funcționează în baza standardului minim de calitate (clasa a III-a de calitate);

Construirea, dotarea și asigurarea funcționării unor centre pentru persoane vârstnice, furnizate la nivel județean pe baza unor prototipuri de centre rezidențiale pentru vârstnici;

Dezinstituționalizarea persoanelor adulte cu handicap și prevenirea instituționalizării acestora prin operaționalizarea rețelei de asistenți personali profesioniști și oferirea de cursuri de calificare și recalificare;

Construirea de centre verzi, noi, de dimensiuni reduse – case de tip familial, locuințe protejate pentru persoanele instituționalizate (cu dizabilități și copii).

PNRR- Pilonului IV Coeziune socială și teritorială - Componenta IV.4 România Velo – Încurajarea transportului și turismului pe bicicletă și pedestru

Buget : 250 mil Euro

Schimbarea legislației în vigoare, prin promovarea unui act normativ privind traseele cicloturistice;

Construirea a până la 3.000 km de piste de ciclo-turism în România, finalizarea Eurovelo 6 și a altor trasee velo europene;

Suținerea rutei Via Transilvanica și a altor proiecte mature inițiate de societatea civilă și de administrațiile publice locale;

PNRR - Pilonului IV Coeziune socială și teritorială - Componenta IV.5 România Atractivă

Buget : 400 mil Euro

Elaborarea strategiei de turism cultural a României.

Elaborarea unui modul de pedagogie muzeală pentru dezvoltarea capacității lucrătorilor în domeniu și instruirea ghizilor pentru a fi specializați și în turism cultural.

Surse de Finanțare 2021 - 2027

Operaționalizarea Organismelor de Management al Destinației prin schimbarea legislației dedicate și finanțarea unor organizații pilot și pregătirea resurselor umane din domeniu

Refacerea peisajului cultural din Delta Dunării și din alte destinații cu specific ecoturistic (ex. intervenții asupra clădirilor publice și private pentru recuperarea aspectului tradițional în concordanță și cu conceptul de tranziție verde) și recuperarea și punerea în valoare a patrimoniului cultural tradițional prin valorificarea rutei mocănițelor, rutei castelelor, rutei bisericilor fortificate, rutei mănăstirilor, rutei culelor din Oltenia, rutei curiilor din Transilvania și a rutei pelerinilor, traseelor gastronomice tradiționale, satelor și caselor tradiționale puse în valoare și extinderea la nivel național al Drumului vinului

Refacerea legislației aferente infrastructurii montane și modernizarea, întreținerea și extinderea traseelor montane (refugii, cabane, poteci) și lărgirea cadrului legislativ pentru trasee pedestre, velo, nautice fără motor, ecvestre și finanțarea unor infrastructuri pilot

Modernizarea întreținerea și extinderea infrastructurii de vizitare a destinațiilor de ecoturism (centre de vizitare ale ariilor protejate, trasee tematice etc.)

Modernizarea și crearea de muzee tehnice adaptate pentru educația interactivă

Modernizarea și crearea muzeelor memoriei:

- Muzeul identităților transilvănene (Mutra),
- Muzeul Holocaustului,
- Muzeului Național al Revoluției Anticomuniste din Decembrie 1989 - Timișoara,
- Închisoarea Tăcerii de la Râmnicu Sărat
- și alte memoriale prin care România democratică și europeană onorează memoria victimelor totalitarismelor și educă generațiile viitoare

Investiții în turismul balnear în concordanță cu principiile tranziției verzi.

PNRR - Pilonul V- Sănătate și reziliență economică, socială și instituțională - Componenta V.1 Fondul pentru Spitale. Creșterea accesului la sănătate

Buget: 3.000 mil

Dezvoltarea unei politici publice de sănătate care să ducă la creșterea accesului la servicii de prevenție, de diagnostic și tratament precoce, inclusiv prin:

- Construcția și/sau dotarea a 200 de centre medicale integrate în zonele rurale și urbane vulnerabile;
- Dotarea a 2.000 de cabinete cu facilități de screening, diagnostic precoce și monitorizare a pacienților cronici, prioritizând centrele din mediul rural și din urbanul mic;
- Reabilitarea și dotarea a 100 de centre de planificare familială;
- Program de formare profesională pentru profesioniștii din sănătate (upskilling);
- o Dezvoltarea de caravane medicale;

Reforma sistemului public de îngrijire medicală spitalicească, cu scopul creșterii siguranței și calității actului medical, inclusiv prin:

Surse de Finanțare 2021 - 2027

- Investiții în infrastructura medicală spitalicească, cu scopul conformării la normele de siguranță la incendiu, la seism și la cele igienico-sanitare, prioritizând în special următoarele:
 - Investiții în spitale noi;
 - Investiții în capitalul uman din sistemul de sănătate;

Reforma gestiunii fondurilor asigurărilor publice de sănătate și a fondurilor destinate investițiilor în sănătate

PNRR - Pilonul V- Sănătate și reziliență economică, socială și instituțională - Componenta V.2. Reziliență în situații de criză

Buget 700 mil Euro

Elaborarea/actualizarea documentelor de politică publică (strategii, planuri de acțiune) pentru asigurarea unei abordări unitare care să asigure corelarea și coerența acțiunilor tuturor autorităților cu responsabilități în gestionarea situațiilor de criză, inclusiv prin măsuri de digitalizare;
Asigurarea serviciilor de vaccinare capabile să livreze și să distribuie vaccinurile în mod ordonat, eficient și nediscriminatoriu, într-un anumit interval de timp și în conformitate cu o situație epidemiologică care se schimbă rapid.

PNRR - Pilonul V- Sănătate și reziliență economică, socială și instituțională - Componenta V.3 România Educată – infrastructură școlară și universitară

Buget: 2.000 mil Euro

Reforma guvernancei școlare și a procesului de autorizare și acreditare a unităților de învățământ și a infrastructurilor sociale;
Scheme de granturi pentru: modernizarea școlilor pentru operatori publici și privați din educație; reabilitarea, extinderea sau construcția a 30 de cămine studentești și cantine;
Investiții în laboratoare în unitățile școlare preuniversitare și în sprijinirea mobilității elevilor prin achiziționarea a 1860 microbuze/ autobuze verzi sau alte mijloace de transport.

PNRR - Pilonul V- Sănătate și reziliență economică, socială și instituțională - Componenta V.4 Încurajarea formalizării muncii și introducerea Venitului Minim de Incluziune

Buget : 567 mil Euro

Actualizarea cadrului legislativ și procedural pentru includerea posibilității acordării de beneficii de asistență socială bazate pe testarea mijloacelor, precum și asigurarea formării personalului în domeniu și susținerea parțială a costurilor introducerii reformei.

Achiziționarea echipamentelor tehnice necesare pentru implementarea reformei, inclusiv prin creșterea competențelor digitale ale personalului responsabil.

Susținerea sistemului IT pentru gestionarea VMI, inclusiv dezvoltarea de servicii de tele-asistență

Sprrijin bugetar tranzitoriu pentru implementarea VMI

Creșterea gradului de digitalizare a serviciilor publice de asistență socială la nivel județean;

Introducerea tichetelor de muncă informală:

Surse de Finanțare 2021 - 2027

- Introducerea tichetelor de muncă pentru un număr de aproximativ 500.000 lucrători din sectoarele serviciilor prestate la domiciliu;
- Campanie de informare pentru creșterea impactului.

Studiu de impact pentru selectarea domeniului pentru aplicarea pilot a măsurii „zero taxe pe salariul minim”

PNRR - Pilonul V- Sănătate și reziliență economică, socială și instituțională - Componenta V.5 Reforma administrației publice, salarizarea unitară, dialog social și creșterea eficienței justiției

Buget: 148 mil Euro

Reforma funcției publice prin digitalizare și managementul parcursului de carieră:

o Managementul parcursului de carieră: operaționalizarea pilot a concursului național de intrare în corpul funcționarilor publici (pe modelul EPSO al instituțiilor europene) pentru funcționarii publici debutanți din administrația publică centrală și pentru înalții funcționarii publici; introducerea și extinderea cadrelor de competență, evaluare bazată pe performanțe în corelare cu principiile aplicabile sistemului de salarizare;

o E-ANFP - Dezvoltarea și extinderea platformei de gestiune a resurselor umane pentru toate procesele aferente parcursul de carieră și pentru interconectarea cu instituțiile colaboratoare;

o SIMRU - sistem integrat și unitar de management a serviciilor de resurse umane pentru administrația publică;

o Elaborarea unei politici publice privind creșterea prestigiului funcției publice.

Modificarea cadrului legislativ privind salarizarea prin aplicarea principiilor moderne de echitate, egalitate de gen și sustenabilitate a sistemului național de salarizare

o Evaluarea actualei legislații pentru identificarea discrepanțelor aferente părții variabile a salariului angajaților din sectorul public (sporuri);

o Elaborarea și monitorizarea politicii publice de salarizare coerente și sustenabile pe termen mediu, prin servicii de asistență tehnică;

Reforma fondurilor structurale cu simplificarea administrativă.

Reforma sistemului de planificare a politicilor publice prin corelarea cu cadrul bugetar pe termen mediu, prin promovarea unui mecanism de gestionare a priorităților guvernamentale și prin întărirea capacității de analiză a politicilor publice;

o Înființarea și operaționalizarea unui centru de excelență în domeniul dezvoltării durabile;

o One-stop-shop Romania 2030 - Centru virtual de resurse pentru „localizarea” obiectivelor de dezvoltare durabilă.

Facilitarea consorționalizării administrative;

Creșterea eficienței justiției;

Întărirea capacității sindicatelor și patronatelor pentru îmbunătățirea dialogului social

Surse de Finanțare 2021 - 2027

PNRR - Pilonul V- Sănătate și reziliență economică, socială și instituțională - Componenta V.6 Fondul de reziliență a societății civile**Buget : 100 mil Euro**

Implementarea și maximizarea impactului reformelor structurale vizate în vederea dezvoltării și întăririi rolurilor asumate de organizațiile societății civile la nivel de societate (furnizori de servicii pentru comunitate, promotori ai cetățeniei active și vocea celor care nu sunt reprezentați, susținători ai valorilor europene, statului de drept și drepturilor omului etc) și în domeniile de intervenție specifice (educație, social, sănătate, mediu și schimbări climatice, tineret, voluntariat, dezvoltare comunitară, artă și cultură, etc); Derularea de scheme de finanțare nerambursabilă care să permită angajarea resurselor în țintele anuale planificate, precum și proiecte predefinite cu impact sistemic.

Pilonului VI. Politici pentru generația următoare, copii și tineri - Componenta VI.1 România Educată - Programul național de reducere a abandonului școlar**Buget 636 mil Euro**

Orientarea fondurilor spre școlile vulnerabile și intervenție directă la nivel de școală și copil vulnerabil:

- o Dezvoltarea unui mecanism de avertizare timpurie în educație privind elevii aflați în risc de abandon școlar (MATE);
- o Scheme de granturi pentru 1600 de școli identificate cu un număr mare de elevi cu risc de abandon - fondurile vor fi utilizate pentru intervenții decise la nivelul școlii, alese dintr-un meniu de măsuri puse la dispoziția școlii și care contribuie la reducerea abandonului școlar;
- o Program de burse punte pentru liceu – sprijin financiar acordat pentru elevii aflați în risc de abandon școlar la trecerea de la gimnaziu la liceu.

Pilonului VI. Politici pentru generația următoare, copii și tineri- Componenta VI.2 Granturi pentru tineret și sport**Buget : 300 mil Euro**

Întărirea capacității autorității publice centrale de resort prin dezvoltarea adecvată a corpului de specialiști în domeniul tineretului, inclusiv prin digitalizarea sectorului de tineret;

Întărirea capacității serviciilor și instituțiilor publice pentru tineret și studenți, din teritoriu, în vederea pregătirii procesului de descentralizare și de susținere a autorităților publice locale pentru transferul de competențe în domeniul tineretului;

Susținerea sectorul neguvernamental de și pentru tineret, prin proiecte pentru investiții și pentru resursa umană specializată în lucru cu tinerii și integrare socială, precum și prin scheme de granturi cu mecanisme financiare simplificate, în vederea cooperării pentru creșterea calității serviciilor oferite și atingerii unui număr cât mai mare de tineri;

Crearea unui centru național de resurse pentru sport și promovarea sporturilor și principiilor olimpice ca instrumente de includere socială;

Digitalizarea registrului național sportiv și realizarea unei platforme naționale integrate pentru susținerea antrenorilor.

Surse de Finanțare 2021 - 2027

Pilonului VI. Politici pentru generația următoare, copii și tineri - Componenta VI.3 Programul Național pentru Creșe

Buget: 370 mil Euro

Revizuirea cadrului legislativ pentru organizarea și funcționarea sistemului de educație timpurie prin actualizarea normelor de construcție.

Dezvoltarea unei abordări integrate pentru copilăria timpurie printr-un mecanism de cooperare inter-instituțională și coordonare intersectorială, prin furnizarea de servicii de educație, sănătate și de îngrijire pentru copiii de până la vârsta de 6 ani.

Simplificarea procesului de avizare/ acreditare/ certificare, elaborarea standardelor de calitate și a metodologiilor specifice pentru obținerea autorizației de funcționare a serviciilor de educație timpurie și a celor complementare de îngrijire a copilului.

Actualizarea codului ocupațiilor din România (COR) pentru introducerea ocupațiilor „educator pentru educație timpurie” și „profesor pentru educație timpurie”, sistem de recunoaștere a competențelor dobândite în activitatea din creșă pentru personalul de îngrijire (îngrijitor copii, educator specializat) Crearea, extinderea, modernizarea infrastructurii pentru organizarea serviciilor de educație timpurie pentru copiii de până la vârsta de 6 ani, în vederea creșterii ratei de participare și favorizării revenirii părinților în câmpul muncii prin actualizarea și corelarea datelor demografice și a infrastructurii, înființarea unor servicii alternative sau complementare, care să coexiste alături de serviciile formale, transformarea grădinițelor cu program normal în grădinițe cu program prelungit sau transformarea acestora în servicii educaționale și de îngrijire cu program prelungit pentru copiii de la naștere la 6 ani.

Schema de granturi pentru construirea a 200 de creșe NZEB, ce vor utiliza energie regenerabilă/ servicii de educație timpurie și operaționalizarea acestora de către operatori publici.

Crearea unor instrumente de piață care să încurajeze investițiile private, ale sectorului neguvernamental și parteneriatul public-privat (PPP) pentru toate tipurile de servicii de educație timpurie.

Crearea unor programe pentru grupuri dezavantajate (minorități etnice, copii din medii socio-economice defavorizate).

Crearea unui sistem de salarizare motivant care să facă atractivă profesia de educator/ profesor pentru educație timpurie.

Surse de Finanțare 2021 - 2027

III Surse de Finanțare 2021 - 2027

II.3. Programului operațional creștere inteligentă, digitalizare și instrumente financiare 2021-2027 (POCID)
Viziunea strategică a programului operațional:

Crearea în România a unui ecosistem care potențiază competitivitatea societății în contextul schimbărilor tehnologice, plecând de la nevoile de dezvoltare identificate prin **Strategia Națională** și cele **8 Strategii Regionale de Specializare Inteligentă** și concentrarea eforturilor pentru atingerea potențialului tehnologiilor digitale pentru a crea noi oportunități de dezvoltare atât pentru sistemul public, cât și pentru mediul de afaceri.

La nivelul Regiunii Sud vest Oltenia - Strategia Regională pentru Specializare Inteligentă RIS3 Sud-Vest Oltenia 2021-2027 – a fost supusa începând cu martie 2021 dezbaterii publice – rezultând în acest sens, la momentul întocmirii prezentei strategii, a rezultat un portofoliu indicativ de proiecte din care, în scopul unei bune înțelegeri a programului, prezentăm următoarea următorul portofoliu indicativ de proiecte :

Nr Crt.	Județ	Localitate	Beneficiarul proiectului	Titlu Proiect	Buget estimativ (euro)	Domeniu RIS3
....
2	București	București	Motion Story SRL	MOTION BUSINESS platforma europeana de business reunirea sub accesi platforma ONLINE de business a tuturor domeniilor de specializare inteligenta Sud-Vest Oltenia pentru realizarea de conexiuni europene si internaționale a companiilor din regiunea Sud-Vest Oltenia	29.575.363	Inginerie industrială Agroalimentar Medicina si wellness ITC si digitalizare Energie durabilă și mediu Ecotehnologii (transversal)
....
5	București	București	Divergent Solutions Systems SRL	INNOVIT: Dezvoltarea unei soluții inovative în domeniul securității cibernetice	23.327.038	ITC si Digitalizare
....
7	Dolj	Craiova	Universitatea din Craiova	Proiectarea, operaționalizarea și acreditarea unui Centru European de Excelență – SMARTaaS	56.000.000	Inginerie industrială IT&C (transversal) Energie durabilă și mediu Ecotehnologii (transversal)
....
9	Dolj	Craiova	Universitatea din Craiova	Implementarea și dezvoltarea regională a conceptelor de ecoturism, turism cultural, sănătate și wellness	1.279.736	Sanatate si wellness IT&C (transversal)
....

Surse de Finanțare 2021 - 2027

18	Dolj	Craiova	Arhiepiscopia Craiovei	Înființare centru balnear de recuperare cu componenta de cazare in localitatea Călimănești - Căciulata, județul Vâlcea	5.831.000	Sanatate si wellness
19	Dolj	Craiova	Arhiepiscopia Craiovei	Înființare centrul medical imagistic in localitatea Călimănești - Căciulata, județul Vâlcea	5.712.000	Sanatate si wellness
20	Dolj	Craiova	Arhiepiscopia Craiovei	Înființarea unui centru medical de îngrijire paliativa in localitatea Calimanesti - Căciulata, județul Vâlcea	5.950.000	Sanatate si wellness
....
37	Dolj	Craiova	Recon S.A. + SNCFR S.A	Introducerea robotilor industriali in constructii	300,000	Inginerie industriala
....
40	Dolj	Craiova	Universitatea din Craiova Facultatea de Agronomie + SCDCPN Dabuleni + Directia pentru Agricultura Gorj	Redarea in circuitul agricol a unor suprafete de teren supuse desertificarii, a holdelor de steril si cenusi, prin cultivarea unor specii de plante, in vederea reducerii poluarii mediului	40,000	Agroalimentar
....
43	Dolj	Craiova	Județul Dolj Cluster / parteneriat	Iniințare parc de transfer tehnologic – Dolj	10.000.000	ITC si digitalizare
....
45	Dolj	Băilești	UAT Bailesti	Înființare incubator de afaceri si parc tehnologic-industrial in mun. Băilești (50 birouri-sedii de firma, suprafata parc industrial 70 000 mp)	6.500.000	ITC si digitalizare
....
52	Dolj	Craiova	Cluster Aerospacial:Al Craiova, CJ Dolj, Fabrica de Avioane, Scoala de Pilotaj, Companii aeriene	Parc de transfer tehnologic in domeniul transporturilor aeroportuare	5.000.000	ITC si digitalizare
....
59	Gorj	Targu Jiu	Judetul Gorj	Extindere si infrastructura pentru IMM – uri, parc industrial	6.000.000	ITC si digitalizare
....
62	Gorj	Targu Jiu	CJ Gorj in parteneriat	Extindere și infrastructură pentru IMM – uri, parc industria	6.000.000	ITC si digitalizare
63	Mehedinți	Isverna	Asociatia Cluster	Platforma inteligenta integrata „Potentialul	2.000.000	Agroalimentar

Surse de Finanțare 2021 - 2027

			ProECO Isverna	agrozootehnic ecologic al zonelor submontane"		
....
80	Olt	Bals	UAT Orașul Balș	I-support	1.500.000	ITC si digitalizare
....
91	Valcea	Horezu	UAT Horezu	Înființarea unui centru de creativitate si inovație in orașul Horezu, județul Vâlcea	15.000.000	Industrii creative ITC si digitalizare
....

Documentul integral este anexat prezentei documentații: [P22 Portofoliu proiecte specializare inteligentaSV](#).

Am prezentat acest portofoliu ca punct de plecare in demersul nostru de a arta modul in care deși autoritatea publica locala nu este direct responsabila de acest domeniu, dezvoltarea infrastructurii locale se poate realiza prin implementarea de proiecte de cercetare dezvoltare. Astfel spre exemplu UAT Horezu Vâlcea va crea un centru de creativitate si inovație in orașul Horezu in valoare de 15.000.000 Euro; UAT Băilești va înființa un incubator de afaceri si parc tehnologic-industrial in mun. Băilești (50 birouri-sedii de firma, suprafața parc industrial 70 000 mp in valoare de 6.500.000 Euro; etc. Si pentru ca se spune ca o imagine face cat 1000 de cuvinte, prezentam in acest sens imagine clădirii laserului de la Măgurele Romania, finanțat tot pe componenta de cercetare dezvoltare dar direct din sursa europeana:



Fig. Măgurele laser Project - Sursa: <https://business-review.eu/tech/magurele-laser-project-to-attract-researchers-from-around-the-world-192017>

Surse de Finanțare 2021 - 2027

Sursa de finanțare a Programului Operațional creștere inteligentă, digitalizare și instrumente financiare 2021-2027:

Fondul European de Dezvoltare Regională (FEDR)

Rata medie de cofinanțare la nivel de Program Operațional:

- Bugetul este calculat 70% FEDR+30%Buget Local respectiv buget total = 2,143 mld euro, din care: 1,500 mld euro FEDR si 0,643 mld euro BS.

In ceea ce privește evoluțiile financiare pe axe(priorități) de finanțare prezentam in următorul tabel măsurare aferente POC 2014 - 2020 respectiv 2021- 2027 :

Priorități	Mil Euro					
	2021-2027			2014-2020		
	FERD	BS	Total	FERD	BS	Total
1.Integrarea ecosistemului național de CDI în Spațiul de Cercetare European si Internaționa	40	17	57	29	5	34
2 Crearea si promovarea unui sistem atractiv de inovare în economie pentru toate tipurile de inovare	30	13	43	87	17	104
3. Dezvoltarea capacității de CDI a organizațiilor de cercetare - universități	110	47	157	282	53	335
4. Dezvoltarea capacității de CDI a organizațiilor de cercetare - INCD, ICAR	125	54	179			
5. Dezvoltarea capacității de CDI a organizațiilor de cercetare - întreprinderi mari	150	64	214			
6. Dezvoltarea de mari infrastructuri CDI, inclusiv transfer tehnologic	280	120	400	350	314	420
7. Digitizarea în educație	140	60	200	100	19	119
8. Digitizarea în cultură	15	6	21	10	2	12
9. Digitizarea în administrația publică centrală	400	171	571	213	40	252
10. Stimularea accesului la finanțare al IMM-urilor prin utilizarea Instrumentelor Financiare	210	90	300	50	9	59
				50	9	59
				250	250	250
Total	1500	643	2143	1421	468	1644

Sursa: <https://mfe.gov.ro/minister/perioade-de-programare/perioada-2021-2027/>

Obiectivele generale / specifice ale programului operațional

Obiectivul general al programului respectiv : reducerea disparităților între RO și alte SM, dar și între regiunile din RO este structurat in următoarele obiective specifice:

- OS(i)Dezvoltarea capacităților de cercetare și inovare și adoptarea tehnologiilor avansate
- OS(ii) Îmbunătățirea conectivității digitale
- OS (iii) Dezvoltarea competențelor pentru specializare inteligentă, tranziție industrială și antreprenariat

Programul propune măsuri

- în domeniile cercetării, dezvoltării și inovării/specializării inteligente și în domeniul digitalizării la nivelul administrației publice centrale, finanțate fie prin granturi, fie prin instrumente financiare cu respectarea regulilor de Ajutor de

Surse de Finanțare 2021 - 2027

Stat, după caz, pentru a răspunde provocărilor identificate la nivel național. Astfel, este necesară creșterea capacității organizațiilor de cercetare românești de a se integra în Spațiul European de Cercetare, a participării românești la programele europene, precum și la cercetarea transnațională. Pe lângă necesitatea de a găsi soluțiile optime pentru redresarea situației actuale, trebuie stabilite legături între centrele de excelență emergente cu omologii lor din alte State Membre (SM) și dezvoltate mecanisme pentru facilitarea participării la proiectele europene și la programe comune de cercetare.

- in domeniul creșterii gradului de colaborare dintre organizațiile de cercetare și întreprinderi, asigurându-se inclusiv utilizarea eficientă a infrastructurilor CDI existente, pentru a răspunde provocărilor societale și pentru a dezvolta domeniile de SI la nivel național. Este vizată consolidarea capacității CI a institutelor de învățământ superior pentru asigurarea trecerii rezultatelor cercetării în piață. Pentru dezvoltarea unei societăți competitive, într-o economie globală în continuă schimbare, este necesar ca institutele de învățământ superior să aibă un mai mare acces la finanțare și să joace un rol bine definit în cadrul unui mecanism de catalizare direcționat spre inovare și creativitate și să ajute la creșterea competitivității economice. Dezvoltarea infrastructurii de cercetare și preluarea rezultatelor cercetării în industrie sunt nevoi formulate de consumatorii de inovare.
- in domeniul consolidarea capacității CDI a INCD-urilor/ICAR-urilor și promovarea colaborării între acestea și mediul de afaceri, pentru trecerea de la idee la piață, precum și continuarea finanțării de infrastructuri din Roadmap. Astfel un tip de intervenție vizează continuarea investițiilor în infrastructuri CDI prioritizate prin Roadmap-ul infrastructurilor CDI actualizat.
- in domeniul acordării de sprijin pentru cercetarea realizată de întreprinderile mari pentru a pune în piață noi produse/servicii inovative și integrarea acestora în sistemul național CDI.
- in domeniul stimulării dezvoltării de platforme/HUB-uri în domenii prioritare pentru RO, care modelează intrinsec regiunea în care sunt localizate fiind importante nu numai în rolul de contribuitoari la competitivitate, dar și în agendele pentru coeziune și integrare. De asemenea, acestea au și un impact extraordinar asupra programelor de calificare și educație, crescând competențele personalului, cercetătorilor și studenților, constituindu-se în instrumente pentru realizarea colaborării între diferiții actori relevanți, precum și pentru asigurarea transferului tehnologic.
- Digitalizare în educație și cultură și promovarea domeniului e-guvernare, fiind vizata continuarea procesului de digitalizare in educație și a susținerii măsurilor de e-guvernare, implementarea infrastructurii IT, completată de instalarea software-ului educațional (pentru predare, testare) va încuraja predarea

Surse de Finanțare 2021 - 2027

asistată de IT. Se urmărește, de asemenea, susținerea de intervenții care vizează digitalizarea și interoperabilitatea în domeniul educației (echipamente și infrastructură, baze de date, soft, platforme digitale) pentru modernizarea serviciilor publice digitale existente.

Priorități de investiții care se vor finanța în cadrul programului operational:

1. Integrarea ecosistemului național CDI în Spațiul de Cercetare European și internațional
2. Crearea și promovarea unui sistem atractiv de inovare în economie pentru toate tipurile de inovare
3. Dezvoltarea capacității CDI a institutelor de învățământ superior
4. Dezvoltarea capacității CDI a INCD-urilor/ICAR-urilor
5. Dezvoltarea capacității CDI a întreprinderilor mari
6. Dezvoltarea de mari infrastructuri CDI, inclusiv transfer tehnologic
7. Digitalizarea în educație
8. Digitalizarea în cultură
9. Digitalizarea în administrația publică centrală
10. Stimularea accesului la finanțare al IMM-urilor prin utilizarea Instrumentelor Financiare

Programul cuprinde :

Axa Prioritară 1. Creșterea competitivității economice prin cercetare și inovare

- Obiectiv Specific FEDR (i) Dezvoltarea capacităților de cercetare și inovare și adoptarea tehnologiilor avansate

Operațiuni (orientativ):

- Sinergii cu programe europene;
- Suport pentru participarea în proiectele europene ERA;
- Programe de cooperare bilaterală și transnațională;
- Infrastructuri de inovare (platforme tehnologice, open data, science park, Innovation hubs);
- Proiecte realizate de Consorții CDI (Consoții pe teme de Cercetare Dezvoltare și Inovare) pe teme majore - rezolvarea unor teme majore CDI definite de industrie (IMM, intrep. mari) și organizații CDI, inclusiv pe teme de specializare inteligentă
- Susținere servicii CDI de tip experiment desfasurate de către o organizație de CDI/întreprinderi
- "Business Driven Innovation" - Susținerea activității de CDI în întreprinderi, pe toate fazele de la idee la piață, asociat domeniilor de specializare inteligentă naționale,
- Soluții la provocările mediului de afaceri oferite de organizațiile de cercetare (parteneriate organizații CDI și întreprinderi)

Surse de Finanțare 2021 - 2027

Axa Prioritară 2. Dezvoltarea unei rețele de mari infrastructuri de CDI

- Obiectiv Specific FEDR (i) Dezvoltarea capacităților de cercetare și inovare și adoptarea tehnologiilor avansate

Operațiuni (orientativ)

- Mari infrastructuri CDI prioritizate prin Roadmap-ul infrastructurilor publice CDI din RO actualizat, inclusiv proiecte strategice: finanțarea construcția /modernizarea / extinderea marilor infrastructuri CDI, inclusiv dotarea acestora cu echipamente și instrumente de cercetare;

Axa prioritară 3. Creșterea competitivității economice prin digitalizare

Obiectiv Specific FEDR (ii) Impulsionarea creșterii și competitivității IMM-urilor

Operațiuni (orientativ)

- Finanțarea Infrastructurilor critice necesare asigurării unor servicii publice esențiale (fiscalitate, pensii) evenimente de viață cuprinse în SNADR care nu au fost finanțate în 2014-2020 (ex, Pensionarea, Obținerea cărții de identitate, Înscrierea la școală primară/liceu/universitate, etc)
- Proiecte de digitalizare a serviciilor publice neincluse în evenimentele de viață identificate în SNADR 2020
- Securitate cibernetică, interoperabilitate la nivelul serviciilor publice digitale

- Proiecte care vizează procesul guvernamental de luare a deciziilor prin sisteme și soluții complexe (ex: Big Data, Inteligență artificială, soluții bazate pe cloud, Supercomputer, Blockchain, Quantum Computing etc.)
- Proiecte care vizează dezvoltarea de platforme informatice alimentate cu datele generate de administrația publică (cf. Directiva 2019/1024, PSI) în vederea punerii lor la dispoziția publicului și a reutilizării lor (ex. : în economie)

- Digitizare și interoperabilitate pentru educație, cultură și ocupare (echipamente și infrastructură, baze de date, soft, platforme digitale – proiecte strategice)
- Achiziționarea de sisteme de tip RFID (Radio-Frequency Identification) pentru gestiunea activității de producție sau livrare servicii
- Crearea de website-uri adaptate activității de e-comerț și cu un grad ridicat de interactivitate
- Finanțarea introducerii conexiunilor în banda largă de mare viteză în interiorul firmei
- Finanțarea sistemelor de localizare specializate pentru activitatea firmelor (information tracking systems)
- Aplicațiile cu rol în managementul birourilor
- Finanțarea de inițiative, proiecte și infrastructuri pentru consolidarea siguranței cibernetice și creșterea încrederii în mediul on line și conținut digital
- Noi tehnologii (IoT, automatizare, robotica, inteligența artificială)
- Design industrial
- Customizare de masă (imprimare 3D, manufacturare digitală directă)

Surse de Finanțare 2021 - 2027

Axa prioritară 4. Dezvoltarea infrastructurii Broadband

- Obiectiv Specific FEDR OP3 (i) Îmbunătățirea conectivității digitale
- Operațiuni (orientativ)
- Sprijinirea zonelor albe
 - Îmbunătățirea capacității autorităților și a beneficiarilor programului.
 - Sprijin pentru noile servicii și noile tehnologii

Axa prioritară 5. Instrumente financiare

- Obiectiv Specific FEDR (i) Dezvoltarea capacităților de cercetare și inovare și adoptarea tehnologiilor avansate și (iii) Impulsionarea creșterii și competitivității IMM-urilor
- Operațiuni (orientativ)
- Instrumente financiare

Axa prioritară 6. Creșterea capacității administrative

- Obiectiv Specific FEDR (iv) Dezvoltarea competențelor pentru specializare inteligentă, tranziție industrială și antreprenariat
- Operațiuni (orientativ)
- Capacitate administrativă a actorilor implicați în Mecanismul de descoperire antreprenorială la nivel național
 - Capacitate administrativă beneficiari

Beneficiari eligibili:

Institute de învățământ superior, INCD-uri/ICAR-uri, Întreprinderi, parteneriate

Valoarea exacta a finanțării si cofinanțării specifice pentru fiecare regiune / măsura se va publica la lansarea ghidului pentru fiecare tip de apel de proiecte.

Strategia Locala de Dezvoltare

Orizont de planificare 2021 -2027

Surse de Finanțare 2021 - 2027

Sinteza programului operațional creștere inteligentă, digitalizare și instrumente financiare 2021-2027

Obiective specifice	Priorități de investiții	Tipuri de proiecte
OS(i) Dezvoltarea capacităților de cercetare și inovare și adoptarea tehnologiilor avansate	1. Integrarea ecosistemului CDI național în Spațiul de cercetare și Inovare European	Sinergii cu programe europene
		Suport pentru participarea în proiectele europene ERA
		Programe de cooperare bilaterală și transnațională
		Mari infrastructuri CDI prioritizate prin Roadmap-ul infrastructurilor de cercetare din RO actualizat: finanțare construcția/modernizarea/extinderea marilor infrastructuri CDI, inclusiv dotarea acestora cu echipamente și instrumente de cercetare;
		Infrastructuri de inovare (platforme tehnologice, open data, science park, Innovation hubs)
		Proiecte realizate de Consorții CDI pe teme majore - rezolvarea unor teme majore CDI definite de industrie (IMM, intrep. mari) și organizații CDI, inclusiv pe teme de specializare inteligent
		Susținere servicii CDI de tip experiment desfășurate de către o organizație de CDI/întreprinderi
Obiective specifice	Priorități de investiții	Tipuri de proiecte
OS(i) Dezvoltarea capacităților de cercetare și inovare și adoptarea tehnologiilor avansate	1.2. Crearea unui sistem atractiv de inovare în economie, pentru toate tipurile de inovare (de produs, de proces, organizațională și de marketing)	“Business Driven Innovation” - Susținerea activității de CDI în întreprinderi, pe toate fazele de la idee la piața, asociat domeniilor de specializare inteligentă naționale,
		Soluții la provocările mediului de afaceri oferite de organizațiile de cercetare (parteneriate organizații CDI și întreprinderi)
Obiective specifice	Priorități de investiții	Tipuri de proiecte
OS(i) Dezvoltarea capacităților de cercetare și inovare și adoptarea tehnologiilor avansate	1.3. Susținerea capacității administrative a structurilor din cadrul mecanismului integrat regional și național de	capacitate administrativă a actorilor implicați în MDA (așa cum rezultă din Metodologia de desfășurare a procesului de descoperire antreprenorială la nivel național)
		capacitate UEFISCDI pregătire proiecte

Strategia Locala de Dezvoltare

Orizont de planificare 2021 -2027

Surse de Finanțare 2021 - 2027

	descoperire antreprenorială	
Obiective specifice	Priorități de investiții	Tipuri de proiecte
Os(ii) Fructificarea avantajelor digitalizării, în beneficiul cetățenilor, al companiilor și al guvernelor	2.1 Creșterea gradului de digitalizare a serviciilor publice pentru societatea românească	Finanțarea Infrastructurilor critice necesare asigurării unor servicii publice esențiale (fiscalitate, pensii)
		Evenimente de viață cuprinse în SNADR care nu au fost finanțate în 2014-2020 (ex, Pensionarea, Obținerea cărții de identitate, Înscrierea la școală primară / liceu / universitate,etc)
		Proiecte de digitalizare a serviciilor publice neincluse in evenimentele de viata identificate in SNADR 2020
		Securitate cibernetică, interoperabilitate la nivelul serviciilor publice digitale
		Proiecte care vizeaza procesul guvernamental de luare a deciziilor prin sisteme și soluții complexe (ex: Big Data, Inteligență artificială, soluții bazate pe cloud, Supercomputer, Blockchain, Quantum Computing etc.)
		Proiecte care vizeaza dezvoltarea de platforme informatice alimentate cu datele generate de administratia publica (cf. Directiva 2019/1024, PSI) in vederea punerii lor la dispozitia publicului si a reutilizarii lor (ex. : in economie)
		Digitizare și interoperabilitate pentru educație, cultură și ocupare (echipamente și infrastructură, baze de date, soft, platforme digitale – proiecte strategice)
Obiective specifice	Priorități de investiții	Tipuri de proiecte
Os(ii) Fructificarea avantajelor digitalizării, în beneficiul cetățenilor, al companiilor și al guvernelor	2.2 Accelerarea transformării digitale a companiilor	Achiziționarea de sisteme de tip RFID (Radio-Frequency Identification) pentru gestiunea activității de producție sau livrare servicii
		Crearea de website-uri adaptate activității de e-commerce si cu un grad ridicat de interactivitate
		Finanțarea introducerii conexiunilor in banda larga de mare viteza in interiorul firmei
		Finanțarea sistemelor de localizare specializate pentru activitatea firmelor (information tracking systems)
		Aplicațiile cu rol în managementul birourilor

Strategia Locala de Dezvoltare

Orizont de planificare 2021 -2027

Surse de Finanțare 2021 - 2027

			Finanțarea de inițiative, proiecte si infrastructuri pentru consolidarea siguranței cibernetice si creșterea încrederii in mediul on line și conținut digital.
			Noi tehnologii (IoT, automatizare, robotica, inteligenta artificiala)
			Design industrial
			Customizare de masă (imprimare 3D, manufacturare digitala directa)

Calendarul de implementare al proiectelor va fi detaliat în cadrul fiecărei decizii de finanțare în parte, cu respectarea termenului final de implementare prevăzut în actualele regulamente europene .

Proiectele care vor fi elaborate după adoptarea POCID 2021 – 2027 vor fi proiecte care vor continua dezvoltarea capacităților de cercetare și inovare și adoptarea tehnologiilor avansate în concordanță cu domeniile competitive la nivel național și regional.

Proiectele POCD vor crește gradul de digitalizare în sectorul public pentru îmbunătățirea capacității administrative a beneficiarilor, respectiv gradul de satisfacție al cetățenilor și mediului de afaceri, precum și în sectorul privat, în limita fondurilor alocate pentru fiecare Axă Prioritară.

III Surse de Finanțare 2021 - 2027	
	<u>II.4. Programul operațional dezvoltare durabilă 2021-2027</u>

Viziunea strategică a programului operațional:

PODD are ca fundament Strategia Națională pentru Dezvoltarea Durabilă a României 2030, document structurat conform Obiectivelor pentru Dezvoltare Durabilă stabilite conform Agendei 2030 a ONU pentru Dezvoltare Durabilă și Concluziilor Consiliului UE, adoptate în data de 20 iunie 2017, „Un viitor durabil al Europei: răspunsul UE la Agenda 2030 pentru Dezvoltare Durabilă”. Astfel, prin Strategia Națională pentru Dezvoltarea Durabilă a României 2030 sunt asigurate premisele strategice de dezvoltare a României pe trei piloni principali, respectiv economic, social și de mediu. Având în vedere bazele strategice menționate, obiectivele PODD vizează asigurarea coeziunii sociale, economice și teritoriale prin sprijinirea unei economii cu emisii scăzute de gaze cu efect de seră și prin asigurarea utilizării eficiente a resurselor naturale.

Prin PODD sprijinul este direcționat către un număr limitat de sectoare care urmează să servească la utilizarea în mod coerent a finanțării din partea Uniunii și la maximizarea valorii adăugate a sprijinului financiar.

Astfel, prin PODD vor fi finanțate nevoile de dezvoltare din următoarele sectoare:

- **adaptarea la schimbările climatice prin creșterea eficienței energetice și dezvoltarea sistemelor inteligente de energie, soluțiilor de stocare și a adecvantei sistemului energetic;**

Intensitatea energetică în România este peste media UE, ceea ce determină nevoia de creștere a eficienței energetice, scăderea emisiilor de CO₂ și GES în vederea atingerii obiectivelor UE de neutralitate climatică și dezvoltarea sistemelor inteligente de energie, a soluțiilor de stocare și a adecvantei sistemului. Obiectivul general al României în domeniul energiei este conturat prin Planul Național Integrat de Energie și Schimbări Climatice (PNIESC). Planul stabilește obiective, dar și politici și măsuri aferente celor cinci dimensiuni ale Uniunii Energetice.

Totodată, strategia PODD are în vedere Raportul de Țară din 2020 în care se menționează că investițiile în eficiența energetică rămân în continuare scăzute, în ciuda unor stimulente adecvate din partea statului, iar pentru îndeplinirea obiectivului UE 2030 de eficiență energetică de 32,5%, trebuie atrasă o cotă mai mare de finanțare privată.

Totodată, PODD va viza o serie de domenii investiționale prioritare la nivel european identificate de Comisie, axate pe promovarea măsurilor de eficiență energetică, având în vedere faptul că sărăcia energetică afectează o gospodărie din patru, iar intensitatea energetică la nivel național se menține peste media Uniunii, respectiv pe promovarea energiei din surse regenerabile. De asemenea, Comunicarea COM(2016) 860 “Energie curată pentru toți europenii” propune, printre alte deziderate europene, eficiența energetică și

Surse de Finanțare 2021 - 2027

flexibilitatea. De asemenea, și aceste două obiective au conturat intervențiile avute în vedere a fi implementate prin acest program.

Ținând seama de necesitatea identificării măsurilor adiționale necesare de reducere a consumului conform obiectivelor asumate la nivel european, în urma analizei la nivel național a fost evidențiat că industria reprezintă cea mai mare pondere - de 26,4% în consumul final total, date confirmate și în Raportul de Țară semestrial (2020). Diminuarea poluării în mediul urban reprezintă o prioritate națională, impunându-se eforturi în sensul reducerii emisiilor de dioxid de carbon și a altor emisii de gaze cu efect de seră. În acest context, **sistemele de încălzire centralizată** reprezintă o soluție sustenabilă și eficientă de încălzire a locuințelor, atât din punct de vedere al costurilor, cât și în ceea ce privește posibilitatea integrării diferitelor surse de energie, astfel încât să se asigure creșterea eficienței energetice și tranziția către o economie cu emisii scăzute de dioxid de carbon. Prin PODD se au în vedere investiții de modernizare a sistemelor de încălzire centralizată pentru atingerea țintelor PNIESC privind GHG și CO₂.

Totodată, **implementarea sistemelor de distribuție inteligentă și a soluțiilor de stocare**, reprezintă un pas intermediar esențial pentru asigurarea flexibilității sistemului energetic, în contextul integrării sporite a SRE în rețea, aceste sisteme contribuind la creșterea eficienței energetice în cadrul sectoarelor rezidențial și terțiar.

Astfel, viitoarele investiții ce se vor realiza din PODD au în vedere, pe de o parte, îndeplinirea obiectivelor strategice asumate în Planul Național Integrat de Energie și Schimbări Climatice (PNIESC), precum și sprijinirea atingerii obiectivelor propuse în pachetul "Energie curată pentru toți europenii" la orizontul anului 2030.

- **infrastructura de apă și apă uzată:**

România a asumat prin Tratatul de Aderare la UE implementarea Directivei nr. 98/83/CE privind calitatea apei destinate consumului uman și Directivei nr. 91/271/CEE privind colectarea și epurarea apelor uzate. În vederea conformării cu prevederile acestor directive România a avut perioade de tranziție, aceste nefiind respectate. Astfel, până în decembrie 2015, era necesară conformarea cu anumiți parametri ai apei potabile, iar până în 2018 trebuiau îndeplinite obligațiile privind colectarea și tratarea apei uzate în aglomerările cu peste 2000 l.e., cu termen intermediare pentru aglomerările peste 10.000 l.e. în decembrie 2015.

În Raportul de Țară din 2020, se arată că politica României în domeniul apei prezintă în continuare deficiențe, în special în ceea ce privește accesul la apă și la canalizare în zonele rurale, precum și cantitatea și calitatea apei potabile. Totodată, Raportul evidențiază că acțiunile legate de colectarea apelor uzate și conectarea la infrastructura publică de canalizare nu sunt încă finalizate, iar diferența până la atingerea obiectivului fixat privind colectarea apelor uzate

Surse de Finanțare 2021 - 2027

generate de aglomerările cu peste 2 000 de locuitori echivalenți este de 26 %. La nivelul UE, în medie, 96 % din cetățeni sunt conectați în prezent la rezerve de apă potabilă, iar în România în 2017 doar 67,5 % din cetățeni erau conectați la apă potabilă. Accesibilitatea din punct de vedere financiar este cea mai scăzută din UE, cheltuielile cu aprovizionarea cu apă și cu canalizare reprezentând peste 6 % din cheltuielile gospodăriilor din cadrul celui mai sărac grup al populației. Măsurile identificate în Raportul de Țară vizează extinderea și modernizarea infrastructurii de apă potabilă și de apă uzată, monitorizarea calității apei potabile și modernizarea laboratoarelor pentru o mai bună monitorizare a substanțelor deversate în ape.

Deși au fost finanțate proiecte prin POSM 2007-2013, prin POIM 2014-2020 și prin PNDR 2007-2013 și 2014-2020 (unele proiecte înregistrând întâzieri), există decalaje în atingerea țintelor asumate prin Tratatul de Aderare. În consecință, pentru aglomerările peste 10.000 I.e., în data de 08.06.2018, COM a transmis autorităților române scrisoarea de punere în întârziere în cauza 2018/2109 referitoare la Directiva 91/271/CEE.

O primă evaluarea a necesarului de investiții în sector a fost realizată de Banca Europeană de Reconstrucție și Dezvoltare în baza datelor furnizate la nivelul anului 2018 și cu referire la toate aglomerările care au făcut subiectul negocierilor în contextul aderării la UE. Ca urmare a acestei evaluări rezultă un necesar preliminar de investiții de 13 miliarde de euro pentru apă uzată și de 9 miliarde de euro pentru apă potabilă. Evaluarea finală a necesarului de investiții va fi realizată în cadrul Planului strategic de finanțare, bazat pe Planul National de investiții elaborat în urma finalizării Listei actualizate a aglomerărilor de peste 2000 I.e., aflate în curs de elaborare de către Ministerul Mediului, Apelor și Pădurilor cu Banca Mondială.

Având în vedere decalajul substanțial în îndeplinirea angajamentelor de conformare, investițiile care vizează sectorul apă – apă uzată din PODD reprezintă o prioritate strategică și vor fi realizate conform Master Planurilor Județene reactualizate și a Planurilor de Management ale Bazinelor Hidrografice. Totodată, în PODD va continua politica de regionalizare în sector, demarată în perioadele de programare financiară anterioare, avându-se în vedere implementarea proiectelor începute în perioada 2014-2020 a căror finalizare se va realiza începând cu anul 2023, precum și dezvoltarea de noi proiecte care vizează conformarea cu prevederile Directivei privind epurarea apelor uzate urbane și celei privind alimentarea cu apă.

Referitor la alimentarea cu apă, proiectele vor viza, în principal, asigurarea calității apei și conectarea la sistemele de alimentare cu apă în contextul proiectelor integrate regionale de apă și apă uzată. O pondere importantă o vor avea măsurile vizând reducerea pierderilor de apă, astfel cum a fost recomandat atât de Raportul 12/2017 al ECA „Implementing the Drinking Water Directive: water quality and access to it improved in Bulgaria, Hungary and Romania, but investment needs remain substantial”, cât și de analizele efectuate la nivel național cu privire la măsurile necesare pentru eficientizarea și asigurarea sustenabilității proiectelor. În plus se vor avea în vedere

Surse de Finanțare 2021 - 2027

prevederile directivei care amendeaza Directiva privind calitatea apei destinate consumului uman legat în special de asigurarea accesului la apă.

În ceea ce privește colectarea și epurarea apelor uzate urbane, finanțarea va fi acordată pentru aglomerările cu peste 2000 l.e. dând prioritate finalizării investițiilor în aglomerările peste 10.000 de locuitori echivalenți, astfel încât să fie evitate penalitățile generate de infringement și să nu fie afectat procesul de regionalizare care reprezintă pilonul principal de susținere a procesului investițional în sector. Totodată, proiectele vor avea ca obiectiv și asigurarea facilităților de management al nămolului rezultat de la stațiile de epurare. Pentru sectorul de apă și apă uzată se va acorda prioritate proiectelor care vizează colectarea și epurarea apelor uzate, fără a fi afectat însă principiul abordării integrate al investițiilor în sector.

- **economia circulară sau necesitatea accelerării tranziției spre economia circulară printr-o gestionare eficientă a deșeurilor**

Politica națională în domeniul gestionării deșeurilor se subscie politicii europene în materie de prevenire a generării deșeurilor și urmărește reducerea consumului de resurse și punerea în practică a ierarhiei deșeurilor. Investițiile PODD vizează consolidarea economiei circulare, prin prevenirea generării de deșeuri și reducerea acestora, utilizarea eficientă a resurselor, reutilizare, reparare și reciclare sau alte operațiuni, precum și închiderea depozitelor neconforme, astfel încât valoarea produselor, a materialelor și a resurselor să fie menținută în economie cât mai mult timp posibil.

Scopul acestor investiții îl reprezintă contribuția la îndeplinirea tuturor obiectivelor prevazute în legislația națională și a celor din Pachetul privind economia circulară, în principal pregătirea pentru reutilizare și reciclarea a 65% din masa deșeurilor municipale și reducerea cantității de deșeuri municipale depozitate până la minim 10% din cantitatea totală de deșeuri municipale depozitate până în 2035.

Totodată, investițiile în acest sector au în vedere aspectele identificate în Raportul de Țară din 2020, în care se precizează că gestionarea deșeurilor continuă să reprezinte o provocare majoră pentru România, înregistrându-se în continuare o rată scăzută de reciclare a deșeurilor municipale (14 %) și rate ridicate de depozitare a deșeurilor (70 %). În plus, ratele de reciclare stagnează din 2013, în timp ce rata de incinerare a crescut ușor la 4 %. În 2017, cantitatea de deșeuri municipale generate pe cap de locuitor în România continua să se situeze cu mult sub media UE, de aproximativ 487 kg/locuitor. De asemenea, în Raportul de alertă timpurie pentru România se menționează că există riscul ca țara să nu atingă obiectivul privind pregătirea pentru reutilizarea/reciclarea deșeurilor municipale stabilit pentru 2020.

- **conservarea biodiversității** plecând de la nivelul limitat de conservare a biodiversității în ariile Natura 2000 și de asigurare a managementului adecvat pentru menținerea sau refacerea stării favorabile de conservare a habitatelor și speciilor.

Surse de Finanțare 2021 - 2027

În România, ariile naturale protejate sunt clasificate în arii protejate de interes național (Parcuri Naționale, Parcuri Naturale, rezervații, etc.) și arii protejate de interes internațional (situri Natura 2000, situri Ramsar, etc.). Dintre ariile protejate de interes internațional, cele mai numeroase sunt siturile Natura 2000, desemnate la nivel european. Rețeaua de situri Natura 2000 este instrumentul principal pentru conservarea patrimoniului natural pe teritoriul Uniunii Europene. Aceasta este fundamentată pe două directive, respectiv Directiva 92/43 din 1992 privind Conservarea Habitatelor Naturale și a Faunei și Florei Sălbatică și Directiva 79/409 din 1979 amendată în 2009 prin Directiva 2009/147/CE privind conservarea păsărilor sălbatice. La nivelul României există 435 de Situri de Importanță Comunitară (SCI) și 171 de Arii de Protecție Specială Avifaunistică (SPA).

Pentru a garanta că siturile Natura 2000 sunt gestionate într-un mod clar și transparent, precum și pentru a exista un cadru solid și eficient pentru punerea în aplicare și monitorizarea măsurilor de conservare, deși nu sunt obligatorii în temeiul Directivei Habitate, Comisia Europeană încurajează cu fermitate SM să elaboreze planuri de management pentru siturile Natura 2000 identificate pentru a exista un cadru transparent privind starea de conservare a speciilor și habitatelor și obiectivele specifice de conservare.

Prin PODD se vor avea în vedere investiții care vizează conservarea biodiversității prin: asigurarea unui management eficient al ariilor naturale protejate; protecția diversității biologice, inclusiv refacerea ecosistemelor degradate din ariile protejate, dezvoltarea capacității administrative a structurilor de management și autorităților de reglementare. Totodată, va fi avută în vedere creșterea nivelului de cunoaștere privind biodiversitatea, ecosistemele și serviciile aferente acestora.

De asemenea, protecția biodiversității se va realiza și în cadrul celorlalte priorități de finanțare din PODD sau alte programe, care vor promova proiecte bazate pe infrastructura verde și serviciile oferite de ecosisteme, în acord cu elementele rezultate din evaluarea impactului asupra mediului.

Astfel, PODD va sprijini elaborarea și implementarea planurilor de management pentru siturile Natura 2000 și ariile naturale protejate (inclusiv conectivitatea ecologică), dezvoltarea de măsuri generale de cunoaștere (inclusiv studii), monitorizare și conservare a diversității biologice, precum și acțiuni de reconstrucție ecologică a ecosistemelor degradate.

Investițiile în implementarea planurilor de management a ariilor protejate vor ține seama și de cele identificate în Raportul de Țară din 2020, unde se precizează că exploatarea ilegală intensivă a pădurilor românești este o problemă recurentă, care duce la reducerea capacității naturale de captare a dioxidului de carbon a pădurilor și la pierderea semnificativă a biodiversității. De asemenea, vor fi avute în vedere aspectele identificate în Raportul de Țară din 2019 în care se precizează că România a rămas în urmă cu privire la câteva componente esențiale care afectează nivelul de trai, printre care și infrastructura verde.

Surse de Finanțare 2021 - 2027

- **calitatea aerului si decontaminarea siturilor poluate – prin măsuri insuficiente pentru îndeplinirea cerințelor de monitorizare și reducere a emisiilor astfel încât să se contribuie în mod eficient la realizarea obiectivelor Uniunii Europene privind calitatea aerului.** Astfel conform Directivei 2008/50/CE

privind calitatea aerului înconjurător și un aer mai curat pentru Europa, SM au obligația de a îmbunătăți monitorizarea și evaluarea calității aerului, precum și de a raporta COM asupra calității aerului.

Totodată, conform Directivei (UE) 2016/2284 privind reducerea emisiilor naționale de anumiți poluanți atmosferici (Directiva NEC) fiecare Stat Membru are angajamente de monitorizare și reducere a emisiilor de poluanți atmosferici (particule fine în suspensie-PM2,5, oxizi de azot-NOx, dioxid de sulf – SO2, compuși organici volatili- COVnm și amoniac – NH3) cu ținte stabilite pentru anii 2020 și 2030, precum și obligația de a elabora un program național de control al poluării atmosferice (PNCPA).

Având în vedere aceste prevederi ale directivelor, investițiile demarate prin POIM privind dotarea sistemului național de evaluare și monitorizare a calității aerului în vederea dezvoltării și îmbunătățirii Evaluării Naționale a Calității Aerului vor fi continuate și diversificate astfel încât România să respecte cerințele de asigurare și control al calității datelor și de raportare a RO către CE și să asigure premisele pentru protejarea sănătății umane și a mediului ca întreg, conform standardelor Organizației Mondiale a Sănătății.

Totodată, s-a avut în vedere Raportul de Țară din 2020 care menționează că poluarea aerului continuă să fie o problemă în România și identifică măsuri de sprijin menite să abordeze principalele surse de poluare a aerului, să conducă la îmbunătățirea calității aerului și la modernizarea monitorizării. De asemenea, Raportul evidențiază că modernizarea și îmbunătățirea rețelei de monitorizare a calității aerului și sprijinirea raportării în timp util a datelor privind calitatea aerului sunt de o importanță capitală.

Astfel, prin PODD sunt vizate investițiile de modernizare a monitorizării calității aerului și cele privind eficiența energetică în sisteme de încălzire centralizată (SACET), restul măsurilor care conduc la îmbunătățirea calității aerului (ex. eficiența energetică în clădiri publice și rezidențiale , mobilitate urbană etc.) vor fi realizate prin programele regionale și tranziție justă.

- **siturile contaminate și risc crescut asupra sănătății umane și a mediului;**

În anul 2015 România a adoptat Strategia Națională și Planul Național pentru Gestionarea Siturilor Contaminate din România (HG nr. 683/2015). Strategia identifica un număr de 1393 situri contaminate și potențial contaminate, dintre care 210 situri contaminate istoric și 1183 situri potențial contaminate, ca urmare a desfășurării activităților economice. Numărul mare al siturilor potențial contaminate și contaminate se datorează includerii siturilor din industria minieră și metalurgică, a siturilor din industria petrolieră și a depozitelor de deșeuri menajere neconforme.

Surse de Finanțare 2021 - 2027

Totodată, conform Raportului de Țară din 2019, România a rămas în urmă cu privire la câteva componente esențiale care afectează nivelul de trai, printre care și remedierea siturilor.

Astfel, pentru a minimiza riscurile potențiale asupra sănătății umane, a calității solurilor, subsolului, apelor subterane și apelor de suprafață, ecosistemelor și altele asemenea, sunt necesare investiții care să aibă ca rezultat reducerea numărului acestor situri și a riscului generat de acestea asupra sănătății umane și a mediului. Investițiile PODO vor promova, în principal, măsuri de investigare preliminară și detaliată, evaluarea riscului asupra mediului și, ulterior, remedierea siturilor contaminate, inclusiv refacerea ecosistemelor naturale și asigurarea calității factorilor de mediu, în vederea protejării sănătății umane

- **adaptare la efectele schimbărilor climatice și managementul riscurilor.**

Raportul de Țară din 2020 evidențiază că frecvența mai mare a fenomenelor meteorologice extreme a provocat deja daune materiale în ultima perioadă. În ultimele două decenii, România a fost afectată de inundații ale bazinelor hidrografice și ale zonei costiere, precum și de secete severe care ar putea fi urmarea schimbărilor climatice. România se numără printre țările UE care sunt cel mai expuse inundațiilor de amploare, iar aproximativ 13 % din suprafața țării reprezintă zone inundabile.

Totodată, Raportul evidențiază că în perioada 2002-2012, România s-a numărat printre țările din UE cu cel mai mare număr de decese cauzate de inundații și cu cele mai multe locuințe deteriorate, costurile directe totale fiind estimate la 3,6 miliarde EUR. Investițiile pentru gestionarea inundațiilor viitoare identificate în planurile de management al riscului de inundații se ridică la aproximativ 3,7 miliarde EUR. În absența unor politici privind schimbările climatice, clima se va schimba în mod considerabil în următorii 50-100 de ani, ceea ce va duce la o pierdere de aproximativ 8-10 % din PIB-ul pe cap de locuitor în România până în 2100.

Conform Raportului de țară realizat de Direcția Generală Mediu din cadrul Comisiei Europene "Evaluarea din 2019 a punerii în aplicare a politicilor de mediu ale UE - Raport de țară - România", aprilie 2019, România înregistrează întârzieri în ceea ce privește măsurile de adaptare la schimbările climatice, prevenirea inundațiilor și a altor pericole naturale. În raport au fost identificate nevoile de investiții prioritare pentru a promova adaptarea la schimbările climatice, prevenirea riscurilor și reziliența în fața dezastrelor și, în special, pentru a pune în aplicare strategii de prevenire a riscurilor și a aborda riscurile legate de schimbările climatice și riscurile naturale (inundații, secetă, incendii forestiere, alunecări de teren, cutremure), conform priorităților stabilite la nivel național și în cadrul coordonării și cooperării transfrontaliere și transnaționale.

Conform Evaluării riscului de dezastre la nivel național, conform datelor istorice, inundațiile și seceta se află printre riscurile cu cea mai mare frecvență pe teritoriul României.

Surse de Finanțare 2021 - 2027

În ceea ce privește managementul riscurilor, este în continuare nevoie de investiții în vederea asigurării unei societăți reziliente la riscuri și dezastre și adaptată la realitatea operațională. Astfel sunt necesare investiții privind prevenirea riscurilor, dar și de investiții ținând seama de nevoia comunității de a se adapta și recupera după un dezastru prin menținerea și reabilitarea structurilor și funcțiilor sale esențiale.

- **Abordarea utilizării Investiției Teritoriale Integrate (ITI) - acest instrument va fi utilizat pentru Rezervația Biosferei Delta Dunării, pentru Valea Jiului și pentru alte teritorii care vor aplica acest instrument.**

În ceea ce privește Delta Dunării, având în vedere că este o zonă cu specific geografic unic, de importanță ecologică națională și internațională, prioritățile din PODD care vor contribui la implementarea Strategiei Dezvoltării Durabile a Deltei Dunării vor avea în vedere:

- promovarea eficienței energetice în întreprinderi în vederea susținerii unei economii cu emisii scăzute de carbon;
- infrastructura de apă și apă uzată în cadrul acțiunilor integrate de dezvoltare a sistemelor de apă și apă uzată regionale;
- economia circulară pentru îmbunătățirea modului de gestionare a deșeurilor municipale în vederea asigurării tranziției spre economia circulară, în conformitate cu nevoile identificate în PJGD la nivelul județului Tulcea și Constanța;
- conservarea biodiversității și remedierea siturilor - în cadrul acestei priorități vor fi promovate proiecte constând în implementarea măsurilor de conservare a biodiversității conform Planului de Management al RBDD și a altor arii naturale protejate, precum și reconstrucție ecologică a ecosistemelor din afara ariilor protejate;
- adaptarea la schimbările climatice și managementul riscurilor – în cadrul priorității 4 din PODD vor fi promovate măsuri non-structurale și structurale pentru prevenirea riscului la inundații, cu accent pe utilizarea serviciilor oferite de ecosisteme și cu respectarea legislației de mediu; aceste măsuri trebuie să derive din planul de management al riscului la inundații. Totodată, vor fi avute în vedere și măsuri de întărire a capacității de răspuns a structurilor cu rol în managementul situațiilor de urgență, în acord cu evaluarea națională a riscurilor.

Referitor la Valea Jiului, care a fost cel mai reprezentativ bazin carbonifer de pe teritoriul României și zonă monoindustrială axată pe minerit și activități derivate din acesta, se are în vedere crearea unui ITI pentru un ansamblu urban alcătuit din cele 6 localități - Aninoasa, Lupeni, Petrila, Petroșani, Uricani și Vulcan. Pentru implementarea ITI Valea Jiului va fi constituită o Asociație de Dezvoltare Intercomunitară - ADI ITI Valea Jiului, care va urmări atingerea obiectivelor tranziției energetice și ale dezvoltării economice în comunitățile din

Surse de Finanțare 2021 - 2027

Valea Jiului în concordanță cu indicatorii propuși prin Strategia pentru Tranziția de la cărbune în Valea Jiului.

PODD este în concordanță cu obiectivul Uniunii Europene de conservare, protecție și îmbunătățire a calității mediului, cu Semestrul European, Recomandările Specifice de Țară relevante, Programul Național de Reformă, Rapoartele de Țară din 2019 și 2020 și Anexa D a Raportului din 2020. Totodată, PODD se bazează pe obiective care vizează asigurarea coeziunii sociale, economice și teritoriale prin sprijinirea unei economii cu emisii scăzute de gaze cu efect de seră și prin asigurarea utilizării eficiente a resurselor naturale.

Prin PODD se urmărește maximizarea valorii adăugate a sprijinului financiar alocat României din bugetul european prin finanțarea nevoilor de dezvoltare naționale din următoarele sectoare: adaptarea la schimbările climatice prin creșterea eficienței energetice și dezvoltarea sistemelor inteligente de energie, a soluțiilor de stocare și a adecvanței sistemului energetic; infrastructura de apă și apă uzată; economia circulară; conservarea biodiversității; calitatea aerului; decontaminarea siturilor poluate și managementul riscurilor.

Sursa de finanțare a Programului Operațional:

FEDR și FC

Rata medie de cofinanțare la nivel de Program Operațional:

- FEDR/FC 85% pentru regiunile mai puțin dezvoltate
- FEDR/FC 40% pentru regiunile mai dezvoltate

Obiectivele generale / specifice ale programului operațional

Obiectivul general al programului PODD 2021-2027 este în concordanță cu obiectivul Uniunii Europene de conservare, protecție și îmbunătățire a calității mediului, în conformitate cu articolul 11 și cu articolul 191 alineatul (1) din TFUE și cu obiectivul 2 al politicii de coeziune, "O Europă mai verde", și urmărește în principal îmbunătățirea standardelor de viață ale populației și a standardelor de mediu, precum și îndeplinirea obligațiilor rezultate din directivele europene. Concomitent, PODD urmărește realizarea obiectivelor naționale de dezvoltare în domeniul eficienței energetice, protecției mediului și managementului riscurilor și reducerea decalajului existent între Statele Membre ale Uniunii Europene și România cu privire la infrastructura în aceste domenii, atât din punct de vedere cantitativ cât și calitativ.

Obiectivului general al Programului îi sunt subsidiare următoarele obiective specifice:

O.S. Promovarea eficienței energetice și reducerea emisiilor de gaze cu efect de seră.

Alegerea acestui obiectiv specific este rezultatul necesității pe de o parte de a respecta țintele asumate de România și de a contribui la dezvoltarea coerentă și continuă a sectorului energetic național, iar pe de altă parte pentru a contribui susținut atât la realizarea politicilor și măsurilor aferente celor cinci dimensiuni ale Uniunii Energetice, cât și la realizarea obiectivelor europene comune din pachetul "Energie curată pentru toți europenii".

Surse de Finanțare 2021 - 2027

O.S. Dezvoltarea de sisteme inteligente de energie, rețele și stocare în afara TEN-E. Prin selectarea acestui obiectiv specific România dorește să contribuie la modernizarea pieței naționale de energie ca parte integrantă a pieței de energie europeană. Implementarea infrastructurii inteligente reprezintă un pas intermediar esențial pentru asigurarea flexibilității sistemului energetic, care oferă beneficii tangibile atât pentru operatorii cât și pentru utilizatorii finali,.

O.S. Promovarea managementului durabil al apei. România nu și-a îndeplinit angajamentele asumate prin Tratatul de Aderare la UE privind calitatea apei destinată consumului uman și privind colectarea și epurarea apelor uzate în aglomerările cu peste 2000 le, în ciuda eforturilor depuse și sprijinului financiar important din perioadele anterioare (POSM 2007-2013 și POIM 2014-2020). Nevoia de investiții pentru conectarea populației la sisteme de alimentare cu apă conforme și pentru asigurarea de sisteme de colectare și epurare a apelor uzate din aglomerările rămase este încă foarte mare. Acestea din urmă sunt necesare atât pentru respectarea conformării cu cerințele Directivei 91/271/CEE, cât și cu cele ale Directivei 2000/60/CE cu privire la atingerea sau menținerea stării bune a corpurilor de apă.

O.S. Promovarea tranziției către o economie circulară România a adoptat prin HG 942/20.12.2017 Planul Național de Gestionare a Deșeurilor și urmează să adopte planurile județene și al municipiului București de gestionare a deșeurilor care identifică măsurile necesare pentru conformarea cu legislația națională și europeană, inclusiv obiectivelor *Pachetului pentru economia circulară*. Astfel, sunt necesare în continuare investiții în domeniul deșeurilor, vizând în primul rând prevenirea sau reducerea cantităților de deșeuri generate, reutilizarea și valorificarea deșeurilor prin reciclare sau alte operațiuni, precum și sistarea activității și reabilitarea depozitelor neconforme.

O.S. Îmbunătățirea protecției naturii și a biodiversității, a infrastructurii verzi în special în mediul urban și reducerea poluării România nu și-a îndeplinit țintele cu privire la asigurarea managementului adecvat al ariilor naturale protejate, precum și privind refacerea ecosistemelor degradate, în acord cu obiectivele Strategiei UE pentru biodiversitate. Totodată, conform concluziilor Raportului de țară din 2019, au fost identificate nevoi de investiții prioritare pentru a consolida biodiversitatea și, în special, pentru a sprijini măsurile de gestionare și conservare în zonele protejate, în conformitate cu legislația de mediu a UE.

Calitatea aerului rămâne în continuare o problemă, România neîndeplinindu-și angajamentele de reducere a emisiilor atmosferice, iar instrumentele actuale pentru monitorizarea calității aerului sunt insuficiente, atât din punct de vedere al acoperirii teritoriale cu stații de monitorizare, cât și din punct de vedere al parametrilor monitorizați. Nevoia de dezvoltare actuală implică existența unui sistem de evaluare și monitorizare a calității aerului care să răspundă pe deplin cerințelor directivelor europene. Astfel, prin PODD se impune continuarea dotării sistemului național de evaluare și monitorizare a calității aerului în vederea dezvoltării și îmbunătățirii Evaluării Naționale a Calității Aerului, în acord cu prevederile Directivei 2008/50/EC și Directivei INSPIRE. În România există în continuare decalaje importante în atingerea obiectivelor UE în ceea ce privește remedierea siturilor contaminate, precum și refacerea zonelor afectate din punct de vedere ecologic, în special în zonele foarte sensibile.

Surse de Finanțare 2021 - 2027

Investițiile PODD vor promova, în principal, măsuri de investigare preliminară și detaliată, evaluarea riscului asupra mediului și, ulterior, remedierea siturilor contaminate, inclusiv refacerea ecosistemelor naturale și asigurarea calității factorilor de mediu, în vederea protejării sănătății umane

O.S Promovarea adaptării la schimbările climatice, a prevenirii riscurilor și a rezilienței în urma dezastrelor

Corelat cu recomandările Raportului de țară privind evaluarea din 2019 a punerii în aplicare a politicilor de mediu, pentru perioada următoare de programare sunt necesare în continuare investiții pentru adaptarea la schimbările climatice, prevenirea riscurilor și creșterea rezilienței în fața dezastrelor, ce vizează măsuri privind: reducerea impactului inundațiilor și celorlalte fenomene naturale asociate principalelor riscuri accentuate de schimbările climatice; reducerea impactului manifestării altor tipuri de riscuri (secetă și furtuni); dezvoltarea infrastructurii de monitorizare și avertizare a fenomenelor hidro-meteorologice severe; dezvoltarea sistemului de gestionare a riscurilor, inclusiv creșterea rezilienței la nivel național și adaptarea continuă la realitatea operațională, ținând seama de nevoia comunității de a se adapta și recupera după un dezastru prin menținerea și reabilitarea structurilor și funcțiilor sale esențiale; limitarea efectelor negative ale eroziunii costiere.

Sinteza Programul operațional dezvoltare durabilă 2021-2027**Prioritate 1- Promovarea eficienței energetice, a sistemelor și rețelelor inteligente de energie și a soluțiilor de stocare****Alocări bugetare:**

Alocare totală: 470 mil : 400 mil (UE)+70 mil (BS) FEDR : 300 mil euro FC: 100 mil euro Viitoarele investiții ce se vor realiza din PODD au în vedere, pe de o parte, îndeplinirea obiectivelor strategice asumate în PNIESC, precum și sprijinirea atingerii obiectivelor propuse în pachetul “Energie curată pentru toți europenii” la orizontul anului 2030.

Categorii de investiții:**1.1 Îmbunătățirea eficienței energetice a IMM-urilor și a întreprinderilor mari.**

Intervențiile/măsurile propuse privind sprijinirea marilor întreprinderi, respectiv a IMM-urilor, în acțiunile de îmbunătățire a eficienței lor energetice contribuie la atingerea țintei de economii de energie menționată mai sus vor fi realizate prin intermediul instrumentelor financiare (posibil IF cu parte de grant) și se referă la: proiecte demonstrative și de eficiență energetică în IMM-uri și măsuri de sprijin adiacente/proiecte de eficiență energetică în întreprinderile mari și măsuri de sprijin adiacente

1.2 Sisteme și rețele inteligente de energie și soluții de stocare.

Pentru a putea dezvolta capacități de producție de energie din surse regenerabile, în special la sursă, este necesară asigurarea unei infrastructuri inteligente de măsurare și distribuție a energie electrice astfel încât tranziția către sursele regenerabile de energie să se realizeze în condiții optime. Proiectele de energie sprijinite prin PODD vor contribui la menținerea/ dezvoltarea infrastructurii verzi. Se va avea în vedere în

Surse de Finanțare 2021 - 2027

principal evitarea/ reducerea la minim a impactului asupra ariilor naturale protejate și a coridoarelor ecologice. Pentru proiectele care vizează transportul, transformarea și distribuția energiei electrice, vor fi implementate măsuri care să asigure reducerea / evitarea riscului de coliziune și electrocutare al animalelor (în special păsări).

Prioritatea 2. Dezvoltarea infrastructurii de apă și apă uzată și tranziția la o economie circulară.**Alocări bugetare:****Alocare totală: 3.491,529 mld euro: 2,967 mld (UE)+ 523,729 mil (BS)****FEDR: 2, 230 mld euro****FC: 0,737 mld euro****Categoriile de intervenții:**

2.1 Investiții în sectorul apei și apei uzate, pentru a îndeplini cerințele directivelor de mediu Investițiile PODD vor viza îndeplinirea obligațiilor ce rezultă din Tratatul de Aderare care răspund Directivei nr. 98/83/CE privind calitatea apei destinate consumului uman și Directivei nr. 91/271/CEE privind colectarea și epurarea apelor uzate, pentru care România a primit perioade de tranziție în vederea conformării.

2.2 Gestionarea eficientă a deșeurilor în vederea accelerării tranziției spre economia circulară, pentru a îndeplini cerințele directivelor de mediu Prin Planul Național de Gestionare a Deșeurilor (PNGD), adoptat prin HG nr. 942/20.12.2017, s-a realizat caracterizarea situației actuale în domeniu (cantități de deșeuri generate și gestionate, instalații existente), identificarea problemelor care cauzează un management inefficient a deșeurilor, stabilirea obiectivelor și țintelor pe baza prevederilor legale, precum și identificarea necesităților investiționale în vederea conformării cu prevederile legislative, precum și cu prima ținta de pregătire pentru reutilizare și reciclare din Pachetul privind economia circulară. Pe lângă PNGD, investițiile care se vor realiza din PODD vor avea la baza și planurile județene și planul municipiului București pentru gestionarea deșeurilor (PJGD), elaborate în conformitate cu Metodologia aprobată prin Ordinul MM nr.140/14.02.2019, care prevăd în mod explicit și detaliat, pe lângă obiectele și țintele din legislația națională actuală, și obiectivele și țintele din.

Prioritatea 3. Protecția mediului prin conservarea biodiversității, asigurarea calității aerului și remediere a siturilor contaminate**Alocări bugetare:****Alocare totală: 194,118 mil euro: 165 mil (UE) + 29 mil (BS)****FEDR: 165 mil euro****Categoriile de intervenții:**

3.1. Conservarea biodiversității pentru a îndeplini cerințele directivelor de mediu Romania, ca și toate statele membre ale Uniunii Europene, promovează conservarea naturii utilizând ca instrument principal dezvoltarea rețelei de arii protejate Natura 2000. Siturile din rețeaua Natura 2000 sunt identificate și declarate, pe baze științifice,

Surse de Finanțare 2021 - 2027

conform procedurilor prevăzute în Directiva 92/43/CEE din 1992 privind Conservarea Habitatale Naturale și a Faunei și Florei Sălbatică (Directiva Habitate) și Directiva 79/409 din 1979, amendată în 2009 prin Directiva 2009/147/CE privind conservarea păsărilor sălbatică (Directiva păsări). În prezent sunt aprobate doar 300 de planuri de management pentru sit-urile Natura 2000 (pentru 215 SCI și 85 SPA), din cele 606 necesare pentru a acoperi toată rețeaua, ceea ce înseamnă ca 49,50% din siturile Natura 2000 au planuri de management. Cele mai multe planuri (126) au fost aprobate în 2016-2017, prin urmare nu se poate realiza o evaluare a rezultatelor procesului de implementare. În prezent au rămas aproximativ 200 de situri Natura 2000 fără planuri de management elaborate, iar un număr de aproximativ 80-90 planuri de management sunt în curs de elaborare prin POIM, urmând a fi finalizate și aprobate până la finalul anului 2023. De asemenea, în vederea unui management eficient al rețelei Natura 2000 la nivel național se impune o întărire semnificativă a capacității administrative a ANANP, inclusiv a structurilor teritoriale astfel încât sistemul să devină operațional și să fie asigurat un management participativ al siturilor.

Regiunea Oltenia Ariei naturale protejate de interes național

Situția ariilor naturale protejate din județul Dolj

Arii protejate de interes național			
Nr. Crt.	Denumire	Localizare	Suprafața ariei (ha)
1.	Poiana Bujorului din Pădurea Plenița	Comuna Plenița	50
2.	Valea Rea - Radovan	Orașul Segarcea și comuna Radovan	20
3.	Dunele Dăbuleni (La Cetate)	Orașul Dăbuleni	8
4.	Pajiștea halofilă Gighera	Comuna Gighera	4
5.	Pajiștea Cetate din Lunca Dunării	Comuna Cetate	6
6.	Pajiștea Gogoșu-Ștefănel	Comuna Gogoșu	10
7.	Punctul fosilifer Bucovăț	Comuna Bucovăț	4
8.	Locul fosilifer Drănic	Comuna Drănic	6
9.	Rezervația ornitologică Ciuperceni-Desa	Comuna Ciupercenii Noi	200
10.	Lacul Adunații de Geormane	Comuna Bratovoști	102
11.	Complexul lacustru Preajba-Făcăi	Municipiul Craiova, cartier Făcăi și comuna Malu Mare, satul Preajba	28
12.	Balta Cilieni –Bailești	Municipiul Băilești	47
13.	Lacul Ionele	Comuna Desa	3,2
14.	Balta Neagră	Comuna Desa	1,2
15.	Balta Lată	Comuna Ciupercenii Noi	28
16.	Râurile Deznățui și Terpezița amonte de Fântânele	Comuna Radovan, satul Fântânele	80km
17.	Râul Balasan amonte de Băilești	Municipiul Băilești	36km
18.	Lacul Caraula	Comuna Caraula	28
19.	Pădurea Zăval	Comuna Zăval	351,3
Arii protejate de interes local (declarat prin HCJ și/ sau prin HCL)			

Surse de Finanțare 2021 - 2027

1.	Pădurea din Lunca Jiului - Bratovoești	S-E comunei Bratovoești	300
2.	Pădurea de gârniță Coșoveni - Lumașu	S-E comunei Bratovoești	220
3.	Pădurea de salcâm tardiflor - Malu Mare	S-E comunei Malu Mare	110
4.	Pădurea de arborete de stejar brumăriu - Braniștea - Bistreț	N comunei Bistreț	200
5.	Pădurea de cereto-garnițete cu stejar brumăriu - Izvoare	N-E comunei Izvoare	100
6.	Pădurea Tufa Bârzei cu amestecuri de stejar brumăriu, stejar pufos si cer	V comunei Valea Stanciului	160
7.	Pădurea Rebegi	S-V sat Horezu - Poienari, comuna Valea Stanciului	180
8.	Pădurea Valea Stanului - Fărcașu - Melinești	intrare localitățile Fărcașu și Melinești	40
9.	Pădurea de cer si gârniță Știubei - Vela	N-V sat Bucovicior - comuna Vela	150
10.	Pădurea "Galbenă" Gogoșu - Ștefanel	S-E sat Ștefanel - comuna Gogoșu	60
11.	Pădurea "Ciurumela" Tunari - Piscu Vechi	localitățile Piscu Vechi și Tunarii Vechi	80
12.	Pădurea "Nisipeni" - Ciuperceni	S-E comunei Ciupercenii Noi	150
13.	Pădurea de salcâm cu rezerve de stejar "Nisipuri" - Băilești	S-E oraș Băilești	50
14.	Pădurea "Cioace"- Desa cu specii xerofite	S comunei Desa	210
15.	Pădurea de arborete de cereto - garnițete din zona Plenița - Verbița	N-V comunei Plenița și S comunei Verbița	15
16.	Pădurea cu arborete de stejar și frasin - Radovan	E comunei Radovan	350
17.	Pădurea Bașcov - Calafat	N-E oraș Calafat	40
18.	Pădurea Bucovăț-Leamna	N-V comunei Bucovăț	250

SITURI NATURA 2000 – Regiunea Sud Vest Oltenia

Lista siturilor Natura 2000 cuprinde ariile de protecție specială avifaunistică (SPA) și siturile de importanță comunitară (SCI) ce aparțin rețelei ecologice Natura 2000 în România, încadrate în cele cinci ecoregioni (bioregioni) existente pe teritoriul țării: alpină, continentală, panonică, pontică și stepică.

- Situri de Importanță Comunitară (SCI) constituite conform Directivei Habitate a Uniunii Europene (Directiva 92/43 din 1992 privind conservarea habitatelor naturale și a faunei și florei sălbatice) și coplețată prin Ordinului Ministrului Mediului și Dezvoltării Durabile nr. 1.964/2007 și prin Ordinul nr. 2.387 din 29 septembrie 2011 (pentru modificarea Ordinului ministrului mediului și dezvoltării durabile nr. 1.964/2007 privind instituirea regimului de arie naturală protejată a siturilor de importanță comunitară, ca parte integrantă a rețelei ecologice europene Natura 2000 în România)

Surse de Finanțare 2021 - 2027

- Arii de Protecție Specială Avifaunistică (SPA) - constituite conform Directivei Păsări a Uniunii Europene (Directiva 79/409 din 1979 referitoare la protejarea și conservarea păsărilor sălbatice) prin Hotărârea de Guvern nr. 1284 din 2007 (privind declararea ariilor de protecție specială avifaunistică, ca parte integrantă a rețelei ecologice europene Natura 2000 în România) și completată prin Hotărârea de Guvern nr. 971 din 2011 (privind modificarea și completarea HG 1284/2007, privind declararea ariilor de protecție specială avifaunistică, ca parte integrantă a rețelei ecologice europene Natura 2000 în România)

Numele sitului	Localizare (județ)	Suprafață (ha)	Cod SCI / SPA	Arii protejate suprapuse sitului
Bistreț	Dolj	1.916	ROSPA0010	
Calafat - Ciuperceni - Dunăre	Dolj	29.206	ROSPA0013	<i>Ciuperceni - Desa, Balta Neagră, Balta Lată</i>
Ciuperceni-Desa	Dolj	39.765	ROSCI0039	<i>Balta Neagră, Balta Lată, Rezervația ornitologică Ciuperceni-Desa</i>
Coridorul Jiului	Dolj Gorj	71.452	ROSCI0045	<i>Locul fosilifer Gârbovu, Locul fosilifer Drănic, Locul fosilifer Bucovăț</i>
Confluența Jiu-Dunăre (sit SPA)	Dolj	18.800	ROSPA0023	<i>Locul fosilifer Drănic</i>
Maglavit	Dolj	3.661	ROSPA0074	<i>Pajiștea Cetate din Lunca Dunării</i>
Nisipurile de la Dăbuleni	Dolj Olt	11.032	ROSPA0135	<i>Casa Pădurii din Pădurea Potelu</i>
Pădurea Radomir	Dolj Olt	1.233	ROSPA0137	
Silovestepa Olteniei	Dolj	9.297	ROSCI0202	<i>Poiana Bujorului din Pădurea Plenița</i>

3.2 Îmbunătățirea monitorizării calității aerului pentru îndeplinirea cerințelor de monitorizare și reducere a emisiilor rezultate din directive Conform Directivei 2008/50/CE privind calitatea aerului înconjurător și un aer mai curat pentru Europa, SM au obligația de a îmbunătăți monitorizarea și evaluarea calității aerului, precum și de a raporta COM asupra calității aerului.

Poluanții monitorizați, metodele de măsurare, valorile limită, valorile țintă, pragurile de alertă și de informare și criteriile de amplasare a punctelor de monitorizare sunt stabilite de legislația națională în conformitate cu prevederile reglementărilor europene. 3.3 Investigarea preliminară și detaliată a siturilor contaminate, evaluarea riscurilor asupra mediului și remedierea siturilor Prin Strategia Națională și Planul Național pentru Gestionarea Siturilor Contaminate din România (HG nr. 683/2015) au fost inventariate 210 situri contaminate și 1183 situri potențial contaminate, ca urmare a desfășurării activităților economice, fără a se cunoaște însă gradul de contaminare și fără a exista o ierarhizare din perspectiva riscurilor pe care acestea le incumbă asupra stării de sănătate a populației și asupra mediului. Pentru a reduce riscurile asupra sănătății umane, a calității solurilor, apelor subterane, apelor de suprafață și ecosistemelor, în continuare sunt necesare o serie de investiții care să soluționeze problemele cauzate de siturile contaminate, prin reducerea numărului acestor situri (implementarea de proiecte de

Surse de Finanțare 2021 - 2027

remediere și monitorizare post remediere), și totodată care să sprijine refacerea ecosistemelor naturale și crearea de noi spații municipale verzi, precum și reabilitarea spațiilor urbane degradate/abandonate cu posibilitatea de reincludere în circuitul social/economic.

Prioritatea 4 Promovarea adaptării la schimbările climatice și managementul riscurilor
Alocări bugetare:

Alocare totală: 458,824 mil euro: 390 mil (UE) + 68,842 mil (BS)

FEDR: 390 mil euro

Categoriile de intervenții**4.1 Managementul inundațiilor și a secetei**

În România, în ultimii 20 de ani, producerea de inundații grave s-a intensificat, iar previziunile arată că această tendință va continua, ca urmare a unui număr de factori suplimentari, printre care: supraexploatarea pădurilor și modificarea caracteristicilor morfologice locale; lipsa unei infrastructuri de prevenire a inundațiilor bine întreținută sau adecvată în zonele cu formațiuni torențiale de formare a inundațiilor de tip flash-flood. Așadar, proiectele finanțate prin PODD vor viza prevenirea și gestionarea inundațiilor și vor fi identificate pe baza planurilor de management a bazinelor hidrografice (PMBH) și planurilor de management a riscului la inundații (PMRI). În același timp, investițiile propuse pentru măsurile de prevenire a riscului la inundații vor contribui la limitarea efectelor altor fenomene specifice schimbărilor climatice, de exemplu, seceta hidrologică și pedologică sau alunecările de teren. De asemenea, seceta este un alt risc natural major determinat de un complex de condiții climatice, pedologice, fiziologice, caracterizat prin existența apei sub valorile optime. La nivel național se află în curs de elaborare Planurile de Management ale Secetei bazate pe soluțiile de evaluare a riscului și în contextul Directivei Cadru UE a Apei - ca parte a Planurilor de Management ale Bazinelor Hidrografice (decembrie 2021, primele versiuni aferente celui de al treilea ciclu de planificare, conform Directivei Cadru UE a Apei 2000/60CE). Prin PODD se are în vedere amenajarea complexă a bazinelor hidrografice prin utilizarea infrastructurii verzi sau prin adaptarea, construirea ori reabilitarea infrastructurii existente de gospodărire a apelor și îmbunătățiri funciare adaptate la noile practici UE, inclusiv cele privind asigurarea conectivității laterale și/sau transversale a râului. De asemenea, se are în vedere dezvoltarea infrastructurii de monitorizare, avertizare și alarmare a fenomenelor hidro-meteorologice severe (inundații și secetă) pentru evaluarea și gestionarea durabilă a resurselor naturale, inclusiv activități în scopul conștientizării publice;

4.2 Combaterea eroziunii costiere

Un alt tip de risc punctual menționat în evaluarea națională a riscurilor este eroziunea costieră. Aceasta determină pierderea unor terenuri deosebit de valoroase, pierdere care afectează ecosistemele costiere și aduce pagube economice și sociale zonei. În perioada 2013-2015 a fost implementată faza I (termen scurt) prin proiecte implementate prin POS Mediu, fiind protejată o lungime de coastă de 7,3 km și mărită suprafața plajelor cu 60,66 ha. Faza a II- a Master Planului este implementată prin POIM, fiind semnat contractul de finanțare pentru implementarea proiectului major "Reducerea eroziunii

Surse de Finanțare 2021 - 2027

costiere FAZA II”. Proiectul se află în implementare, având ca termen final 2023, inasa este posibil sa fie nevoie de o implementare pe durata a 2 perioade de programare financiara. Astfel, prin PODD se au in vedere continuarea măsurilor de limitare a efectelor negative ale eroziunii costiere, beneficiar fiind ANAR (prin Administrația Bazinală de Apă Dobrogea Litoral).

4.3 Îmbunătățirea sistemului de managementul riscurilor

În ceea ce privește managementul riscurilor, este în continuare nevoie de investiții în vederea asigurării unei societăți reziliente la riscuri și dezastre și adaptată la realitatea operațională. Astfel, sunt necesare investiții ținând seama de nevoia comunității de a se adapta și recupera după un dezastru prin menținerea și reabilitarea structurilor și funcțiilor sale esențiale.

Surse de Finanțare 2021 - 2027

III Surse de Finanțare 2021 - 2027	
	III.5. Programul Operațional Educație și Ocupare (POEO) 2021-2027 - Programul Operațional CAPITAL UMA (POCU) 2021-2027 -

Viziunea strategică a programului operațional:

Din perspectiva capitalului uman, viziunea națională la orizontul anului 2027 este de a crea „O României mai socială cu acces egal la ocupare durabilă, de calitate, la un sistem de educație relevant pentru piața muncii, stimulativ pentru învățarea pe tot parcursul vieții, o societate bazată pe solidaritate și condiții de viață mai bune pentru toți cetățenii”.

Investițiile în oameni pentru asigurarea unui capital uman înalt calificat reprezintă cheia progresului economic durabil pe termen mediu și lung. Modelul de creștere economică din ultimii ani, bazat pe stimularea consumului, în mare parte prin excedentul în creștere al importurilor, afectează capacitatea de creștere sustenabilă a țării și generează dezechilibre majore pe piața muncii. Aceste dezechilibre sunt accentuate puternic și de evoluțiile demografice negative, nivelul ridicat al emigrării forței de muncă, capacitatea limitată a sistemului de educație și formare profesională de a funiza competențele relevante în acord cu progresul economic și tehnologic, adâncirea inegalităților, nivelul ridicat al sărăciei și al disparităților regionale și locale, provocări precum actuala pandemie COVID-19, care adâncește sărăcia și excludiunea socială și pune probleme majore sistemelor de sănătate, sociale și economice. Creșterea sustenabilă și sănătoasă a economiei are la bază investițiile în mediul de afaceri, infrastructură și în capitalul uman, precum și în sporirea creșterea rezilienței sistemelor de sănătate și protecție socială.

Societățile actuale se confruntă cu o serie de noi provocări determinate, în mare parte, de progresul tehnologic și de dezvoltarea noilor tehnologii, iar pentru a putea răspunde în mod adecvat este necesar ca sistemul de educație și formare profesională să se adapteze dinamicii pieței muncii și să furnizeze acele calificări, competențe și abilități solicitate.

Pandemia Covid-19 care a cuprins întreaga lume la începutul anului 2020 a provocat un adevărat cutremur social, testând sistemele actuale din punct de vedere al flexibilității și adaptabilității la schimbare. S-au extins practici precum telemuncă, distanțarea fizică și socială, marketingul și vânzările online, reorientarea producției și reinventarea IMM-urilor, digitalizarea administrației publice etc., însă prognozele sunt în direcția unei recesiuni economice de mari dimensiuni, cu un impact major în rândul populației. Întărirea și îmbunătățirea sistemelor de educație, digitalizarea proceselor, accesul la infrastructură digitală și de internet, creșterea capacității de adaptare a grupurilor dezavantajate, sporirea capacității de inovare și reziliență a antreprenorilor sunt direcții care ar putea atenua efectele acestei crize și ar putea preveni probleme sociale de amploare. POEO are rolul de a sprijini revenirea economică și de a susține punerea în aplicare a tuturor acestor măsuri.

Surse de Finanțare 2021 - 2027

Asigurarea calității și cantității capitalului uman trebuie privită atât prin prisma sistemului de educație și formare profesională, a celor care sunt înscriși și urmează diferite forme de educație, formare și dezvoltare a competențelor cerute pe piața muncii, cât și prin identificarea persoanelor inactice apte de muncă și valorificarea potențialului acestora. Astfel, este necesară stabilirea cauzelor care determină această situație și găsirea unor măsuri/ soluții adecvate, personalizate, care să se adreseze nevoilor specifice identificate.

Viziunea de dezvoltare a resurselor umane prin intermediul POEO este construită pe 2 obiective majore:

1. Obiectiv Major (i) „Consolidarea funcționării eficiente a pieței muncii și facilitarea accesului și a participării incluzive și egale la ocupare de calitate și durabilă pentru resursa de forță de muncă”
2. Obiectiv Major (ii) „Optimizarea sistemelor de educație și formare pentru a răspunde cerințelor pieței muncii, concomitent cu promovarea accesului egal la educație și stimularea învățării pe tot parcursul vieții”.

Astfel, Programul Operațional Educație și Ocupare urmărește să **valorifice potențialul uman**, în condiții de echitate, prin creșterea relevanței sistemelor de educație și formare pentru piața muncii, în contextul utilizării și dezvoltării competențelor digitale și antreprenoriale și promovării unui mediu stimulativ pentru învățarea pe tot parcursul vieții. Totodată, în domeniul Ocupării, obiectivul este ca piața muncii din România să devină sustenabilă, rezilientă, pro-activă și bazată pe inovare socială.

Sursa de finanțare a Programului Operațional:

Sursa de finanțare a Programului Operațional

FSE+ 2021-2027 și Buget de stat

Rata medie de cofinanțare la nivel de Program Operațional

67% FSE+ și 33% BS

Priorități de investitie obiective specifice

Prioritatea 1 - Valorificarea potențialului tinerilor pe piața muncii

Prioritatea 1 Obiectiv specific (i) Îmbunătățirea accesului pe piața muncii pentru toate persoanele aflate în căutarea unui loc de muncă, în special pentru tineri, someri de lungă durată și grupurile dezavantajate pe piața muncii, persoanele inactive, prin promovarea angajării pe cont propriu și a economiei sociale;

În cadrul obiectivului specific se vor finanța:

1.i.1. Înființarea/ dezvoltarea de centre/cluburi de tineret la nivel comunitar cu implicarea autorităților locale și a unor entități publice sau private care să ofere activități specifice adaptate tinerilor, inclusiv activități cultural educative (consiliere

Surse de Finanțare 2021 - 2027

deschisă și individuală pentru tineri, ateliere de lucru, de creativitate, dezvoltarea competențelor antreprenoriale și verzi, precum și de antreprenoriat social, a competențelor sociale, civice, instruire pentru utilizarea tehnologiei moderne, sesiuni de educație digitală, de management al carierei, de comunicare și muncă în echipă, pentru participare la instruirii în ocupații cerute pe piața muncii, informare privind drepturi și obligații pe piața muncii și interacțiunea cu instituții din domeniul muncii: ITM, AJOFM-uri etc.), inclusiv activități de promovare a acestora

1.i.2. Realizarea de către centrele/cluburile de tineret publice sau private sau de alți actori interesați a unor rețele de lucrători de tineret, selectați din rândul tinerilor și instruiți pentru furnizarea de servicii de outreach și activare a tinerilor și de înregistrare a acestora la furnizorii de servicii de ocupare publici sau privați, în vederea oferirii de servicii de ocupare.

1.i.3. Furnizarea de pachete integrate de măsuri de activare a tinerilor personalizate în funcție de profilul acestora, cu accent pe tineri inactivi, șomeri și șomeri de lungă durată (consiliere, inclusiv antreprenorială și de antreprenoriat social, mediere, prime de ocupare, subvenții angajatori, formare profesională/ucenicii/stagii/internship-uri, evaluare de competențe, înscriere și susținere participare la programe de a doua șansă flexibile, inclusiv la module de pregătire profesională, furnizare servicii suport personalizate: prime de instruire destinate acoperirii cheltuielilor asociate instruirii - transport, masă etc., subvenționarea costurilor aferente obținerii permisului de șofer (pe diverse clase, în funcție de necesități), stimularea tinerilor pre-ocupare prin stagii scurte la diferiți angajatori pentru a lua contact cu domeniul respectiv de activitate, stimulare angajatori post-ucenicie, organizare la programe de tip „Tânăr voluntar”).

1.i.4. Activarea potențialului antreprenorial al tinerilor: formare competențe antreprenoriale, tutorat/ mentorat, asistență/ consiliere, role models, formare în management de proiect, inclusiv accesul la granturi pentru inițierea de noi afaceri (start-up) sau incubatoare de afaceri, asistență și consultanță post înființare.

1.i.5. Stimularea angajatorilor pentru utilizarea unor forme de muncă flexibile și pentru finanțarea investițiilor care să permită utilizarea acestor forme prin facilitarea accesului la finanțare destinat IMM-urilor și acordarea de măsuri de acompaniament pentru finanțarea beneficiilor acordate tinerilor.

1.i.6. Stimularea întreprinderilor sociale de inserție pentru susținerea tinerilor cu accent pe inactivi, șomeri și șomeri de lungă durată prin acoperirea costurilor de calificare la locul de muncă, consiliere și orientare profesională, subvenționarea contractelor de muncă și plasarea pe piața muncii la finalul perioadei de sprijin, inclusiv cu acordarea de servicii de acompaniere socio-profesională și sociale.

Surse de Finanțare 2021 - 2027

Prioritatea 2 - Îmbunătățirea participării copiilor la educația antepreșcolară și preșcolară

Prioritatea 2 Obiectiv specific (v) Promovarea accesului egal la educație și formare de calitate și favorabile incluziunii, precum și completarea studiilor, precum și a absolvirii acestora, în special pentru grupurile defavorizate, începând de la educația și îngrijirea copiilor antepreșcolari, preșcolari, continuând cu educația și formarea generală și profesională și până la învățământul terțiar, precum și educația și învățarea în rândul adulților, inclusiv prin facilitarea mobilității în scop educațional pentru toți

În cadrul priorității se vor finanța:

2.v.1. Dezvoltarea și asigurarea calității sistemului de ÎETC, prin:

- elaborare și editare ghiduri cu bune practici pentru sprijinirea implementării noului curriculum, inclusiv a unor strategii didactice inovatoare;
- pilotarea și implementarea unor strategii de predare, inovatoare și eficiente, în clustere;
- dezvoltarea unui cadru de asigurare a calității educației timpurii, prin definirea unor standarde minime privind spațiul educațional, dotările, activitatea psiho-pedagogică și activitățile suport (ex. standarde privind îngrijirea. hrana copiilor, consilierea și serviciile medicale), precum și dezvoltarea de standarde ocupaționale pentru personalul IETC.
- realizare și implementare sistem de monitorizare a formării continue și a efectelor acestuia, prin raportare la progresul copiilor, îndeosebi la progresul copiilor din grupurile vulnerabile (cu dizabilități, de etnie romă, din mediul rural etc.)

2.v.2. Diversificarea și flexibilizarea serviciilor de suport socio-educational prin: susținerea de acțiuni/ măsuri strategice la nivel local în vederea asigurării numărului de locuri necesar participării la IETC și/sau extindere servicii complementare (centre de joacă, ludoteci etc.), asigurarea materialelor educaționale (jocuri educative, cărți de colorat, caiete de lucru, plastilină, acuarele etc.), măsuri de acompaniere în funcție de nevoi pentru copiii care aparțin grupurilor vulnerabile (vouchere, îmbrăcăminte, încălțăminte, rechizite, echipamente IT, decontare cheltuieli de masă și transport, obiecte de strict necesar contribuie direct la îmbunătățirea calității vieții), adaptarea serviciilor la nevoile copiilor cu dizabilități/ CES (accesibilizarea spațiilor, achiziție soft-uri, echipamente și tehnici asistive etc.), programe de informare, consiliere și educație parentală pentru părinții/ reprezentanții legali/ tutorii copiilor de vârstă antepreșcolară și preșcolară, cu focalizare pe părinții/ persoanele care au în grijă copiii provenind din grupuri vulnerabile etc. Se va avea în vedere acordarea de granturi flexibile pentru unitățile IETC pentru a pune în aplicare programe moderne și pentru dotări adecvate. De asemenea, se vor avea în vedere parteneriatele, precum și implicarea actorilor relevanți de la nivel local.

Surse de Finanțare 2021 - 2027

2.v.3. Dezvoltarea sistemului de formare inițială și continuă a cadrelor didactice din ÎETC (inclusiv dezvoltarea mentoratului didactic), cu focalizare pe teme precum: dezvoltarea personală, dezvoltarea de abilități socio-emoționale, abilități digitale, competențe de gândire strategică, comunități care educă/învață. Se vor avea în vedere: dezvoltarea de rute/trasee flexibile de formare, de dezvoltare profesională la nivel de unitate, programe de mentorat didactic în comunitățile vulnerabile, diversificarea și accesibilizarea oportunităților de formare/dezvoltare profesională pentru cadrele didactice și personalul suport care asigură educația copiilor cu dizabilități/CES în vederea individualizării învățării, acordare de burse pentru studenții/elevii care învață pentru o carieră în IETC etc.

Prioritatea 3 - Prevenirea părăsirii timpurii a școlii și creșterea accesului și a participării grupurilor dezavantajate la educație și formare profesională

Prioritatea 3 Obiectiv specifica (v) Promovarea accesului egal la educație și formare de calitate și favorabile incluziunii, precum și completarea studiilor, precum și a absolvirii acestora, în special pentru grupurile defavorizate, începând de la educația și îngrijirea copiilor antepreșcolari, preșcolari, continuând cu educația și formarea generală și profesională și până la învățământul terțiar, precum și educația și învățarea în rândul adulților, inclusiv prin facilitarea mobilității în scop educațional pentru toți

Intervențiile integrate vor viza în special grupurile dezavantajate, prin:

3.v.1. Operațiuni orizontale (pentru toate nivelurile de educație din învățământul preuniversitar, inclusiv educația antepreșcolară și preșcolară)

- Aplicarea la nivelul unităților școlare a mecanismelor de monitorizare, avertizare, prevenire și combatere a fenomenelor de: a) abandon școlar și părăsire timpurie a școlii și b) discriminare și segregare școlară, prin: informare și formare resurse umane din școală și comunitate pentru implementarea mecanismelor, campanii de conștientizare, asigurarea mediatorilor și consilierilor școlari, dezvoltare strategii locale pentru educație / planuri de acțiune la nivelul unităților școlare pentru implementarea mecanismelor; dezvoltare/implementare/actualizare instrumente de lucru și baze de date pentru colectarea consecventă a informațiilor; analiza, prelucrarea și utilizarea acestor date pentru planificarea intervențiilor și luarea deciziilor adecvate la condițiile specifice ale școlii/ comunității etc
- Facilitarea transportului elevilor către/ de la unitățile școlare, prin măsuri adaptate fiecărei comunități, respectiv elaborarea de planuri de intervenție și acordarea de sprijin financiar pentru aplicarea măsurilor, inclusiv asigurarea resursei umane și a finanțării costurilor operaționale și de mentenanță ale mijloacelor de transport;
- Îmbunătățirea accesului și a participării la educație a copiilor cu dizabilități și/sau cerințe educaționale speciale (CES)

Tipuri de sub-acțiuni:

- dezvoltare/achiziție de resurse educaționale și materiale suport pentru predare-învățare-evaluare care să sprijine centrarea pe elev și un demers didactic incluziv, inclusiv prin achiziția de soft-uri, echipamente și tehnici asistive și alte

Surse de Finanțare 2021 - 2027

- mijloace de învățare adaptate diferitelor categorii de dizabilitate/nevoi pentru copiii/ elevii/ tinerii cu dizabilități/CES;
- accesibilizarea clădirilor/spațiilor unităților de învățământ pentru a asigura accesul persoanelor cu dizabilități/CES la educație în comunitățile în care trăiesc;
 - adaptarea platformelor educaționale existente și dezvoltarea de noi platforme educaționale, astfel încât să poată fi utilizate de copiii cu dizabilități și cerințe educaționale speciale;
 - măsuri privind susținerea și dezvoltarea unei rețele de ateliere protejate destinate copiilor cu dizabilități sau CES
- Dezvoltarea de programe de informare și conștientizare privind participarea la educație, educația incluzivă prin derularea de programe de informare, consiliere și educație parentală pentru părinții/ reprezentanții legali/ tutorii copiilor și tinerilor din învățământul preuniversitar, cu focalizare pe părinții/ persoanele care au în grijă copiii provenind din grupuri vulnerabile, campanii de conștientizare derulate la nivelul actorilor educaționali și a opiniei publice, în general, cu privire la importanța educației, rolul acesteia în dezvoltarea personală și profesională a individului.
 - Organizarea unor oportunități variate de dezvoltare profesională pentru personalul didactic, în vederea asigurării unui sistem de educație incluziv

Tipuri de sub-acțiuni:

- formare (inițială și continuă), peer learning, rețele profesionale și mentorat, comunități de învățare tematice, inclusiv prin furnizarea unor materiale suport pentru predare-învățare-evaluare, inclusiv pentru dezvoltarea competențelor digitale;
- dezvoltare programe de formare continuă pentru cunoașterea și implementarea metodelor și instrumentelor adecvate pentru individualizarea învățării (adaptarea tehnicilor de predare-învățare-evaluare la nevoile specifice și interesele elevilor, inclusiv la nevoile copiilor cu dizabilități/ CES (inclusiv cursuri de formare destinate cadrelor didactice, profesorilor de sprijin sau mediatorilor școlari în utilizarea limbajului mimico-gestual, în vederea abordării copiilor cu dizabilități auditive), mecanisme de lucru online, revizuirea/adaptarea sistemului de evaluare), dezvoltarea competențelor cadrelor didactice pentru valorificarea în plan educațional a contextelor nonformale și informale etc.;
- formarea personalului didactic în domeniul egalității de șanse, non-discriminării, managementul diversității (cu accent pe recunoașterea elementelor care țin de rasism, antisemitism, sexism, homofobie, clasism sau prejudecăți legate de statutul social, ori intoleranță religioasă/ libertate de conștiință, dizabilitate sau boală cronică, vârstă și alte motive protejate de legislația europeană); elemente de recunoaștere și combatere a discursului urii;
- formarea cadrelor didactice în vederea proiectării și implementării de activități specifice din domeniul consilierii și orientării, dezvoltarea de rețele profesionale, schimburi de experiență și comunități de învățare tematice ale profesorilor
- programe de mentorat didactic în comunitățile vulnerabile, inclusiv cele cu populație roma (granturi județene).

Surse de Finanțare 2021 - 2027

- formarea personalului implicat în managementul unităților de învățământ (inclusiv prin schimburi de experiență) în domeniul educației incluzive de calitate.
- stimularea cadrelor didactice pentru activarea și obținerea de rezultate îmbunătățite în cadrul școlilor din mediile defavorizate

Implementarea planurilor de intervenție specifice dezvoltate pentru operaționalizarea mecanismelor se va face prin acordarea de granturi la nivelul unităților școlare care au persoane în situație de risc de abandon școlar sau părăsire timpurie a școlii în parteneriat sau organizațiilor neguvernamentale care furnizează servicii în sprijinul copiilor/elevilor/tinerilor din această categorie. În funcție de nevoile identificate la nivelul planurilor de intervenție specifice, se vor avea în vedere atât acțiunile orizontale cât și cele specifice pe niveluri educaționale.

3.v.3. Intervenții pentru învățământul primar și secundar (gimnazial și liceal)

- Dezvoltarea/extinderea și creșterea calității programului „școală după școală” (SDS), complementar cu programul „masă caldă”

Tipuri de sub-acțiuni:

- creșterea calității programului SDS prin: elaborare și furnizare resurse de învățare, inclusiv RED; promovare instrumente de monitorizare și evaluare SDS; elaborare studii și analize care să identifice noi măsuri ameliorative pentru programele SDS
- sprijinirea școlilor cu nevoi de ameliorare a rezultatelor școlare și de creștere a ratei de absolvire și a ratei de tranziție către nivelul următor de învățământ, prin organizare și finanțare de scheme de granturi;
- asigurarea serviciilor educaționale în cadrul programului SDS: educație remedială pentru dezvoltarea competențelor cheie și asigurarea succesului școlar, activități de sprijin individual și de grup (inclusiv consiliere, dezvoltare personală, dezvoltarea competențelor socio-emoționale, coaching, educație pentru dezvoltare durabilă etc.); activități recreative și de socializare; peer learning și peer mentoring/ activități de învățare colegială și de mentorat colegial, la nivelul elevilor;
- asigurarea personalului didactic și de îngrijire, precum și a spațiilor pentru realizarea procesului educational, a celor destinate somnului și/sau a servirii mesei;
- sprijinirea parteneriatelor dintre unitățile de învățământ și mediul privat pentru organizarea și diversificarea ofertei de optionale;
- Măsuri de sprijin pentru revenirea în sistemul de învățământ, pentru finalizarea învățământului obligatoriu, precum și pentru continuarea studiilor la un nivel superior de educație, în special pentru elevii aparținând grupurilor vulnerabile, inclusiv romi.

Tipuri de sub-acțiuni:

- organizarea și finanțarea orelor/programele remediale și a măsurilor de suport individual și de grup (inclusiv dezvoltare personală, dezvoltarea competențelor socio-emoționale, coaching, abilități digitale, educație pentru dezvoltare durabilă etc.), pentru dezvoltare competențe cheie, în vederea asigurării

Surse de Finanțare 2021 - 2027

succesului școlar - sprijin prin măsuri integrate, pentru școli cu nevoi de ameliorare a rezultatelor școlare și de creștere a ratei de absolvire și a ratei de tranziție către nivelul următor de învățământ, inclusiv prin organizare și finanțare scheme de granturi;

- asigurarea accesului elevilor la o varietate de activități și servicii de consiliere și orientare profesională, pentru dezvoltare personală, înzestrare cu competențe necesare pentru un management eficient al propriei persoane/parcurs educațional/carieră;
 - organizarea și finanțarea de programe de sprijin individualizat, pentru asigurarea oportunităților egale pentru copiii expuși riscului de abandon școlar, inclusiv prin aplicarea datelor de cercetare și generalizarea bunelor practici;
 - măsuri de sprijin financiar pentru asigurarea participării la educație a elevilor proveniți din grupuri dezavantajate, zone izolate sau segregate rezidențial (costuri cu internatul, inclusiv asigurarea resursei umane și finanțarea mentenanței internatului, masa, transport, materiale educaționale, burse etc.);
 - program național/ regional/ local de susținere a tranziției de la gimnaziu la învățământul secundar superior, care să includă pachete de sprijin individualizat pentru copiii identificați la risc și care să înceapă cel puțin din clasa a VII-a și să fie extins până cel puțin în clasa a X-a.
- Dezvoltarea și extinderea Programului „A doua șansă” (ADS), pentru facilitarea finalizării învățământului obligatoriu, de către persoanele care au părăsit timpuriu școala.

Tipuri de sub-acțiuni:

- informare, consiliere și orientare potențiali beneficiari, pentru conștientizarea beneficiilor și optarea informată pentru participarea la Program;
- înscriere și participare la programe ADS flexibile, inclusiv diversificarea modulelor de pregătire profesională și a formelor de organizare a activităților de învățare (de exemplu, online);
- furnizare servicii suport personalizate pentru susținerea participării la programul ADS, pentru diminuarea riscului de părăsire a programului înainte de finalizare (de ex. servicii de transport/decontare transport, asigurare hrană, servicii de îngrijire pentru persoane dependente aflate în grija cursanților, dispozitive tehnico-medice, materiale educaționale, sprijin material pentru situații de urgență etc.);
- informare, consiliere și orientare școlară și profesională a cursanților, pentru identificarea realistă a alternativelor de acțiune la finalizarea programului ADS: continuare studii, continuare pregătire în sistemul de formare profesională a adulților, ocupare loc de muncă etc.;

3.v.4. Intervenții pentru învățământul terțiar

- Măsuri de prevenire și combatere a abandonului universitar pentru grupurile dezavantajate/ subreprezentate de studenți

Tipuri de sub-acțiuni:

Surse de Finanțare 2021 - 2027

- sprijin pentru studenții cu risc de abandon (burse sociale, facilitarea participării la burse ale locurilor de muncă, acordarea unor pachete de sprijin: cazare și masă gratuite, decontare transport etc.);
 - susținerea unor activități specifice în cadrul centrelor de consiliere și orientare în carieră (sesiuni, tabere, training-uri, workshop-uri, etc)
 - servicii de consiliere relevante, mentorat, inclusiv cu studenți voluntari din ani mai mari, tutoriat;
 - granturi pentru universități pentru dezvoltarea capacității de sprijinire a studenților cu risc de abandon prin operaționalizarea mecanismelor instituționale de monitorizare a nevoilor studenților în cadrul centrelor de consiliere și orientare profesională, precum și acordarea serviciilor de sprijin studenților.
- Măsuri de sprijin în vederea creșterii accesului la studii universitare

Tipuri de sub-acțiuni:

- acordarea de granturi la nivelul școlilor pentru: organizarea unor programe dedicate de pregătire și facilitare a tranziției la învățământul superior cu posibilitatea de a identifica copiii la risc de a nu finaliza cu absolvirea examenului de bacalaureat și susținerea acestora cu programe remediale și de suport, programe adecvate de suport educațional și social; inclusiv prin parteneriate pentru oferire servicii educaționale adaptate categoriilor de elevi în risc, între licee, universități și alți actori relevanți pentru sistemul de educație;
- implementare sistem de stimulare a universităților pentru a realiza acțiuni specifice în vederea atragerii elevilor din grupuri defavorizate (caravane, cursuri demonstrative în școlile din mediul rural, materiale de informare cu privire la facilitățile sociale pentru studenți etc.)
- sprijinirea inițiativelor de accesibilizare a universităților, inclusiv prin achiziția de echipamente IT și dezvoltarea de instrumente specifice pentru admiterea studenților cu dizabilități la programele universitare (ghid de admitere, platformă online etc).

Prioritatea 4 - Creșterea calității ofertei de educație și formare profesională pentru asigurarea echității sistemului și o mai bună adaptare la dinamica pieței muncii și la provocările inovării și progresului tehnologic

Prioritatea 4 (iv) Îmbunătățirea calității, eficacității și a relevanței sistemului de educație și formare pentru piața muncii, pentru a sprijini dobândirea de competențe cheie, inclusiv a competențelor digitale

4.iv.1. Operațiuni orizontale

- Dezvoltare de resurse educaționale deschise (RED) și alte resurse moderne de învățare pentru elevi, studenți, profesori și echipele manageriale, cu ajutorul noilor tehnologii, inclusiv pentru elevii/studenții din grupuri vulnerabile (elevi/studenți cu dizabilități/ CES, elevi/studenți care provin din medii dezavantajate socio-economic, elevi/studenți romi etc.)

Surse de Finanțare 2021 - 2027

- Pilotarea unui mecanism eficient de recunoaștere a rezultatelor învățării dobândite în contexte non-formale și informale (recunoașterea competențelor dobândite în aceste contexte), pentru o mai bună integrare pe piața muncii.
- Măsuri privind asigurarea calității educației pentru toți, în corelație cu dinamica pieței muncii (schimbări tehnologice și structurale, digitale etc.) și societății

Tipuri de acțiuni:

- elaborarea/ revizuirea standardelor de calitate în educație și formare (pentru creșterea calității și o mai bună adaptare la evoluțiile înregistrate pe piața muncii);
- creșterea relevanței, dezvoltării și adaptării permanente a curriculumului național la nevoia de competențe a pieței muncii, la provocările progresului tehnologic, la nevoia societății, precum și la nevoile de învățare ale elevilor;
- acordarea de granturi la nivelul școlilor pentru dezvoltarea și aplicarea de mecanisme dedicate de monitorizare și evaluare a calității și a caracterului incluziv al educației și formării profesionale (inclusiv prin: creșterea relevanței autoevaluării, a evaluării externe, implicarea în procesul de monitorizare și evaluare a factorilor interesați - elevi, părinți, cadre didactice, reprezentanți ai comunității - și colectarea feedback-ului acestora)
- dezvoltarea și finanțarea măsurilor de suport în vederea asigurării formării/ dezvoltării competențelor, inclusiv a celor transversale și a asigurării succesului școlar (inclusiv dezvoltare personală, dezvoltarea competențelor socio-emoționale, coaching, educație pentru dezvoltare durabilă, educație pentru patrimoniu etc.);
- programe de formare inițială și continuă a personalului didactic (inclusiv prin programe de conversie/reconversie profesională), cu accent pe didactica specialității, dobândirea competențelor lingvistice/ digitale/ antreprenoriale, a competențelor specifice și transversale;
- Facilitarea accesului informat și a participării active la programe de educație, în acord cu interesele elevilor/studentilor, cât și cu nevoile pieței muncii

Tipuri de acțiuni:

- dezvoltarea și extinderea serviciilor de consiliere și orientare profesională oferite de CJRAE/ CMBRAE/ Centrele de orientare și consiliere (formarea personalului, asigurarea dotărilor/ echipamentelor, bateriilor de teste, softurilor, platformelor digitale și a altor materiale necesare, diversificarea serviciilor oferite, etc);
- cooptarea angajatorilor, partenerilor sociali și organizațiilor nonguvernamentale, în furnizarea serviciilor de consiliere și orientare profesională, precum și implicarea rețelelor alumni în vederea facilitării accesului pe piața muncii a noilor absolvenți și a monitorizării integrării acestora pe piața muncii;
- dezvoltarea și furnizarea serviciilor de informare, consiliere, coaching individual, îndrumare și evaluări vocaționale pentru elevii și familiile acestora (părinți, tutori), pentru o realistă identificare a intereselor și ariilor de performanță ale elevilor, a opțiunilor de continuare a studiilor și a planului de carieră, pentru asigurarea relevanței pregătirii socio-profesionale.

Surse de Finanțare 2021 - 2027

- Identificarea, sprijinirea și promovarea copiilor cu abilități înalte: desfășurarea de activități de scouting/ identificare de copii cu abilități înalte, susținerea echipelor/centrelor educaționale de excelență, cercetare și inovare dedicate descoperirii și dezvoltării abilităților copiilor cu potențial înalt; formare mentori în educație de excelență, dezvoltare/aplicare modele de instruire personalizată care să asigure dezvoltarea inteligentă a copiilor și tinerilor cu potențial înalt; încurajarea și finanțarea unor proiecte unice și inovative, măsuri de acompaniament stimulativ: tabere și excursii cu scop educativ (seminarii tematice, vizite la muzee, spectacole etc), susținerea participării la diverse activități artistice (dans, muzica, pictura, teatru etc.), inclusiv burse de excelență și sprijin material (rechizite, îmbrăcăminte etc), burse pentru studii care valorifică talente.
- Sprijinirea mobilității internaționale de tip Erasmus+ prin asigurarea unui sprijin financiar suplimentar față de grantul Erasmus+, pentru instituțiile cu acreditare, în scopul satisfacerii cererii de mobilitate internațională
- Creșterea gradului de bună guvernare a instituțiilor de învățământ (preuniversitar și superior) și de participare a elevilor și studenților în procesele decizionale

Tipuri de sub-acțiuni:

- Dezvoltarea unei culturi a transparenței în unitățile de învățământ;
- Eficientizarea managementului unităților de învățământ (elaborarea unei strategii privind eficientizarea managementului; dezvoltarea unor programe de formare profesională continuă a cadrelor didactice cu funcții de conducere, îndrumare și control; pilotarea unor sisteme noi de management școlar și universitar, precum și elaborarea ulterioară a unor ghiduri de bună practică; dezvoltarea de parteneriate între unități de învățământ și agenți economici, organizații publice și private);
- Dezvoltarea formelor asociative ale elevilor și studenților, în vederea creșterii gradului de implicare a elevilor și studenților în procesele de luare a deciziilor la nivel central, local, precum și în instituțiile de învățământ;

4.iv.2. Intervenții pentru învățământul primar și secundar (gimnazial și liceal)

- Măsuri privind flexibilizarea și diversificarea oportunităților de formare și dezvoltare a competențelor cheie ale elevilor

Tipuri de acțiuni:

- dezvoltare/ revizuire/ diversificare curriculum la decizia școlii (inclusiv materiale suport pentru implementare și evaluare) și a curriculumului bazat pe competențe, cu implicarea activă a elevilor/părinților/ reprezentanților legali/ tutorilor;
- dezvoltare parteneriate între unități de învățământ și agenți economici/ organizații publice și private relevante,
- elaborarea de ghiduri metodologice, în contextul predării – învățării – evaluării centrate pe competențe, care să integreze învățarea față în față cu învățarea online/la distanță
- crearea și/sau furnizarea suportului necesar (materiale educaționale, cursuri, softuri educaționale, echipamente, dotarea unităților școlare cu sisteme de teleșcoală și învățământ deschis la distanță etc.), pentru dezvoltarea și evaluarea

Surse de Finanțare 2021 - 2027

competențelor cheie ale elevilor (în mod particular a competențelor digitale și antreprenoriale), pentru asigurarea premiselor formării profesionale în acord cu cerințele și tendințele manifestate în societatea contemporană.

4. iv.3. Intervenții pentru învățământul terțiar

- Promovarea dezvoltării programelor de studii de înaltă calitate, flexibile și corelate cu cerințele pieței muncii

Tipuri de acțiuni:

- programe de dezvoltare a competențelor studenților, conform nevoilor pieței muncii;
- programe de dezvoltare a competențelor antreprenoriale (întreprinderi simulate, târguri IS, programe antreprenoriale în acord cu cerințele pieței și cu cele ale studenților, etc);
- granturi pentru finanțarea unor scheme de antreprenoriat (de tipul start-up students);
- încheierea unor parteneriate sustenabile cu sectorul privat pentru facilitarea tranziției de la educație la un loc de muncă, prin instituirea unui sistem funcțional de stagii de practică la potențiali angajatori, programe de internship/ programe de învățare la locul de muncă etc., adresate studenților și cursanților colegiilor organizate la nivelul instituțiilor de învățământ superior (ISCED 4-7), inclusiv prin încurajarea implicării angajatorilor în programe de învățare la locul de muncă;
- Dezvoltarea și implementarea unor programe universitare, la solicitarea agenților economici, organizațiilor de CDI, pentru adaptarea ofertei universităților la solicitările pieței muncii

Tipuri de acțiuni:

- dezvoltarea programelor de masterat aplicate/masterat didactic, doctorate profesionale, școli doctorale interdisciplinare inclusiv în domeniile de specializare inteligentă;
 - adaptarea ofertelor educaționale postuniversitare (programe postuniversitare de formare și dezvoltare profesională continuă și programe postuniversitare de perfecționare) la solicitările pieței muncii, inclusiv în domeniile de specializare inteligentă;
 - desfășurarea de programe de formare, în parteneriat cu agenți economici locali sau regionali și organizații de CDI, în baza unor nevoi identificate în piața muncii;
 - atragerea de studenți/doctoranzi/postdoctoranzi în domeniile relevante pentru piața muncii, prin diverse mecanisme: burse, susținere mobilități etc, inclusiv prin sinergii cu programul Orizont Europa-MSCA (burse individuale Marie Skłodowska-Curie);
 - susținerea excelenței, prin oferirea de burse doctorale și postdoctorale în domeniile de specializare inteligentă;
 - dezvoltarea de cursuri deschise, online, platforme e-learning pentru competențe cerute de către piața muncii.
- Implementarea unui program pentru internaționalizarea învățământului superior, în vederea creșterii calității, eficienței și relevanței acestuia

Surse de Finanțare 2021 - 2027

Tipuri de acțiuni:

- sprijinirea atragerii de studenți din străinătate, în special în domeniile în care România are lipsă de specialiști;
- granturi pentru instituțiile de învățământ superior membre ale rețelelor de universități europene/universități care doresc să acceadă la astfel de rețele (mobilități studenți, proiecte colaborative privind dezvoltarea relațiilor cu mediul economic, programe cu dublă specializare/programe în cotelă „joint degree”, proiecte „twining”, etc).

Prioritatea 5 - Creșterea accesibilității, atractivității și calității învățământului profesional și tehnic

Prioritatea 5 Obiectiv specific (iv) Îmbunătățirea calității, eficacității și a relevanței sistemului de educație și formare pentru piața muncii, pentru a sprijini dobândirea de competențe cheie, inclusiv a competențelor digitale

În cadrul prezentului obiectiv se vor finanța intervenții precum :

5.iv.1.Generalizarea implementării mecanismului de evaluare și monitorizare a politicilor publice privind formarea profesională la nivel de sistem

Tipuri de sub-acțiuni:

- formarea actorilor relevanți, care contribuie la implementarea mecanismului, de la nivel regional/ județean/ local;
- colectarea permanentă și consecventă a datelor; dezvoltarea și gestionarea bazei de date electronice a contractelor de parteneriat în ÎPT/ contractelor individuale de pregătire practică a elevilor, la operatorii economici, pentru fundamentarea deciziilor privind actualizări/modificări legislative/ metodologice și a unor măsuri de îmbunătățire a relațiilor parteneriale).

5.iv.2. Dezvoltarea și implementarea unui mecanism de asigurare și monitorizare a calității învățării la locul de muncă (WBL), pentru asigurarea calității programelor de pregătire practică ale elevilor

Tipuri de sub-acțiuni:

- formarea monitorilor de calitate;
- dezvoltarea și operaționalizarea instrumentelor specifice;
- formarea personalului didactic din IPT, ISJ și al operatorilor economici pentru asigurarea calității învățării la locul de muncă;
- vizite de monitorizare a calității învățării la locul de muncă, la operatorii economici parteneri ai unităților de învățământ care furnizează componenta de învățare la locul de muncă;
- elaborarea unui Ghid pentru personalul implicat în asigurarea monitorizării calității învățării la locul de muncă, în companiile partener;
- dezvoltarea și implementarea unei metodologii de acreditare a operatorilor economici implicați în pregătirea practică a elevilor din învățământul dual care să asigure spațiile, tehnologiile și personalul calificat, pe principalele sectoare/zonă cu necesități și capacități în domeniu;

5.iv.3. Dezvoltarea și implementarea unui mecanism de certificare a rezultatelor învățării din formarea profesională inițială, relevant pentru piața muncii, prin

Surse de Finanțare 2021 - 2027

implicarea mediului de afaceri și partenerilor sociali, în vederea creșterii relevanței certificării calificărilor profesionale a elevilor, pentru piața muncii

Tipuri de sub-acțiuni:

- formarea personalului didactic, al ISJ, al operatorilor economici, pentru asigurarea calității evaluării rezultatelor învățării;
- elaborarea unui Ghid pentru evaluarea rezultatelor învățării, în vederea certificării calificării profesionale;
- asigurarea resurselor materiale necesare certificării calificărilor profesionale.

5.iv.4. Creșterea calității și a validității proceselor de predare-învățare-evaluare în ÎPT

Tipuri de sub-acțiuni:

- stagii de formare pentru dezvoltarea caracterului practic – aplicativ al disciplinelor/modulelor;
- extinderea sistemului de colaborare a personalului didactic în cadrul rețelelor parteneriale între școlile din IPT;
- dezvoltarea și implementarea unui mecanism de recunoaștere a excelenței în furnizarea de programe de formare profesională inițială, ducând inclusiv la creșterea atractivității IPT.

5.iv.5. Dezvoltarea și implementarea unui mecanism de recunoaștere a rezultatelor învățării din învățământul secundar în învățământul terțiar non universitar, pentru flexibilizarea traseelor de formare profesională a elevilor și facilitarea accesului pe piața muncii

5.iv.6. Adaptarea serviciilor educaționale adresate elevilor, studenților și personalului didactic din ÎPT, în corelație cu dinamica pieței muncii (schimbări tehnologice și structurale, digitalizare etc.), inclusiv pentru persoanele cu dizabilități sau pentru cele provenind din grupuri vulnerabile

Tipuri de sub-acțiuni:

- dezvoltarea/ revizuirea de calificări, cu accent pe calificări noi pentru specializări din domenii de înaltă tehnologie și competitivitate (de ex. IT&C, inteligență artificială, robotica, 3D printing, etc.), care susțin dezvoltarea sustenabilă și economia verde;
- formarea cadrelor didactice pentru actualizarea competențelor profesionale în raport cu realitățile tehnologice ale operatorilor economici, precum și formarea tutorilor desemnați din partea operatorilor economici, pentru dezvoltarea competențelor pedagogice, didactice și metodice, în lucru cu elevii și studenții;
- formarea personalului didactic asociat (specialiști din partea operatorilor economici, care urmează module de formare pe teme de metodica și didactica specialității);
- formarea managementului din unitățile de învățământ profesional și tehnic, în marketingul ÎPT, relaționare cu piața muncii, management financiar și atragere de resurse etc., organizarea de workshop-uri pentru dobândirea de competențe cheie de planificare strategică instituțională pentru elaborarea obiectivelor, a țințelor strategice, a acțiunilor și a rezultatelor cât și pentru identificarea,

Surse de Finanțare 2021 - 2027

monitorizarea și elaborarea strategiilor integrate de evaluare a îndeplinirii obiectivelor.;

- finanțarea stagiilor de practică, pentru sprijinirea dezvoltării competențelor profesionale ale elevilor și studenților;
- formarea personalului didactic din ÎPT, în domeniul dezvoltării integrate a competențelor transversale, cu accent pe cele antreprenoriale, digitale;
- dezvoltarea/ implementarea programelor de dezvoltare a competențelor antreprenoriale ale elevilor și studenților;
- organizarea de târguri ale firmelor de exercițiu, și concursuri antreprenoriale (precum competiția Business Plan și certificarea Marca de calitate) bazate pe proiecte cu aplicare practică, în colaborare cu agenții economici;
- elaborarea standardelor de dotare a unităților de învățământ în raport cu standardele aferente calificării pentru o formare profesională de calitate;
- îmbunătățirea infrastructurii formării profesionale inițiale și dotarea, printr-un program național a „atelierelor școlare” cu mijloace didactice și echipamente, în concordanță cu standarde de dotare pentru calificările din formarea profesională inițială, pentru facilitarea dobândirii de către elevi a competențelor solicitate de piața muncii;
- sprijinirea operatorilor economici care furnizează componenta de învățare la locul de muncă pentru asigurarea spațiilor și tehnologiilor adecvate „atelierelor școlare”, precum și a personalului calificat în domeniu, prin finanțarea costurilor asociate organizării participării elevilor la învățarea la locul de muncă;
- dezvoltarea de auxiliare curriculare în format digital (softuri educaționale, resurse educaționale deschise), împreună cu mediul economic și partenerii sociali).
- elaborarea de ghiduri metodologice, în contextul predării – învățării – evaluării la distanță, centrate pe competențe , care să integreze învățarea față în față cu învățarea online/la distanță

5.iv.6. Dezvoltarea și extinderea serviciilor de consiliere (CJRAE/CMBRAE, inclusiv formarea personalului din centrele de consiliere, diriginți), pentru îmbunătățirea accesului informat la programe de educație și formare profesională, în acord atât cu interesele elevilor cât și cu nevoile pieței muncii, cu implicarea angajatorilor și/sau a organizațiilor neguvernamentale.

5.iv.7 Dezvoltarea de programe de ÎPT de nivel terțiar, derulate în regim dual pentru calificările profesionale de nivel 4 și 5.

Tipuri de sub-acțiuni:

- dezvoltarea unei metodologii privind organizarea de programe de educație profesionale în regim dual de nivel terțiar, inclusiv o procedură de admitere integrată.
- formarea cadrelor didactice și a tutorilor din cadrul operatorilor economici. pentru a permite derularea de programe de IPT la nivel terțiar.
- asigurarea de burse pentru studenții din cadrul programelor de ÎPT de nivel terțiar în primii ani de derulare

Surse de Finanțare 2021 - 2027

Prioritatea 5 Obiectiv specific (v) Promovarea accesului egal la educație și formare de calitate și favorabile incluziunii, precum și completarea studiilor, precum și a absolvirii acestora, în special pentru grupurile defavorizate, începând de la educația și îngrijirea copiilor antepreșcolari, preșcolari, continuând cu educația și formarea generală și profesională și până la învățământul terțiar, precum și educația și învățarea în rândul adulților, inclusiv prin facilitarea mobilității în scop educațional pentru toți

In cadrul prezentului obiectiv se vor finanța intervenții precum :

5.v.1.Acordarea de sprijin financiar pentru cazare, masă și transport, pentru elevii din grupuri sau medii defavorizate (aparținând etniei romă, persoanelor cu dizabilități sau deficiențe sau din mediul rural etc.), pentru creșterea participării și facilitarea accesului la programele de formare profesională

5.v.2 Măsuri pentru prevenirea și combaterea abandonului școlar și a părăsirii timpurii a școlii la nivelul ÎPT

Tipuri de acțiuni:

- identificarea nevoilor educaționale specifice ale elevilor din grupurile vulnerabile și centrarea pe elev a demersului educațional;
- formarea personalului didactic pentru individualizarea învățării și utilizarea de tehnici didactice inovative, adaptate nevoilor grupurilor dezavantajate/cu dizabilități;
- extinderea/ generalizarea intervențiilor complementare de sprijin, pentru elevii din grupuri vulnerabile (programe de sprijin individualizat).

5.v.3. Dezvoltarea de programe de informare și conștientizare pentru întreaga comunitate, de sprijin, consiliere și educație parentală pentru părinții elevilor, cu focalizare pe părinții copiilor provenind din grupuri vulnerabile (inclusiv pentru persoane care au în grijă copiii ai căror părinți sunt plecați la muncă în străinătate), pentru prevenirea și combaterea abandonului școlar și a părăsirii timpurii a școlii.

Tipuri de sub-acțiuni:

- acțiuni de informare-conștientizare, desfășurate în rândul:
 - a) actorilor educaționali cu privire la necesitatea deschiderii sistemului către grupurile vulnerabile și extinderii/ generalizării intervențiilor complementare de sprijin a elevilor din grupuri vulnerabile și
 - b) întregii societăți cu privire la importanța educației, a rolului acesteia în dezvoltarea personală și profesională a individului și în dezvoltarea socială și economică, servicii de consiliere, educație parentală).

5.v.4. Dezvoltarea de programe remediale în vederea sprijinirii elevilor din clasa a IX-a, pentru creșterea nivelului de competență în citit, matematică și științe:

Tipuri de sub-acțiuni:

- dezvoltarea de Resurse Educationale Deschise pentru elevii cu competențe scăzute în citit, matematică și științe;
- dezvoltarea unui ghid de bune practici pentru cadre didactice pentru dezvoltarea competențelor cheie în educație remedială, literație, numerație

Surse de Finanțare 2021 - 2027

- asigurarea condițiilor suport necesare pentru derularea programelor remediale (masă caldă, transport pentru elevi, materiale didactice, etc.

5.v.5. Asigurarea unui sprijin financiar suplimentar față de grantul Erasmus+ pentru instituțiile acreditate, în scopul satisfacerii cererii de mobilitate internațională (sprijinirea mobilității internaționale Erasmus+ pentru ÎPT)

Prioritatea 6 - Creșterea accesului pe piața muncii pentru toți

Prioritatea 6 Obiectiv (i) Îmbunătățirea accesului pe piața muncii pentru toate persoanele aflate în căutarea unui loc de muncă, în special pentru tineri, șomeri de lungă durată și grupurile dezavantajate pe piața muncii, persoanele inactive, prin promovarea angajării pe cont propriu și a economiei sociale;

În cadrul prezentului obiectiv se vor finanța intervenții precum :

6.i.1. Furnizarea serviciilor de identificare, îndrumare, sprijin și management de caz pentru persoanele din grupuri dezavantajate în vederea facilitării accesului pe piața muncii, în complementaritate cu serviciile de management de caz acordate pentru comunitățile marginalizate finanțate prin Programul Operațional Incluziune și Demnitate Socială, inclusiv campanii de informare cu privire la beneficiile oferite de înregistrarea ca persoană în căutarea unui loc de muncă, de obținerea unei calificări profesionale și/sau a unui loc de muncă.

6.i.2 Furnizarea de pachete prestabilite de măsuri de ocupare în vederea integrării socio-profesionale a persoanelor din grupuri dezavantajate pe piața muncii, urmare a rezultatului profilării, prin:

- servicii personalizate de informare, consiliere și orientare (management de caz);
- servicii de sprijin în găsirea unui loc de muncă/ mediere/ integrare pe piața muncii/activare;
- programe de formare profesională/ ucenicie la locul de muncă/ stagii/ alte programe de pregătire (a doua șansă, alfabetizare etc.) în vederea îmbunătățirii nivelului de competențe;
- servicii de evaluare și certificare a competențelor obținute în contexte informale sau nonformale;
- furnizarea de servicii de acompaniere socio-profesională, alături de cele de ocupare, pentru categorii de persoane dezavantajate în piața muncii;
- măsuri de dezvoltare de competențe necesare inserției pe piața muncii pentru sportivii la final de carieră, care nu au nicio altă ocupație/meserie certificată
- pachete de măsuri pentru stimularea mobilității, inclusiv pentru relocare
- acordarea de granturi furnizorilor de servicii suport de integrare pe piața muncii dimensionate în funcție de perioada pentru care persoana rămâne ocupată (cel puțin 6 /12 luni după semnarea unui contract de muncă);

6.i.3 Finanțarea de intervenții integrate în zone cu deficit de forță de muncă și migrație sezonieră, care să cuprindă printre altele și următoarele acțiuni:

- identificarea dimensiunii fenomenului de deficit de forță de muncă și migrație sezonieră prin inițierea de studii;

Surse de Finanțare 2021 - 2027

- identificarea persoanelor care se supun migrației sezoniere și a celor ocupate în agricultura de subzistență, motivarea acestora prin acțiuni specifice;
- proiectarea serviciilor suport pentru reducerea deficitelor în parteneriat cu comunitate locală, cu partenerii sociali și cu alte părți interesate (angajatori, etc), inclusiv cu diaspora în perspectiva migrației de întoarcere;
- furnizarea de pachete de măsuri adaptate conform acțiunii 5.i.2.

Prioritatea 6 Obiectiv (iii) Promovarea participării echilibrate după gen pe piața muncii și a asigurării echilibrului dintre viața profesională și cea privată, inclusiv prin facilitarea accesului la servicii de îngrijire a copiilor și a persoanelor aflate într-o situație de dependență

În cadrul prezentului obiectiv se vor finanța intervenții precum :

6.iii.2. Stimularea angajatorilor pentru utilizarea unor forme de muncă flexibile și pentru finanțarea investițiilor care să permită utilizarea acestor forme, în vederea asigurării echilibrului dintre viața profesională și cea de familie

Prioritatea 6 Obiectiv (iii bis) Promovarea adaptării la schimbare a lucrătorilor, întreprinderilor și antreprenorilor, a îmbătrânirii active și în condiții bune de sănătate, precum și a unui mediu de lucru sănătos și adaptat care să reducă riscurile la adresa sănătății

În cadrul prezentului obiectiv se vor finanța intervenții precum :

6.iiibis.1. Măsuri de sprijin pentru păstrarea locurilor de muncă în activitățile /sectoarele economice afectate de probleme sistemice generalizate (ex. pandemia COVID – 19):

- sprijin pentru persoanele care se află în șomaj tehnic ca urmare a declarării situațiilor de urgență/alertă (ex. pandemia COVID – 19), inclusiv subvenții;
- sprijin pentru întreprinderile a căror activitate este afectată direct/indirect ca urmare a declarării situațiilor de urgență /alertă (ex. pandemia COVID – 19), inclusiv subvenții;
- subvenții acordate profesioniștilor și celor care au încheiate convenții individuale de muncă în cazul reducerii activității Ex. programe de muncă redusă sau programe flexibile de muncă de tipul „Kurzarbeit”)
- facilitarea procesului de outplacement, respectiv tranziția către noi locuri de muncă a lucrătorilor care urmează să fie disponibilizați/ concediați, inclusiv prin programe de formare care să asigure reconversia profesională, coaching individual, îndrumare și evaluări vocaționale în perioadele de tranziție în carieră, care să susțină alegerea corectă a unui nou parcurs profesional și efectuarea unui plan de carieră.
- sprijin pentru participarea la programe de formare care vizează îmbunătățirea abilităților de bază și transversale, a competențelor antreprenoriale, precum și evaluarea și certificarea competențelor obținute în contexte informale sau nonformale;
- sprijin pentru îmbunătățirea activității de management al resurselor umane în companii (ex. practici pentru integrarea/ adaptarea noilor angajați la locul de

Surse de Finanțare 2021 - 2027

muncă, mecanisme de planificare prospectivă a ocupării forței de muncă și a competențelor etc);

6.iiibis.2. Măsuri active de ocupare pentru persoanele care urmează să fie disponibilizate/ concediate prin măsuri de outplacement, precum: consiliere/ orientare/ coaching în vederea identificării celor mai bune soluții cu privire la parcursul profesional, programe de reconversie profesională/ de formare, plasare pe piața muncii etc.

6.iiibis.3. Sprijinirea angajatorilor în general și în mod special a celor de tip IMM, pentru crearea unor condiții de muncă adaptate menite să le asigure lucrătorilor confortul fizic, psihic și social și pentru reducerea absenteismului:

- Dezvoltarea de instrumente pentru adaptarea muncii și a mediului de lucru, inclusiv pentru nevoile lucrătorilor vârstnici sau pentru prevenirea îmbolnăvirilor;
- Introducerea unor modele inovatoare de organizare a muncii, productive și „verzi” în întreprinderi, practici care să asigure sănătatea și securitatea la locul de muncă, care îmbunătățesc statutul profesional și de sănătate al angajaților, care asigură un tratament egal la locul de muncă, inclusiv pentru nevoile lucrătorilor vârstnici.

6.iiibis.4. Campanii de promovare pentru conștientizarea angajatorilor și lucrătorilor cu privire la rolul activităților de SSM, în contextul apariției noilor forme de muncă, fenomenului îmbătrânirii forței de muncă, riscurilor noi și emergente și prevenirii accidentelor de muncă și a bolilor profesionale.

6.iiibis.5. Finanțarea serviciilor de susținere a îmbătrânirii active prin implicarea lucrătorilor vârstnici de peste 60 de ani în programe de tip shadow/tutelă/tutoriat/mentorat pentru formarea și integrarea lucrătorilor noi.

Prioritatea 7 - Antreprenoriat și economie socială

Prioritatea 7 Obiectiv (i) Îmbunătățirea accesului pe piața muncii pentru toate persoanele aflate în căutarea unui loc de muncă, în special pentru tineri, șomeri de lungă durată și grupurile dezavantajate pe piața muncii, persoanele inactive, prin promovarea angajării pe cont propriu și a economiei sociale

In cadrul prezentului obiectiv se vor finanța intervenții precum :

7.i.1 Dezvoltarea unor structuri colaborative/ participative, cu rol în: promovarea, sensibilizarea (outreach) și conștientizarea publicului cu privire la antreprenoriat, antreprenoriatul social și economia socială (de ex. organizare conferințe, forumuri, reuniuni și de evenimente de recunoaștere publică a modelelor de antreprenoriat social de succes etc.), monitorizarea și evaluarea evoluției economiei sociale în România; sprijinirea entităților de economie socială etc.

7.i.2. Programe de sprijin antreprenorial (formare în competențe antreprenoriale, tutorat/ mentorat, asistență/ consiliere, role models, programe de formare în

Surse de Finanțare 2021 - 2027

management de proiect programe de formare pentru administratorii schemelor de antreprenariat etc), inclusiv prin activarea potențialului antreprenorial al unor persoane aparținând grupurilor dezavantajate.

7.i.3. Acordarea de granturi pentru inițierea de noi afaceri (start-up) și incubatoare de afaceri

7.i.4. Asistență și consultanță în afaceri post înființare, inclusiv prin programe de pregătire a managerilor sau a unor măsuri de îmbunătățire a accesului IMM-urilor la diversele modalități de digitalizare a activității lor (ex.: SME Digital Start Pack).

7.i.5. Dezvoltarea de instrumente care să contribuie la creșterea potențialului economiei sociale prin sprijinirea dezvoltării rețelelor, federațiilor, uniunilor, consorțiilor de întreprinderi sociale și a centrelor de resurse ale acestora și a acțiunilor lor de promovare a conceptelor de economie socială și întreprinderi sociale, sau prin realizarea de studii, analize sau colectare periodică de date cu privire la potențialul de dezvoltare sau la impactul economic și social pe care îl au întreprinderile sociale și utilizarea acestora pentru cercetare și crearea unui cadru favorabil dezvoltării (observator național al economiei sociale, promovare marcă socială etc.).

7.i.6. Acordarea de granturi pentru înființarea dezvoltare/ inovare/scalare/ extindere/ de întreprinderi sociale și întreprinderi sociale de inserție, inclusiv în domeniul oferirii de servicii sociale.

7.i.7. Asistență și consultanță post înființare pentru întreprinderile sociale și întreprinderile sociale de inserție, inclusiv programe de pregătire a resurselor umane din cadrul acestor entități și sprijin pentru digitalizarea activității.

7.i.8. Sprijinirea angajatorilor întreprinderi sociale de inserție pentru insertia socio-profesionala a lucrătorilor defavorizați – contracte de muncă subvenționate pe perioade cuprinse între 6 – 24 luni cu plasarea pe piața muncii la finalul perioadei, cu servicii de acompaniere socio-profesională și sociale.

Prioritatea 8 – Modernizarea instituțiilor pieței muncii

Prioritatea 8 Obiectiv Specific (ii). Modernizarea institutiilor si a serviciilor pietei muncii pentru a evalua si anticipa necesarul de competente si a asigura asistenta personalizata si in timp real urmarind asigurarea medierii/plasarii (matching), tranzitiei si a mobilitatii fortei de munca

In cadrul prezentului obiectiv se vor finanța intervenții precum :

8.ii.1. Îmbunătățirea mecanismelor de monitorizare a informațiilor din piața muncii, de anticipare a nevoii de competențe, de evaluare și monitorizare a politicilor publice privind măsurile active și formarea profesională sau adăugarea de noi dezvoltări privind:

Surse de Finanțare 2021 - 2027

- colectarea, prelucrarea, analiza datelor și diseminarea informațiilor relevante pentru piața muncii, în baza protocoalelor/parteneriatelor cu actorii relevanți;
- elaborarea prognozelor pe termen scurt, mediu și lung privind nevoia de competențe;
- adaptarea programelor de formare/educație la nevoia de competențe identificate;
- Implementarea unui sistem unitar de monitorizare a inserției socio-profesionale a absolvenților sistemului de învățământ
- creșterea capacității instituțiilor relevante de a monitoriza și evalua politicile publice și de a utiliza sistemele informatice suport prin formarea de specialiști, seminarii, instruire, formare continuă;
- evaluarea politicilor și revizuirea în consecință.

8.ii.2. Consolidarea dialogului social și a parteneriatelor pentru ocupare și formare

- Consolidarea parteneriatului pentru formarea profesională continuă prin dezvoltarea capacității administrative a Comitetelor Sectoriale, inclusiv prin formarea profesională a specialiștilor.
- Furnizarea de pachete integrate pentru partenerii sociali în scopul modernizării și îmbunătățirii funcționării dialogului social pentru piața muncii prin:
 - Sprijinirea partenerilor sociali pentru a colecta și analiza informații cu privire la tendințele manifestate la nivel de național, de sector sau regional, în legătură cu aspecte precum: evoluții economice, condiții de muncă, organizarea muncii, necesar de formare, negocieri colective, etc.;
 - Sprijinirea partenerilor sociali în a încheia acorduri de cooperare bipartite la nivel de grup de unități, sectorial sau național, prin organizarea unor sesiuni de dezbateri / workshop-uri / conferințe, inclusiv în context European, pentru a identifica teme ce pot constitui baza revitalizării contractelor colective de muncă sectoriale;
 - Creșterea calității reprezentării de către partenerii sociali prin furnizarea de programe de formare sau crearea unor oportunități pentru schimb de informații la nivelul partenerilor sociali, atât la nivel național, dar și inter-sectorial sau regional.;
 - Îmbunătățirea calității expertizei partenerilor sociali reprezentativi pentru a furniza servicii de calitate membrilor săi, precum și pentru a îmbunătăți implicarea efectivă a acestora în dialogul social, indiferent de nivel;
 - Consolidarea expertizei partenerilor sociali în acord cu tematicile europene și naționale cu care se operează în contextul Semestrului European și Pilonului European al Drepturilor Sociale, inclusiv prin derularea unor activități de cercetare relevante;
 - Dezvoltarea și implementarea de acorduri transnaționale și preluarea unor bune practici în ceea ce privește dialogul social și piața muncii la nivel European;
 - Acțiuni de creștere a capacității partenerilor sociali pentru a contribui eficient la dezvoltarea și implementarea politicilor de ocupare (instrumente de lucru /

Surse de Finanțare 2021 - 2027

procedurarea și standardizarea activității, consolidare expertiză în acord cu tematicile europene, adaptare tematici europene în dialogul social național).

- Sprijin acordat partenerilor sociali pentru implementarea acordurilor europene cadru încheiate de partenerii de dialog social europeni (framework agreements)
- Crearea și asigurarea transparenței unei baze de date naționale care să conțină informații privind rezultatele dialogului social (structurile partenerilor sociali, organizațiile sindicale și patronale reprezentative, contractele colective de muncă încheiate la diferite niveluri, acordurile bipartite).

Prioritatea 9 - Consolidarea participării populației în procesul de învățare pe tot parcursul vieții pentru facilitarea tranzițiilor și a mobilității (prioritate comună Educație/Ocupare)

Prioritatea 9 – Obiectiv Specific (iv) Îmbunătățirea calității, eficacității și a relevanței sistemului de educație și formare pentru piața muncii, pentru a sprijini dobândirea de competențe cheie, inclusiv a competențelor digitale

În cadrul prezentului obiectiv se vor finanța intervenții precum :

9.iv.3. Dezvoltarea sistemului de asigurare a calității în formarea profesională a adulților, atât la nivel de sistem, cât și la nivel de furnizor, prin:

- dezvoltarea și implementarea sistemelor interne de asigurare a calității de către furnizorii de formare profesională a adulților autorizați;
- dezvoltarea/îmbunătățirea capacității de monitorizare și raportare a datelor privind formarea profesională a adulților;
- formarea specialiștilor pentru asigurarea calității în formarea profesională a adulților;
- îmbunătățirea programelor de formare și a instrumentelor de evaluare.

9.iv.4. Dezvoltarea capacității Comisiilor județene pentru autorizarea furnizorilor de formare profesională și a infrastructurii necesare monitorizării și raportării situației privind formarea profesională a adulților în România, inclusiv prin formarea profesională a personalului, specialiștilor și evaluatorilor de furnizori și programe.

9.iv.5. Formarea continuă a formatorilor/instructorilor/coordonatorilor de ucenicie din formarea profesională continuă pentru dezvoltarea și furnizarea de programe de formare de calitate și flexibile, prin:

- programe de actualizare/ dezvoltare a competențelor profesionale ale formatorilor/instructorilor în domeniul de activitate în care lucrează;
- efectuarea de stagii la angajatori din domeniul respectiv;
- programe de formare în domeniul pedagogiei, andragogiei, tehnicilor de formare pentru coordonatorii de ucenicie.

9.iv.6. Actualizare/revizuire/dezvoltare de noi standarde ocupaționale /calificări profesionale conform noilor cerințe ale pieței muncii.

Surse de Finanțare 2021 - 2027

Prioritatea 9 – Obiectiv Specific (v) Promovarea accesului egal la educație și formare de calitate și favorabile incluziunii, precum și completarea studiilor, precum și a absolvirii acestora, în special pentru grupurile defavorizate, începând de la educația și îngrijirea copiilor antepreșcolari, preșcolari, continuând cu educația și formarea generală și profesională și până la învățământul terțiar, precum și educația și învățarea în rândul adulților, inclusiv prin facilitarea mobilității în scop educațional pentru toți

În cadrul prezentului obiectiv se vor finanța intervenții precum :

9.v.2. Facilitarea dobândirii unei calificări profesionale de către persoanele care au părăsit timpuriu școala, prin acțiuni precum:

- informarea, consilierea și orientarea potențialilor beneficiari ai acestor măsuri, astfel încât să conștientizeze beneficiile și să opteze informat pentru participarea la programe A doua șansă;
- înscrierea și participarea la programe A doua șansă flexibile, inclusiv la modulele de pregătire profesională;
- furnizarea serviciilor suport în funcție de nevoile specifice ale fiecărui cursant, astfel încât să fie diminuat riscul de părăsire a programului înainte de finalizarea acestuia (de exemplu: servicii de transport/ decontarea transportului, asigurarea hranei, servicii de îngrijire pentru persoanele dependente aflate în grija cursanților, dispozitive tehnico-medicale etc.);
- informarea, consilierea și orientarea școlară și profesională a cursanților, astfel încât să fie identificate în mod realist alternativele de acțiune la finalizarea programului ADS, iar beneficiarul să valorifice rezultatele obținute (prin ocuparea unui loc de muncă, prin continuarea studiilor în învățământul secundar superior, prin continuarea pregătirii în sistemul de formare profesională a adulților etc.).

Prioritatea 9 – Obiectiv Specific vi. Promovarea învățării pe tot parcursul vieții, în special a unor oportunități flexibile de perfecționare și reconversie profesională pentru toți luând în considerare competențele digitale, anticipând mai bine schimbările și noile cerințe în materie de competențe pe baza nevoilor pieței muncii, facilitând tranzițiile profesionale și promovând mobilitatea profesională

În cadrul prezentului obiectiv se vor finanța intervenții precum :

9.vi.1. Încurajarea participării la învățarea pe tot parcursul vieții prin formarea unor atitudini favorabile învățării, inclusiv prin consiliere și orientare și prin campanii de informare și conștientizare adresate potențialilor formabili și angajatorilor.

9.vi.1. Creșterea accesului și participării adulților la programe de formare pentru dezvoltarea/ creșterea nivelului competențelor cheie care să le asigure dezvoltarea personală și îmbunătățirea calității vieții, inclusiv prin:

- finanțarea participării (acoperirea taxelor și a costurilor de participare) la programe LLL, în special a celor de formare pentru creșterea nivelului competențelor digitale;
- finanțarea evaluării și recunoașterii rezultatelor învățării dobândite în contexte non-formale și informale.

Surse de Finanțare 2021 - 2027

9.vi.2. Extinderea și diversificarea oportunităților/ ofertei de participare la învățarea pe tot parcursul vieții, prin:

- sprijinirea înființării și funcționării centrelor comunitare de învățare permanentă (CCIP), inclusiv prin asigurarea resurselor umane și a resurselor materiale necesare, care să răspundă nevoilor de formare identificate la nivelul comunităților și continuarea cointeresării companiilor în sprijinirea înrolării angajaților în asemenea programe;
- sprijinirea parteneriatelor între furnizori de formare (din învățământul secundar și terțiar) și reprezentanți ai mediului de afaceri pentru dezvoltarea și implementarea unor programe de formare continuă (în special în domeniile de specializare inteligentă) care să răspundă nevoilor de competențe identificate la nivelul sectoarelor economice; acțiunea poate să includă și autorizarea unităților de învățământ și a instituțiilor de învățământ superior ca centre de evaluare și certificare a competențelor profesionale obținute pe alte căi decât cele formale.

9.vi.3. Sprijinirea mobilității internaționale Erasmus+ pentru educația adulților prin asigurarea unui sprijin financiar suplimentar față de grantul Erasmus+ pentru instituțiile cu acreditare, cu scopul satisfacerii cererii de mobilitate internațională.

9.vi.4. Dezvoltarea și testarea de instrumente inovative de evaluare a competențelor dobândite în sistem nonformal și informal pentru facilitarea mobilității în ocupare a forței de muncă.

9.vi.5. Implementarea programului „Pachet de bază” care include 3 servicii:

- servicii de orientare în carieră și consiliere profesională;
- servicii de evaluare a competențelor deținute;
- programe personalizate de dobândire a competențelor de limba română, matematică, competențe IT de bază, calificare de nivel 1 sau/și 2 și certificare.

9.vi.6. Implementarea programului „Ține pasul” care vizează programe de actualizare a competențelor specifice ale angajaților ca urmare a evoluțiilor tehnologice rapide și a apariției de noi competențe, însoțite de serviciile de consiliere profesională.

9.vi.7. Dezvoltarea de clustere de angajatori și furnizarea de programe de formare colaborativă, pentru progresul în carieră al angajaților, care poate să includă următoarele servicii:

- servicii de orientare în carieră și consiliere profesională;
- programe de dobândire a competențelor profesionale și transversale care permit evoluția în carieră;
- dezvoltarea competențelor relaționale

Surse de Finanțare 2021 - 2027

9.vi.8. Implementarea programului „Acces digital pentru toți” care vizează programe de dobândire a competențelor digitale, structurate pe niveluri (inițiere, intermediar, avansat), precedate de o evaluare a nivelului de competențe digitale.

9.vi.9. Sprijinirea formării continue a angajaților în acord cu nevoile identificate de angajatori pentru a putea răspunde provocărilor din domeniul de activitate: calificare / recalificare/ specializare, participarea la programe de formare internaționale

Alocarea bugetara POEO – 2021 -2027

Prioritatea	Fond	Contributie UE	Contributie Nationala Mil. Euro	Total Mil. Euro	Rata de cofinanțare
Prioritatea 1	ESF+	645.000	113.824	758.824	85 %
Prioritatea 2	ESF+	170.000	30.000	200.000	85 %
Prioritatea 3	ESF+	337.500	59.559	397.059	85 %
Prioritatea 4	ESF+	337.500	59.559	397.059	85 %
Prioritatea 5	ESF+	425.000	75.000	500.500	85 %
Prioritatea 6	ESF+	450.000	150.000	600.000	75 %
Prioritatea 7	ESF+	330.000	220.000	550.000	60 %
Prioritatea 8	ESF+	135.000	23.824	158.824	85 %
Prioritatea 9	ESF+	220.000	38.824	258.824	85 %
Prioritatea 10	ESF+	127.500	22.500	150.000	85 %
Total		3,177.500	793.088	3,970.588	

Surse de Finanțare 2021 - 2027

III Surse de Finanțare 2021 - 2027	
	III.6. Programul Operațional Incluziune Și Demnitate Socială 2021-2027 - (Programul Operațional Pentru Combaterea Sărăciei 2021-2027) (POIDS)

Viziunea strategică a programului operațional:

Scopul POIDS este de a sprijini incluziunea sociala a persoanelor aparținând grupurilor vulnerabile, mai ales ale celor în risc ridicat, inclusiv prin reducerea decalajului rural-urban în ceea ce privește sărăcia și excluziunea socială și creșterea accesului la servicii de calitate pentru populația vulnerabilă, urmărind obiectivele generale:

1. Creșterea accesului la servicii sociale pentru populația vulnerabilă, cu precădere din mediul rural prin înființarea și dezvoltarea de servicii sociale la nivel local
2. Creșterea calitatii serviciilor sociale destinate persoanelor aparținând grupurilor vulnerabile prin asigurarea cu personal de specialitate bine pregătit la nivel local și infrastructura adecvată
3. Reducerea gradului de excluziune socială pentru grupurile vulnerabile prin oferirea de suport și servicii accesibile pentru depășirea situațiilor de dificultate în care se afla
4. Creșterea capacității sistemului național de asistență socială de a răspunde la nevoile populației vulnerabile prin dezvoltarea capacității furnizorilor de servicii sociale publici și privați la nivel local
5. Creșterea capacității autorităților locale de a identifica și evalua nevoile sociale ale comunității într-un mod participativ și de a elabora planuri de acțiune adecvate.

Rezultatele așteptate la nivel de program sunt:

1. Sprijinirea implementării a aproximativ 40 de Strategii de dezvoltare locală plasate sub responsabilitatea comunității
2. Asigurarea de locuințe sociale pentru cel puțin 2300 de persoane vulnerabile
3. Dezvoltarea infrastructurii și a serviciilor destinate veteranilor
4. Dezvoltarea unei infrastructuri specifice pentru protejarea memoriei victimelor Holocaustului și promovarea nondiscriminării
5. Dezvoltarea unui centru pentru tineri vulnerabili, pentru menținerea motivației rămânării în școală
6. Asigurarea accesului la servicii primare de asistență socială pentru cel puțin 40% din populația României (aproximativ 2000 de UAT din mediul rural)
7. Creșterea capacității serviciilor de îngrijire persoane vârstnice la domiciliu cu cel puțin 2000 de îngrijitori pentru persoanele vârstnice din mediul rural
8. Sprijin pentru clarificarea situației juridice pentru cel puțin 100 de așezări informale (rural)
9. Creșterea capacității de gazduire pentru situații de urgență/calamități cu cel puțin 7000 de locuri

Surse de Finanțare 2021 - 2027

10. Dezvoltarea capacitatii serviciilor destinate copiilor cu probleme de comportament prin infiintarea a trei centre pilot
11. Sustinerea financiara a cel putin 4700 de tineri la parasirea sistemului institutionalizat in vederea integrarii sociale si ocuparii unui loc de munca
12. Sustinerea financiara a cel putin 470.000 de copii scolari (ciclul primar si gimnazial), proveniti din familii sarace, pentru participarea la tabere, inclusiv a asistentilor personali ai copiilor cu dizabilități
13. Cresterea capacitatii serviciilor de zi pentru copii cu cel putin 141 de servicii nou create de care vor beneficia cel putin 47000 de copii
14. Sustinerea financiara a cel putin 20000 de familii monoparentale
15. Dezvoltarea unui serviciu de tip Call center pentru persoane vulnerabile
16. Cresterea capacitatii serviciilor de ingrijire pentru persoane varstnice din mediu urban pentru cel putin 2000 de beneficiari
17. Dezvoltarea infrastructurii pentru 75 de comunitati de sprijin pentru locuire temporara pentru cel putin 1500 persoane varstnice vulnerabile
18. Cresterea capacitatii serviciilor de sprijin si suport pentru incadrarea pe piata muncii a cel putin 4700 de persoane adulte cu dizabilitati prin infiintarea a 47 de centre de servicii
19. Cresterea capacitatii serviciilor de sprijin pentru asigurarea suportului in luarea deciziilor pentru persoane cu capacitate restransa de exercitiu prin infiintarea a 47 de echipe judetene care vor sprijini cel putin 47000 de beneficiari
20. Cresterea capacitatii serviciilor mobile de recuperare pentru persoanele cu dizabilitati prin infiintarea a 47 de echipe mobile care vor oferi servicii pentru cel putin 7000 beneficiari
21. Cresterea capacitatii serviciilor de recuperare pentru copiii cu dizabilitati cu cel putin 47 de centre de care vor beneficia cel putin 4700 de copii pe an
22. Sprijin pentru cel putin 49500 de persoane cu dizabilitati, prin acordarea de echipamente/ tehnologie asistiva
23. Cresterea capacitatii serviciilor de ingrijire la domiciliu pentru persoanele cu dizabilitati prin dezvoltarea retelei de asistenti personali profesionisti cu cel putin 1175 de Asistenti Personali Profesionisti
24. Cresterea capacitatii serviciilor alternative de tip familial prin înființarea de noi locuinte protejate pentru persoane cu dizabilitati cu cel putin 3200 de locuri nou create
25. Cresterea capacitatii serviciilor de zi pentru persoanele adulte cu dizabilitati prin infiintarea a 80 de servicii noi care vor oferi servicii pentru cel putin 5000 de beneficiari pe an
26. Infiintarea a 85 de servicii de tip respiro pentru 3.000 de copii cu dizabilitati si familiile lor
27. Cresterea capacitatii serviciilor pentru migranti prin extinderea cu 12 noi centre regionale de integrare si 12 centre regionale de cazare precum si un nou centru de cazare cu 500 de locuri
28. Cresterea capacitatii serviciilor pentru victimele traficului de persoane si ale violentei domestice prin extinderea cu 42 de noi locuinte protejate pentru prima categorie de victim si 6 pentru cea de-a doua si servicii de asistenta pentru cel

Surse de Finanțare 2021 - 2027

- putin 10000 de victime ale violentei domestice si 2000 de victime ale traficului de persoane
29. Cresterea capacitatii serviciilor pentru persoane dependente de alcool sau droguri prin infiintarea a 47 de servicii de care vor beneficia cel putin 2000 de persoane
 30. Cresterea capacitatii serviciilor pentru persoanele eliberate din penitenciar prin infiintarea a 47 de servicii de sprijin la nivel national
 31. Cresterea capacitatii serviciilor pentru persoanele fara adapost prin infiintarea a 47 de servicii la nivel national
 32. Cresterea calitatii serviciilor pentru toate categoriile de beneficiari prin asigurarea formarii specialistilor din serviciile sociale publice si private
 33. Asigurarea de ajutor material pentru peste 1.000.000 de persoane dezavantajate
 34. Asigurarea de ajutor material pentru aproximativ 1200000 de copii

Astfel, vor fi sustinute comunitatile marginalizate din mediul rural, inclusiv persoanele varstnice (Prioritatea 3, catre care se aloca si cea mai mare parte din anvelopa financiara a programului), persoanele vârstnice din mediul urban (Prioritatea 5), copiii, inclusiv familiile monoparentale cu copii in intretinere (Prioritatea 4), persoanele cu dizabilitati (Prioritatea 6) si alte grupuri vulnerabile (Prioritatea 7) precum persoanele fara adapost, victimele violentei domestice, persoanele eliberate din penitenciar, migrantii si persoanele dependente de alcool si droguri, cea din urma categorie fiind in crestere in Romania.

Sursa de finanțare a Programului Operațional:

Sursa de finanțare a Programului Operațional:

Fondul Social European+, Fondul European pentru Dezvoltare Regionala si Bugetul national

Rata medie de cofinanțare la nivel de Program Operațional: 85% fonduri europene, 15% buget national

Priorități si obiective specifice

Prioritatea 1: Dezvoltarea locală plasată sub responsabilitatea comunității

Pentru a încuraja comunitățile locale să dezvolte abordări integrate de jos în sus, programul finanțează, prin Prioritatea 1 strategiile de Dezvoltare Locala plasata sub Responsabilitatea Comunității. Aceasta prioritate vine in sprijinul comunitatilor cu provocari locale specifice și stimulează capacitatea de schimbare prin încurajarea dezvoltării și descoperirii potențialului neexploatat din comunități, creșterea participării si a implicării în construirea comunitatii.

Programul isi propune sa lase la dispozitia grupurilor de actiune locala (GAL) deciziile referitoare la marimea grupului tinta si obiectivele ce se doresc atinse (in linie cu obiectivele de politica FSE+), fie ca doresc sa creeze mai multe locuri de munca, sa diminueze rata abandonului scolar sau sa infiinteze un centru comunitar, in functie de nevoile si specificitatea populatiei locale, conform obiectivelor specifice FSE+ ce pot fi alese in cadrul strategiilor. Daca din punct de vedere al interventiilor tip FSE+,

Surse de Finanțare 2021 - 2027

strategiile DLRC se vor prezenta foarte divers, elementele comune vor fi constituite de componenta FEDR, respectiv toate vor prezenta o investitie in turism (mapare turistica, mici reabilitari etc), in considerarea potentialului turistic ridicat dar insuficient exploatat si investitia in infrastructura sociala in legatura directa cu masurile tip FSE propuse spre finantare in cadrul strategiei.

Alocarea financiara aferenta priorității

Prioritate	Fond	Tip regiune eligibila	Cod	Valoare(EUR)
1. Dezvoltarea locală plasată sub responsabilitatea comunității (intervenții pentru GAL)	FSE+	Mai puțin dezvoltată Mai dezvoltată	01 - Grant	205 000 000
	FEDR	Mai puțin dezvoltată Mai dezvoltată	01 - Grant	160 000 000

Obiective Specifice:

Prioritatea 1 – Obiectiv specific FSE (i) îmbunătățirea accesului la piața muncii pentru toate persoanele în căutarea unui loc de muncă, în special pentru tineri, șomerii de lungă durată și persoanele inactive, promovarea desfășurării de activități independente și a economiei sociale;

În Prioritatea 1 a POIDS, obiectivul specific (i) se va implementa prin măsuri care țintesc dezvoltarea serviciilor de suport pentru ocupare, care acordă sprijin personalizat pentru :

- accesul pe piața muncii al tuturor persoanelor care aparțin unor grupuri vulnerabile, sau care locuiesc în comunitățile marginalizate din zonele urbane,
- păstrarea locului de muncă
- adaptarea locului de muncă la nevoile specifice ale persoanelor vulnerabile (accesibilitatea fizică, informațională, administrativă, program de lucru, organizarea colectivului de lucru, etc).

Aceste măsuri vor fi dimensionate în raport cu nevoile persoanelor aflate în căutarea unui loc de muncă, identificate în Strategiile de Dezvoltare Locală, sprijinite de asemenea prin Prioritatea 1.

In cadrul Prioritatii vor fi eligibile masurile care sprijina functionarea GAL-urilor si sprijinul pregătit pentru elaborarea Strategiilor

Prioritatea 1 – Obiectivul specific FSE (v) - Promovarea accesului egal la educație și formare de calitate și favorabile incluziunii, precum și a absolvirii acestora, în special pentru grupurile defavorizate, începând de la educația și îngrijirea copiilor preșcolari, continuând cu educația și formarea generală și profesională și până la învățământul terțiar, precum și educația și învățarea în rândul adulților, inclusiv prin facilitarea mobilității în scop educațional pentru toți

Axele din POIDS în care este urmărit acest obiectiv: Prioritatea 1- Dezvoltarea locală plasată sub răspunderea comunității - Sub acest obiectiv specific se pot dezvolta servicii de educație și îngrijire pentru copii, servicii de tip before și after school, servicii de suport educațional pentru copiii la risc de abandon școlar, servicii de sprijin

Surse de Finanțare 2021 - 2027

educațional pentru adulții vulnerabili, în funcție de nevoile identificate în Strategiile de dezvoltare locală

În cadrul Priorității vor fi eligibile măsurile care sprijină funcționarea GAL-urilor și sprijinul pregătitor pentru elaborarea Strategiilor

Prioritatea 1 Obiectivul specific FSE (ix) - creșterea accesului egal și în timp util la servicii de calitate, sustenabile și cu prețuri accesibile; modernizarea sistemelor de protecție socială, inclusiv promovarea accesului la protecție socială; îmbunătățirea accesibilității, a eficacității și a rezilienței sistemelor de sănătate și a serviciilor de îngrijire pe termen lung;

În această axă, măsura privind dezvoltarea serviciilor sociale în GAL-urile urbane permite crearea sau extinderea unor servicii de asistență socială, mediere pentru accesul pe piața muncii, servicii de sănătate, la care să fie adresate în mod specific nevoile persoanelor cu acces redus la serviciile din comunitate.

În cadrul Priorității vor fi eligibile măsurile care sprijină funcționarea GAL-urilor și sprijinul pregătitor pentru elaborarea Strategiilor. În cadrul obiectivului specific sunt finanțate:

- Comunități urbane pentru care se asigură îmbunătățirea accesibilității la servicii sociale, de sănătate, de îngrijire

Prioritatea 1 Obiectivul specific FSE (x) - promovarea integrării sociale a persoanelor expuse riscului de sărăcie sau de excluziune socială, inclusiv a persoanelor celor mai defavorizate și a copiilor;

Măsurile din Prioritatea 1 se referă atât la dezvoltarea infrastructurii sociale cât și la cea a serviciilor în comunitate (sociale, de sănătate, ocupare, sprijin educațional), adaptate nevoilor sociale care au fost identificate în cadrul Strategiilor de dezvoltare locală – având ca și grup țintă toate categoriile de persoane vulnerabile din comunitățile urbane.

Prioritatea 1 Obiectivul specific FEDR d(iii) - îmbunătățirea integrării socioeconomice a comunităților marginalizate, a migrantilor și a grupurilor dezavantajate prin măsuri integrate care să includă asigurarea de locuințe și servicii sociale.

Acest obiectiv specific este urmărit în cadrul Priorității 1 – Dezvoltare locală plasată sub responsabilitatea comunității – Obiectivul de politică 4. În Prioritatea 1, măsura privind infrastructura socială va direcționa sprijinul financiar spre acele tipuri de servicii sociale, de sănătate, identificate în comunitățile urbane ca fiind necesare, în urma diagnozei locale. Beneficiarii acestui grup specific sunt Comunități urbane – urmându-se realizarea de elemente de infrastructura socială (altele decât altele decât locuințele sociale). Investițiile se vor realiza pe baza diagnozei comunității.

Surse de Finanțare 2021 - 2027

Prioritatea 1 Obiectivul specific FEDR e (i) promovarea dezvoltării integrate în domeniul social, economic și al mediului, a patrimoniului cultural și a securității în zonele urbane.

Prioritatea 1 – Dezvoltare locală plasată sub responsabilitatea comunității – Obiectivul de politică 5. Măsura inclusă în această axă sprijină finanțarea infrastructurii pentru dezvoltarea activităților de valorificare și promovare a patrimoniului cultural și turistic local (identificare a obiectivelor turistice relevante, dezvoltarea meșteșugurilor sau a tradițiilor locale) care pot contribui la activarea comunităților urbane și la generarea de venituri pentru bugetele locale.

Prioritatea 2 - Protejarea dreptului la demnitate sociala

În prezent, în România cât și în alte țări, numărul insuficient de locuințe sociale accentuează disparitățile între comunitati și agravează procesele de integrare. Prin Prioritatea 2 se va finanța atât infrastructura destinată locuintelor sociale, aceasta fiind o foarte importanta masura de suport pentru grupurile vulnerabile din mediul urban, cat si alte infrastructuri destinate protejarii dreptului la demnitate sociala a unor grupuri specifice, precum veteranii si comunitatea evreiasca.

Nr prioritate	Cod interventie	Sumă (EUR)
2. Protejarea dreptului la demnitate sociala	090 Infrastructuri de locuit (altele decât cele pentru migranți)	56.000.000
	092 Infrastructura de sanatate	30.000.000
	123 Masuri de imbunatatire a accesibilitatii, eficientei si rezilientei sistemelor de sanatate	14.000.000
	091 Alte infrastructuri sociale care contribuie la incluziunea sociala in comunitate	40.500.000

Alocalre finanicara POISD 2 – pe tip regiune				
Prioritate	Fund	Category of region	Code	Amount(EUR)
2. Protejarea dreptului la demnitate sociala	FEDR	Mai puțin dezvoltată Mai dezvoltată	32	126 500 000
Protejarea dreptului la demnitate sociala	FSE	Mai puțin dezvoltată Mai dezvoltată	32	14.000.000

Obiective Specifice:**Prioritatea 2 - Obiectivul specific FEDR d(iii) - îmbunătățirea integrării socioeconomice a comunităților marginalizate, a migratilor și a grupurilor dezavantajate prin măsuri integrate care să includă asigurarea de locuințe și servicii sociale.**

În cadrul Prioritatii 2, sub acest obiectiv specific se vor finanta infrastructuri de locuit, infrastructura de sanatate pentru recuperare veterani, infrastructura pentru protejarea memoriei victimelor Holocaustului si promovarea nondiscriminarii si infrastructura pentru un centru dedicat tinerilor vulnerabili pentru dezvoltarea motivatiei de a ramane in scoala, dupa cum urmeaza:

Surse de Finanțare 2021 - 2027

1. Constructia de locuințe sociale, măsura care vizează îmbunătățirea condițiilor de locuire pentru populație. Acestea vor fi dezvoltate in unitățile administrativ teritoriale cu nevoie stringenta, potentialii beneficiari fiind autoritatile publice locale
2. Centru de recuperare si refacere pentru veterani – beneficiar Asociația Militarilor Veterani și Veteranilor cu Dizabilități „Sfântul Mare Mucenic Dimitrie, Izvorătorul de Mir” (A.M.V.V.D) in parteneriat cu Ministerul Apararii Nationale. De serviciile centrului vor beneficia nu doar participantii la misiunile din teatrele de razboi recente (Irak, Afganistan etc), aproximativ 50.000 de militari, dar si veteranii celui de-al doilea razboi mondial, personal militar din alte structuri. Conform datelor transmise de MAPN, 8,3% dintre militari sufera de tulburari de stres post-traumatic , iar in misiunile externe au fost raniti 177 militari romani, 67 dintre ei fiind incadrati in grad de invaliditate. Investitia va sprijini constructia unei clinici de recuperare, cladire a carei construire a fost inceputa de AMVVD din fonduri proprii si echiparea cu aparatura medicala necesara recuperarii, mobilier etc
3. Muzeul de Istorie a Evreilor si a Holocaustului, institutie ce va avea o importanta componenta educationala prin protejarea memoriei victimelor Holocaustului si promovarea nondiscriminarii. Aceasta orientare va plasa muzeul in noua linie muzeologica a activismului social, in prezent neadoptata ca directie strategica de nicio institutie muzeala din Romania. Investitia va sprijini lucrarile de consolidare, reabilitare si amenajare ale imobilului care va gazdui muzeul, beneficiarul fiind Institutul National pentru Studierea Holocaustului din Romania „Elie Wiesel”.
4. Centru National de Servicii Integrate pentru tineri «Sfantul Ilie Tesviteanul» in cadrul caruia se vor desfasura activitati pentru dezvoltarea motivatiei de a ramane in scoala a copiilor si tinerilor aflati in situatii de dificultate. Investitia va acoperi cheltuielile legate de infrastructura centrului, beneficiarul angajandu-se ca va sustine financiar toate cheltuielile de functionare. Beneficiarul este Secretariatul de Stat pentru Culte, in parteneriat cu Arhiepiscopia Bucurestilor – Patriarhia Romana.

Prioritatea 2 - Obiectivul specific FSE (ix) - creșterea accesului egal și în timp util la servicii de calitate, sustenabile și cu prețuri accesibile; modernizarea sistemelor de protecție socială, inclusiv promovarea accesului la protecție socială; îmbunătățirea accesibilității, a eficacității și a rezilienței sistemelor de sănătate și a serviciilor de îngrijire pe termen lung;

Având drept grup țintă veterani din teatrele recente de operațiuni (Irak, Afganistan, etc), din cel de-al doilea război mondial, alți militari, în cadrul acestei axe, măsura finanțează dezvoltarea de servicii de sănătate sprijinite privind dezvoltarea serviciilor de recuperare este destinata sa însoțească masurile de infrastructura de sănătate pentru veteran prin sprijinirea funcționarii centrului de recuperare.

Surse de Finanțare 2021 - 2027

Prioritatea 3 Sprijinirea comunitatilor rurale fara acces sau cu acces redus la servicii primare – OP 4

Prioritatea 3 va sprijini populația rurala aflata sub incidenta cea mai mare a riscului de saracie si exclusiune sociala. Astfel, se urmareste dezvoltarea sistemului de asistenta sociala primara, cu asistenti sociali si tehnicieni in asistenta sociala la nivel local precum si prin asigurarea interventiei integrate prin dezvoltarea rețelei de aistenta medical comunitara si a consilierilor scolari. In acest fel se asigura accesul la servicii pentru populatia din mediul rural, mediul in care sunt identificate si cele mai multe probleme sociale in randul grupurilor vulnerabile (copii, persoane varstnice, minoritatea roma, persoane cu dizabilitati, familii monoparentale si familii cu multi copii).

Cunoscute fiind problemele cu care se confrunta persoanele varstnice si lipsa serviciilor pentru aceasta categorie, se urmareste prin aceasta Prioritatea si dezvoltarea serviciilor de ingrijire pentru persoanele varstnice la nivel local in mediul rural.

In acest context, vor fi doua masuri, una de sprijin pentru UAT din mediul rural in evaluarea nevoilor si realizarea planurilor de actiune pentru dezvoltarea serviciilor sociale si una pentru dezvoltarea serviciilor la nivel local.

De asemenea, va exista o masura complementara, orientata pentru sprijinirea autoritatilor locale pentru reglementarea statutului juridic al asezarilor informale (inclusiv minoritatea roma) pentru cel putin 100 de asezari.

Pentru a creste capacitatea de reactie a autoritatilor judetene in caz de calamitati si alte situatii de urgente, o masura va urmari sprijinirea autoritatilor judetene pentru a creste capacitatea de cazare pentru interventii in aceste situatii.

Alocarea financiara aferenta Priorității

Nr prioritate	Cod interventie	Sumă (EUR)
3. Sprijinirea comunitatilor rurale fara acces sau cu acces redus la servicii primare	142 Evaluare și studii, colectare de date	10 000 000
	121 Masuri de facilitare a accesului egal si in timp util la servicii de calitate, sustenabile si accesibile financiar	646 500 000
	122 Masuri de imbunatatire a prestarii serviciilor de ingrijire familiala si a serviciilor de ingrijire in cadrul comunitatii	
	091 Alte infrastructuri sociale care contribuie la incluziunea sociala in cadrul comunitati	16 000 000
	121 Masuri de facilitare a accesului egal si in timp util la servicii de calitate, sustenabile si accesibile financiar	8 500 000
	117 Masuri pentru imbunatatirea accesului unor grupuri marginalizate, cum ar fi romii, la educatie si locuri de munca si pentru promovarea incluziunii sociale a acestora	15 000 000
	143 Consolidarea capacitatilor autoritatilor statelor membre, ale beneficiarilor si ale partenerilor relevanti	
	090 Infrastructura de locuit	25 000 000
115 Masuri de promovare a egalitatii de sanse si a participarii active in societate	3 000 000	
125 Masuri de modernizare a sistemelor de protectie sociala, inclusiv promovarea accesului la protectia sociala	5 000 000	

Surse de Finanțare 2021 - 2027

Alocalre finanicara POISD 3 – pe tip regiune				
Prioritatea Nr.	Fond	Categorie regiune	Cod	Finanțare (EUR)
3. Sprijinirea comunitatilor rurale fara acces sau cu acces redus la servicii primare	FSE+	Mai puțin dezvoltată Mai dezvoltată	01 – Grant	688 000 000
	FEDR	Mai puțin dezvoltată Mai dezvoltată	01 – Grant	41 000 000

Obiective specifice

Prioritatea 3 - Obiectivul specific (ix) - creșterea accesului egal și în timp util la servicii de calitate, sustenabile și cu prețuri accesibile; modernizarea sistemelor de protecție socială, inclusiv promovarea accesului la protecție socială; îmbunătățirea accesibilității, a eficacității și a rezilienței sistemelor de sănătate și a serviciilor de îngrijire pe termen lung;

Această axă cuprinde o măsură privind dezvoltarea serviciilor cu caracter integrat în comunitățile rurale.

- Aceste servicii de asistență socială, asistență medicală comunitară, suport educațional vor fi crește accesul persoanelor vulnerabile la servicii de calitate în comunitățile rurale. Ele presupun formarea unor echipe comunitare de specialiști, compuse din: asistent social/tehnician in asistenta sociala, asistent medical comunitar, ingrijitor de persoane varstnice, mediator scolar, consilier ocupare cu munca de teren, in functie de nevoile comunitatii (populatie scolara sau imbatranita, pre-existenta sau nu a acestor specialisti in comunitate etc). O parte dintre specialist vor fi formati in cadrul proiectului.
- De asemenea, va fi sprijinita crearea si functionarea unui call center pentru persoane vulnerabile, solicitarile primite fiind preluate si referite catre furnizorii de servicii sociale din comunitate, in functie de nevoie (copil/pers. cu dizabilitati/persoana in varsta etc). In acest moment, in contextual pandemiei, se finanteaza prin POCU 2014-2020 functionarea unui call center in Baia Mare care preia apelurile persoanelor vulnerabile din toata tara, fiind dorita continuarea acestui proiect.
- O altă măsură în cadrul Prioritatii 3 este cea privind sprijinul acordat autorităților locale pentru a reglementa situația așezărilor informale (identificarea acestora, evaluarea situației, cadastrare, suport administrativ)
- În Prioritatea 3 vor fi sprijinite, de asemenea, victimele dezastrelor naturale în privința soluțiilor de locuire post-dezastru.
- In cadrul acestei axe se vor mai finanța măsuri de formare continuă a personalului din serviciile destinate grupurilor vulnerabile.

Prioritatea 3 - Obiectivul specific FEDR d(iii) - îmbunătățirea integrării socioeconomice a comunităților marginalizate, a migranților și a grupurilor dezavantajate prin măsuri integrate care să includă asigurarea de locuințe și servicii sociale;

In cadrul axei (obiectivului specific) se aloca:

- Sprijin pentru comunitățile rurale fără acces sau cu acces redus la servicii sociale.

Surse de Finanțare 2021 - 2027

- Se vor finanța amenajări spații pentru derularea serviciilor și dotarea acestora
- Sprijin pentru locuire acordat persoanelor victime ale calamităților/situațiilor de urgență

Prin obiectiv (axa de finanțare) se urmărește:

- creșterea capacității infrastructurilor sociale care beneficiază de sprijin (altele decât locuințele) – 2000 birouri la nivel de țară
- creșterea capacității infrastructurilor de locuit de urgență 7000 locuințe la nivel de țară

Prioritatea 4: Reducerea disparităților dintre copiii la risc de sărăcie și/sau excluziune socială și ceilalți copii - OP 4

Sărăcia copiilor este o consecință a sărăciei familiilor lor. În toate țările UE copiii sunt cel mai vulnerabil grup, media UE28 (24.3%) ilustrând faptul că 1 din 4 copii aflându-se în risc de sărăcie sau excluziune socială, însă în România situația este mai precară, 2 din 5 copii aflându-se în risc de sărăcie sau excluziune socială (38.1%) .

În mediul rural există 185 de centre de zi pentru copii (copii în risc de separare, copii cu dizabilități etc), 25 dintre ele fiind centre de zi pentru familii cu copii (MMPS, mai 2020). Ca răspuns la această situație și în întâmpinarea prevederilor strategiilor naționale, prin Prioritatea 4, se urmărește dezvoltarea de măsuri care să contribuie la reducerea depravării materiale care afectează copiii (inclusiv prin sprijinirea familiilor monoparentale), reducerea riscului de separare a copilului de familie precum și dezvoltarea de servicii specializate pentru copii. Prioritatea 4 a POISD beneficiază de alocare financiară independentă răspunzând unui alt obiectiv al politicii europene față de prioritățile 1-3), respectiv:

Nr prioritate	Cod intervenție	Sumă (EUR)
4. Reducerea disparităților dintre copiii la risc de sărăcie și/sau excluziune socială și ceilalți copii	121 Măsuri de facilitare a accesului egal și în timp util la servicii de calitate, sustenabile și accesibile financiar	3 500 000
	091 Alte infrastructuri sociale care contribuie la incluziunea socială în cadrul comunității	5 000 000
	126 Promovarea integrării sociale a persoanelor expuse riscului de sărăcie sau de excluziune socială, inclusiv a persoanelor celor mai defavorizate și a copiilor	187 000 000
	099 Sprijin specific pentru ocuparea forței de muncă în rândul tinerilor și integrarea socio-economică a tinerilor 114 Sprijin pentru educația adulților (cu excepția infrastructurilor)	17 900 000
	126 Promovarea integrării sociale a persoanelor expuse riscului de sărăcie sau de excluziune socială, inclusiv a persoanelor celor mai defavorizate și a copiilor	175 000 000
	091 Infrastructura socială care contribuie la incluziunea socială	25 000 000
	106 Măsuri de promovare a echilibrului între viața profesională și cea privată, inclusiv a accesului la servicii de îngrijire a copiilor și persoanelor dependente 114 Sprijin pentru educația adultului 115 Măsuri de promovare a egalității de șanse și a participării active în societate	60 000 000
	125 Măsuri de modernizare a sistemelor de protecție socială, inclusiv promovarea accesului la protecția socială	5 000 000

Surse de Finanțare 2021 - 2027

În ceea ce privește alocarea financiară pe regiuni de dezvoltare situația POIDS Prioritatea 4 se prezintă conf. următorului tabel

Alocare financiară POIDS 4 – pe tip regiune				
Prioritatea Nr.	Fond	Categorie regiune	Cod	Finanțare (EUR)
4. Reducerea disparităților dintre copiii la risc de sărăcie și/sau excluziune socială și ceilalți copii	FSE+	Mai puțin dezvoltată Mai dezvoltată	01 – Grant	448 400 000
	FEDR	Mai puțin dezvoltată Mai dezvoltată	01 – Grant	30 000 000

Obiective specifice:

Prioritatea 4 - Obiectivul specific FSE+ (iii) promovarea participării femeilor la piața muncii, a unui echilibru mai bun între viața profesională și cea privată, inclusiv accesul la servicii de îngrijire a copiilor și a persoanelor dependente

Obiectivul specific (iii) se regăsește în Prioritatea 4 –Reducerea disparităților dintre copiii aflați la risc de sărăcie/excluziune socială și ceilalți copii, care cuprinde măsuri care contribuie la un acces mai bun al femeilor la piața muncii, precum și la un echilibru mai bun al vieții de familie cu viața profesională. În cadrul obiectivului este finanțat sprijinul acordat familiilor monoparentale este în principal direcționat spre mamele singure. Ele reprezintă procentul dominant al părinților singuri. Măsura prevede acordarea unui sprijin tailor-made, adaptat nevoilor mamelor, în vederea creșterii angajabilității și autonomiei părintelui singur : acordarea de vouchere before și after school, vouchere pentru activitățile de weekend ale copiilor (sport, creație, artă), finanțarea cursurilor de recalificare pentru părintele singur cu venituri mici, care dorește schimbarea domeniului profesional etc.

Prioritatea 4 - Obiectivul specific (ix) - creșterea accesului egal și în timp util la servicii de calitate, sustenabile și cu preturi accesibile; modernizarea sistemelor de protecție socială, inclusiv promovarea accesului la protecție socială; îmbunătățirea accesibilității, a eficacității și a rezilienței sistemelor de sănătate și a serviciilor de îngrijire pe termen lung;

Obiectivul cuprinde mai multe măsuri care contribuie la un acces mai bun al copiilor și tinerilor la servicii de calitate în comunitate, cât mai aproape de domiciliu :

- Centrele de zi pentru prevenirea separării copilului de familie oferă servicii de asistență și îngrijire copiilor, pe durata zilei, dar și informare, consiliere, îndrumare și, după caz, ajutor material pentru familie, dar și pentru persoanele în grijă cărora se află copiii cu părinți plecați în străinătate.
- Centrele de servicii specializate pentru copiii și tinerii cu tulburări de comportament – sunt vizate construirea / reabilitarea / modernizarea/ extinderea / echiparea unor centre de zi pentru copiii și adolescenții cu tulburări de comportament (violenta), precum și servicii de terapie acesti copii și tineri.
- Servicii de sprijin în comunitate pentru tinerii care au părăsit sistemul de protecție specială

Surse de Finanțare 2021 - 2027

- Sprijinirea tinerilor care urmeaza sa paraseasca sistemul de protectie speciala si a celor care au parasit sistemul, prin furnizarea de servicii integrate: consiliere, orientare in cariera, dezvoltare personala si dezvoltarea de abilitati de viata independenta, monitorizare post-interventie in vederea asigurarii sustenabilitatii masurilor, asigurarea locuintei gratuite prin acordarea unui voucher pentru plata chiriei timp de 12 luni
 - o pentru accesul copiilor afectati de saracie la activitati recreative in vederea imbunatatirii aptitudinilor sociale se vor finanta tabere de creatie/sport pentru copii scolari (ciclu primar si gimnazial)
 - o măsuri de formare continuă a personalului din serviciile destinate grupurilor vulnerabile.

Prioritatea 4 - Obiectivul specific FEDR d(iii) - îmbunătățirea integrării socioeconomice a comunităților marginalizate, a migrantilor și a grupurilor dezavantajate prin măsuri integrate care să includă asigurarea de locuințe și servicii sociale;

Obiectivul cuprinde mai multe măsuri precum :

- Sprijin pentru dezvoltarea, dotarea serviciilor specializate și de suport pentru copiii și tinerii cu tulburări de comportament prin finanțarea infrastructurii a trei centre pilot in 3 orase mari (50 pers capacitate)
- Sprijin pentru dezvoltarea, dotarea serviciilor de zi pentru copii prin finanțarea infrastructurii a 141 de centre de zi cu capacitatea de 30 locuri.

Prioritatea 5 Servicii de suport pentru persoane vârstnice – OP 4

Prin Prioritatea 5 vor fi sprijinite persoanele varstnice, categorie afectata de saracie (veniturile provenind din pensii fiind reduse in Romania), de boli cronice, de izolare, de excluziune sociala si de lipsa serviciilor sociale de ingrijire dedicate.

Numărul total de servicii de ingrijire persoane varstnice la domiciliu, licentiate, este de doar 259 la nivel national iar caminele rezidentiale pentru personae varstnice licentiate sunt insuficiente (557 in toata tara conform MMPS 2020). Din cele 259 servicii de ingrijire varstnici, doar 86 se afla in mediul rural.

Aproximativ 6-7% din populația în vârstă a României are nevoie de servicii de îngrijire la domiciliu, însă doar 0,23% beneficiază efectiv de astfel de servicii. Persoanele vârstnice fără sprijin din partea familiei sunt expuse unui risc mai mare al sărăciei și excluziunii sociale, în special femeile în vârstă .

Numărul persoanelor vârstnice fără sprijin familial se așteaptă să crească pe viitor, mai ales din cauza migrației în masă peste hotare a populației active. Prin urmare, în contextul îmbătrânirii accelerate a populației, asigurarea unui spectru larg de servicii adaptate nevoilor specifice vârstnicilor trebuie să constituie o prioritate pentru politica sociala a României.

Surse de Finanțare 2021 - 2027

Masurile preconizate vor urmări sprijinul direct prin servicii de îngrijire la domiciliu pentru persoane vârstnice din mediul urban (îngrijirea vârstnicilor din mediul rural fiind sprijinită în Prioritatea 3), servicii care vor ținti persoanele vârstnice cu venituri reduse, fără susținători legali sau cu susținători care nu au venituri suficiente precum și prin dezvoltarea de măsuri destinate susținerii strategiei privind îmbătrânirea activă, corelat cu organizarea și funcționarea unui sistem național de coordonare și monitorizare a persoanelor vârstnice izolate, fără susținători legali. De asemenea, va fi dezvoltată infrastructura de sprijin pentru locuire temporară a vârstnicilor vulnerabili.

Alocare financiară aferentă componentei 5

Nr prioritate	Cod intervenție	Sumă (EUR)
5. Servicii de suport pentru persoane vârstnice	110 Măsuri care încurajează îmbătrânirea activă 115 Măsuri de promovare a egalității de șanse și a participării active în societate Măsuri care promovează egalitatea de șanse și participarea activă în societate	48 000 000
	124 Măsuri pentru îmbunătățirea îngrijirii de lungă durată (exclusiv infrastructura)	25 000 000
	124 Măsuri pentru îmbunătățirea îngrijirii de lungă durată (exclusiv infrastructura)	22 000 000
	090 Infrastructuri de locuit (altele decât cele pentru migranți)	85 000 000
	125 Măsuri de modernizare a sistemelor de protecție socială, inclusiv promovarea accesului la protecția socială	5 000 000

În ceea ce privește alocarea financiară pe regiuni de dezvoltare situația POIDS Prioritatea 5 se prezintă conf. următorului tabel :

Prioritatea Nr.	Fond	Categorie regiune	Cod	Finanțare (EUR)
5. Servicii de suport pentru persoane vârstnice	FSE+	Mai puțin dezvoltată Mai dezvoltată	01 – Grant	100 000 000
	FEDR	Mai puțin dezvoltată Mai dezvoltată	01 – Grant	85 000 000

Obiective specifice

Prioritatea 5 - Obiectivul specific (iii)bis - promovarea unui mediu de lucru sănătos care să reducă riscurile la adresa sănătății, a adaptării la schimbare a lucrătorilor, a întreprinderilor și a antreprenorilor și a îmbătrânirii active și în condiții bune de sănătate.

Măsura privind promovarea îmbătrânirii active include acțiuni ce încurajează participarea socială (voluntariat, schimburi inter-generaționale), precum și acțiuni care contribuie la menținerea stării de sănătate a persoanelor vârstnice și încurajează traiul independent (programe ușoare de sport, controale stomatologice, geriatrie etc)

Prioritatea 5 - Obiectivul specific (ix) - creșterea accesului egal și în timp util la servicii de calitate, sustenabile și cu prețuri accesibile; modernizarea sistemelor de protecție socială, inclusiv promovarea accesului la protecție socială; îmbunătățirea accesibilității, a eficacității și a rezilienței sistemelor de sănătate și a serviciilor de îngrijire pe termen lung;

- În cadrul obiectivului sunt finanțate activități (măsuri) precum :

Surse de Finanțare 2021 - 2027

- Dezvoltarea de noi servicii destinate varstnicilor prin subventionarea costurilor îngrijirii și al serviciilor conexe pentru persoanele varstnice singure, din mediul urban, în situații de dependență și cu un venit lunar inferior salariului minim pe economie.
- Asigurarea unor servicii de suport în cadrul comunităților seniorilor (locuire temporară pentru persoane varstnice aflate în situație de excludere locativă)
- Pregătirea specialiștilor care lucrează cu persoane varstnice

Prioritatea 5 - Obiectivul specific FEDR d(iii) - Îmbunătățirea integrării socioeconomice a comunităților marginalizate, a migraților și a grupurilor dezavantajate prin măsuri integrate care să includă asigurarea de locuințe și servicii sociale:

Sub acest obiectiv specific va fi finanțată infrastructura de locuire temporară pentru persoanele vârstnice în pericol de excludere locativă, urmărindu-se un target de 1500 locuințe temporale construite / reabilitate .

Prioritatea 6: Sprijin pentru persoanele cu dizabilitati – OP 4

Persoanele cu dizabilități vor fi sprijinite prin Prioritatea 6. Această categorie de persoane sunt expuse unui risc crescut de sărăcie și excludere socială, unele dintre persoanele cu dizabilități, în special cele cu dizabilități intelectuale, sau psihosociale aflându-se într-un raport de tip „cerc vicios” cu sărăcia. Rata medie UE28 a persoanelor cu dizabilitati în risc de saracie si excludere sociala este de 28,7%, în vreme ce în România este de 37,6%. În rândul persoanelor cu dizabilitati care sunt încadrate în munca, la nivel european rata medie de saracie este de 11%. Comparativ, în România aceasta este de 20,4%, România ocupând al doilea loc în Europa. (Eurostat 2018).

La 30.06.2019, numărul total de persoane cu dizabilități în România a fost de 833.131. Dintre acestea, 97,88% (815.463 pers) se află în îngrijirea familiilor și/sau trăiesc independent (neinstituționalizate) și 2,12 % (17.668 pers) se află în instituțiile publice rezidențiale. Numărul persoanelor cu handicap grav reprezintă 39,39% din total, iar cele cu handicap accentuat 49,39%.

În România a fost pilotată cu succes funcționarea în județul Dolj a unei echipe mobile pentru persoanele cu dizabilitati, POIDS propunându-se să extindă acest model în toate cele 41 de județe și în sectoarele capitalei, luând în considerare și faptul că, pentru acest grup vulnerabil, există doar 29 centre de recuperare de tip ambulator în România.

De asemenea, se va finanța dezvoltarea infrastructurii și a serviciilor alternative de tip familial, prin înființarea de noi locuințe protejate (inclusive centre de pregătire pentru viață independentă), centrele de zi (în comunitate) și centrele tip respiro.

Totodată se va avea în vedere și susținerea unor măsuri destinate oferirii de suport pentru încadrarea în munca dar și pentru cei care au nevoie de sprijin în exercitarea capacității juridice.

Surse de Finanțare 2021 - 2027

În vederea dezvoltării serviciilor pentru persoane cu dizabilități va exista o măsură de sprijin pentru formarea Asistenților Personali Profesioniști care să vină în întâmpinarea prevederilor legale și ale strategiei în domeniu.

Tehnologiile asistive (rampe electrice, softuri citire pentru nevăzătorii etc) pentru persoane cu dizabilități au un preț ridicat ce nu poate fi acoperit de majoritatea celor în nevoie de un asemenea dispozitiv. În perioada 2014-2020 au fost finanțate prin Programul Operațional Capital Uman asemenea dispozitive, dar doar pentru o parte dintre persoanele între 18 și 64 de ani, Programul Incluziune și Demnitate Socială 2021-2027 dorind să acopere și nevoile minorilor și ale vârstnicilor cu dizabilități în această privință.

La nivelul întregului program se va avea în vedere asigurarea accesibilității mediului fizic, informațional și comunicațional.

Alocare financiară aferentă componentei 6

Nr prioritate	Cod interventie	Sumă (EUR)
6. Sprijin pentru persoanele cu dizabilitati	115 Masuri de promovare a egalitatii de sanse si a participarii active in societate	38 000 000
	116 Platforme pentru integrarea si reintegrarea in munca a persoanelor dezavantajate	
	115 Masuri de promovare a egalitatii de sanse si a participarii active in societate	10 280 000
	106 Masuri de promovare a echilibrului intre viata profesionala si cea privata, inclusiv a accesului la servicii de ingrijire a copiilor si persoanelor dependente	85 000 000
	093 Echipamente medicale	9 000 000
	091 Alte infrastructuri sociale care contribuie la incluziunea sociala in cadrul comunitatii	
	115 Masuri de promovare a egalitatii de sanse si a participarii active in societate	25 000 000
	121 Masuri de facilitare a accesului egal si in timp util la servicii de calitate, sustenabile si accesibile financiar comunitatii	25 000 000
	093 Echipamente medicale	
	121 Masuri de facilitare a accesului egal si in timp util la servicii de calitate, sustenabile si accesibile financiar comunitatii	25 000 000
	122 Masuri de imbunatatire a prestarii serviciilor de ingrijire familiala si a serviciilor de ingrijire in cadrul comunitatii	3 000 000
	093 Echipamente medicale	
	122 Masuri de imbunatatire a prestarii serviciilor de ingrijire familiala si a serviciilor de ingrijire in cadrul comunitatii	5 000 000
	125 Masuri de modernizare a sistemelor de protectie sociala, inclusiv promovarea accesului la protectie sociala	45 000 000
	124 Masuri de imbunatatire a serviciilor de ingrijire de lunga durata (excluzand infrastructura)	60 000 000
091 Alte infrastructuri sociale care contribuie la incluziunea sociala in cadrul comunitatii		
122 Masuri de imbunatatire a prestarii serviciilor de ingrijire familiala si a serviciilor de ingrijire in cadrul comunitatii	12 750 000	
106 Masuri de promovare a echilibrului intre viata profesionala si cea privata, inclusiv a accesului la servicii de ingrijire a copiilor si persoanelor dependente	44 000 000	
091 Alte infrastructuri sociale care contribuie la incluziunea sociala in cadrul comunitatii		
125 Masuri de modernizare a sistemelor de protectie sociala, inclusiv promovarea accesului la protectia sociala	7 872 000	

În ceea ce privește alocarea financiară pe regiuni de dezvoltare situația POIDS Prioritatea 6 se prezintă conf. următorului tabel :

Surse de Finanțare 2021 - 2027

Alocare financiară POISD 6 – pe tip regiune				
Prioritatea Nr.	Fond	Categorie regiune	Cod	Finanțare (EUR)
6. Sprijin pentru persoanele cu dizabilitati	FSE+	Mai puțin dezvoltată Mai dezvoltată	01 – Grant	285 152 000
	FEDR	Mai puțin dezvoltată Mai dezvoltată	01 – Grant	109 750 000

Obiective specifice**Prioritatea 6 - Obiectivul specific (vii) - favorizarea incluziunii active pentru a promova egalitatea de șanse și participarea activă și a îmbunătăți capacitatea de inserție profesională**

Măsura privind încadrarea și menținerea pe piața muncii a persoanelor cu dizabilități presupune acordarea unui pachet integrat pentru susținerea încadrării pe piața muncii sau a creșterii angajabilității persoanelor cu dizabilități, asigurat printr-un mecanism competitiv, de către furnizori publici sau privați de servicii de ocupare: campanie media, informare/diseminare, identificare a angajatorilor și persoanelor cu dizabilități, evaluarea abilităților profesionale și sociale, aplicat de către o echipă de specialiști (consilier vocational, psiholog etc), organizarea unor burse ale locurilor de muncă pentru persoanele cu dizabilități, precum și măsuri de acompaniament pre și post angajare, minim 6 luni de la data angajării

Prioritatea 6 - Obiectivul specific (ix) - creșterea accesului egal și în timp util la servicii de calitate, sustenabile și cu preturi accesibile; modernizarea sistemelor de protecție socială, inclusiv promovarea accesului la protecție socială; îmbunătățirea accesibilității, a eficacității și a rezilienței sistemelor de sănătate și a serviciilor de îngrijire pe termen lung;

Următoarele măsuri vor contribui la atingerea obiectivului ix :

- Măsuri pentru asigurarea suportului în luarea deciziilor pentru persoanele care au nevoie de sprijin pentru exercitarea capacității juridice, respectiv pentru persoanele fără capacitate de exercitiu sau cu capacitate de exercitiu restransă, cu sau fără tutore legal (încadrate în grad de handicap mintal care au sau nu stabilită măsura de ocrotire prin punere sub interdicție) prin finanțarea a 47 (cel puțin una pe județ) echipe formate din câte 2 persoane (un jurist și un terapeut / interpret/consilier/facilitator) care să acorde asistență, în urma unei evaluări, a persoanelor care au nevoie de acest sprijin.
- Asigurarea dreptului de a lua decizii privind propria viață necesită o serie de măsuri care să înlocuiască sistemele de substituție a deciziei (punerea sub interdicție) cu sisteme de sprijinire a deciziei. În acest sens, Convenția ONU pentru drepturile persoanelor cu dizabilități (Legea nr. 221 din 2010) impune României realizarea unor acțiuni care trebuie să se fundamenteze atât pe măsuri de restituire a capacității juridice pentru toate persoanele puse sub interdicție (Decizia CCR din 16 iulie 2020), cât și prin alte măsuri legale, administrative și prin crearea serviciilor adecvate care să ofere persoanelor cu dizabilități sprijinul necesar pentru

Surse de Finanțare 2021 - 2027

exercitarea deplină a acestui drept în conformitate cu voința și preferințele acestora.

- Dezvoltarea de servicii de îngrijire/ reabilitare de zi destinate copilului cu dizabilități (fie în centre, fie mobile), în cadrul cărora să fie oferite servicii de abilitare/reabilitare, specializate pe tip de dizabilitate, în mod special a celor care provin din familii care nu dispun de resurse pentru a accesa aceste servicii . Organizarea de cursuri destinate părinților copiilor cu dizabilități în vederea dezvoltării abilităților parentale specifice.
- Dezvoltarea serviciilor de reabilitare în comunitate, prin echipe mobile de servicii (47 echipe mobile de specialiști, câte una pe județ și sectoare ale Mun. București), după modelul pilotat cu succes în județul DOLJ, echipe care asigură la domiciliu serviciile specializate de abilitare/reabilitare – asistent social, un fizio-kinetoterapeut, un medic specialist, un psiholog și un șofer
- Dezvoltarea infrastructurii și serviciilor sociale pentru persoanele cu dizabilități care părăsesc sistemul de protecție specială ori care doresc să trăiască independent în comunitate (centre de zi, centrele de pregătire pentru viața independentă, locuințe protejate etc)
- Dezvoltarea serviciilor pentru persoane cu dizabilități în centre tip respiro
- Finanțarea cursurilor de Asistent Personal Profesionist, în vederea îmbunătățirii ratei de menținere în familie a persoanei cu dizabilități
- Accesul persoanelor cu dizabilități la echipamente, mijloace și tehnologii asistive, pentru incluziune socială și participare activă la viața comunității.
- Măsuri de formare a personalului din serviciile destinate grupurilor vulnerabile.

Prioritatea 6 - Obiectivul specific FEDR d(iii) - îmbunătățirea integrării socioeconomice a comunităților marginalizate, a migrantilor și a grupurilor dezavantajate prin măsuri integrate care să includă asigurarea de locuințe și servicii sociale;

Următoarele măsuri vor contribui la atingerea obiectivului

- Renovarea și dotarea centrelor de zi și sprijin pentru locuire pentru persoanele cu dizabilități, în locuințele protejate
- Renovarea și dotarea centrelor de recuperare/(re)abilitare pentru copiii cu dizabilități
- Renovarea/construirea și dotarea unor centre tip respiro pentru persoane cu dizabilități și familiile acestora
- Achiziționare echipamente asistive
- Sprijin infrastructura echipe mobile (auto, truse fizio-kineto-medicale etc)

Prioritatea 7: Servicii sociale și de suport acordate altor grupuri vulnerabile – OP 4

Prin Prioritatea 7, vor fi implementate măsuri pentru alte grupuri aflate la risc de excluziune socială.

Astfel, referitor la **persoanele care ies din regimul de detenție**: În ianuarie 2017, din totalul persoanelor încarcerate în România, 38,09% sunt recidiviști și 23,52% sunt cu antecedente penale (amenzi penale, infractiuni în timpul în care erau minori etc) –

Surse de Finanțare 2021 - 2027

sursa Administratia Nationala a Penitenciarelor, aceasta statistica, de 61%, plasand Romania printre tarile cu cea mai mare rata a recidivei din UE. Numeroase studii internaționale subliniază legătura între criminalitate și situația socio-economică, recidiva fiind generată nu doar de slabă eficiența a sistemului, ci de lipsa șansei de a se putea reintegra cu succes în comunitate după ce se eliberează din penitenciar. Reinsertia socială a acestor persoane proaspăt eliberate din închisoare nu a constituit o preocupare în România, cei mai mulți dintre ei aflându-se și în situații economice grave. Lipsa asistenței postpenale contribuie și ea la recidiva.

Reinsertia în comunitate a foștilor deținuți poate fi facilitată prin măsurile dedicate din cadrul POIDS urmărind readaptarea corectă a acestora la societate, prin pachete de măsuri de consiliere și orientare.

Persoane dependente de alcool și droguri: România nu deține un sistem național dedicat monitorizării consumului de alcool, consecințelor sociale și economice în rândul populației generate de acest consum sau a impactului politicii anti-alcool, deși această situație a fost sesizată în documentul de fundamentare a Strategiei naționale privind incluziunea socială și reducerea sărăciei pentru perioada 2015-2020. Conform OMS, în România se consumă 12,6 l de alcool pur per capita, față de media de 11,3 a UE. În 2017, 2,16% dintre decesele din România erau datorate consumului de alcool, una dintre cele mai mari rate din Europa. În România nu există, în prezent, rețea consolidată de servicii specializate (în prezent, există doar două centre de tratament specializat, la București și Târgoviște) pentru persoanele cu consum problematic de alcool și niciun UAT din mediul rural nu are servicii specializate pentru aceste persoane. Conform Agenției Naționale Antidrog, între 2017 și 2019 populația consumatoare de droguri a crescut cu 14,4%. Doar consumul de heroină este constant, crescând consumul pentru toate celelalte droguri. Prevalența infecțiilor cu HIV între consumatorii de droguri injectabile, admisi la tratament în anul 2018, a crescut cu 2,5% față de anul anterior și cu 15% incidența hepatitei C printre aceștia.

Pondere consumatorilor de droguri autodeclarați din cadrul penitenciarelor reprezintă aproximativ 10% din populația penitenciară. Pentru aceste persoane măsura vizează dezvoltarea de servicii de suport la nivel național.

Victime trafic de persoane: România este țară generatoare, dar și de tranzit, a marilor rețele de trafic de persoane, situându-se pe primul loc în topul celor 5 state de la nivelul UE, raportat pentru perioada 2015-2016, care au acordat asistență victimelor. În cazul traficului intern, 69% dintre victime sunt traficate în scop sexual.

Victime violență domestică: Conform statisticii OMS, la nivelul UE, una din patru femei au fost victime ale violenței fizice și/sau sexuale ale partenerului și una din zece femei au fost victime ale violenței sexuale cauzată de o persoană străină, iar în România, trei din patru femei au fost victime ale violenței domestice. În România doar 3 UAT-uri rurale au servicii sociale pentru prevenirea violenței domestice.

Măsurile care vin în întâmpinarea nevoilor acestor categorii de persoane vulnerabile se referă la creșterea capacității serviciilor de adăpost de urgență la nivel național.

Surse de Finanțare 2021 - 2027

Persoane fara adapost: Este dificil de estimat numărul persoanelor fără adăpost, ele nefiind incluse în sondajele care vizează gospodăria, deoarece, prin definiție acestea vizează doar persoanele care locuiesc în gospodării private. În consecință, persoanele fără adăpost nu figurează în statistici ale celor cu risc de sărăcie sau excluziune socială. Există o lipsă și mai acută de informații cu privire la caracteristicile personale ale persoanelor în cauză (varsta și gen) și perioada de când sunt fără adăpost. În România nu există o strategie națională de colectare a datelor privind persoanele fără adăpost și singurii indicatori generali de incluziune socială sunt disponibili la nivel național, politicile publice în privința persoanelor fara adapost bazandu-se pe rezultatele studiilor și cercetărilor efectuate de ONG-uri care activeaza in domeniu.

O estimare din anul 2005, cu un grad satisfăcător de acuratețe, anunța că numărul persoanelor fără adăpost în România care trăiau pe străzi, în canale, în locuri publice sau în adăposturi de noapte este între 11 000 și 14 000 . Dintre aceștia, aproximativ 5000 sunt în București, iar numărul paturilor în adăposturile de noapte sunt insuficiente, respectiv doar 330 la nivelul Capitalei (2778 locuri in toata tara, conform MMPS, Registrul Serviciilor sociale, mai 2020).

Implicarea autorităților locale este redusă în România datorită lipsei fondurilor și a personalului specializat.

Masurile destinate persoanelor fara adapost din cadrul POIDS vor urmări dezvoltarea capacității de intervenție pentru aceasta categorie, în mediul urban, serviciile dezvoltate urmand sa fie integrate cu serviciile de suport existente la nivel local.

Migranti: Politica privind integrarea sociala a străinilor este strâns legată de politica privind imigrația, ordinea și siguranța publică, urmărind menținerea coeziunii sociale. În România, în iulie 2017, erau înregistrați 68553 imigranți, reprezentând 0,35% din totalul populației, dintre aceștia 4,63% (3174 pers) fiind străini care au primit o formă de protecție în România (forma protecție= protecție temporara, subsidiara, statut refugiat etc). In 2017 România a înregistrat 4820 cereri de azil (trend in creștere fata de anul anterior), dintre aceștia 1309 persoane primind o formă de protecție. La acestia s-au adaugat 172 persoane transferate din Grecia, 2 din Italia și 43 din Turcia. In urma evenimentelor petrecute în Siria, România înregistrează un număr crescut de persoane care obțin o formă de protecție și se înscriu în programul guvernamental de integrare. Prin masurile prevazute se urmareste dezvoltarea capacității de cazare pentru migranti la nivel national in vederea asigurării tuturor condițiilor și respectării cadrului legal.

Alocare financiară aferenta componentei 7

Nr prioritate	Cod interventie	Sumă (EUR)
7. Servicii sociale și de suport acordate altor grupuri vulnerabile	097 Masuri de imbunatatire a accesului la ocupare	19 500 000
	126 Promovarea integrării sociale a persoanelor expuse riscului de saracie sau de excluziune sociala, inclusiv a persoanelor cele mai defavorizate și a copiilor	15 300 000
	089 Infrastructura de locuit pentru migranti, refugiatii și persoane care aplica sau sunt sub o forma de protectie internationala	
	091 Alte infrastructuri sociale care contribuie la incluziunea sociala in cadrul comunitatii	15 750 000
	091 Alte infrastructuri sociale care contribuie la incluziunea sociala in cadrul comunitatii	5 700 000
	115 Masuri de promovare a egalitatii de sanse și a participării active in societate	10 750 000

Surse de Finanțare 2021 - 2027

091 Alte infrastructuri sociale care contribuie la incluziunea sociala in cadrul comunitatii	1 250 000
115 Masuri de promovare a egalitatii de sanse si a participarii active in societate	
122 Masuri de imbunatatire a prestarii serviciilor de ingrijire familiala si a serviciilor de ingrijire in cadrul comunitatii	30 000 000
126 Promovarea integrării sociale a persoanelor expuse riscului de saracie sau de excluziune sociala, inclusiv a persoanelor cele mai defavorizate si a copiilor	21 000 000
126 Promovarea integrării sociale a persoanelor expuse riscului de saracie sau de excluziune sociala, inclusiv a persoanelor cele mai defavorizate si a copiilor	25 000 000
125 Masuri de modernizare a sistemelor de protectie sociala, inclusiv promovarea accesului la protectia sociala	5 000 000

In ceea ce privește alocarea financiară pe regiuni de dezvoltare situatia POIDS Prioritatea 7 se prezinta conf. următorului tabel :

Prioritate	Fond	Tip regiune eligibila	Cod	Valoare(EUR)
7. Servicii sociale si de suport acordate altor grupuri vulnerabile	FSE+	Mai puțin dezvoltată Mai dezvoltată	01 – Grant	127 000 000
	FEDR	Mai puțin dezvoltată Mai dezvoltată	01 – Grant	22 250 000 000

Obiective specifice:**Prioritatea 7 - Obiectivul specific (viii) - promovarea integrării socioeconomice a resortisanților țărilor terțe și a comunităților marginalizate;**

În această axă, măsura privind serviciile integrate pentru incluziunea socio-profesionala a migranților include:

- un pachet de servicii integrate pentru adulți (facilitarea accesului la servicii medicale, de consiliere psihologică și de îndrumare, organizarea cursurilor de limba română, orientare și asistență pentru demersuri administrative, profilare, consiliere si orientare in vederea accesului la servicii de ocupare, certificarea competentelor – activitatile se vor desfasura in minim 12 centre de integrare
- un pachet de servicii integrate pentru copii (facilitarea accesului la servicii medicale, de consiliere psihologica si de indrumare, organizare cursuri lb. Romana, servicii educationale) - activitatile se vor desfasura in minim 12 centre de integrare

Prioritatea 7 - Obiectivul specific (ix) - creșterea accesului egal și în timp util la servicii de calitate, sustenabile și cu prețuri accesibile; modernizarea sistemelor de protecție socială, inclusiv promovarea accesului la protecție socială; îmbunătățirea accesibilității, a eficacității și a rezilienței sistemelor de sănătate și a serviciilor de îngrijire pe termen lung;

Masurile/activitățile prevazute prin acesta axa sunt :

- Servicii integrate pentru victimele traficului de persoane si victimele violentei domestice: cazare în centre atat pentru victime, cat si pentru minorii aflati in ingrijire, locuințe protejate/vouchere chirie, consiliere psihologică, consiliere profesională, consiliere juridică, suport material pentru asigurarea nevoilor de bază (îmbrăcăminte, hrană, materiale de uz sanitar, medicamente, transport);

Surse de Finanțare 2021 - 2027

- Servicii de suport și reabilitare pentru reintegrarea socială a persoanele persoanelor care se confruntă cu adicția/dependența de droguri sau alcool (servicii de asistență integrată: medicală, psihologică, socială, juridică consiliere, prevenirea recăderilor, terapii specifice în comunitate și în mediul privativ de libertate)
- Servicii de asistență socială, consiliere, suport pentru incluziune, acordate persoanelor care se liberează din penitenciar;
- Servicii de suport pentru incluziunea socială a persoanelor fără adăpost (consiliere, asistență socială, asistență medicală, servicii de suport în stradă, servicii de consiliere și mediere pentru ocupare etc).
- Pregătire profesionala pentru specialistii care lucreaza cu grupurile vulnerabile

Prioritatea 7 - Obiectivul specific FEDR d(iii) - îmbunătățirea integrării socioeconomice a comunităților marginalizate, a migranților și a grupurilor dezavantajate prin măsuri integrate care să includă asigurarea de locuințe și servicii sociale;

Masurile/activitățile prevazute prin acesta axa sunt :

- Reabilitarea spatiilor disponibile pentru cazare temporară, aflate în administrarea Ministerului Afacerilor Interne (MAI) sau a structurilor coordonate MAI, pentru migranți (6 centre mici cazare, a cate 150 persoane si un centru mare, pentru 500 persoane) sau a unor autoritati publice locale (6 centre mici cazare, a cate 150 persoane, pentru migranti cu nevoi speciale : familii monoparentale, persoane in incapacitate de munca etc)
- Dezvoltarea infrastructurii centrelor de integrare din 12 orașe ale țării, reprezentative din punct de vedere al numărului de migranți, prin reabilitarea si modernizarea unor spații aflate în administrarea autorităților locale
- Investițiile de tip FEDR vor viza în primul rând renovarea/reabilitarea spațiilor existente, dotarea cu echipamente și mobilier.
- Dezvoltarea infrastructurii de locuinte protejate pentru victimele violentei domestice
- Dezvoltarea infrastructurii de locuinte protejate pentru victimele traficului de persoane

Prioritatea 8 – ajutor material pentru persoanele dezavantajate

În baza definiției naționale a sărăciei absolute, aproximativ 5% din populație nu își permite să achiziționeze un nivel minim de consum de bunuri și servicii. O treime din populație se confruntă cu lipsuri materiale grave și nu își permite lucruri considerate necesare sau chiar necesare pentru o viață decentă, conform standardelor statelor membre ale UE. In sprijinul acestor persoane vin masurile Prioritatii 8, pentru cele mai defavorizate persoane, obiectivul vizat in cadrul acestei axe fiind creșterea calității prin acordarea de vouchere pentru achizitionarea de alimente sau masa calda.

O masura va fi adresata copiilor, astfel incat la nastere sau in la inceperea ciclului scolar primar, familiile sa fie sprijinite material. Vor fi sprijiniti aprox 200000 de copii/an, proveniti din familii cu venituri reduse prin asigurarea unui ajutor tip voucher “nou nascut” sau “micul scolar”.

Surse de Finanțare 2021 - 2027

In aprilie 2020 in Romania existau 132 de cantine sociale licentiate (63 publice si 69 private), dintre acestea doar 19 in mediul rural. Prin aceasta masura, aproximativ 1000000 de persoane dezavantajate vor beneficia de voucher pentru masa calda/alimente.

Actiunile din cadrul acestor operatiuni vor fi insotite de masuri de acompaniere, inclusiv prin asistenta sociala, medicala, educatie sanitara din partea serviciilor deja existente in comunitate, finantate sau nu prin proiecte europene.

MFE a consultat structurile asociative ale autoritatilor locale din Romania cu privire la prioritatile si interventiile propuse prin POIDS, iar acestea au trimis observatii si au confirmat utilitatea si sustinerea ulterioara a serviciilor dezvoltate ca rezultat al programului.

Nr prioritate	Cod interventie	Sumă (EUR)
8. Ajutorarea persoanelor defavorizate	127 Combaterea deprivării materiale prin asistenta alimentara si/sau materiala pentru persoanele cele mai defavorizate, inclusiv masuri auxiliare	510 000 000

Prioritatea Nr.	Fond	Categorie regiune	Cod	Finanțare (EUR)
8. Ajutorarea persoanelor defavorizate	FSE+	Mai puțin dezvoltată Mai dezvoltată	01 – Grant	510 000 000

Prioritatea 8 – Obiectivul specific (xi) reducerea deprivării materiale prin furnizarea de alimente și/sau asistență materială de bază persoanelor celor mai defavorizate, inclusiv prin măsuri auxiliare.

Acest obiectiv este selectat pentru a răspunde unui grup semnificativ de persoane vulnerabile din România, aflat în situație de deprivare materială severă. Prioritatea 8 (ajutorarea persoanelor dezavantajate) include măsuri de suport pentru diminuarea ratei de deprivare materială a cetățenilor, atât pentru diminuarea sărăciei copiilor și a familiilor cu mulți copii (vouchere pentru nou-născuți, vouchere pentru școlari clasa zero), precum și sprijin prin vouchere pentru alimente si masa calda/cantina.

Intervițiile prevazute prin aceasta Prioritatea urmaresc sustinerea materiala a persoanelor defavorizate.

In acest sens masurile preconizate sunt:

1. Vouchere pentru achizitia de alimente si/sau masa calda/cantine

Aceasta masura se va adresa unui numar de cel puțin 1.200.000 persoane pe an, masura prin care vor fi distribuite vouchere pentru alimente de baza sau masa calda, in valoare de 100 euro in fiecare an, timp de 4 ani.

2.Vouchere pentru copil

Aceasta masura se va adresa familiilor la nasterea copilului dar si pentru sprijinirea copilului la debutul scolar (clasa zero). Prin aceasta masura se va asigura sprijin material sub forma de vouchere “trusou nou nascut” sau pachet “debut scolar”, in valoare de 150 eur, de care vor beneficia aproximativ 1.200.000 copii (200000 de copii pe an, pentru o perioada de 6 ani (2022-2027).

In implementarea acestei masuri se va urmari distribuirea acestui tip de ajutor pentru familiile ale caror venituri sunt situate sub media la nivel national.

Surse de Finanțare 2021 - 2027

Referitor la vouchere nou nascuti, in Romania exista o medie de 190.000 nasteri pe an. Conform statisticilor amintite in prima parte a documentului, unul din doi copii se afla in situatie de deprivare materiala. Pentru aceste familii a fost considerat ajutorul la nastere si la inceperea scolii (clasa 0).

Referitor la voucherele pentru alimente/masa calda estimarile asupra numarului de persoane au fost realizate tinand cont de istoricul masurii din POCU 2014-2020, cu o marja de dinamica a saraciei post-covid in Romania si de migratie si imigratie.

Solutia acordarii acestor ajutoare sub forma voucherului valoric si nu a pachetelor fizice, asa cum s-a procedat in actuala perioada de programare a fost determinata de necesitatea cresterii flexibilitatii si celeritatii interventiei, eliminandu-se timpii de asteptare si organizare si piedicile inregistrate in trecut, legate de procedurile de achizitie, depozitare si distribuire de pachete.

Distribuirea acestor vouchere va fi realizata in baza evaluarii nevoilor de catre serviciile sociale locale si prin intermediul acestora, servicii a caror infiintare si functionare sunt parte a acestui program operational

Surse de Finanțare 2021 - 2027

III Surse de Finanțare 2021 - 2027	
	III.7. Sănătate (POs) 2021-2027

Viziunea strategică a programului operațional:

O națiune cu oameni sănătoși și productivi prin acces la servicii preventive, de urgență, curative și reabilitare de calitate.

Domeniul sănătății publice, obiectiv de interes social major, a fost identificat ca prioritar pentru investițiile din fonduri nerambursabile, fiind menționat în acest sens în cadrul mai multor documente strategice (Strategia Națională de Cercetare, Dezvoltare și Inovare (SNCDI), Strategia Națională de Competitivitate (SNC), Strategia Națională de Dezvoltare Durabilă (SNDD), Strategia Națională de Sănătate (SNS etc.).

Conform Raportului de țară pentru România din 2019 (RT), sistemul de sănătate se confruntă cu mai multe probleme, printre care:

- finanțarea redusă și ineficientă a resurselor publice limitează eficacitatea sistemului de sănătate;
- migrarea în continuare a forței de muncă din acest domeniu ce a condus la un deficit considerabil de medici și de asistente medicale;
- înființarea centrelor de asistență medicală de proximitate a întârziat și mai mult, limitând astfel perspectivele de trecere la serviciile de îngrijire medicală ambulatorie
- acces limitat al persoanelor din mediul rural și a grupurilor vulnerabile la servicii și asistență medicală;
- diversele măsuri de politică planificate pentru a stimula adoptarea soluțiilor de e-sănătate în cadrul sistemului de sănătate continuă să fie întârziate, inclusiv trecerea la o utilizare complet funcțională a dosarelor electronice de sănătate;
- întâzieri în ceea ce privește realizarea reformelor în domenii-cheie precum întărirea capacității în asistența medicală primară și dezvoltarea asistenței medicale comunitare prin crearea centrelor de asistență medicală comunitară integrate (CCI), dar și construirea spitalelor regionale;
- capacitatea administrativă limitată la nivelul Ministerului Sănătății și a autorităților de sănătate publică locale;
- planificarea deficitară a investițiilor și angajamentul politic redus care contribuie la întârzierea reformelor;
- sistemul de îngrijiri ambulatorii este în continuare subutilizat, transferul serviciilor medicale acordate în spital către sistemul de sănătate ambulator este în continuare lent și fragmentat.
- serviciile sociale, de ocupare a forței de muncă, de sănătate și de educație slab integrate;

Din 2019, România este încadrată în categoria “high income country” conform clasificării Băncii Mondiale. Populația României a înregistrat un declin anual de aprox. 0,6% din anul 1990. Rata de fertilitate scăzută, mortalitatea prematură, rata accentuată a migrației, în special a categoriilor de vârstă activă, produc o structură demografică îmbătrânită.

Surse de Finanțare 2021 - 2027

Rata de dependență, conform INS, 2018, baza de date TEMPO-online, accesat aprilie 2020, a crescut constant de la 612,9‰ (2009) până la 691,8‰ (2018). În perioada 2009-2018 ponderea grupelor de vârstă 0-14 ani și 65+ ani a crescut, iar cea a populației din grupa de vârstă 15-59 ani a scăzut, determinând o rată de dependență, după vârstă, crescută.

Proporția populației din mediul rural este 43,6%. Raportul procentual urban/ rural era de 1,28% în 2018. În 28 de județe, în special din regiunile de Nord Est si Muntenia Sud ponderea populației care locuiește în mediul rural este mai mare .

Distribuția pe regiuni în profil teritorial a populației în anul 2018 nu este uniformă, cele mai populate regiuni, exceptând București-Ilfov, sunt: regiunea Nord-Est, Regiunea Sud- Muntenia, iar cele mai slab populate sunt regiunile: Vest și Sud-Vest, aceasta fiind reflectată și prin densitățile de populație pe regiuni.

Regiunile Sud Muntenia, Sud Vest și Sud Est au suferit depopulări importante în perioada 2012-2018 , în timp ce în regiunea București-Ilfov se constată o creștere a populației cu 15,2 locuitori pe km (INS, 2018, baza de date TEMPO-online, accesat aprilie 2020) .

Sursa de finanțare a Programului Operațional:

Fondul European de Dezvoltare Regională (FEDR)

- Fondul Social European+ (FSE+)
- Cofinanțare Națională – Buget de Stat (CN-BS)

Obiectivele generale / specifice si prioritatile programului

Prioritatea 1: Investiții pentru construirea spitalelor regionale și infrastructuri spitalicești noi cu impact teritorial major

Obiective specifice :

- OS (iv) asigurarea accesului egal la sănătate prin dezvoltarea infrastructurii, inclusiv pentru îngrijirea primară
- OS (ix) Creșterea accesului egal și în timp util la servicii de calitate, sustenabile și cu prețuri accesibile; modernizarea sistemelor de protecție socială, inclusiv promovarea accesului la protecție socială; îmbunătățirea accesibilității, a eficacității și a rezilienței sistemelor de sănătate și a serviciilor de îngrijire pe termen lung

Obiectiv politica europeana :

Obiectiv de politica 4 - O Europă mai socială, prin implementarea Pilonului european al drepturilor sociale

Spitale regionale de urgență

Infrastructura de sănătate a României și cadrul de furnizare a serviciilor fie nu au fost adaptate la tehnologiile moderne, fie în unele zone aceasta este precară sau nu există, capacitatea sistemului sanitar fiind astfel una redusă în a satisface nevoile medicale ale pacienților.

Surse de Finanțare 2021 - 2027

Nevoia de a avea un nivel terțiar de sănătate capabil să ofere servicii performante mai ales pentru cazurile de urgență și patologiiile cu un grad ridicat de mortalitate, precum și pentru a facilita accesul grupurilor vulnerabile la acest tip de asistență, a determinat ca una din prioritățile principale să fie crearea unei rețele strategice de „spitale regionale de urgență”.

Pentru regiunile NE, NV, SV, sunt aprobate contracte de finanțare, în două faze, pentru construirea Spitalelor Regionale de Urgență Iași, Cluj, Craiova. În faza I-a (până la sfârșitul anului 2023) se derulează licitațiile pentru proiectare și verificare a proiectării, pregătirea și derularea licitațiilor pentru construirea spitalelor și a celor pentru supervizare. În faza a II-a (2021-2027) se vor realiza construirea, dotarea, supervizarea, operaționalizarea celor trei spitale. În paralel în cele două faze se derulează activități pregătitoare de asistență tehnică, reformă, reorganizare, reglementare a fluxurilor de pacienți, a rețelei de spitale din regiune, a optimizării managementului și finanțării noilor spitale, etc.

Alocare financiara

POS Prioritate/ Fond	Tip de acțiuni eligibile	Grup țintă	Alocări financiare estimative
Prioritatea 1 FEDR	FEDR OP4: -Construcție/dotare spitale regionale de urgență	Spitalele Regionale de Urgență Iași, Cluj, Craiova	Urmează a fi stabilite
Prioritatea 1 FSE+	FSE+ OP4 - Implementarea planului de tranziție - Elaborarea și implementarea unui nou model de finanțare și gestiune financiară a spitalelor regionale, în concordanță cu modelul operațional și managerial, tarifele noi pentru serviciile spitalicești de zi și ambulatorii, simularea/ pilotarea modelului, dezvoltarea unui sistem de monitorizare a costurilor - Acțiuni de instituționalizare/ bugetare a spitalelor regionale <i>Exemple de acțiuni eligibile:</i> o elaborarea cadrului legislativ pentru: funcționarea spitalelor regionale (e. Buget, resurse, transfer de personal), pentru implementarea planului de restructurare, pentru transferul de personal și	Personal din administrația publică centrală (inclusiv servicii deconcentrate) și locală a sistemului public de sănătate Personal din spitalele regionale/ infrastructura nouă sprijinită care furnizează servicii medicale (cu pregătire superioară medie și inferioară) (ex. medici, farmaciști, biologi, fizicieni, chimiști, asistente medicale, moașe, infirmiere, etc.); personal implicat în furnizarea de servicii conexe actului medical (ex: tehnicieni de laborator, tehnicieni imagistică, logopezi, fizio-kinetoterapeuți, psihologi, profesori de cultură fizică medicală, etc.)/ personal administrativ (ex. manageri, personal administrativ, IT, registratori medicali etc.)	30 mil euro

Surse de Finanțare 2021 - 2027

POS Prioritate/ Fond	Tip de acțiuni eligibile	Grup țintă	Alocări financiare estimative
	<p>pentru angajarea de personal suplimentar, pentru înființarea comitetului de coordonare a spitalelor regionale</p> <p>actualizarea cadrului legislativ (ex. schimbări organizaționale, protocoale de internare etc.)</p> <p>- Acțiuni de operaționalizare</p> <p><i>Exemple de acțiuni eligibile:</i></p> <ul style="list-style-type: none"> o inventarul echipamentelor noi, tehnologiei și echipamentelor transferate din spitalele vechi o planul de transfer o planul de gestionare a spitalelor regionale o planul de gestionare a facilităților, implementarea planului IT și a procedurilor interne la nivelul spitalelor regionale, etc.) <p>- Elaborarea și implementarea planului de formare a personalului</p> <p><i>Exemple de acțiuni eligibile:</i></p> <ul style="list-style-type: none"> o elaborarea planului de formare o dezvoltare curriculum o furnizarea programelor de formare <p>- Alte activități necesare</p>		

Prioritatea 2: Servicii de asistență medicală primară, comunitară și servicii oferite în regim ambulatoriu

Obiective specifice :

- **Obiective specific (iv)** asigurarea accesului egal la sănătate prin dezvoltarea infrastructurii, inclusiv pentru îngrijirea primară
- **Obiective specific (ix)** Creșterea accesului egal și în timp util la servicii de calitate, sustenabile și cu prețuri accesibile; modernizarea sistemelor de protecție socială, inclusiv promovarea accesului la protecție socială; îmbunătățirea accesibilității, a eficacității și a rezilienței sistemelor de sănătate și a serviciilor de îngrijire pe termen lung

Surse de Finanțare 2021 - 2027

Obiectiv politica europeana :

Obiectiv de politica 4 - O Europă mai socială, prin implementarea Pilonului european al drepturilor sociale

Descriere/ justificare**Medicina de familie/ Asistență medicală primară, asistența medicală comunitară și serviciile oferite în regim ambulatoriu**

Serviciile de medicină a familiei suferă de un deficit de infrastructură. Acestea sunt distribuite în mod inegal, zona rurală a României fiind încă o zonă neacoperită în conformitate cu nevoile pacienților la momentul actual. Investițiile în această infrastructură au fost realizate în mod limitat prin intermediul programului PNDL 2 și PNDR 2007-2013/2014-2020. Circa 75% din cazurile internate în spital și 50% din pacienții internați în regim de urgență, indiferent de cauza de spitalizare nu au bilet de trimitere de la medicul de familie . Ținând cont de legislația națională în ceea ce privește orarul normal de lucru al medicilor de familie, concomitent cu investițiile în acest tip de infrastructura o atenție va fi acordată investițiilor în centre de permanență.

Serviciile furnizate în comunitate

Actualmente în România, mare parte din serviciile de sănătate se acordă direct în spital, acest segment fiind mult hipertrofiat, pe când serviciile furnizate în comunitate sunt oferite într-un volum mult sub necesar (ex. servicii de asigurarea sănătății mamei și copilului, servicii de îngrijiri la domiciliu pentru pacienții dependenți, servicii de monitorizare a pacienților cu diabet, etc.). Ambulatoriul trebuie să dețină o pondere mult mai importantă în oferirea de servicii medicale de specialitate și să constituie un filtru eficace în reducerea spitalizărilor evitabile. Pentru a putea răsturna aceasta piramidă a serviciilor, investițiile în infrastructura trebuie realizate în toate unitățile care furnizează asistența medicală ambulatorie, nu doar în ambulatoriile spitalelor județene, orașenești, municipale pentru a putea asigura un acces la acest tip de servicii si altor grupuri vulnerabile. Ex: dispensare TBC (cele mai afectate grupuri populaționale sunt cei din mediu rural, din regiunile mai sărace, bărbații și etnicii romi), centrele de sănătate mintală (frecvența deceselor prin suicid în România este de circa 5 ori mai mare la bărbați decât la femei, indiferent de grupa de vârstă, riscul pe sexe relativ constant indică faptul că această diferență este un fenomen destul de stabil în timp. În anul 2018 au fost depistate peste 228.000 de pacienți noi care suferă de tulburări mentale si de comportament conform INS.

- Proporția cheltuielilor pentru sănătate dedicate asistenței medicale primare și ambulatorii rămâne pe locul doi între cele mai scăzute din UE.
- Serviciile de medicină de familie suferă de un deficit de personal și infrastructură, dar și de o distribuție neuniformă în județe, regiuni, cu precădere între mediul rural și cel urban. Nevoile de investiții adresate medicilor de familie necesită acordarea unui sprijin mai mare MdF din mediul rural sau care oferă servicii medicale pentru pacienți din mediul rural; din zone greu accesibile sau care oferă servicii medicale pentru pacienți din aceste zone; din zone cu

Surse de Finanțare 2021 - 2027

populație dezavantajată. Gradul de utilizare al tehnologiilor digitale pentru furnizarea de servicii și managementul pacientului este foarte redus, neuniform și fragmentat

- Asistența medicală primară, asistența medicală ambulatorie de specialitate, spitalele, sectorul sănătății publice și cel al asistenței sociale funcționează fragmentat și neintegrat îngreunând accesul populației la servicii medicale integrate.
- Capacitatea de îngrijire în asistența medicală primară, în ambulatoriile de specialitate este distribuită neuniform și insuficient utilizată, astfel că în continuare majoritatea serviciilor medicale continuă să fie furnizate în spitale.
- Transferul îngrijirilor medicale de la nivelul spitalelor în regim ambulatoriu este încă într-un stadiu incipient, majoritatea eforturilor concentrându-se pe serviciile medicale spitalicești.
- Cadrul de furnizare a serviciilor și infrastructura de sănătate a României nu au fost adaptate la tehnologiile moderne și nu satisfac nevoile medicale ale populației.
- Integrarea serviciilor medicale pentru asigurarea accesului egal și echitabil și pentru asigurarea continuității îngrijirilor este deficitară.
- Resursele de asistență medicală primară și de sănătate publică dezvoltate în ultimii 10 ani, asistența medicală comunitară (AMC) sunt insuficient dezvoltate și integrate în sistemul de sănătate, cu rol insuficient clarificat și personal insuficient și insuficient pregătit.
- Serviciile medicale de asistență primară oferite în afara programului normal de lucru sunt reduse sau chiar inexistente în majoritatea zonelor urbane și rurale. Aceasta rezultă într-un exces de consultații furnizate în serviciile medicale de urgență, camerele de gardă ale spitalelor și o utilizare crescută a paturilor de spital și menține sistemul de sănătate centrat pe servicii medicale acordate în spitale. Distribuția acestora în plan teritorial este însă foarte neuniformă.
- Mecanismele de asigurare a continuității îngrijirilor medicale sunt insuficiente și ineficiente.

Prin urmare, în vederea îmbunătățirii accesibilității și eficacității asistenței medicale primare și integrarea cu serviciile de asistență medicală comunitară se impune ca, dincolo de măsurile de furnizare a serviciilor medicale (cu accent pe persoane din mediul rural, persoane din zone greu accesibile, din zone cu populație dezavantajată socio-economic/ vulnerabilă) finanțarea din FSE să acorde o importanță deosebită finanțării de instrumente suport / măsuri sistemice care să genereze schimbarea piramidei furnizării serviciilor de sănătate, anume: creșterea graduală a serviciilor de asistență medicală primară, a serviciilor medicale la nivelul comunității și a serviciilor furnizate în ambulatoriu concomitent cu reducerea treptată a consultațiilor furnizate în serviciile medicale de urgență, la camerele de gardă ale spitalelor și cu reducerea utilizării paturilor de spital. Aceste măsuri sistemice ar implica: actualizarea pachetului de servicii de asistență medicală primară, redefinirea mecanismelor de plată bazată pe criterii de performanță; dezvoltarea de metodologii/ standarde/ procedurilor de „parcurs terapeutic” pentru cele mai frecvente patologii cu care se confruntă medicii de familie, dezvoltarea de standarde de calitate și cost, proceduri și protocoale de

Surse de Finanțare 2021 - 2027

lucru în sistem integrat pentru AMC cu medicina de familie, actualizarea/ elaborarea costurilor reale ale serviciilor / procedurilor etc. medicale și chirurgicale oferite în regim ambulatoriu, dezvoltarea de pachete de servicii medicale oferite în ambulatoriu, etc. Desigur, în vederea creșterii calității serviciilor medicale aceste măsuri sistemice trebuie însoțite de măsuri și instrumente care să faciliteze dezvoltarea competențelor personalului implicat în furnizarea servicii și de sisteme clare de referire a pacienților

Masuri activități in cadrul priorității**Investiții (exemple acțiuni eligibile: dotare/ modernizare) în infrastructura:**

- **cabinetelor medicilor de familie** (inclusiv puncte de lucru pentru medicii de familie și centre de permanență) cu prioritate cele din mediul rural, zone marginalizate, zone greu accesibile, inclusiv în zonele în care aceștia nu sunt prezenți sau în care infrastructura existentă este precară sau lipsește
- **publică a centrelor/compartimentelor** unde se furnizează servicii de asistență medicală comunitară
- **publică în care se furnizează servicii de asistență medicală școlară, inclusiv servicii de asistență stomatologică** (ex: cabinete medicale, inclusiv cabinete medicale stomatologice organizate în unități de învățământ sau în centre comunitare integrate, dotarea cu unități mobile pentru asigurarea accesului copiilor, tinerilor și persoanelor neasigurate la servicii de calitate)

Investiții (exemple acțiuni eligibile: dotare/ extindere/ modernizare/ reabilitare) în infrastructura publică a:

- **unităților sanitare/ altor structuri publice care desfășoară activități medicale de tip ambulatoriu/acordă asistență medicală ambulatorie (inclusiv unitățile sanitare care vor implementa programe de screening / diagnosticare și tratament)**
- **unităților sanitare în scopul reorganizării/ reconversiei unor secții din unitățile sanitare cu paturi de acuți în paturi de spitalizare de zi, concomitent cu măsuri de întărire a capacității furnizării serviciilor medicale și chirurgicale de tip ambulatoriu**

Îmbunătățirea accesibilității și eficacității asistenței medicale primare și integrarea cu serviciile de asistență medicală comunitară, respectiv:

- dezvoltarea de instrumente de suport care să faciliteze creșterea accesibilității și eficacității serviciilor de asistență medicală primară și integrarea cu serviciile de asistență medicală comunitară. Exemple de acțiuni eligibile:
 - actualizarea pachetului de servicii de asistență medicală primară, cu creșterea ponderii serviciilor de prevenție primară și asigurarea continuității și la standarde de calitate a serviciilor de diagnostic, monitorizare și tratament al stadiilor precoce de boală, secundară pentru adulți și copii, inclusiv pentru cei din comunități/ grupuri vulnerabile.
 - diagnosticul, monitorizarea și tratamentul acordat pacientului cronic (ex. HTA, diabet etc) în comunitate

Surse de Finanțare 2021 - 2027

- introducerea unor protocoale care să permită medicilor de familie să recomande analize de laborator în genetică medicală
- redefinirea mecanismelor de plată bazată pe criterii de performanță; dezvoltarea de metodologii/ standarde/ procedurilor de „parcurs terapeutic” pentru cele mai frecvente patologii cu care se confruntă medicii de familie
- dezvoltarea de standarde de calitate și cost, proceduri și protocoale de lucru în sistem integrat pentru asistența medicală comunitară cu medicina de familie
- soluții de telemedicină, dotarea cu echipamente a personalului care poate furniza servicii de asistență medicală primară
- alte tipuri de măsuri necesare, etc.
- dezvoltarea competențelor personalului implicat în furnizarea serviciilor și a paletei de servicii de asistență medicală primară. Exemple de acțiuni eligibile:
 - dezvoltare curriculum
 - furnizare de programe de instruire
- furnizarea de servicii de asistență medicală primară, cu accent pe servicii preventive acordate:
 - persoanelor din mediul rural
 - persoanelor din zone greu accesibile
 - persoanelor dezavantajate socio-economic/ vulnerabile (ex. cu părinți neasigurați sau beneficiari de VMG persoane cu dizabilități, minorități etnice defavorizate, persoane fără adăpost, persoane vârstnice dependente, persoane fără venituri, persoane în nevoie etc).

Îmbunătățirea accesibilității și eficacității serviciilor oferite în regim ambulatoriu:

- dezvoltarea de instrumente de suport care să faciliteze creșterea accesibilității și eficacității serviciilor oferite în regim ambulatoriu Exemple de acțiuni eligibile:
 - o actualizarea/ elaborarea costurilor reale ale serviciilor/ procedurilor etc. medicale și chirurgicale oferite în regim ambulatoriu, dezvoltarea de pachete de servicii medicale oferite în ambulatoriu,
 - o alte instrumente de suport, alte tipuri de măsuri necesare, etc.
- dezvoltarea competențelor personalului implicat în furnizarea serviciilor și a paletei de servicii oferite în regim ambulatoriu. Exemple de acțiuni eligibile:
 - o dezvoltare curriculum
 - o furnizare de programe de instruire
- măsuri de întărire a capacității furnizării serviciilor medicale și chirurgicale de tip ambulatoriu, inclusiv prin furnizarea de modele, implementarea de proiecte pilot
- implementarea de programe de sănătatea reproducerii, inclusiv stimularea natalității prin măsuri de suport al cuplurilor infertile

Surse de Finanțare 2021 - 2027

Implementarea de măsuri de sprijin destinate recuperării persoanelor cu tulburări de spectru autist. Exemple de acțiuni eligibile:

- sprijinirea înființării de centre publice destinate recuperării persoanelor cu tulburări de spectru autist
- furnizarea de servicii/ măsuri de sprijin destinate recuperării persoanelor cu tulburări de spectru autist
- derularea de programe de formare destinate personalului implicat în tratarea persoanelor cu tulburări din spectrul autist, inclusiv programelor destinate părinților
- asigurarea accesului la servicii de sănătate de calitate pe o bază egală cu alții

Îmbunătățirea accesibilității și eficacității rețelei de medicină școlară, inclusiv a celei stomatologice, ca parte a asistenței medicale primare adresate copiilor și tinerilor, atât din mediul urban, cât și din mediul rural

- dezvoltarea de instrumente de suport care să faciliteze creșterea accesibilității și eficacității rețelei de medicină școlară, inclusiv a celei stomatologice. Exemple de acțiuni eligibile:
 - o definirea cadrului strategic și de reglementare pentru asigurarea asistenței medicale în unitățile de învățământ
 - o dezvoltarea de instrumente de suport/ norme/ standarde etc. privind condițiile de mediu din unitățile de învățământ
 - o dezvoltarea unui pachet minimal de servicii pentru unitățile de învățământ în funcție de numărul de copii
 - o elaborarea costului pachetului de servicii;
 - o dezvoltarea instrumentelor de practică pentru a asigura sănătatea copiilor și tinerilor în unitățile de învățământ
 - o alte măsuri necesare etc
- asigurarea de personal suficient din punct de vedere numeric și dezvoltarea competențelor personalului pentru furnizarea echitabilă a serviciilor de sănătate în unități de învățământ, cu accent pe: copiii/ tineri din mediul rural, zone greu accesibile, populație dezavantajată socio-economic/ vulnerabilă (ex. cu părinți neasigurați sau beneficiari de VMG, persoane cu dizabilități, minorități etnice defavorizate, persoane fără adăpost etc). Exemple de acțiuni eligibile:
 - o definirea categoriilor profesionale implicate în furnizarea asistenței medicale în unitățile de învățământ, definirea responsabilității și a complementarității cu pachetul de servicii de bază pentru copii, furnizat de medicul de familie
 - o definirea modalităților de furnizare și a modalităților de plată
 - o evaluarea necesarului de servicii medicale pentru unitățile de învățământ
 - o pregătirea personalului, inclusiv dezvoltarea de noi competențe și asigurarea graduală a nevoii de servicii,
- asigurarea accesului copiilor/ tinerilor la servicii de medicina școlară și/ sau stomatologică (ex. în unitățile de învățământ/ în centrele comunitare/ alt tip de facilități etc.). Exemple de acțiuni eligibile:

Surse de Finanțare 2021 - 2027

- o inventarierea situației actuale a cabinetelor medicale și stomatologice din școli;
- o furnizarea de servicii medicale de prevenție (inclusiv de stomatologie) pentru copii și tineri, cu accent pe copiii/ tineri din mediul rural (inclusiv localități în care școlile au număr redus de elevi), din zone greu accesibile, populație dezavantajată socio-economic/ vulnerabilă (ex. cu părinți neasigurați sau beneficiari de VMG, persoane cu dizabilități, minorități etnice defavorizate, persoane fără adăpost etc).

Prioritatea 3: Servicii de reabilitare, paliative și îngrijiri pe termen lung adaptate fenomenului demografic de îmbătrânire a populației și profilului epidemiologic al morbidității

Obiective specifice :

- **Obiective specific (iv) asigurarea accesului egal la sănătate prin dezvoltarea infrastructurii, inclusiv pentru îngrijirea primară**
- **Obiective specific (ix) Creșterea accesului egal și în timp util la servicii de calitate, sustenabile și cu prețuri accesibile; modernizarea sistemelor de protecție socială, inclusiv promovarea accesului la protecție socială; îmbunătățirea accesibilității, a eficacității și a rezilienței sistemelor de sănătate și a serviciilor de îngrijire pe termen lung**

Obiectiv politica europeana :

Obiectiv de politica 4: O Europă mai socială, prin implementarea Pilonului european al drepturilor sociale

Descriere/ justificare

Serviciile de reabilitare/ recuperare/ Serviciile de îngrijire paliativă/ Serviciile de îngrijire pe termen lung

- În perioada 2009-2018 ponderea grupelor de vârstă 0-14 ani și 65+ ani a crescut, iar cea a populației din grupa de vârstă 15-59 ani a scăzut, determinând o rată de dependență crescută.
- Serviciile de îngrijire pe termen lung și reabilitare funcționează fragmentat și se confruntă cu o insuficientă clarificare a standardelor de calitate și a rolurilor diverșilor furnizori de astfel de servicii.
- Conform Atlasului 2019 al Îngrijirilor Paliative în Europa România cu cele 122 de servicii specializate de paliative pentru adulți și 12 pediatrice, se situează în jumătatea inferioară a clasamentului țărilor investigate.
- Îngrijirile medicale la domiciliu și îngrijirile paliative la domiciliu până în anul 2018 au fost înglobate în același mecanism de finanțare, deși au caracteristici și roluri diferite.
- La nivel de 2019 in Romania existau 635 de furnizori de îngrijiri medicale la domiciliu si 9 furnizori de îngrijiri paliative la domiciliu și un furnizor autorizat pentru ambele tipuri de îngrijire la domiciliu.

Surse de Finanțare 2021 - 2027

- Majoritatea serviciilor de îngrijiri paliative sunt în unități cu paturi. Capacitatea de îngrijiri paliative este limitată și concentrată într-un număr redus de unități. Distribuția acestor servicii este extrem de neuniformă: 11 județe nu au servicii de îngrijiri paliative. Serviciile existente de îngrijiri paliative la domiciliu, în ambulatoriu, echipe mobile, spital reprezintă 2% din necesarul la nivel național. Resursa umană implicată în astfel de servicii este insuficient pregătită la nivel de bază și specializat
- Din punct de vedere al serviciilor sociale, serviciile de îngrijire la domiciliu și serviciile paliative sunt supuse unui proces de licențiere.

Pentru îmbunătățirea accesibilității, a eficacității serviciilor de reabilitare/ recuperare, serviciile de îngrijire paliativă/ serviciile de îngrijire pe termen lung nevoia de investiții FSE+ rezidă în egală măsură în finanțarea de instrumente suport care să genereze modificări sistemice (ex. redefinirea politicilor de acces în funcție de severitatea afectării și de criteriile de vulnerabilitate; elaborarea unor planuri naționale de dezvoltare a rețelei de servicii, actualizarea pachetelor de bază ale acestor servicii, ajustarea mecanismului de finanțare din sistemul de asigurări sociale de sănătate; definirea traseului pacientului în sistem pe tipuri de îngrijiri, ajustarea mecanismelor de finanțare; standardizarea documentației medicale specifice îngrijirilor paliative, investiții în soluții TIC, elaborarea și implementarea de protocoale și algoritmi pe tipuri de îngrijiri etc.). În vederea îmbunătățirii calității serviciilor reabilitare/ recuperare, de îngrijire paliativă, de îngrijire pe termen lung o atenție deosebită trebuie acordată în egală măsură dezvoltării competențelor personalului și furnizării serviciilor, cu accent pe anumite categorii dezavantajate socio-economic/ vulnerabile din punct de vedere medical.

Îngrijirea paliativă

Investițiile în îngrijirea paliativă sunt necesare pentru a putea crește ponderea de paturi aparținând sectorului public din numărul total de paturi existent la nivelul țării pentru îngrijirea paliativă, pentru a putea asigura accesul la îngrijirea paliativă la nivelul tuturor județelor existente, ținând cont de faptul că serviciile existente de îngrijiri paliative la domiciliu, în ambulatoriu, echipe mobile, spital reprezintă 2% din necesarul la nivel național.

Ținând cont de modul de organizare și funcționare al spitalelor în România, care de cele mai multe ori este unul fragmentat, în sistem pavilionar, cu structuri situate la mare distanță una de cealaltă, de gradul ridicat de uzură atât al clădirii în sine, precum și al dotării cu echipamente medicale, în multe dintre cazuri este imposibilă adaptarea structurii existente la nevoile reale de servicii medicale ale populației sau profilului stării de sănătate local sau la integrarea optimă a circuitelor intraspitalicești. La momentul actual, de exemplu, au fost identificate peste 150 de spitale care sunt în categoria clădirilor cu risc seismic.

Surse de Finanțare 2021 - 2027

Masuri / activități in cadrul priorității

Investiții în infrastructura publică a:

- unităților sanitare care furnizează servicii de reabilitare/ recuperare, inclusiv rețeaua balneară pe profile de patologie (inclusiv centre de recuperare medicală, recuperare neurologică și post-traumatică)
- unităților sanitare care furnizează servicii de paliative și îngrijiri medicale pe termen lung
- unităților sanitare acuți în vederea transformării acestora în unități sanitare care furnizează servicii de reabilitare/ recuperare, servicii de paliative și îngrijiri medicale pe termen lung
- unităților medico-sociale care furnizează servicii medicale de îngrijire de lungă durată

Investiții în infrastructura centrelor/ unităților /unităților sanitare/unităților medico-sociale care furnizează servicii de paliative și îngrijiri medicale pe termen lung

Investiții în infrastructura centrelor pilot pentru servicii integrate dedicate tratamentului/ reabilitării persoanelor cu tulburări de spectru autism. Exemple de acțiuni eligibile: Dotare/ extindere/ modernizare/ reabilitare

Îmbunătățirea accesibilității, a eficacității serviciilor de reabilitare/ recuperare:

- Dezvoltarea de instrumente de suport care să faciliteze creșterea accesibilității și eficacității serviciilor de reabilitare/recuperare. Exemple de acțiuni eligibile:
 - o inventarierea furnizorilor de servicii și a capacității de furnizare de servicii de medicină fizică și reabilitare – infrastructură, dotare, resurse umane
 - o estimarea nevoilor viitoare de servicii de medicină fizică și reabilitare
 - o redefinirea politicilor de acces în funcție de severitatea afectării și de criteriile de vulnerabilitate
 - o elaborarea unui plan național de dezvoltare a rețelei de servicii de medicină fizică și de reabilitare
 - o actualizarea pachetului de bază de servicii de medicină fizică și reabilitare
 - o ajustarea mecanismului de finanțare din sistemul de asigurări sociale de sănătate
 - o definirea traseului pacientului în sistem pentru îngrijirile de recuperare/ reabilitare
- dezvoltarea competențelor personalului implicat în furnizarea serviciilor de reabilitare/recuperare. Exemple de acțiuni eligibile:
 - o revizuirea curriculum-ului de pregătire în specialitate și definirea formelor de educație medicală continuă necesare pe categoriile profesionale pentru asigurarea competențelor cheie necesare
 - o dezvoltarea unui plan de instruire pe termen mediu pentru personalul din domeniu, inclusiv personalul care lucrează în domeniul medical din serviciile sociale

Surse de Finanțare 2021 - 2027

- furnizarea de servicii de reabilitare/ recuperare, cu accent pe:
 - o persoane din zona rurală
 - o populația dezavantajată socio-economic (ex. neasigurați sau beneficiari de VMG persoane cu dizabilități, minorități etnice defavorizate, persoane fără adăpost etc.)
- persoanele vulnerabile din punct de vedere medical (ex. persoane cu afecțiuni cronice care afectează capacitatea funcțională (ex. afecțiuni cardiace, neurologice, ortopedice, degenerative, politrauma etc.)

Îmbunătățirea accesibilității și a eficacității serviciilor de îngrijire paliativă, prin:

- Dezvoltarea de instrumente de suport care să faciliteze creșterea accesibilității și eficacității serviciilor de îngrijire paliativă. Exemple de acțiuni eligibile:
 - o ajustarea mecanismelor de finanțare
 - o standardizarea documentației medicale specifice îngrijirilor paliative
 - o adaptarea sistemului informatic pentru integrarea modificărilor în modalitățile de raportare și decontare a noilor servicii
 - o reglementarea prescrierii de medicamente esențiale de îngrijire paliativă (inclusiv medicamente analgezice puternice-opioide, astfel încât acestea să fie disponibile la toate nivelurile de îngrijire atât pentru pacienții cu cancer, cât și pentru cei cu alte boli progresive cronice)
 - o elaborarea și implementarea de protocoale și algoritmi pentru îngrijirile paliative care să pună accent inclusiv pe colaborarea interdisciplinară
 - o sistem de monitorizare a dezvoltării serviciilor de sănătate inclusiv cele de îngrijiri paliative
- Dezvoltarea competențelor personalului implicat în furnizarea de servicii de îngrijire paliativă. Exemple de acțiuni eligibile:
 - o instruirea membrilor echipele specializate de îngrijiri paliative din noile structuri de îngrijiri paliative, inclusiv prin abordare multidisciplinară
 - o programe de atestat în îngrijiri paliative pentru medici
 - o program de specializare în îngrijiri paliative asistenți medicali
 - o instruirea medicilor de familie în îngrijire paliativă de bază
 - o includerea modului de îngrijiri paliative în curriculumul de rezidențiat în medicina de familie și oncologie
- furnizarea de servicii de îngrijire paliativă, cu accent pe:
 - o persoane din zona rurală
 - o persoane din zone greu accesibile
 - o populația dezavantajată socio-economic/ vulnerabilă (ex. cu părinți neasigurați sau beneficiari de VMG persoane cu dizabilități, minorități etnice defavorizate, persoane fără adăpost etc).

Îmbunătățirea accesibilității, a eficacității serviciilor de îngrijire pe termen lung prin:

- dezvoltarea de instrumente de suport care să faciliteze creșterea accesibilității și eficacității serviciilor de îngrijire pe termen lung. Exemple de acțiuni eligibile:
 - o definirea tipurilor de îngrijiri pe termen lung și a tipurilor de furnizori

Surse de Finanțare 2021 - 2027

- redefinirea politicilor de acces în funcție de severitatea afectării și de criteriile de vulnerabilitate
- actualizarea pachetului de servicii și a cadrului de contractare în sistemul de asigurări sociale de sănătate
- ajustarea mecanismului de finanțare
- definirea traseului pacientului în sistem pentru îngrijirile pe termen lung
- elaborarea și implementarea de protocoale, algoritmi și instrumente pentru îngrijirile pe termen lung
- dezvoltarea competențelor personalului implicat în furnizarea serviciilor pe termen lung. Exemple de acțiuni eligibile:
 - definirea responsabilităților și competențelor privind îngrijirile pe termen lung pe tipuri de furnizori
 - instruirea personalului implicat în îngrijirile pe termen lung în formă instituționalizată sau în comunitate
- furnizarea de servicii de îngrijiri pe termen lung, cu accent pe:
 - persoane din zona rurală
 - persoane din zone greu accesibile
 - populația dezavantajată socio-economic/ vulnerabilă (ex. cu părinți neasigurați sau beneficiari de VMG persoane cu dizabilități, minorități etnice defavorizate, persoane fără adăpost etc).

Prioritatea 4: Creșterea eficacității sectorului medical prin investiții în infrastructură și servicii

Obiective specifice :

- Obiective specific iv) asigurarea accesului egal la sănătate prin dezvoltarea infrastructurii, inclusiv pentru îngrijirea primară
- Obiective specific (ix) Creșterea accesului egal și în timp util la servicii de calitate, sustenabile și cu prețuri accesibile; modernizarea sistemelor de protecție socială, inclusiv promovarea accesului la protecție socială; îmbunătățirea accesibilității, a eficacității și a rezilienței sistemelor de sănătate și a serviciilor de îngrijire pe termen lung

Obiectiv politica europeana :

Obiectiv de politica 4 - O Europă mai socială, prin implementarea Pilonului european al drepturilor sociale

Descriere / Justificare

Decese prin boli tratabile/măsurile de screening (populațional)/diagnosticare

- Numărul de decese prin boli tratabile este de 54.083 (2018) din care: 30,4% se produc prin boala ischemică cardiacă, 21,7 prin boală cerebrovasculară, 12,6% prin boală hipertensivă, 6,7% se produc prin cancer colorectal, 4,2% prin cancer de sân.

Surse de Finanțare 2021 - 2027

- Din totalul deceselor prevenibile, 25,4% se produc prin boală ischemică cardiacă, 11,9% prin boli cauzate de consumul de alcool, 11,9% prin cancer bronhopulmonar, 5,6% prin cancer colorectal și 3,5% prin cancer de sân.
- Principalele cauze de mortalitate sunt: bolile aparatului circulator, cancerul, boli ale aparatului respirator și cele ale aparatului digestiv (2018).
- Cheltuielile pentru sănătate în România sunt cele mai scăzute din UE atât pe cap de locuitor (1.029 EURO, media UE27 fiind de 2.884 EURO), cât și ca procent din PIB (5% față de 9,8% în UE). iar sistemul de sănătate este subfinanțat într-o măsură semnificativă.
- Raportul OECD "România - Profilul de țară din 2019 în ceea ce privește sănătatea" evidențiază: România cheltuiește foarte puțin pentru prevenție, numai 18 euro pentru fiecare persoană în 2017 sau 1,7 % din totalul cheltuielilor pentru sănătate, comparativ cu 3,1 % la nivelul UE. Coordonarea măsurilor preventive și a finanțării nu progresează suficient de repede. Rata mortalității evitabile prin prevenție s-a aflat în 2016 pe locul al patrulea printre cele mai ridicate din Europa, aspect din care reiese necesitatea unor intervenții eficiente în materie de sănătate publică și de prevenție.

Accesul la servicii preventive este în continuare limitat, deficitar, inechitabil și neuniform din punct de vedere al calității serviciilor oferite.

- Screeningul pentru cancerul de col uterin: doar 27% din femei au acces. Acest procent scade la 13% în rândul femeilor cu venituri mici;
- Screeningul pentru cancerul de sân: doar 7% din femeile de vârstă 50-69 ani au acces la mamografie. Procentul scade la 2% în cazul femeilor cu venituri scăzute;
- Screeningul pentru cancerul colorectal: doar 6% din populația din grupa de vârstă 50-69 ani au acces la un examen de depistare a cancerului colorectal;
- Consultație la medicul stomatolog: 15% în România, față de 59% media EU28
- Vaccinare anti-gripală: 6% față de media UE28 de 37%.

România și-a asumat Obiectivele de Dezvoltare Durabilă în domeniul sănătății, și din această perspectivă trebuie depuse eforturi pentru atingerea acoperirii universale cu servicii medicale, inclusiv protecția financiară și acces la servicii esențiale de sănătate de calitate, sigure și eficiente.

Din această perspectivă, eforturile depuse în perioada de programare 2014-2020 în ceea ce privește implementarea din fonduri externe nerambursabile a unor programe de screening (populațional)/ diagnosticare trebuie continuate cu accent al finanțării atât pe implementarea măsurilor de screening în regiunile care nu au beneficiat de finanțare, cât și în creșterea accesului grupului țintă vizat la acestea. Mecanismul de furnizare al programelor de screening/ diagnosticare ce vor fi finanțate din POS FSE+ trebuie să încorporeze lecțiile învățate din programarea 2014-2020 și să includă alături de măsurile de furnizare a serviciilor preventive (cu accent pe persoane din zone rurale, din categorii dezavantajate socio - economic/ vulnerabile din punct de vedere medical etc.), măsuri de dezvoltare a competențelor personalului implicat în screening/ diagnosticare, măsuri de informatizare în vederea facilitării monitorizării

Surse de Finanțare 2021 - 2027

măsurilor sprijinite și al elaborării unor rapoarte/ analize care să permită adoptarea de decizii fundamentate, precum și finanțarea de campanii de conștientizare a grupului țintă. Nu în ultimul rând, accentul pe anumite categorii de grup țintă impune și alocarea de resurse adecvate.

Bolile transmisibile

- România rămâne, în ciuda progreselor, cu unele dintre cele mai mari procente de tuberculoză din țările europene.
- Planul Național Strategic pentru supravegherea, controlul și prevenirea cazurilor de infecție cu HIV/SIDA în perioada 2019 – 2021, pornește de la existența unui număr încă mare de cazuri (14-18.000), fiind printre primele locuri în UE.

Factorii de risc comportamentali

- Speranța de viață sănătoasă s-a menținut în ultimii ani la 59 ani, cu aproximativ 5 ani mai mică față de media EU 28.
- Raportul OECD "România - Profilul de țară din 2019 în ceea ce privește sănătatea" evidențiază: peste jumătate din totalul deceselor din România pot fi atribuite unei serii de factori de risc comportamentali, care includ dieta neadecvată, consumul de tutun, consumul de alcool și activitatea fizică scăzută.

Din această perspectivă, POS va asigura finanțarea de programe de schimbare a stilului de viață și aplicarea de politici de încurajare a unei vieți sănătoase, inclusiv implementarea de măsuri de prevenție (inclusiv sănătate orală în zone defavorizate sau greu accesibile și mintală).

Asistența medicală a mamei și copilului

- Scorurile de acoperire universală cu servicii de sănătate, în special pentru asistența medicală a mamei și copilului sunt încă scăzute prin comparație cu SM central și est europene.
- Există o proporție ridicată a nașterilor la vârste sub 19 ani, 1 din 10 nașteri este experimentată de femei de vârstă minoră.
- Mortalitate infantilă continuă să scadă de la 10,1 la 1000 născuți vii în anul 2009 la 6,4‰ născuți vii în 2018, însă se menține peste valoarea mediei europene UE28
- Din totalul de 185.006 nașteri înregistrate în România în anul 2016, 18% din mediul rural și 23% din mediul urban nu au beneficiat de niciun consult prenatal pe parcursul sarcinii.
- Rata mortalității materne (2018) este mult peste media EU 28. Mortalitatea maternă în mediul rural este considerabil mai mare față de cea din mediul urban.
- Mortalitatea maternă este de aprox. 15 ori mai ridicată în categoria femeilor aparținând minorităților etnice.
- Screeningul nou-născuților, deși este prevăzut în HG pentru programele de sănătate, nu beneficiază de resurse și management adecvate și, prin urmare,

Surse de Finanțare 2021 - 2027

nu poate efectua încă cea mai bună acoperire și calitate a serviciilor: lipsa diagnosticului timpuriu a unor boli genetice ducând la dizabilitate pe tot parcursul vieții.

Prin urmare, POS va asigura finanțarea programelor de screening antenatal/fetal, urmărirea fetala în vederea reducerii sarcinilor cu risc, / programe de screening pentru boli cu potențial de depistare neonatală / diagnostic pre/ postnatal al bolilor genetice, de consiliere genetică. Se va acorda o atenție deosebită mamelor din mediul rural, celor din categorii dezavantajate socio-economic/ vulnerabile.

În ce privește asistența medicală a persoanelor vârstnice dependente din mediul rural se va asigura finanțarea unui pachet minim de servicii pentru această categorie

Povara din cauze de AVC

România are în rândul țărilor UE cel mai deficitar tratament al AVC ischemic, procente mai mici de pacienți cu AVC ischemic tratați prin tromboliză intravenoasă și/ sau tehnici endovasculare fiind constatate numai în Albania, Ucraina, Georgia și Kirgistan. Studiile efectuate în ultimii ani au demonstrat că dintre pacienții cu AVC ischemic aprox. 20-25% sunt eligibili pentru tratament prin tromboliză intravenoasă și 10% pentru tratament endovascular (trombaspirație sau trombectomie).

Organizația Europeană a AVC (ESO) recomandă efectuarea tuturor demersurilor administrative și medicale necesare pentru a trata cel puțin 18% dintre pacienții cu AVC ischemic prin tromboliză intravenoasă și cel puțin 5% prin tehnici endovasculare. În aceste condiții, în România ar trebui tratați anual prin tromboliză intravenoasă aproximativ 14.000 de pacienți cu AVC acut, iar prin tehnici endovasculare aproximativ 3.900 de pacienți cu AVC ischemic acut. Aceste ținte terapeutice nu pot fi însă atinse fără a crește semnificativ numărul spitalelor capabile să efectueze tromboliză intravenoasă și tehnici endovasculare de tratament, iar recomandările internaționale actuale sunt de a avea trei spitale capabile să trateze pacienții cu AVC ischemic acut prin tromboliză intravenoasă și un spital capabil să trateze acești pacienți prin tratament endovascular la 1 milion de locuitori.

Infrastructura din domeniul sănătății trebuie privită în ansamblul ei, ținând cont și de infrastructura care asigură servicii medicale pe orizontală cum ar fi: laboratoarele de analiză atât din cadrul unitarilor medicale, precum și din structurile subordonate Ministerului Sănătății, responsabile cu asigurarea sănătății populației, prevenirea și controlul diverselor boli transmisibile, utilizate în contextul unor pandemii, sistemul național de transfuzii și laboratoarelor de referință, laboratoarelor direcțiilor de Sănătate Publică, rețeaua de genetică medicală.

La nivel general, în vederea maximizării eficacității investițiilor, intervențiilor de tip FSE+ vor necesita o abordare coordonată & integrată cu intervenții de tip FEDR (investiții în infrastructura fizică a unităților sanitare, aparatură, etc.

Masuri / activități in cadrul priorității

Investiții în infrastructura publică a Unităților sanitare - serviciilor esențiale pentru afecțiuni complexe (exemple de acțiuni eligibile: extindere/modernizare/reabilitare/dotare):

Surse de Finanțare 2021 - 2027

- Dezvoltarea structurilor integrate de preluare și îngrijire a pacientului critic, inclusiv copii prin: asigurarea infrastructurii unităților dedicate de îngrijire (ex. unități pentru tratarea accidentelor vasculare cerebrale, unități pentru tratarea pacientului cardiac în stare critică, blocuri operatorii, ATI, inclusiv stațiile de oxigen care deservește aceste structuri), mari arși, politraumă, neonatologie-prematuri
- structuri de imagistică medicală (ex. CT, angiografe, rezonanță magnetică nucleară etc.)
- laboratoare de analize medicale
- dezvoltarea circuitelor de preluare, a sistemului de transport/ transfer medical al pacientului critic copii, îngrijire pentru asigurarea standardelor de calitate în managementul pacientului critic copii

Investiții (exemple de acțiuni eligibile: modernizare/reabilitare/extindere/ dotare) în infrastructura publică a structurilor sanitare unde se realizează depistare, diagnosticare, tratare și recuperare a pacienților cu afecțiuni genetice și a celor cu anomalii congenitale, estimarea riscului de recurență a bolilor genetice în familiile pacienților (ex. centrele regionale de genetică medicală, laboratoarele de genetică medicală pentru afecțiuni cronice (ex. oncologie, neurologie, endocrinologie și diabet, cardiologie, gastroenterologie etc.), monitorizarea evoluției bolii oncologice (investigare fenotip tumoral, monitorizarea riscului de recurență prin ADN circulant sau celule tumorale circulante)

Investiții (exemple de acțiuni eligibile: modernizare/reabilitare/extindere/ dotare) în infrastructura publică a structurilor sanitare unde se realizează examinări asupra persoanelor în viață care au suferit vătămări ale integrității corporale sau agresiuni sexuale sau solicită stabilirea vârstei și sexului; examene medico-legale traumatologice în cazuri de vătămări corporale grave; examinări medico-legale psihiatrice în materie penală și civilă; examinări/ expertize în vederea amânării sau întreruperii executării pedepsei pe motive medicale; examinări/ expertize în cazuri de acordare necorespunzătoare a asistenței medicale (ex. anatomie patologică, toxicologie, antropologie medico-legală, serologie medico-legală și genetică medico-legală, etc.)

Investiții (exemple de acțiuni eligibile: modernizare/reabilitare/extindere/ dotare) în infrastructura publică a unităților sanitare unde se realizează programele de screening/ prevenție și tratament pentru retinopatia de prematuritate

Investiții (exemple de acțiuni eligibile: modernizare/reabilitare/extindere/ dotare) în infrastructura publică a unităților sanitare unde se realizează îngrijirea pacienților în domeniul neurologie pediatrică - boli rare, inclusiv a unităților sanitare unde se realizează îngrijirea pacienților în doemniul bolilor rare, a centrelor de expertiză pentru boli rare (inclusiv construire)

Surse de Finanțare 2021 - 2027

Investiții (exemple de acțiuni eligibile: extindere/ modernizare/ reabilitare/dotare/) în infrastructura publică a structurilor sanitare care au atribuții în prevenirea, controlul, diagnosticul și supravegherea bolilor transmisibile, inclusiv în epidemii, pandemii, controlul și supravegherea infecțiilor asociate actului medical și a celor implicate în sănătatea publică:

- laboratoarelor de microbiologie din cadrul spitalelor evidențiate ca potențiali beneficiari în cadrul documentelor programatice naționale sau ale altor instituții
- laboratorului național de referință/ laboratoarelor de lucru regionale
- INSP București/ centrele INSP regionale, inclusiv București
- alte laboratoare publice implicate în prevenirea, controlul, diagnosticul și supravegherea bolilor transmisibile, inclusiv în epidemii, pandemii, controlul și supravegherea infecțiilor asociate actului medical și a celor implicate în sănătatea publică (ex. Direcțiile de Sănătate Publică)

Investiții (exemple de acțiuni eligibile: construire/ extindere/ modernizare/ reabilitare/ dotare) în infrastructura publică a Sistemului național de transfuzii, inclusiv a infrastructurii de testare a sângelui și/sau procesare a plasmei. Ex.:

- centrele de transfuzie sanguină (ex Institutul Național de Hematologie și centrele de transfuzii care să permită controlul sângelui, inclusiv al bolilor rare)
- infrastructura de prelevare, testare a sângelui și/ sau procesare a plasmei

Investiții (exemple de acțiuni eligibile: extindere/ modernizare/ reabilitare/ dotare) de mică amploare în infrastructura spitalelor orașenești

Implementarea de programe de screening populațional/ diagnosticare și tratament al stadiilor incipiente în special pentru persoane aparținând grupurilor vulnerabile (ex. cancer col uterin, cancer mamar, cancer colorectal, hepatite/ HIV SIDA/ tuberculoză, screening metabolic/ screeningul factorilor de risc comuni ai bolilor cronice (ex. hipertensiune, diabet, obezitate, sedentarism, alimentație nesănătoasă etc.), etc.). Exemple de acțiuni eligibile:

- Furnizare servicii de informare/ consiliere / mobilizare și furnizare servicii medicale de monitorizare/ diagnostic și/ sau tratament (al stadiilor incipiente), cu accent pe:
 - o persoane din zona rurală
 - o populație dezavantajată socio-economic/ vulnerabilă (ex. neasigurați sau beneficiari de VMG persoane cu dizabilități, minorități etnice defavorizate, persoane fără adăpost, pensionari cu venituri reduse, etc.).
- Măsuri suport pentru a viza persoane din zona rurală/ persoanele dezavantajate socio-economic/ vulnerabile (ex. costuri de transport/ cazare necesare persoanelor pentru a beneficia de anumite servicii medicale specializate, costuri de consiliere și suport psihologic în grupuri etc.)
- Activități logistică și organizare program de testare: ex. costuri call center, costuri de invitare/ reinvitare, eventuale costuri de curierat/ poștale pentru transmiterea rezultatelor investigațiilor efectuate; costuri suplimentare de deplasare ale furnizorilor de servicii pentru a ajunge în aceste comunități (ex.

Surse de Finanțare 2021 - 2027

costuri transport probe către laboratoare, cost distribuție materiale sanitare la centrele de recoltare, transport și cazare personal medical, costurile de operare și întreținere unități mobile de screening, costuri suplimentare cu materialele de protecție, curățenia și dezinfecția suplimentară în context epidemic, transport și cazare personal implicat în procesul de testare pentru a ajunge în anumite comunități, etc.

- Măsuri de dezvoltare a abilităților și competențelor personalului implicat în implementarea programelor de screening, inclusiv personal servicii conexe și personal suport ex. dezvoltare/ actualizare curriculum formare, instruire periodică, evaluare competente/ certificare, etc.
- Măsuri de dezvoltare a capacității instituționale de a implementa programe de screening: ex. costuri cu măsuri de dezvoltare/ actualizare metodologii/ standarde/ ghiduri screening/ actualizarea de costuri etc., instruire periodică în managementul programelor de screening, asigurarea și controlul calității programului, certificare servicii, monitorizarea și evaluarea programelor, elaborare studii/ analize/ rapoarte/ monitorizare, crearea de parteneriate, etc.
- Campanii de informare/ conștientizare a grupului țintă și de creștere a gradului de conștientizare al populației
- Dezvoltare/ mentenanță a platformelor informatice de evidență și monitorizare a populației participante la screening etc. / achiziții echipamente, măsuri de informatizare/ digitizare, inclusiv telemedicină
- Achiziții echipamente (în limita de crossfinancing)
- Alte măsuri necesare implementării măsurilor de screening

Implementarea de programe de diagnosticare precoce și tratament, în special pentru persoane aparținând grupurilor vulnerabile (ex. cancer pulmonar, cancer prostată, cancere ginecologice, cancere ale capului și gâtului, testare genetică, diagnosticare precoce al pacienților cu criterii de risc în patologia neurovasculară etc). Exemple de acțiuni eligibile:

- Furnizarea de servicii medicale, cu accent pe:
 - o persoane din zona rurală
 - o populație dezavantajată socio-economic/ vulnerabilă (ex. neasigurați sau beneficiari de VMG persoane cu dizabilități, minorități etnice defavorizate, persoane fără adăpost, persoane cu venituri reduse, etc).
- Măsuri suport pentru a viza persoane din zona rurală/ dezavantajate socio-economic/ vulnerabile (ex. costuri de transport/ cazare necesare persoanelor pentru a beneficia de anumite servicii medicale specializate, costuri de consiliere și suport psihologic în grupuri etc.)
- Măsuri de dezvoltare a capacității personalului implicat în implementarea măsurilor programului de screening, inclusiv personal servicii conexe și personal suport (ex. dezvoltare/ actualizare curriculum formare, evaluare competente/, certificare, etc)
- Măsuri de dezvoltare/ actualizare metodologii/ standarde/ ghiduri screening/ actualizarea de costuri etc.

Surse de Finanțare 2021 - 2027

- Activități logistică și organizare program de testare: costuri transport probe către laboratoare, cost distribuție materiale sanitare la centrele de recoltare transport și cazare personal medical, costuri de invitare/reinvitare, costuri call center, costuri operare unități mobile etc.
- Campanii de informare/ conștientizare a grupului țintă
- Elaborare studii/ analize/ rapoarte/ monitorizare etc
- Măsuri de sprijin pentru asigurarea calității în screening
- Achiziții echipamente (în limita de crossfinancing)
- Măsuri de informatizare/ digitizare, inclusiv telemedicină
- Alte măsuri necesare implementării măsurilor de screening

Măsuri destinate creșterii capacității de îngrijire medicală a pacientului critic neonatal/ postneonatal. Exemple de acțiuni eligibile:

- Dezvoltarea centrelor regionale de instruire și derularea la nivel național de programe de instruire pentru pacientul critic neonatal/ postneonatal
- Măsuri de dezvoltare a abilităților și competențelor personalului implicat în implementarea măsurilor destinate pacientului critic neonatal/ postneonatal, inclusiv personal servicii conexe și personal suport (ex. dezvoltare/ actualizare curriculum formare, instruire periodică, evaluare competente/ certificare, etc.). Programele de formare ar putea viza inclusiv aspecte legate de nutriția personalizată de precizie pentru pacientul critic prenatal/ neonatal/ postneonatal
- Investiții în amenajarea centrelor de instruire (în limita de crossfinancing)

Măsuri de diagnosticare precoce și/ sau tratament antenatal/ neonatal/ postnatal (implementarea de programe de urmărire, îngrijire a sarcinii și diagnosticare destinate gravidei și copilului/ Screening antenatal/ fetal; implementarea programelor de screening/ prevenție și tratament pentru retinopatia de prematuritate; implementarea/ îmbunătățirea programului de screening/ prevenție și tratament pentru hipoacuzia neurosenzorială; implementarea de programe de diagnosticare neonatală pentru displazie congenitală; implementarea/ îmbunătățirea programelor de screening/ prevenție și tratament pentru malformații congenitale cardiace, diagnosticare sindroame metabolice congenitale, etc.). Exemple de acțiuni eligibile:

- furnizarea de servicii de diagnosticare/ tratament/ susținerea creării de programe de terapie specifice pentru diverse boli (rare)
- elaborarea de protocoale de screening/ diagnosticare precoce/ suport în implementarea protocoalelor de screening
- instrumente de sprijin care să faciliteze implementarea programelor
- înființare centru național/ centre regionale de screening/ centru de excelență
- măsuri de informare și creștere a gradului de conștientizare
- asigurarea tratamentului formelor severe
- măsuri de dezvoltare a capacității instituționale și a personalului implicat în implementarea măsurilor programelor de diagnosticare precoce și/ sau tratament, inclusiv personal servicii conexe și personal suport (ex. dezvoltare/

Surse de Finanțare 2021 - 2027

actualizare curriculum, instruire periodică în managementul programelor, evaluare competente/ certificare, asigurarea și controlul calității programelor, certificare servicii, monitorizare și evaluare a programelor, crearea de parteneriate, etc)

- Implementarea de metode moderne în medicina pediatrică
- alte măsuri necesare

Creșterea capacității de îngrijire medicală a pacienților cu boli rare – neurologie pediatrică. Exemple de acțiuni eligibile:

- Măsuri de dezvoltare a capacității personalului implicat în implementarea măsurilor destinate pacienților pediatriei cu boli rare neurologice (ex. dezvoltare/ actualizare curriculum formare, derulare sesiuni de formare, evaluare competente/ certificare, etc). Programe de formare ar putea implica: sesiuni clasice, sesiuni cu puternică orientare practică (derularea de proceduri specific medicale sub îndrumare etc.), vizite de studii, etc
- Implementarea unui program de diagnosticare/ furnizare de terapii pentru pacienților cu bolilor rare – neurologie pediatrică
 - o Furnizarea de servicii de diagnosticare cu aparatură imagistică ultramodernă (ex RMN, CT, angiograf etc.)
 - o Măsuri de dezvoltare a capacității instituționale de a implementa programul de diagnosticare/furnizare terapii : ex. instruire periodică în managementul programelor, asigurarea și controlul calității programului, certificare servicii, monitorizarea și evaluarea programelor, elaborare studii/ analize/ rapoarte/ monitorizare, crearea de parteneriate, etc.
 - o Măsuri de dezvoltare a abilităților și competențelor personalului implicat în implementarea programului de diagnosticare/furnizare terapii , inclusiv personal servicii conexe și personal suport (ex. dezvoltare/ actualizare curriculum formare, instruire periodică, evaluare competente/ certificare, etc.)
 - o Măsuri de dezvoltare/ actualizare metodologiei/ standarde/ ghiduri / actualizarea de costuri etc.
 - o Activități logistică și organizare program de testare: costuri de invitare/ reinvitare, costuri call center, etc.
 - o Derularea de campanii de informare/ conștientizare (accent pe pacienți/ aparținători)

Implementarea de programe de schimbare a stilului de viață și aplicarea de politici de încurajare a unei vieți sănătoase, inclusiv implementarea de măsuri de prevenție (inclusiv sănătate orală în zone defavorizate sau greu accesibile și mintală)

Implementarea de măsuri destinate diagnosticării și tratamentului pacienților modificărilor de coloană și alte articulații (domeniu: ortopedie, ortopedie pediatrică, neurochirurgie etc). Exemple de acțiuni eligibile:

- implementarea de programe de prevenție

Surse de Finanțare 2021 - 2027

- dezvoltarea capacității personalului implicat în măsurile de diagnosticare și tratament, (inclusiv e-learning și schimb de experiență) cu accent pe metode moderne de tratament
- elaborarea de studii, analize care să fundamenteze documentele de politici publice

Implementarea de programe/ măsuri destinate controlului infecțiilor asociate actului medical, cu accent pe: șefii de secții și epidemiologii de spitale, terapia inventivă, UPU, ORL, oftalmologie, chirurgie, gastroenterologie. Exemple de acțiuni eligibile:

- elaborarea de protocoale destinate controlului infecțiilor asociate actului medical
- dezvoltarea capacității personalului implicat în implementarea măsurilor (ex. sesiuni de instruire/ schimburi de experiență pentru decidenții din unitățile aferente pacientului critic (ex. șefii de secții), alte tipuri de măsuri etc.)
- măsuri de sprijin pentru unitățile pacientului critic în vederea elaborării unui plan de implementare măsuri destinate controlului infecțiilor asociate actului medical (ex. vizite în unități unde au implementat măsuri similare, sprijin peer to peer etc.)
- măsuri de informatizare în vederea monitorizării infecțiilor asociate actului medical la nivelul unităților sprijinite
- efectuarea de studii/ analize pentru îmbunătățirea supravegherii și controlului infecțiilor controlului infecțiilor asociate actului medical

Măsuri pentru dezvoltarea capacității personalului, cu accent pe personalul:

- unităților aferente traseului pacientului critic (inclusiv pacient critic neonatologie),
- unităților bolilor transmisibile
- pregătirea personalului medical în interpretarea analizelor medicale în genetică

Exemple de acțiuni eligibile:

- dezvoltare/ actualizare curriculum,
- furnizarea de programe de formare
- evaluare competente/ certificare
- înființarea de centre de simulare instruire pentru personalul care oferă servicii medicale cu accent pe cele aferente pacientului critic

Măsuri destinate creșterii eficacității serviciilor de laborator. Exemple de acțiuni eligibile:

- elaborarea de instrumente suport (ex. actualizarea ghidurilor, definițiilor de caz și/ sau procedurilor/ protocoalelor (conform necesităților și standardelor internaționale/ europene)
- asigurarea competențelor necesare personalului medical și alt personal care va lucra cu infrastructura reabilitată

Surse de Finanțare 2021 - 2027

Sistemul național de transfuzii, inclusiv infrastructura de testare a sângelui și/ sau procesare a plasmei. Exemple de acțiuni eligibile:

- elaborarea de instrumente suport (ex. îmbunătățirea cadrului legislativ/ normativ în concordanță cu cerințele directivelor europene în domeniu și a procedurilor de operare/ asistență tehnică pentru definirea cadrului strategic de reorganizare și optimizare a sistemului național de transfuzii; definirea instrumentelor de lucru (norme, proceduri),
- inițierea procesului de autorizare a instituțiilor din sistemul transfuzional conform cerințelor comunitare
- creșterea capacității tehnice a resursei umane prin asigurarea competențelor necesare personalului medical și nemedical care va lucra cu infrastructura reabilitată, precum și prin dezvoltarea de instrumente și metodologii adecvate de pregătire

Remodelarea circuitelor de depozitare și transport a deșeurilor medicale în unitățile medicale

Prioritatea 5: Abordări inovative în cercetarea din domeniul medical

Obiective specifice :

- **Obiectiv specific (i) Dezvoltarea capacităților de cercetare și inovare și adoptarea tehnologiilor avansate**

Obiectiv politica europeana :

Obiectiv de Politica 1 O Europă mai inteligentă, prin promovarea unei transformări economice inovatoare și inteligente

Descriere/ justificare

Cercetarea și inovarea, coroborate cu programe de formare specializate, joacă un rol crucial în sprijinirea coeziunii sociale, creșterii economice și competitivității.

Cheltuielile în domeniul cercetării și inovării sunt sub media UE, performanța României în materie de cercetare și inovare având de suferit, inclusiv în domeniul medical.

Nevoile de investiții se referă, în mod special, la consolidarea actualelor infrastructuri, capacități și competențe în materie de cercetare și inovare în domeniul medical, astfel încât să se asigure un impact semnificativ în ceea ce privește îmbunătățirea serviciilor de sănătate pe toate palierele, accesul larg la tratamente personalizate, vaccinuri, precum și participarea la rețelele internaționale, transfrontaliere și la programe comune de cercetare și educație.

Creșterea acoperirii vaccinale la nivel național și regional până la nivelul minim recomandat de OMS pentru fiecare vaccin poate fi realizată prin dezvoltarea unei platforme comune de colaborare între autorități, medici și cercetători în domeniu, organizații internaționale cu experiență în acest domeniu, reprezentanți ai companiilor în domeniu, precum și alți factori interesați și construirea unei infrastructuri care să aibă drept scop producția de vaccinuri necesară la nivel național și internațional, având în vedere posibilitatea apariției în orice moment a unei pandemii.

Surse de Finanțare 2021 - 2027

Suținerea și dezvoltarea unei infrastructuri de genomică pentru realizarea activităților de cercetare cu aplicație clinică, precum și integrarea acestora în sistemul public de sănătate și în rețelele de cercetare paneuropeană, coroborată cu programe de formare specializate, va conduce la îmbunătățirea calității actului medical și la promovarea unei transformări economice inovatoare și inteligente.

Noile tehnologii permit o utilizare mai amplă a genomicii și a altor informații (cum ar fi profilarea moleculară, diagnosticul imagistic, date despre mediu și despre stilul de viață) pentru a ajuta medicii și cercetătorii științifici să înțeleagă mai bine boala și modalitățile de a o anticipa, preveni, diagnostica și trata mai bine.

Principalele nevoi de finanțare în acest domeniu se referă la crearea și dezvoltarea infrastructurii naționale de genomică centrată pe progres tehnologic, cercetare și inovare, cu adresabilitate la nivel național, competitivă la nivel internațional, orientată către nevoile societății, integrarea acestora în sistemul public de sănătate și realizarea activităților de cercetare și inovare în scopul transferării rezultatelor în mediul privat.

Astfel, investițiile în acest domeniu ar contribui la:

- scăderea indicatorilor de morbiditate prin elaborarea și execuția de protocoale și analize genomice de prevenție/screening, diagnostic și tratament, precum și servicii medicale de înaltă performanță în domeniile: oncologie, medicină materno-fetală, cardiologie, pediatrie, geriatrie, boli neurodegenerative
- crearea unei baze de date genomice și clinice pentru România
- consolidarea cercetării științifice în domeniul medicinei genomice, crearea capacităților tehnologice și încurajarea inovațiilor în acest domeniu cu valoare adăugată mare
- participarea la Rețelele europene de referință (RER).

O altă direcție strategică de cercetare este aceea care vizează tratamentul în cazul bolilor cronice netransmisibile, în mod special, al cancerului.

Principalele componente ce ar putea fi vizate de un sprijin financiar dedicat ar fi:

- investițiile în infrastructura de cercetare-dezvoltare și tratament
- activități de cercetare radiobiologică și medicală
- activități de cercetare a unor noi strategii de tratament și produse farmaceutice
- formarea profesională: cursuri, schimburi de experiență, stagii de pregătire, organizate în parteneriat cu Universități, institute medicale și de cercetare din România și străinătate.

Masuri / activități in cadrul priorității

Abordări inovative în cercetarea din domeniul medical :

- Dezvoltarea capacităților de cercetare și inovare și adoptarea tehnologiilor avansate prin cercetare și inovare prin implementarea de soluții cu relevanță publică (ex.: atragerea de personal cu competențe avansate din străinătate pentru consolidarea capacității CD; crearea de sinergii cu acțiunile de CDI ale Programul Orizont Europa; constituirea/ promovarea de clustere având ca obiectiv principal dezvoltarea de mecanisme formale de transfer al rezultatelor cercetării în practica medicală)
- Adoptarea tehnologiilor medicale inovative si avansate (ex: value based technologies pentru metode de prevenție, diagnostic multidisciplinat integrat,

Surse de Finanțare 2021 - 2027

tratamente non- invazive, minim invazive si asistate robotic sau cu inteligenta artificiala) .

- Programe dedicate cercetării și/sau utilizării clinice: ex. producție de vaccinuri, seruri și alte medicamente biologice (dezvoltarea infrastructurii, modernizarea, reluarea producției de vaccin și dezvoltarea de noi produse farmaceutice în Institutul Național de Cercetare-Dezvoltare Medico-Militară „Cantacuzino”) – operațiune de importanță strategică. Tipuri de acțiuni eligibile specifice acestei operațiuni din componenta de cercetare medicala:
 - o Activități de cercetare pentru dezvoltarea de produse biologice profilactice și terapeutice inovative (vaccin gripal tetravalent, seruri terapeutice, alte vaccinuri virale și bacteriene, probiotice și suplimente alimentare naturale);
 - o Activități de transfer tehnologic pentru candidații de produse biologice din ariile pilot;
 - o Transferul tehnologic către unitățile de producție în vederea obținerii produsului finit;
 - o Integrarea inteligenței artificiale ca parte a procesului de obținere a produsului inovativ;
 - o Dezvoltarea platformei de studii preclinice pe animale de laborator și certificarea acesteia ca unitate în regim de bună practică de laborator (GLP);
 - o Dezvoltarea structurii pentru stocarea materialului biologic (biobancă) în condiții de calitate și cu respectarea principiilor de etică.
- Cercetare în domeniul bolilor netransmisibile (ex. combaterea cancerului) – componenta inclusă în operațiunea de importanță strategică dedicată. Tipuri de acțiuni eligibile specifice acestei operațiuni din componenta de cercetare medicala:
 - o Dezvoltarea unui demonstrator, complet bazat pe laseri de mare putere și fascicul gamma de mare intensitate pentru producerea de noi radiofarmaceutice
 - o Dezvoltarea unui demonstrator pentru protonoterapie/ hadronoterapie, complet bazat pe laseri de mare putere, care va combina într-un sistem unic, versatil, precizia spațială și expunerea rapidă la radiația ionizantă generată de laser susținute de o tehnică de imagistică cu raze X, de asemenea generată prin laser, cu sensibilitate de precizie foarte ridicată și doză mică de radiație.
- Realizarea unei infrastructuri de cercetare-dezvoltare în domeniul genomicii - componenta inclusă în operațiunea de importanță strategică dedicată. Tipuri de acțiuni eligibile specifice acestei operațiuni din componenta de cercetare medicala:
 - o proiectarea și execuția infrastructurii de cercetare-dezvoltare necesare
 - o realizarea activităților de cercetare-dezvoltare și inovare în genomică, proteomică, transcriptomică, metabolomică, bioinformatică și biotehnologie

Surse de Finanțare 2021 - 2027

- secvențierea întregului genom (WGS) și a ADN-ului mitocondrial (mtDNA) la pacienți și persoane sănătoase și stocarea datelor împreună cu datele fenotipice și clinice în vederea îmbunătățirii prevenției, diagnosticului și tratamentului patologiilor bolilor rare dar și comune; secvențierea întregului exom (WES); secvențierea ARN (RNA-seq) pentru studiul transcriptomului, a mecanismelor de modulare a expresiei genice și a miRNA.
- platformă Big Data securizată, de mare capacitate, inclusiv computație cuantică și algoritmi specifici
- angajarea cercetătorilor științifici, medici specialiști și a personalului indirect productiv.

Prioritatea 6: Digitalizarea sistemului medical

Obiective specifice :

- Obiectiv specific (ii) Fructificarea avantajelor digitalizării, în beneficiul cetățenilor, al companiilor și al guvernelor

Obiectiv politica europeana :

Obiectiv de Politica 1 O Europă mai inteligentă, prin promovarea unei transformări economice inovatoare și inteligente

Descriere/ justificare

Folosirea TIC în domeniul medical este din ce în ce mai răspândită astăzi și joacă un rol strategic în livrarea unor servicii de sănătate mai bune și mai eficiente, contribuind la creșterea calității și siguranței îngrijirii pacientului.

Deși au existat diverse investiții dedicate în domeniu, potențialul maxim al TIC este departe de a fi atins în sectorul de sănătate.

În situația actuală, au fost identificate câteva puncte slabe privind digitalizarea în sectorul medical, și anume: standardizarea insuficientă, lipsa cooperării, lipsa interoperabilității între sistemele actuale, nivel scăzut de informatizare la nivelul furnizorilor publici de servicii de sănătate și lipsa infrastructurii centrale a sistemului informațional din domeniul sănătății.

Deși în ultimii ani gradul de digitalizare a serviciilor de sănătate, inclusiv la nivel spitalicesc, a crescut, aceasta rămâne suboptimal pe mai multe paliere, în timp ce managementul programelor naționale de sănătate impune consolidarea registrelor de boală sau constituirea unor registre noi și a unor soluții informatice eficiente și eficace. Problema registrelor (populaționale, de boală, etc) rămâne în continuare una extrem de importantă pentru că, fără aceste registre, specialiștii în domeniu nu au acces facil la date care să îi ajute să ia decizii referitoare la măsurile care trebuie luate pe termen scurt sau lung, în cadrul diferitelor patologii pe care acestea le diagnostichează sau tratează. Per total, capacitatea sistemului de colectare, procesare, analiză și raportare a datelor în sistemele informatice sau informaționale existente, dar și valorificarea datelor și informațiilor disponibile în politicile publice sunt deficitare, în timp ce componenta de comunicare către/accesul la informația relevantă pentru pacient și populație este insuficient dezvoltată.

Surse de Finanțare 2021 - 2027

La nivelul CNAS, echipamentele (hardware) din PIAS au fost achiziționate între anii 2002 - 2014 și majoritatea sunt „end of life” și „end of production”. Bazele de date și aplicațiile (software) au fost dimensionate pentru numărul de furnizori și servicii medicale de la nivelul anului 2002. Funcționarea PIAS este deficitară, iar operarea la nivelul furnizorilor de servicii medicale se face cu timpi mari de întârziere, în defavoarea asiguratului.

Ministerul Sănătății elaborează politici, strategii și programe de acțiune în domeniul sănătății populației, coordonează și controlează implementarea politicilor, strategiilor și programelor din domeniul sănătății populației, la nivel național, regional și local. În situația actuală, lipsa infrastructurii centrale a sistemului informațional din domeniul sănătății reprezintă un neajuns major pentru Ministerul Sănătății.

O altă măsură o reprezintă dezvoltarea cadrului de standardizare atât al sistemului informatic, dar și mai important, al sistemului informațional. Aceasta din urmă fiind prima cauză a lipsei de interoperabilitate între aplicațiile existente în sectorul sanitar (aplicațiile folosesc versiuni diferite ale acelorași registre, nomenclatoare etc.).

Utilizarea tehnologiilor TIC în sistemul românesc de asistență medicală este inegală și relativ scăzută. De aceea, este nevoie de un acces mai bun, egal la soluțiile eficiente de e-sănătate, instrumentele de lucru trebuie să fie nu numai ușor de utilizat, dar trebuie să simplifice și procedurile obișnuite de lucru în domeniul sănătății. Instrumentele trebuie să aibă o interfață comună pentru utilizatori, posibilitate comună de acces, funcții de securitate și comunicare comune. Accesibilitatea și serviciile pot fi mult îmbunătățite cu ajutorul TIC. La fel și competențele și capacitățile personalului din sănătate, prin sisteme specializate de suport decizional bazate pe cunoaștere.

Măsuri / activități în cadrul priorității

Digitalizare în sănătate compune realizarea următoarelor activități:

- **Fructificarea avantajelor digitalizării, în beneficiul cetățenilor, al companiilor și al guvernelor**

- Redimensionarea și standardizarea sistemului informatic al CNAS - operațiune de importanță strategică. Tipuri de acțiuni eligibile specifice acestei operațiuni din componenta de digitalizare:
 - o proiectarea și execuția infrastructurii-suport și a soluțiilor informatice aferente (inclusiv dotari) pentru:
 - creșterea interoperabilității sistemelor ce compun Platforma Informatică a Asigurărilor de Sănătate
 - o optimizarea fluxurilor de date, monitorizarea electronică a obiectivelor generale, obiectivelor specifice, activităților și indicatorilor de performanță asumați la nivelul CNAS/CAS/furnizor de servicii medicale
 - o interoperabilitatea sistemelor informatice la nivelul administrației publice inter instituțional, utilizarea datelor organizaționale încrucișate și a resurselor existente la nivel național
 - o asigurarea securității cibernetice a sistemelor din cadrul PIAS.

Surse de Finanțare 2021 - 2027

- Observatorul național pentru date în sănătate - operațiuni de importanță strategică. Tipuri de acțiuni eligibile specifice acestei operațiuni din componenta de digitalizare:
 - o proiectarea și execuția infrastructurii-suport și a soluțiilor informatice aferente (inclusiv dotari) pentru:
 - actualizarea progresivă de informații, în funcție de nevoile de informații de sănătate identificate - diagnostic, tratament, evoluție, luarea deciziilor în situații de urgență etc
- Sistemul de prezentare care constă din mai multe sub-componente: Portal de sănătate (Portalul cetățenilor are ca scop funcționarea ca o poartă de comunicare și interacțiune cu sistemul sanitar), Sistem Administrativ și de Suport (în scopul monitorizării efective, al sprijinului sistemului informatic și al dezvoltării sale)
- Sistemul de Depozit al Metadatelor:
 - o aplicații de telemedicină.
- **Dezvoltarea integrată a unor soluții de e-sănătate, cu anvergură națională, care să încorporeze standarde de interoperabilitate, pentru sarcini și funcții comune în sectorul sanitar, în special în domeniile vizate de operațiunile de importanță strategică (ex: funcții legate de securitate, arhivare, schimbul de informații între unitățile de asistență medicală și între furnizorii de servicii medicale și comunitate; tele-medicină, inclusiv prin implementarea de soluții pentru tele-consultații, monitorizarea continuă și managementul pacienților).**

Prioritatea 7: Măsurile care susțin cercetarea, informatizarea în sănătate și utilizarea de metode moderne de investigație, intervenție, tratament

Obiective specifice :

- Obiectiv specific (iv) asigurarea accesului egal la sănătate prin dezvoltarea infrastructurii, inclusiv pentru îngrijirea primară
- Obiectiv specific (ix) Creșterea accesului egal și în timp util la servicii de calitate, sustenabile și cu prețuri accesibile; modernizarea sistemelor de protecție socială, inclusiv promovarea accesului la protecție socială; îmbunătățirea accesibilității, a eficacității și a rezilienței sistemelor de sănătate și a serviciilor de îngrijire pe termen lung

Obiectiv politică europeană:

Obiectiv de politică 4 - O Europă mai socială, prin implementarea Pilonului european al drepturilor sociale

Descriere/ justificare

Sunt necesare măsuri FSE pentru asigurarea accesului pacienților români la tratamente inovative.

Surse de Finanțare 2021 - 2027

Este nevoie de mai multă eficiență în gestionarea resurselor sistemului de sănătate și transparență prin implementarea de soluții e-Sănătate;

Masuri / activități in cadrul priorității

Investiții (exemple de acțiuni eligibile: dotare/ modernizare/reabilitare/extindere) în infrastructura publică a:

- unităților sanitare de transplant acreditate și a infrastructurii în domeniul terapiilor celulare inovative în hematologie (ex. dezvoltarea unui centru de excelență în terapii celulare inovative în hematologie și transplant medular, unui centru de excelență în managementul complex al bolilor cronice hepatice/pancreatice și al cancerelor hepatobiliare/ pancreatice, unui centru de excelență în urologie și transplant renal etc.)
- structurilor sanitare unde se realizează depistare, diagnosticare, tratare a pacienților oncologici (ex. centrul de excelență în protonoterapie – acțiune inclusă în OIS tratament cancer).

Surse de Finanțare 2021 - 2027

III Surse de Finanțare 2021 - 2027	
	III.8. Programul operațional regional SV-Oltenia 2021-2027

Viziunea strategică a programului operațional:

Regiunea SV Oltenia are o populație de 2.160.306 locuitori, reprezentând 9,74 % din populația totală a României, locul 7 dintre cele 8 regiuni ale țării. Populația urbană de 1.078.057, concentrată în cele 40 de orașe, situează regiunea pe ultimul loc în contextul național, în timp ce populația rurală de 1.082.249 situează regiunea pe locul 5 la nivel național. Regiunea Sud Vest Oltenia se confruntă cu un declin demografic cauzat de scăderea natalității și de creșterea migrației, în special în rândul populației tinere. Acest fenomen are implicații negative pentru economie și societate și este caracteristic tuturor județelor componente.

Regiunea Sud-vest Oltenia se încadrează în **categoria regiunilor ramase în urma** (lagging regions), sau (**Categorie regiune Mai puțin dezvoltată**) cu venituri scăzute și cu o creștere economică redusă.

În context european, regiunea se află printre cele mai sărace regiuni din UE. PIB/locuitor în regiunea Sud-Vest Oltenia, era conform Eurostat, 7.100 euro în 2017 și 7.900 euro în 2018 (penultimul loc între regiuni) și reprezenta 24%, respectiv 26% din media UE 27 a PIB/locuitor.

PIB/ locuitor în relație cu cheltuielile cu activitatea de cercetare-dezvoltare, relevă faptul că, în anul 2017, regiunea Sud-Vest Oltenia a cheltuit 14,2 euro/locuitor ceea ce reprezintă 0,2% din PIB.

Regiunea Sud-Vest Oltenia este una dintre regiunile industrializate ale țării, ponderea industriei fiind aici de 29,76% comparativ cu 26,78% la nivel național. Cu toate acestea, contribuția regiunii Sud-Vest Oltenia, la realizarea VAB a ramurii de activitate industrie, în 2016, la nivel național, este una dintre cele mai mici, de 8,04%, doar cu puțin peste regiunea Nord-Est 7,8%.

În regiunea SV Oltenia, rata sărăciei a fost de 34.3% în 2018, cu 10,8% peste media națională, principalele cauze ale sărăciei fiind inactivitatea, nivelul scăzut de instruire, transmiterea sărăciei de la o generație la alta și lipsa mobilității interregionale.

Strategia programului are rolul de a sprijini obiectivele de politică asumate la nivel de UE prin intermediul unor tipuri de investiții care să contribuie la competitivitatea regională, inovare și digitalizare, eficiența energetică, mobilitate și conectivitate.

Axe prioritare și obiectivele specifice ale Strategiei:

Axa prioritara 1 - O regiune competitivă prin inovare, digitalizare și întreprinderi dinamice

- Consolidarea capacităților de cercetare și inovare și introducerea de tehnologii avansate;
- Impulsionarea creșterii și competitivității IMM-urilor;

Axa prioritara 2 - O regiune cu orașe Smart

- Sprijinirea transformării digitale a economiei regionale și a domeniilor de interes public și fructificarea beneficiilor sale pentru cetățenii și întreprinderi;

Axa prioritara 3 - O regiune cu orașe prietenoase cu mediul

Surse de Finanțare 2021 - 2027

- Optimizarea utilizării resurselor prin sprijinirea și promovarea eficienței energetice, reducerea emisiilor de carbon și regenerare urbane prin dezvoltarea infrastructurii verzi în mediul urban;

Axa prioritara 4 - O regiune accesibilă

- Creșterea mobilității și conectivității prin dezvoltarea unei infrastructuri de transport rutier moderne și durabile;

Axa prioritara 5 - O regiune educată

- Creșterea accesului și participării la un învățământ de calitate, modern, corelat cu cerințele pieței muncii;

Axa prioritara 6 - O regiune atractivă

- Creșterea potențialului culturii și turismului ca vehicule de coeziune și dezvoltare economică și socială;

Axa prioritara 7 - Asistența tehnică

- Dezvoltarea capacității administrative pentru implementarea POR la nivel regional

Viziunea strategică a POR Sud-Vest Oltenia are la bază nevoile și oportunități de dezvoltare, identificate și prioritizate ca fiind cele mai relevante în contextul stadiului actual de dezvoltare socio-economică a regiunii și complementare cu documentele regionale, naționale și europene prin care se stabilesc direcții de acțiune strategică:

- consolidarea capacităților și competențelor în materie de cercetare și inovare, precum și preluarea tehnologiilor avansate/ Intensificarea cooperării între universități/ instituțiile de cercetare și dezvoltare și mediul de afaceri

Diagnoza realizată în RIS3 constată că performanțele regiunii în ceea ce privește inovația sunt slabe. Analiza datelor statistice oferă o imagine destul de clară asupra ecosistemului de CDI din regiune. Astfel, în anul 2016, regiunea Sud-Vest Oltenia avea cel mai mic număr de întreprinderi cu inovație de produs și/sau proces, comparativ cu restul regiunilor de dezvoltare.

În regiunea Sud-Vest Oltenia, deși numărul total de întreprinderi cu inovație de produs și/sau proces a crescut de la 25 la 44 (2014), se observă că cele mai multe sunt inovații nefinalizate sau abandonate. Pe activități economice, cele mai multe întreprinderi sunt în domeniul Industrie, unde în anul 2016 întreprinderile cu inovație de produs erau doar 3, cele cu inovație de proces 1, iar întreprinderile cu inovație de produs și proces erau 5, în scădere față de anul 2012 cu 54,54%. În funcție de mărimea întreprinderii, cele mai multe sunt în categoria mici – 30 unități în anul 2014. Sud-Vest Oltenia înregistrează cele mai mici cheltuieli CDI pentru anul 2018. Angajații din cercetare-dezvoltare au reprezentat doar 4,76% din totalul național în 2017, aproximativ 2.132 de lucrători (INS, 2019). (de completat pe județe). Conform datelor EIS, Regiunea Sud-Vest Oltenia este clasificată în categoria „inovatorilor modești”, înregistrând cele mai mici punctaje la indicatorii: co-publicații public-privat, inovatori de produse sau procese și cheltuieli CDI ale mediului de afaceri. Totuși, se înregistrează punctaje crescute la indicatorii: ocuparea forței de muncă în producție manufacturieră de nivel mediu și înalt, servicii cu grad ridicat de cunoștințe, co-

Surse de Finanțare 2021 - 2027

publicații științifice, cheltuielile sectorului public în CDI. Forța de muncă în cercetare și dezvoltare reprezintă 0,49% din populația activă (830 personal de cercetare).

Cooperarea cercetare/inovare-afaceri rămâne limitată și dezvoltarea acesteia este o problemă importantă pentru diseminarea inovațiilor în întreprinderi. Sistemul de cercetare este încă relativ slab dezvoltat, la nivelul regiunii, fiind reprezentat de 2 institute naționale de cercetare, 3 entități de TT, laboratoare/departamente la nivelul specializărilor din cele 3 universități de stat, insuficient integrate în rețelele naționale și europene de excelență.

Problema identificată: Rezultatele modeste obținute de Regiunea Sud-Vest în materie de cercetare și inovare care limitează perspectivele de dezvoltare și creștere economică

Principala provocare constă în structurarea și transformarea ecosistemului regional de inovare într-unul pe deplin funcțional, pentru a sprijini mai bine companiile inovatoare în realizarea de proiecte mature și adoptarea de tehnologii care pot realiza transferul către industrie și piața sau chiar pentru a dezvolta noi afaceri în domeniile de specializare inteligentă identificate în RIS regional.

În domeniul CDI este o nevoie de o colaborare strânsă în interiorul ecosistemului de inovare pentru a dezvolta un produs sau serviciu nou și a-l poziționa cu succes pe piață și pentru a înțelege interdependența dintre actorii implicați. De aceea, instituirea unui dialog constant și sistematic în aspectele ce țin de inovare și specializare inteligentă aduce o valoare adăugată, precum și cooptarea principalelor verigi din sistemul instituțional regional de inovare (precum CRI).

Organizațiile de CDI, atât publice, cât și private, au în continuare o capacitate financiară redusă. Astfel, este nevoie de o reanalizare a condițiilor de finanțare, care în trecut au constituit principalele bariere în crearea de parteneriate sustenabile. Un aspect critic rămâne problematica ajutorului de stat pentru promovarea TT, precum și nevoia de finanțare a proiectelor către toate etapele de transfer tehnologic. În același timp, trebuie depășite modelele învechite de inovare și adoptată inovarea deschisă, concomitent cu identificarea de instrumente alternative de finanțare, inovative la rândul lor.

Deși a avut rezultate salbe în termeni de proiecte finanțate, POR 2014-2020 a contribuit vizibil în abordarea specializării inteligente. Principalul obiectiv urmărit prin implementarea AP 1 din POR 2014-2020 a fost construirea și operationalizarea unui ecosistem regional de inovare, care ulterior să fie capabil să propună proiecte de calitate.

- creșterea sprijinului pentru dezvoltarea afacerilor pentru consolidarea competitivității

În Regiunea SV Oltenia au fost înregistrate 41.882 unități locale active în 2018, în creștere de-a lungul ultimilor ani. Unitățile active din Regiunea SV Oltenia reprezintă numai 7% din totalul înregistrat la nivel de țară, astfel că regiunea ocupă ultimul loc în clasamentul național la acest indicator. Conform datelor statistice, în județele din Regiunea SV Oltenia ponderea IMM-urilor este mică față de județe situate în regiuni de dezvoltare cu activitate economică ridicată. În ceea ce privește densitatea IMM-urilor, Regiunea SV Oltenia are o situație defavorabilă, comparativ cu celelalte regiuni

Surse de Finanțare 2021 - 2027

de dezvoltare, în condițiile în care nici un județ din regiune nu depășește pragul de 3% al densității IMM-urilor. Sectorul IMM-urilor este caracterizat printr-un număr mare de micro-întreprinderi și o cifră de afaceri redusă fata Statele Memebre si de celelate regiuni din țara. Numărul unităților locale active de tipul întreprinderilor mici și mijlocii existente la nivelul regiunii Sud-Vest Oltenia este concentrat în județele Dolj (1619), Vâlcea (914), Olt (728). Cele mai numeroase forme de activitate sunt microîntreprinderile (0-9 angajați) cu 37.434 unități locale active, urmate de întreprinderile mici (10-49 angajați) – 3731 unități locale active și întreprinderile mijlocii (50-249 angajați) -580. Activitatea economică la nivelul Regiunii Sud-Vest Oltenia este concentrată în principal în orașele reședință de județ. Distribuția întreprinderilor nou create pe sectoare de activitate în regiunea Sud-Vest Oltenia arată că ponderea cea mai ridicată, în decursul perioadei analizate 2005, 2007-2017, o are Comerțul cu un procent de 31,9, urmat de Industrie cu 22,5%, Alte servicii – 15,1%, Transport -13,5%, Construcții – 10,5%, Hoteluri și restaurante -6.5%.

La nivelul anului 2017, participarea județelor din Regiunea SV Oltenia la economia națională a fost destul de modestă: județul Dolj contribuie cu sume ce reprezintă 3,65% din totalul național, iar județul Mehedinți cu numai 0,49%. Aceasta este o consecință a mai multor factori, inclusiv, un nivel ridicat de sărăcie al populației și un nivel ridicat de forță de muncă activă ocupată în agricultura de subzistență.

IMM-urile se confrunta cu provocari privind accesibilitatea scazuta, dependenta fata de anumite sectoare si un ecosistem antreprenorial si de inovare imatur. Politica regionala asumata prin RIS va adopta un rol mai clar în dezvoltarea și consolidarea parteneriatelor eficiente între actorii ecosistemului (companii private, universități, alte organizații de sprijin), care ar îmbunătăți mai bine capacitatea IMM-urilor de a-și îndeplini obiectivele de specializare inteligentă și nevoile industriale.

În acest context, programul propune solutii de finantare pe baza nevoilor distincte ale IMM-urilor, nu numai în funcție de dimensiunea acestora, ci și ținând cont de diferitele faze ale ciclului de viață al IMM-urilor; În ceea ce privește sprijinul financiar pentru structuri de afaceri, acesta va fi direcționat către stimularea de incubatoare/acceleratoare/parcuri tehnologice pe domeniile de specializare regionale identificate în RIS.

Totodata, se remarca interesul crescut din partea autoritatilor publice locale pentru sustinerea dezvoltarii economice a teritoriului, prin crearea conditiilor necesare pentru atragerea si dezvoltarea firmelor (incubatoare, parcuri industriale). La nivelul Regiunii, exista 7 parcuri industriale, din care 4 sunt functionale.

Problema identificată: Nivel de scăzut de competitivitate și productivitate al mediului antreprenorial din regiune, atât la nivel național cât și la nivel european

In ceea ce privește contribuția la creșterea competitivității, la nivelul regiunii SV Oltenia, POR 2014-2020 a avut rezultate considerabile. Astfel, în perspectiva viitorului program se va continua această abordare, cu accent pe simplificarea procedurilor, flexibilitate și pe reducerea poverii administrative.

Sectorul IMM a devenit unul strategic, fiind recunoscută nevoia de a sprijini IMM-urile pentru a reduce marile diferențe de competitivitate economică în comparație cu media europeană. Investițiile trebuie centrate pe modernizare tehnologică, pentru a crește

Surse de Finanțare 2021 - 2027

productivitatea muncii și reduce costurile de producție, alături de o reindustrializare bazată pe inovare și specializare inteligentă, stimularea proiectelor de dezvoltare internațională, precum și de economie circulară.

În perspectiva 2021+ dezvoltarea regională sustenabilă trebuie centrată pe dezvoltarea economică regională în acord cu potențialul economic și planul de dezvoltare regionale (PDR) și strategia de inovare pentru specializare inteligentă (RIS3).

Valorificarea avantajelor digitalizării, susținerea conceptului de smart city

Conform DESI de la nivelul anului 2019, România se clasează pe ultima poziție între statele UE în ceea ce privește disponibilitatea digitală a serviciilor publice. Această poziționare precum și componentele indicelui care plasează serviciile digitale publice din România pe ultima poziție sunt o justificare majoră a intervenției publice prin fonduri structurale în acest domeniu în perioada 2021-2027.

În regiunea Sud-Vest Oltenia, în 2018, 76,8% din totalul persoanelor în vârstă de 16-74 ani, care au accesat internetul în interes personal, pentru a interacționa cu autoritățile, în ultimul an, au utilizat internetul pentru obținerea de informații, 63% pentru descărcarea formularelor oficiale și 36,1% pentru transmiterea formularelor completate.

Per ansamblu, sistemul informatic al administrației este fragmentat, ceea ce reprezintă o sarcină administrativă pentru cetățeni și întreprinderi. În general, nivelul de interoperabilitate între serviciile administrației publice este scăzut, deoarece fiecare instituție publică s-a concentrat asupra propriului său serviciu public digital.

Conform Digital Economy and Society Index (Raportul pt integrarea tehnologiei digitale), cheltuielile IMM din România cu digitalizarea și TC sunt de 10 ori mai mici decât în statele din vestul Europei: 23% din întreprinderi fac schimb electronic de informații, în timp ce doar 8% utilizează platformele de comunicare socială (UE 25%). Doar 6% din IMM-uri își vând produsele online în afara țării, comparativ cu o medie a UE de 8%.

Efectele digitalizării pentru companii sunt extrem de pozitive deoarece pentru aproape 90% dintre companii care au introdus digitalizarea a crescut atât avantajul competitiv, cât și portofoliul de clienți, în timp ce numărul de angajați a rămas relativ constant.

Conceptul Smart City a început să fie implementat la nivel regional în perioada 2014-2020, dar succesul unor proiecte pilot implementate constituie exemple și oferă soluții de multiplicat pentru autoritățile locale interesate să ofere un mediu urban propice pentru afaceri și cetățeni.

În urma procesului de consultare cu autoritățile și instituțiile publice s-au conturat nevoile lor de digitalizare a activității legate de furnizarea serviciilor publice, și de a susține implementarea soluțiilor smart pentru a crește eficiența operațională, a împărtăși informații cu publicul și a îmbunătăți atât calitatea serviciilor guvernamentale, cât și bunăstarea cetățenilor. De asemenea, sistemul educațional trebuie să se alinieze la obiectivele Agendei Europene Communication on Opening Up Education, printr-o serie de acțiuni concrete : medii de învățare și resurse educaționale deschise, conectivitate, digital skills.

Surse de Finanțare 2021 - 2027

Problema identificată: sistemul informatic al administrației este fragmentat, ceea ce reprezintă o sarcină administrativă pentru cetățeni și întreprinderi. Regiunea Sud-Vest are rezultate slabe în ceea ce privește aplicarea soluțiilor smart în domeniile gestionate de administrația publică, serviciile publice digitale și digitalizarea întreprinderilor.

Promovarea eficienței energetice și reducerea emisiilor de gaze cu efect de seră
Autoritățile și instituțiile publice sunt utilizatori majori ai energiei, gestionând clădirile administrației, spitale, școli, iluminat public și alte clădiri publice.

În regiunea Sud-Vest Oltenia sunt 956.978 locuințe din care 43,56% (416.944) sunt localizate în mediul urban și 56,44% din locuințe sunt localizate în mediul rural (540.034). În zona urbană, majoritatea locuințelor sunt în clădiri de tip bloc, în timp ce în zona rurală locuințele sunt case unifamiliale.

Conform Strategiei Naționale a Locuirii, majoritatea clădirilor rezidențiale utilizate astăzi au fost construite înainte de anul 1980 când nivelurile de izolare termică erau mult mai mici decât standardele curente și în lipsa unor standarde de eficiență privind anveloparea clădirii.

Conform INS, din totalul locuințelor existente în regiune, 91,46% sunt construite înainte de 1990. Pe medii de rezidență, 83,38% din locuințele din mediul urban și 97,71% din locuințele din mediul rural sunt construite înainte de 1990. Concluzia este că 90% din clădirile publice și rezidențiale sunt vechi și au nevoie de modernizări sau reabilitări (Grupurile de vechime diferite au probleme și nevoi specifice; structurile din era comunistă au în special nevoie de modernizări legate de eficiența energetică și întreținerea spațiilor comune, în timp ce structurile din perioada 1921-1940, precum și unele clădiri din era comunistă au nevoie și de consolidare seismică). La ultimul recensământ (2011) 87,31% din locuințele din regiunea Sud-Vest Oltenia nu beneficiaseră de reabilitare termică a locuinței, prin nicio modalitate. Distribuția locuințelor nereabilitate termic, la nivel de județe ale regiunii era, în anul 2011, următoarea: 83,33% Dolj, 85,15% Gorj, 87,25% Mehedinți, 91,70% Olt, 90,83% Vâlcea. Din prelucrarea datelor de la ultimul Recensământ, doar 4,92% din totalul locuințelor din regiune erau reabilitate termic (6,79% Dolj, 4,79% Gorj, 3,74 Mehedinți, 4,56% Olt, 3,36% Vâlcea).

Utilizarea eficientă a energiei reprezintă o provocare nu numai din cauza resurselor limitate și creșterii continue a costurilor cu energia, dar și din punctul de vedere al schimbărilor climatice, de reducere a emisiilor de gaze cu efect de seră.

Probleme identificate: consum de energie ridicat în clădiri publice și rezidențiale
Menținerea și îmbunătățirea sinergiilor între investițiile în eficiența energetică și alte tipuri de investiții și între toate nivelurile administrative.

Acestea sunt domenii în care inovațiile tehnologice și organizaționale se dezvoltă mai rapid, astfel încât apelurile ar putea promova prezentarea de propuneri mai inovatoare prin creșterea nivelului criteriilor de selecție a calității.

Regenerare urbana și spații verzi

La nivel național, spațiile verzi ocupă o suprafață de 26.905 ha. În Regiunea Sud-Vest Oltenia, spațiile verzi ocupă o suprafață de 2.754 ha, reprezentând 10% din totalul național al acestei categorii de terenuri. Indicele spațiului verde ce îi revine unui

Surse de Finanțare 2021 - 2027

locuitor, în conformitate cu normele Organizației Mondiale a Sănătății, suprafața medie a spațiului verde este de 50 m²/locuitor, în timp ce standardul Uniunii Europene este de 26 m² /locuitor. Organizația Mondială a Sănătății recomandă ca spațiile verzi la nivel urban, unde să se poată face și activități sportive , să fie la cel puțin 15 minute de mers pe jos de zonele de locuit.

Blocările recente datorate pandemiei COVID-19 au arătat valoarea spațiilor urbane verzi pentru bunăstarea fizică și psihică a cetățenilor. Spațiile verzi pierd deseori în competiția pentru terenuri, deoarece ponderea populației care trăiește în zonele urbane continuă să crească. POR SV Oltenia își propune să inverseze aceste tendințe și să oprească pierderea ecosistemelor urbane verzi. Promovarea ecosistemelor sănătoase și a soluțiilor bazate pe natură ar trebui să fie integrate sistematic în planificarea urbană, inclusiv în spațiile publice.

Doar cinci dintre municipiile reședință de județ din România îndeplinesc cerința de 26 de metri pătrați de spațiu verde pentru fiecare locuitor, iar din regiunea Sud-Vest Oltenia, niciuna nu se află printre acestea. (Craiova 13,8 mp/locuitor, Drobeta Turnu-Severin 19,3 mp/locuitor, Târgu-Jiu 6,2 mp/locuitor, Râmnicu Vâlcea 15,4 mp/locuitor, Slatina 17,2 mp/locuitor) . Se estimează că populația care locuiește în zonele urbane din Europa va crește, depășind cu puțin procentul de 80 % până în 2050.

În perioada de programare 2014-2020 au fost contractate pe POR, 5 proiecte prin Prioritatea de investiții 4.2 Realizarea de acțiuni destinate îmbunătățirii mediului urban, revitalizării orașelor, regenerării și decontaminării terenurilor industriale dezafectate (inclusiv a zonelor de reconversie), reducerii poluării aerului și promovării măsurilor de reducere a zgomotului, în municipiile reședință de județ, Râmnicu Vâlcea (1), Târgu-Jiu (1) și Drobeta Turnu-Severin (3), proiecte aflate în curs de implementare. Prin Prioritatea de investiții 4.3 Oferirea de sprijin pentru regenerarea fizică, economică și socială a comunităților defavorizate din regiunile urbane, au fost contractate 6 proiecte, în localitățile Craiova (1), Târgu-Jiu (3), Drobeta Turnu-Severin(1), Râmnicu-Vâlcea (1), proiecte aflate în curs de implementare. Prin Prioritatea de investiții 5.2, au fost contractate 4 proiecte, în localitățile Băilești, Tismana, Brezoi, Călimănești.

Probleme identificate: spații verzi insuficiente, spații publice urbane degradate

- **Dezvoltarea mobilității regionale și locale**

Aproximativ 50 % din populația regiunii trăiește în mediul urban, respectiv în 40 de orașe și municipii, conform datelor statistice din 2018. Transportul în interiorul zonelor urbane reprezintă o parte vitală a funcționării acestor zone ca entități economice și sociale. Congestionarea traficului constituie o problemă în creștere în mai multe orașe, pe măsură ce numărul autoturismelor în proprietate personală crește. Numărul utilizatorilor transportului public din multe orașe și orașe mici nu a înregistrat o creștere spectaculoasă, luând în considerare o creștere corespunzătoare a numărului de autoturisme în proprietate privată. Lipsa fondurilor rămâne o problemă serioasă pentru orașele care fac eforturi conjugate de a inversa această tendință prin modernizarea infrastructurii și a serviciilor.

Surse de Finanțare 2021 - 2027

În orasele din Regiunea Oltenia transportul în comun este marcat de dificultăți. În cea mai mare parte acestea se datorează unui parc de mijloace de transport uzat fizic și moral, a unei rețele de străzi orășenesti care datează de mai mulți zeci de ani având o lărgime insuficientă pentru a asigura un trafic fluent în condițiile creșterii numărului de automobile. Principalul mijloc de transport în comun îl reprezintă autobuzele și microbuzele, iar numărul călătorilor care utilizează mijloace ecologice de transport în comun (tramvai și troleibuz) reprezintă un procent de numai 22,08% respectiv 2,08% în Oltenia, comparativ cu 24,85% tramvai, 8,02% troleu, 9,64% metrou, în România sau, 56,06% tramvai și 18,35% troleu în Regiunea Vest. În regiunea Sud Vest Oltenia, în 2018, lungimea liniei simple de tramvai era de 34,4 km, acest mijloc de transport în comun fiind utilizat doar în județul Dolj. În regiunea exista și 27,2 km linie simplă de troleu (în județul Gorj). În 2018 existau doar 29 tramvaie și 13 troleibuze în vreme ce numărul autobuzelor și microbuzelor a scăzut de la 365 la 296. Totuși, în ultimii 2 ani, flota de autobuze s-a marit prin achiziționarea de mijloace de transport cu emisii scăzute prin POR 2014-2020.

În ceea ce privește mersul cu bicicleta, există infrastructură pentru bicicliști în unele orașe, dar este în general neregulată, nu formează o rețea unitară și este de multe ori prost întreținută. Promovarea mobilității alternative prin încurajarea formelor de transport alternativ (mersul pe bicicletă, car-pooling, car-sharing etc.) prin planificarea urbană și dezvoltarea unei infrastructuri adecvate pentru ciclism (piste pentru biciclete) și extinderea zonelor pietonale, în special în marile aglomerări urbane, aduce beneficii considerabile și dimensiunii Decarbonare - emisiile și absorbțiile GES.

POR vine în întâmpinarea problemelor prezentate mai sus, în mod direct, prin măsuri concrete de îmbunătățire a acestui domeniu și cu efecte pozitive asupra mediului (diminuarea poluanților rezultați din trafic, îmbunătățirea calității aerului, reducerea zgomotului în aglomerările urbane etc).

Problema identificată: atractivitate scăzută a transportului public și poluare excesivă a zonelor urbane ca urmare a utilizării prioritare a transportului personal cu mașina

- **Conectivitate regională (îmbunătățirea accesului la rețeaua TEN-T) și desconggestionarea traficului**

Regiunea Sud Vest Oltenia este traversată de 3 Axe prioritare ale rețelei europene de transport (TEN-T): Axa prioritara 7 (rutiera), Axa prioritara 18 (fluviul Dunarea), Axa prioritara 22 (feroviara). În ceea ce privește lungimea drumurilor publice, în anul 2018, regiunea Sud Vest Oltenia se clasa pe locul 5 la nivel național, deținând o rețea rutieră de 11299 km, din care 2200 km drumuri naționale, 4646 km drumuri județene și 4453 km drumuri comunale.

În regiunea Sud-Vest, 43,30% din drumurile publice sunt modernizate, însemnând 4893 de km. În cazul drumurilor județene, procentul celor modernizate este cel mai scăzut din țară: 34,91%, respectiv 1.622 de km. Evaluarea Axei 6 din POR 2014-2020 indică în continuare nevoia semnificativă

Surse de Finanțare 2021 - 2027

de finanțare a sectorului și importanța fondurilor europene ca investiții în drumurile județene.

În pofida fondurilor europene alocate în ultimii ani pentru modernizarea rețelei de drumuri județene, aceasta rămâne în continuare insuficient dezvoltată și de o calitate precară. Astfel, la nivel regional, în anul 2018, drumurile județene erau în proporție de 65,09% nemodernizate, cel mai mare procent fiind înregistrat în județul Olt (74,11%), urmat de județele Dolj cu 73,36%, Valcea cu 68,86%, Mehedinți cu 59,33%, cel mai ridicat grad de modernizare a drumurilor județene fiind în cazul județului Gorj, drumurile nemodernizate fiind în proporție de numai 43,61%.

Având în vedere că prioritizarea intervențiilor și abordarea strategică sunt elemente cheie ale procesului de programare pentru perioada 2021-2027, lista proiectelor de infrastructură rutieră de interes județean va fi aprobată prin hotărâre a Consiliului pentru Dezvoltare Regională. Acestea vor fi analizate în cadrul Planului investitional pentru dezvoltarea infrastructurii de transport pentru perioada 2020-2030, document strategic la nivel național care va conține investițiile în infrastructură de transport, orientate spre dezvoltarea coridoarelor multimodale transnaționale care traversează România. Această analiză are ca scop stabilirea relevanței proiectelor regionale pentru consolidarea conectivității naționale cu rețeaua TEN-T existentă și în curs de construcție.

În majoritatea orașelor și municipiilor, deficitul de infrastructură se reflectă într-o mobilitate redusă, trafic de tranzit ridicat la nivelul a numeroase localități care nu beneficiază de variante de ocolire, timpi mari de așteptare în trafic etc. Pentru a putea asigura condiții sigure de deplasare în mediul urban dar și pentru a putea dezvolta proiecte de mobilitate urbană va fi nevoie de susținerea procesului de modernizare a infrastructurii de transport rutier. În ultima perioadă, studiile de trafic și planurile de mobilitate urbană durabilă realizate în regiune arată un grad ridicat de congestie pe rețeaua rutieră, cu efectele negative asociate: poluare fonică și chimică crescute, niveluri ridicate de CO₂ deversate în atmosferă, întârzieri în realizarea călătoriilor, viteze comerciale reduse, etc., atât în aglomerările urbane, cât și pe drumurile dintre acestea. Pentru a elimina sau reduce aceste efecte negative ale transportului rutier, este nevoie de măsuri care să conducă la desconggestionarea traficului și orienteze călătoria către moduri de transport sustenabile (nemotorizate, cu mijloacele de transport nepoluante și/sau de transport public).

Problema identificată: Infrastructura rutieră regională insuficient conectată la rețeaua TEN-T (în regiune nu există nici autostrada), grad ridicat de congestie pe rețeaua rutieră

- Îmbunătățirea infrastructurii de educație și adaptarea la cerințele de pe piața muncii

În Regiunea Sud-Vest Oltenia, în anul 2018/2019 populația școlară era de 324.446 persoane, (cu 14,95% mai puțin decât în anul 2011) cu excepția învățământului profesional și postliceal, fiind în scădere pe toate nivelele de învățământ. Era repartizată astfel: 46,54% se aflau în învățământul primar și

Surse de Finanțare 2021 - 2027

gimnazial, 21,68% învățământ liceal, 15,05% învățământ preșcolar, 0,52% învățământ antepreșcolar, 2,44% învățământ profesional, 4,94% învățământ postliceal, 8,82% învățământ superior.

Scăderea populației în învățământul preuniversitar s-a manifestat atât în mediul urban cât și în mediul rural. Pe ansamblu, scăderea populației școlare în perioada 2011-2018, a fost de 11,03% în mediul urban (nivel preșcolar și liceal) și de 22,55% în mediul rural (nivel preșcolar, primar, gimnazial și liceal). În aceeași perioadă, numărul studenților a scăzut cu 2,45%. Analiza cifrelor având în vedere mediul de rezidență al școlii, arată o creștere continuă a numărului de elevi în învățământul primar, gimnazial din urban, în detrimentul mediului rural și procentul covârșitor al elevilor de liceu se regăsește în unitățile școlare din mediul urban, dată fiind distribuția rețelei școlare. Majoritatea județelor regiunii, păstrează o tendință de creștere a numărului de elevi în învățământul postliceal.

În regiune, începând din anul școlar 2014/2015, s-a acordat o atenție sporită învățământului profesional. Conform PRAI al Regiunii de Dezvoltare Sud Vest Oltenia, 2016-2025, agenții economici au formulat solicitări de școlarizare exprese, la care ISJ din regiune au răspuns în procent foarte mare, acest fapt reflectându-se în numărul din ce în ce mai mare de elevi în toate județele. Nevoile pieței muncii regionale și locale se îndreaptă în continuare spre pentru calificări de nivel 3, astfel încât continuarea susținerii pentru învățământul profesional și investițiile în infrastructura educațională sunt măsuri necesare pentru dezvoltarea unei relații de tip "win-win" între sistemul de învățământ și mediul economic.

În Sud-Vest Oltenia, procentul de cuprindere în unitățile școlare din mediul urban este dublu față de cel din unitățile de învățământ din mediul rural, situația fiind similară în toate județele regiunii, însă se observă o tendință de scădere. Raportat la grupe de vârstă, cuprinderea într-o formă de învățământ are cele mai mari valori pentru grupele corespunzătoare nivelurilor de educație primar - grupa de vârstă 7-10 ani (peste 90%) și gimnazial - grupa de vârstă 11-14 ani (peste 89%).

Pentru învățământul profesional și tehnic prezintă relevanță analiza gradului de cuprindere pentru grupa de vârstă 15-18 ani. La nivel regional, aceștia sunt cuprinși într-o formă de învățământ în procent de peste 76%. Evoluția este fluctuantă, însă este de remarcat scăderea înregistrată în regiune în intervalul 2014/2015-2016/2017, de la 80,8%, la 76,8%. În județele regiunii, scăderea minimă se înregistrează în județul Dolj (2,9%), iar cea maximă în județul Vâlcea (5,2%). În anul școlar 2017-2018, în regiunea Sud Vest Oltenia sunt constituite în învățământul profesional și tehnic, un număr de 996 de clase, cu un număr de 23273 de elevi. Majoritatea claselor de liceu tehnologic sunt în mediu urban, 879 de clase cu 20512 elevi, față de 117 clase cu 2761 elevi în mediul rural.

În regiune, discrepanța majoră se observă, între ratele de cuprindere pe medii de rezidență ale școlilor. Gradul de cuprindere în mediul urban este mult mai mare față de rural pentru toate nivelurile. Spre exemplu, în anul școlar 2016/2017, la nivelul regiunii, cuprinderea a fost de 158,1% în urban, față de

Surse de Finanțare 2021 - 2027

14,6% în rural. (Dolj: 144% în urban, față de 16% în rural; Gorj: 161,4% în urban, față de 21,1% în rural; Mehedinți: 151,6% în urban, față de 14% în rural; Olt: 165,1% în urban, față de 13,6% în rural; Vâlcea: 177,4% în urban, față de 7,6% în rural (cea mai mare diferență între mediile de rezidență).

În regiunea Sud Vest Oltenia, în anul școlar 2017-2018 funcționau 114 școli IPT, din care 33 sunt în mediul rural. Conform PRAI SVO, prin proiectul planului de școlarizare pentru anul școlar 2018-2019, unitățile IPT au prevăzute contracte-cadru pentru pregătirea practică a elevilor din învățământul profesional, cu un număr de 272 operatori economici, care și-au manifestat astfel intenția de organiza stagii de instruire în sediile proprii. Numărul de solicitări din partea mediului economic a fost mult mai mare, însă capacitatea de absorbție a sistemului de educație și formare profesională din județe este limitată de numărul de absolvenți de gimnaziu, care a avut o involuție accentuată în ultimii ani, de existența autorizării/acreditării pentru anumite calificări și de nevoia de formare a formațiunilor de studiu. Cel mai ridicat grad de solicitări din partea operatorilor economici este în județul Dolj, 1859 locuri solicitate, iar cel mai scăzut în județul Mehedinți, 430 de solicitări.

În anul școlar 2018/2019, regiunea Sud-Vest Oltenia avea cel mai mic număr (31.087) de PC-uri în infrastructura de învățământ, dintre toate regiunile. Acestea reprezentau 7,84% din totalul național.

Conform Strategiei privind modernizarea infrastructurii educaționale 2017-2023, în Oltenia, peste 60% dintre elevi sunt expusi fenomenului de supraaglomerare în unitățile de învățământ în județele Gorj și Vâlcea, între 40-60% în județele Dolj și Mehedinți și între 20-40% în județul Olt. Fenomenul de supraaglomerare este întâlnit în școlile din mediul urban. În contextul situației de pandemie create de virusul SARS-Cov-2, desfășurarea în bune condiții a procesului educațional a devenit o problema vitală pentru a evita o creștere rapidă a infecției cu coronavirus.

De asemenea, așa cum rezulta din Raportul de evaluare pentru Axa Prioritară 10 "Îmbunătățirea infrastructurii educaționale" a POR 2014-2020, infrastructura școlară joacă un rol important în asigurarea și îmbunătățirea participării la educație și a calității educației.

Problema identificata: supraaglomerarea spatiilor in unitatile de invatamant, infrastructura precara si dotare cu echipamente inadecvata

- Dezvoltarea durabila si promovarea turismului

Oltenia beneficiază de importante resurse turistice, dar, în ciuda acestui fapt, importanța turismului în economia locală este relativ redusă, contribuind la PIB-ul regional cu doar 1%. Turismul poate fi însă un vector esențial în dezvoltarea multor zone și în creșterea gradului de ocupare a forței de muncă într-o regiune în care alternativele nu sunt încă prea numeroase. Capacitatea de cazare turistică existentă la nivelul anului 2018 în regiunea S-V Oltenia atinge pragul de 22.244 de locuri de cazare, în creștere cu 5,92% față de anul 2017.

Turismul este unul dintre cele mai importante domenii economice pentru dezvoltarea regiunii. Are un rol important pentru regiune, oferă externalități ridicate pentru comerțul cu amănuntul, serviciile locale și pentru îmbunătățirea calității vieții

Surse de Finanțare 2021 - 2027

de rezident, dar, în același timp, este influențat foarte mult de condițiile locale, cum ar fi transportul, serviciile de petrecere a timpului liber și cultural.

Nevoile din sector acoperă probleme precum forța de muncă (muncitori calificați), infrastructura (cazare calitativă, paturi suficiente, infrastructură rutieră bună) și investiții în atractivitatea locului. Toate punctele care lipsesc din nevoile menționate anterior subminează potențialul unei anumite zone de a deveni un catalizator în regiune.

În regiune, există următoarele stațiuni balneare, balneo-climatice și stațiunile turistice în mediul urban: Novaci (judetul Gorj), Baile Govora, Baile Olanesti, Calimanesti-Caciulata, Horezu, Ocnele Mari (judetul Valcea) și în mediul rural: Baia de Fier, Sacelu, Polovragi, Pestisani (judetul Gorj), Bala (judetul Mehedinți), Voineasa (judetul Valcea). Acestea reprezintă o resursă majoră pentru turismul de odihnă și tratament, precum și pentru tratamentele medicale. Zona montană a Regiunii Sud – Vest și zona Dunării, cu un cadru natural deosebit la care se asociază, , numeroase monumente de arhitectură religioase sau civile, poate fi identificată ca zonă cu potențial turistic ridicat insuficient valorificat.

La nivelul regiunii Sud-Vest Oltenia, conform datelor oficiale publicate de Institutul National al Patrimoniului în anul 2015, se regăsesc 3.322 monumente istorice. În regiune, numărul acestora este repartizat la nivelul județelor componente astfel: 700 monumente în județul Dolj, 503 în județul Gorj, 570 în Mehedinți, 758 în Olt și 791 în județul Valcea. Dintr-un total 391 monumente clasificate categoria A, aproximativ 239 sunt amplasate în mediul rural. Patrimoniul cultural se confruntă însă cu provocări importante în ceea ce privește condițiile fizice care se deteriorează treptat. Starea majorității monumentelor este precară, iar calitatea siturilor de patrimoniu cultural sau a activităților legate de acesta este considerată slabă de către vizitatori. O bună parte dintre acestea necesită conservare, protejare sau investiții pentru dezvoltarea și valorificarea lor prin includerea în circuite turistice. Infrastructura publică de turism este în continuare precară. În ciuda investițiilor realizate în perioadele anterioare de programare, nevoile privind modernizarea capacităților de primire și a bazelor de agrement rămân ridicate.

De asemenea, în regiune există infrastructuri turistice care pot fi reabilitate pentru a crește atractivitatea zonei atât pentru cetățeni, cât și pentru turiști. Totodată, dezvoltarea unor infrastructuri turistice în regiune ar putea contribui la creșterea atractivității și, implicit, a numărului de turiști.

Viziunea dezvoltării turismului în regiunea SV Oltenia corespunde Pilonului 2 din Cadrul European de acțiune: Patrimoniul cultural pentru o Europă durabilă: soluții inteligente pentru un viitor coerent și durabil. Pentru a exploata acest potențial, cadrul de acțiune implică trei direcții de acțiune care vizează a) regenerarea orașelor și a regiunilor prin patrimoniul cultural; b) promovarea reutilizării adaptive a clădirilor de patrimoniu; și c) echilibrarea accesului la patrimoniul cultural prin turism cultural durabil și patrimoniu natural.

Surse de Finanțare 2021 - 2027

Problema identificata: valorificare insuficienta a potentialului turistic

- Dezvoltare urbana durabila

Pentru perioada de programare 2021-2027, Comisia Europeană a propus ca Fondul european de dezvoltare regională (FEDR) să pună un accent mai puternic pe activitățile de dezvoltare urbană durabilă (DUD), statele membre fiind încurajate să aloce cel puțin 6% din fondurile FEDR dezvoltării integrate în zonele urbane.

Guvernanta urbana viitoare se va baza pe consultarea dintre autoritatile locale, regionale, nationale si societatea civila, ONG-urile, organizatiile comunitare, sectorul privat etc. in luarea deciziilor (bugetare participativa, dezbateri publice, e-guvernanta, colaborari interinstitutionale pe diferite niveluri etc.).

In perioada de programare 2021-2027 rolul Autoritatilor urbane va fi preluat de consiliile locale. Consiliile locale de la nivelul municipiilor resedinta de judet/municipiilor/oraselor vor avea responsabilitatea selectiei strategice a proiectelor (identificarea listei de proiecte prioritare), iar Autoritatea de Management va verifica proiectele din punct de vedere al eligibilitatii si respectarii conditiilor de finantare generale ale programului. Pentru indeplinirea rolului pe care il vor avea in selectia strategica a proiectelor consiliile locale vor trebui sa elaboreze proceduri de selectie a proiectelor care sa aiba la baza un set de criterii si subcriterii definite in mod clar de aceasta structura, in raport cu necesitatile/prioritatile de la nivel local si coroborat cu prevederile europene.

Toate zonele urbane care acceseaza fonduri prealocate trebuie sa aiba la baza o Strategie Integrata de Dezvoltare Urbana (SIDU) si un Plan de Mobilitate Urbana Durabila (PMUD), care sa includa o lista de proiecte prioritare pentru intregul buget de investitii de capital estimat pentru perioada de implementare 2021-2029. Zonele urbane care acceseaza fonduri doar prin cereri de propuneri concurentiale (ex: orasele) au obligatia de a include proiectele finantate intr-o strategie sau un plan existent aprobat de consiliul local. Aceste strategii se vor concentra pe zona urbana si se pot extinde si in zona metropolitana/ZUF, in functie de necesitatile si prioritatile de dezvoltare stabilite de fiecare UAT urban.

In plus, finantarea proiectelor pentru mobilitate urbana este conditionata de existenta unui PMUD, instrument de planificare strategica teritoriala prin care este corelata dezvoltarea spatiala a localitatilor cu nevoile de mobilitate si transport ale persoanelor si marfurilor.

In prezent in Regiunea Oltenia exista doua zone metropolitane constituite sub forma unor Asociatii de Dezvoltare Intercomunitara, si anume Zona Metropolitana Craiova, care cuprinde 24 de localitati, dintre care doua orase, și Zona Metropolitană Drobeta Turnu Severin, formată din 7 localități, dintre care un municipiu.

Avand in vedere ca in perioada 2014-2020 s-a constatat o lipsă de concentrare a resurselor, zonele urbane mari primind sume similare cu zonele urbane mici și pentru aceleași arii tematice, si analizand recomandarile Bancii Mondiale pentru urmatoarea perioada de programare (2021-2027), este necesar ca pentru centrele

Surse de Finanțare 2021 - 2027

urbane mari sa fie pre-alocate fonduri pentru proiecte cu impact major in zona metropolitana/ZUF si/sau care realizeaza obiective de dezvoltare multiple.

Mecanismul de finanțare propus pentru diferitele categorii de zone urbane ține cont de nevoile dar și de capacitatea acestora de a pregăti propuneri viabile și de a implementa proiecte complexe. Propunerea de alocare a fondurilor pentru dezvoltare urbană în perioada 2021 – 2027 va fi detaliată pe 3 categorii de așezări urbane și anume, municipii reședință de județ, municipii și orașe. Algoritmul de calcul pentru fondurile alocate municipiilor reședința de județ va fi următorul: 35% din buget va fi distribuit în mod egal între toate municipiile reședință de județ, iar restul de 65% va fi distribuit municipiilor reședință de județ direct proporțional cu populația acestora. Pentru celelalte municipii algoritmul este similar.

Pentru municipiile reședință de județ și celelalte municipii, care vor beneficia de sume pre-alocate, se vor lansa apeluri necompetitive, iar pentru orașe se vor lansa apeluri competitive.

Sursa de finanțare a Programului Operațional:

Fondul European de Dezvoltare Regională (FEDR)

Obiectivele generale / specifice ale programului operațional

Obiectivele specifice ale programului

- Creșterea sprijinului pentru dezvoltarea afacerilor pentru consolidarea competitivității
- Valorificarea avantajelor digitalizării, susținerea conceptului de smart city
- Promovarea eficienței energetice și reducerea emisiilor de gaze cu efect de seră
- Regenerare urbana si spatii verzi
- Conectivitate regionala (îmbunătățirea accesului la rețeaua TEN-T) si descongestionarea traficului
- Îmbunătățirea infrastructurii de educație și adaptarea la cerințele de pe piața muncii
- Dezvoltarea durabilă și promovarea turismului (prioritar stațiuni balneare, balneo-climatice și stațiunile turistice în mediul urban: Novaci (județul Gorj), Baile Govora, Baile Olanesti, Calimanesti- Caciulata, Horezu, Ocnele Mari (județul Valcea)și în mediul rural: Baia de Fier, Sacelu, Polovragi, Pestisani (județul Gorj), Bala (județul Mehedinți), Voineasa (județul Valcea))

Surse de Finanțare 2021 - 2027

Priorități de investiții care se vor finanța în cadrul programului operațional:**Axa Prioritară 1. O regiune competitivă prin inovare, digitalizare și întreprinderi dinamice****Alocare financiară**

Tip activitate / Cod	Alocare (EUR)
001 Investiții în active fixe în microîntreprinderi legate direct de activități de cercetare și inovare	24.500.000
002 Investiții în active fixe în întreprinderi mici și mijlocii (inclusiv centre de cercetare private) legate direct de activități de cercetare și inovare	49.500.000
004 Investiții în active necorporale în microîntreprinderi legate direct de activități de cercetare și inovare	1.500.000
005 Investiții în active necorporale în întreprinderi mici și mijlocii (inclusiv centre de cercetare private) legate direct de activități de cercetare și inovare	2.500.000
008 Activități de cercetare și inovare în întreprinderi mici și mijlocii, inclusiv colaborarea în rețea	12.000.000
009 Activități de cercetare și inovare în centre publice de cercetare, de învățământ superior și de competență, inclusiv colaborarea în rețea (cercetare industrială, dezvoltare experimentală, studii de fezabilitate)	17.046.000
010 Digitalizarea IMM-urilor (inclusiv comerț electronic, activități economice electronice și procese economice în rețea, huburi de inovare digitală, laboratoare vii, antreprenori web și start-upuri în domeniul TIC, B2B)	15.000.000
012 Servicii și aplicații IT dedicate competențelor digitale și incluziunii sociale	5.728.000
014 Infrastructuri comerciale pentru IMM-uri (inclusiv parcuri și situri industriale)	24.000.000
015 Dezvoltarea comercială și internaționalizarea IMM-urilor, inclusiv investiții productive	11.548.000
017 Servicii avansate de sprijin pentru IMM-uri și grupuri de IMM-uri (inclusiv servicii de management, comercializare și proiectare)	6.000.000
018 Incubare, sprijinirea societăților spin off și spin-out și a start-upurilor	15.000.000
021 Transfer de tehnologie și cooperare între întreprinderi, centre de cercetare și sectorul învățământului superior	17.500.000

Tipuri de activități / justificare

Impactul investițiilor finanțate prin POR 2021-2027 ca intervenții la nivel regional va asigura: modernizarea și dezvoltarea capacităților de cercetare și inovare (IMM și Institute de CDI); promovarea specializării inteligente; dezvoltarea cercetării orientate către piață; atragerea unor antreprenori și echipe de cercetare-dezvoltare de înaltă calificare; transfer de cunoștințe și internaționalizare. Pentru a consolida capacitatea CDI la nivelul regiunii SVO și pentru a dezvolta în continuare ecosistemul de inovare, se vor consolida și valorifica parteneriatele în domeniu pentru a accelera procesul de comercializare a inovării, inclusiv pe piețele internaționale.

Una dintre provocările la care acest obiectiv specific trebuie să răspundă va fi aceea de creare a unei legături mai strânse cu mediul de afaceri la nivel regional, în scopul transferului rezultatelor CDI în mediul privat, precum și intensificarea transferului tehnologic.

Pentru sprijinirea transferelor tehnologice și sprijinirea companiilor inovate, se urmăresc acțiuni care să vizeze investiții în active fixe corporale și necorporale,

Surse de Finanțare 2021 - 2027

program pilot/schema de minimis, sprijin de scalare pentru întreprinderile cu potențial mare de creștere;

În acest sens, se are în vedere dezvoltarea activităților de cercetare-dezvoltare și inovare proprii ale organizațiilor de CDI și întreprinderilor, inclusiv prin promovarea unor măsuri de sprijin finanțate. De asemenea, se urmărește dezvoltarea, cu precădere, în domeniile de specializare inteligentă identificate în RIS regional, a structurilor integrate care reunesc companii și organizații de cercetare cu profil similar și/sau complementar.

În ceea ce privește cererea de CI, principalele provocări sunt reprezentate de necesitatea creșterii gradului de inovare, capacitatea de transfer a rezultatelor cercetării pe piață și capacitatea de absorbție a inovării în firme. Se au în vedere măsuri de remediere a blocajelor regionale specifice care frânează inovarea, cum ar fi lipsa de interacțiune dintre mediul de afaceri local/regional și mediul academic, urmărindu-se stimularea rezultatelor cercetării și a proiectelor cu grad ridicat de inovare și impact real pe piață

Prin intermediul acestui obiectiv vor fi sprijinite activități specifice realizării de investiții pentru dezvoltarea entităților de ITT, dezvoltarea capacităților în domeniul CDI, care să conducă la un nivel mai înalt de calificare și productivitate a forței de muncă, creșterea și/sau îmbunătățirea performanței bazei existente de întreprinderi inovative, etc.

Tipuri de acțiuni:**1. Sprijin pentru consolidarea capacității de cercetare-inovare la nivel regional în domeniile RIS 3, inclusiv a întreprinderilor și promovarea colaborării între organizațiile CDI și mediul de afaceri, prin operațiuni de tipul:**

- activități de cercetare-inovare și investiții în organizațiile CDI pentru dezvoltarea infrastructurilor proprii și orientarea cercetării spre nevoile identificate în procesul de descoperire antreprenorială desfășurat la nivel regional;
- activități de cercetare-inovare și investiții în necesare pentru crearea, dezvoltarea sau modernizarea capacității de cercetare-inovare și/sau valorificarea rezultatelor cercetării aferente nevoilor identificate în procesul de descoperire antreprenorială;
 - activități de cercetare-inovare și investiții în întreprinderi necesare pentru validarea unui concept inovativ în IMM;
- Specializare inteligentă la nivel regional și inovare de produs, serviciu, de proces în microîntreprinderi și IMM-uri la nivel intern, inclusiv brevetare (abordare integrată pe lanțul valoric al inovării - activități CDI, valorizare produse/ servicii

2. Dezvoltarea capacității de transfer tehnologic regionale în domeniile RIS 3 regional

- Investiții în IMM pentru implementarea unui transfer tehnologic, inclusiv achiziția de servicii de la organizații CDI sau entități de transfer tehnologic;
- - Sprijin pentru trecerea de la concept până la produs, dezvoltarea unui prototip minim viabil (MVP) (finanțare de tip proof of concept, inclusiv pentru inovatori persoane fizice care sunt obligați să își înființeze firme dacă se califică pentru finanțare – start-up-uri inovative)

Surse de Finanțare 2021 - 2027

- Sprijinirea transferului tehnologic prin crearea/ dezvoltarea structurilor de transfer tehnologic și serviciilor și prin facilitarea proceselor de transfer tehnologic la nivel de companii și alte organizații;

Digitalizarea furnizează multe avantaje întreprinderilor: noi produse și servicii, tehnologii digitale, mai rapide și eficiente fluxuri de informații și cunoștințe, interconectivitate digitală, acces mai ușor la clienți potențiali și la piețe, etc. Accesul la finanțare al IMM-urilor pentru investițiile în digitalizare este dificil comparativ cu investițiile tradiționale și trebuie sprijinit prin finantari pentru a consolida preluarea tehnologiei informației și comunicațiilor de către întreprinderile mici și mijlocii, inclusiv investițiile în infrastructuri, a promova competențele și serviciile digitale și a sprijini în continuare centrele de inovare digitală, laboratoarele vii (living labs) etc.;

Tipuri de acțiuni:

1. Sprijin pentru digitalizare în beneficiul IMM-urilor
 - susținerea unei structuri de sprijin sub forma unui HUB-uri de inovare digitală – Digital Innovation Hubs (DIH), care să ofere suport actorilor interesați
 - adoptarea tehnologiilor și a instrumentelor digitale care conduc la inovarea modelului de afaceri;
 - sprijin pentru activități economice electronice și procese economice în rețea, antreprenori web și start-upuri în domeniul TIC,
2. Servicii și aplicații TIC dedicate competențelor digitale și incluziunii digitale
 - digitizarea în mediul universitar prin crearea și dezvoltarea unor platforme digitale, baze de date și biblioteci virtuale pentru studenți, live streaming, echipamente și infrastructură de projection and video mapping;
 - sprijin pentru digitizarea învățământului universitar prin asigurarea unei infrastructuri adecvate în vederea îmbunătățirii accesului la tehnologie, respective dezvoltarea infrastructurii rețelei naționale educaționale (învățământ universitar / preuniversitar / gimnazial) ca poli de digital skills, inclusiv prin dotare tehnică/ laboratoare.
 - dezvoltarea universitatilor/liceelor tehnologice/alte unitati de învățământ ca poli de digital skills, inclusiv prin dotare tehnică / laboratoare

Pentru digitalizare se va avea în vedere complementaritatea cu PODCIF, Axa Prioritară 3 Creșterea competitivității economice prin digitalizare.

Principalele acțiuni incluse în obiectivul specific IMM-urilor vizează investițiile în sectorul microîntreprinderilor, IMM pentru dezvoltarea capacităților de producție, pentru introducerea noilor tehnologii, sprijinirea tranziției industriale și pentru implementarea unor soluții de economie circulară. Sunt vizate acțiuni legate de sprijinirea dezvoltării unui sistem antreprenorial atractiv care să favorizeze competitivitatea, maturizarea start-up/ spin-off și dezvoltarea serviciilor aferente infrastructurilor de sprijin a afacerilor (incubatoare, acceleratoare etc.).

Surse de Finanțare 2021 - 2027

Tipuri de actiuni:

- Creșterea competitivității in IMM-uri si microîntreprinderi prin echipamente, tehnologii, utilaje;
- Dezvoltarea antreprenorialului prin înființarea, dezvoltarea si operaționalizarea structurilor de afaceri, incubatoarelor, acceleratoarelor de afaceri și parcurilor industriale cu impact la nivel regional;

Complementar se va acorda sprijin pentru activitatile de internationalizare, care vor urmări printre altele: dezvoltarea unor strategii de export, a unor instrumente de marketing, participarea la targurile de tehnologie Europene, evenimentele de brokeraj si matchmaking, aderarea IMM regionale la rețele de europene.

Axa Prioritară 2. O regiune O regiune cu orașe Smart

Obiectiv Specific FEDR: Fructificarea avantajelor digitalizării, în beneficiul cetățenilor, al companiilor și al guvernelor;

Alocare financiara

Tip activitate / Cod	Alocare (EUR)
011 - Soluții TIC, servicii electronice și aplicații guvernamentale	98.184.000

Tipuri de activități / justificare

Conform DESI 2020 pentru Romania, în ultimii trei ani, România s-a clasat pe ultimul loc în rândul statelor membre ale UE in ceea ce privește serviciile publice digitale. În ceea ce privește utilizarea internetului și activitățile legate de utilizarea serviciilor de e-guvernare, RO înregistrează un nivel foarte scăzut, astfel, patru regiuni au rezultate foarte slabe: Regiunea Vest și Sud-Vest Oltenia 9 %, Regiunea Nord-Est 7 % și Regiunea Sud-Est 3 % (conform RT2020).

Digitizarea serviciilor publice locale este în prezent neunitară și inegală. În multe cazuri, dezvoltarea serviciilor digitale pentru cetățeni la nivel local este împiedicată de lipsa capacității tehnice și / sau a resurselor bugetare în administrațiile locale. O soluție pentru a aborda această problemă poate fi crearea unor infrastructuri la nivel regional / județean, care să permită accesul și crearea de servicii IT disponibile mai multor administrații publice locale.

Pe de o parte, aceste centre de infrastructură IT ar crea beneficii pentru autoritățile locale, cum ar fi accesul la infrastructuri și servicii derivate cu costuri mult mai reduse (economii de scară), inclusiv pentru autorități publice mici în care astfel de servicii sunt în prezent complet indisponibile. Pe de altă parte, cetățenii care trăiesc în aceste comunități ar beneficia de servicii electronice, de reducere a birocrăției și de îmbunătățire a serviciilor publice.

Obiectivele principale ale investițiilor realizate de autoritățile publice locale trebuie sa fie concepute pentru a încuraja activitățile economice sustenabile, reducerea impactului asupra mediului si îmbunătățirea calității vieții locuitorilor bazate pe tehnologia informatiilor.

Surse de Finanțare 2021 - 2027

Conceptul Smart City abordează procesele de schimbări complexe necesare pentru creșterea calității vieții în regim de eficientizare a consumului de resurse. Un oraș inteligent este acela care folosește tehnologia moderna pentru a îmbunătăți viața locuitorilor, contribuind spre exemplu la fluidizarea traficului, reducerea poluării și consumului de energie, facilitarea relației cetățenilor cu autoritățile, îmbunătățirea condițiilor de locuit și a sistemelor de sanătate și educație.

În cadrul Strategiei Regionale pentru Specializare Inteligență, unul din domeniile de specializare identificate este IT și digitalizare, cu următoarele sub domenii: Dezvoltare de noi produse TIC hardware & software și soluții de testare, Smart City & Smart Village. Tipurile de acțiuni propuse în cadrul acestei axe prioritare au ca scop promovarea utilizării tehnologiilor digitale pentru dezvoltarea sustenabilă a orașelor din regiune. Se urmărește implementarea de proiecte ce utilizează soluții și tehnologii „smart” în diverse domenii, în funcție de nevoile specifice, dar și facilitarea tranziției către o administrație eficientă prin digitalizarea și interoperabilitatea serviciilor publice în beneficiul cetățenilor.

Prin urmare, prin tipurile de acțiuni care vor fi finanțate în cadrul Axei Prioritare 2 vor fi asigurate premisele pentru furnizarea de servicii publice performante, bazate pe utilizarea tehnologiei informațiilor TIC, ce va permite crearea orașelor inteligente – smart city.

Tipuri de acțiuni:

- Sprijin pentru intervenții de tip smart-city (siguranța publică, servicii și utilități publice, monitorizare energie, mediu, rețele de trafic și transport public, îmbunătățirea siguranței și securității pentru transportul public, iluminat public, sisteme GIS, banca de date, etc.) aplicabile în zone funcționale urbane;
- Soluții de digitalizare și interoperabilitate pentru administrația publică și crearea unor infrastructuri centralizate pentru a putea permite accesul și crearea de servicii TIC, inclusiv asigurarea unei cooperări între serviciile administrației publice locale și instituțiile publice;

Ambele tipuri de acțiuni pot viza:

- achiziția de echipamente specifice (senzori, camere supraveghere, servere, stații de lucru, echipamente rețea date etc)
- securitate cibernetică;
- achiziție softuri (sistem operare, softuri gestionare baze de date, softuri specifice GIS etc)
- lucrări de realizare a infrastructurii specifice (rețele transmitere date, montare senzori/camere și echipamente specifice) și lucrări de infrastructură
- servicii de creare a aplicațiilor specifice (gestionare/prelucrare date, interfața cu utilizatorii, platforme web etc)

Surse de Finanțare 2021 - 2027

Se va avea în vedere complementaritatea cu PODCIDIF, prioritățile privind Digitalizarea în educație, Digitalizarea în cultură, Digitalizarea în administrația publică centrală.

Axa Prioritară 3. O regiune cu orașe prietenoase cu mediul**Alocare financiară**

Tip activitate / Cod	Alocare (EUR)
025 Renovarea fondului locativ existent în vederea creșterii eficienței energetice, proiecte de demonstrare și măsuri de sprijin	54.010.000
026 Renovarea infrastructurilor publice în vederea creșterii eficienței energetice, proiecte de demonstrare și măsuri de sprijin	97.353.000
050 Protecția naturii și a biodiversității, infrastructura verde	45.000.000
046 Reabilitarea siturilor industriale și a terenurilor contaminate	19.688.000
062 Alte drumuri reconstruite sau îmbunătățite (autostrăzi, drumuri naționale, regionale sau locale)	64.000.000
073 Infrastructuri de transporturi urbane curate	20.040.000
074 Material rulant de transport urban curat	50.000.000
075 Infrastructuri de ciclism	25.000.000
076 Digitalizarea transportului urban	10.000.000
077 Infrastructuri pentru combustibili alternativi	6.000.000

Tipuri de activități / justificare**Promovarea eficienței energetice și reducerea emisiilor de gaze cu efect de seră**

Directiva privind eficiența energetică (EED), adoptată în 2012, a impus statelor membre adoptarea de ținte indicative naționale pentru eficiență energetică pentru 2020. Pentru atingerea țintei mult mai ambițioase, de 32,5% pentru 2030, sunt necesare măsuri noi, aduse prin revizuirea EED.

Din analiza fondului de clădiri rezidențiale, rezultă că energia pentru încălzire reprezintă aproximativ 55% din consumul total de energie în apartamente și până la 80% în casele individuale, iar în funcție de zona climatică, o locuință unifamilială consumă în medie cu 24% mai multă energie per m² comparativ cu o locuință (apartament) din blocurile de locuințe. Datorită stării clădirilor, în principal din cauza neefectuării reparațiilor la acestea, îndeosebi în cazul blocurilor de locuințe din zonele urbane și, parțial, în cazul caselor unifamiliale din zonele rurale, aproximativ 58% din blocurile de locuințe existente (cca. 2,4 milioane de apartamente) construite înainte de 1985 necesită reabilitare și modernizare termică.

Clădirile nerezidențiale reprezintă 18% din suprafața totală construită și aproximativ 5% din totalul fondului imobiliar, în care sunt incluse aici majoritatea clădirilor publice. Spațiile ocupate de administrația publică, instituii publice, clădirile educaționale și cele comerciale determină împreună aproximativ 75% din consumul nerezidențial de

Surse de Finanțare 2021 - 2027

energie, fiecare reprezentând 20-25% din total. Clădirile publice se definesc ca acele clădiri care sunt deținute de autorități publice și clădiri deținute de o organizație non-profit, atâta timp cât acestea urmăresc obiective de interes general precum educație, sănătate, mediu și transport. De exemplu, clădiri pentru administrația publică, școli, spitale etc

Conform Strategiei naționale a locuirii 2019-2030 (pg.12), în anul 1990, 85% din stocul de locuințe din România era construit după anul 1945, reprezentând în prezent o provocare din punct de vedere al întreținerii acestui fond consistent de clădiri aflate în proces de degradare fizică și/sau structurală.

În regiunea Sud-Vest Oltenia, ponderea locuințelor construite după 1990 este de 8,54% (16,62% în mediul urban și 2,29% în mediul rural).

Impactul unei renovări energetice durabile a clădirilor se concretizează prin beneficii economice – crearea de locuri de muncă, stimularea investițiilor și valorile mai mari ale proprietăților –, beneficii sociale – mai ales în ceea ce privește creșterea accesibilității financiare pentru familiile cu venituri modeste și pentru a aborda problema sărăciei energetice – beneficii pentru sănătate, locuințele având mai puține zone reci și curenți de aer, mai puțin condens și o predispoziție mai redusă la mușcături, precum și o calitate mai ridicată a aerului din interior. Nu în ultimul rând, renovarea energetică durabilă a clădirilor aduce beneficii pentru mediul înconjurător, clădirile reprezentând cea mai mare sursă de emisii de CO₂ și contribuind astfel semnificativ la schimbările climatice.

Conform Strategiei naționale a locuirii, în România apartamentele sunt conectate la rețelele de încălzire centrală prin care căldura este livrată în principal de la instalații de cogenerare care utilizează gaze naturale, cărbune sau produse petroliere. Rețelele de încălzire centralizată sunt de obicei extrem de ineficiente din cauza tehnologiei învechite și a echipamentului prost întreținut. S-a estimat că în anul 2011, aproximativ 30% din energia termică produsă în România a fost pierdută înainte de a ajunge la consumatori, de trei ori mai mult decât în alte țări UE.

Consumul de căldură în clădirile construite înainte de anul 1990 este de aproximativ patru ori mai mare decât în clădirile construite în conformitate cu standardul actual de construcție.

Tipuri de acțiuni pentru promovarea eficienței energetice:

- Investiții în clădirile rezidențiale/industriale în vederea asigurării/creșterii eficienței energetice, inclusiv măsuri de consolidare structurală în funcție de nivelul de expunere și vulnerabilitate la riscurile identificate și măsuri pentru utilizarea unor surse regenerabile de energie;
- Investiții în clădirile publice în vederea asigurării/creșterii eficienței energetice, inclusiv măsuri de consolidare structurală în funcție de nivelul de expunere și

Surse de Finanțare 2021 - 2027

vulnerabilitate la riscurile identificate și măsuri pentru utilizarea unor surse regenerabile de energie;

Enumerarea tipurilor de acțiuni vizate nu este exhaustivă având în vedere faptul că acestea vor fi detaliate prin ghidurile solicitantului. Complementar, pentru se pot face și intervenții asupra infrastructurii tehnico-edilitare aferente obiectivului de investiții vizat.

Îmbunătățirea protecției naturii și a biodiversității, a infrastructurii verzi în special în mediul urban și reducerea poluării

Zonele urbane reprezintă provocări specifice pentru mediu și sănătatea umană, dar acestea oferă și oportunități pentru utilizarea resurselor într-un mod mai eficient. Uniunea Europeană încurajează orașele să devină mai verzi prin inițiative precum premiul Capitala europeană verde, premiul Frunza verde europeană și Instrumentul „Orașul verde”.

Conform legii nr. 24/2007, privind reglementarea și administrarea spațiilor verzi din zonele urbane, autoritățile administrației publice locale au obligația să tina evidența spațiilor verzi de pe teritoriul unităților administrative, prin constituirea registrelor locale ale spațiilor verzi, pe care le actualizează ori de câte ori intervin modificări. Totodată, OUG nr. 114/2007 pentru realizarea standardelor referitoare la suprafața spațiilor verzi urbane, în conformitate cu normele Uniunii Europene, prevede realizarea de demersuri și acțiuni: stoparea diminuării și degradării spațiilor verzi intraurbane și periurbane, conservarea suprafețelor verzi existente, reabilitarea zonelor verzi degradate, intraurbane și periurbane, realizarea de noi spații verzi în interiorul localităților urbane, amenajarea parcurilor cu alei, locuri de joacă și mobilier urban specific și extinderea perdelelor de protecție în zonele industrializate.

Spațiile urbane verzi, de la parcuri și grădini până la acoperișuri verzi și ferme urbane, oferă o gamă largă de beneficii pentru oameni. De asemenea, oferă oportunități pentru întreprinderi și un refugiu pentru natură. Acestea reduc poluarea aerului, apei și zgomotului, asigură protecție împotriva inundațiilor, secetei și valurilor de căldură și mențin o conexiune între oameni și natură.

Reducerea activității industriale, dar și noile reglementări care solicită ca activitățile industriale să nu se desfășoare în zonele urbane a determinat existența multor spații degradate sau neutilizate. Pentru rezolvarea acestor situații, sunt necesare investiții pentru repunerea în valoare a spațiilor urbane degradate și terenurilor abandonate, pentru crearea de infrastructură verde, coridoare ecologice și măsurile împotriva poluării.

Rolul pe care intervențiile de revitalizare urbană îl au la îmbunătățirea calității vieții, în afara unei conexiuni logice între intervenții și efectele lor (creșterea suprafețelor spațiilor verzi) conduce cu siguranță la reducerea poluării, amenajarea unor spații de recreere și socializare în locul unor suprafețe nu numai inestetice, dar și insalubre.

Surse de Finanțare 2021 - 2027

Tipurile de acțiuni promovate :

- **Sprijin pentru crearea, extinderea sau îmbunătățirea infrastructurii verzi (parcuri, zone din orașe, grădini, acoperișuri verzi, grădini urbane etc);**
- **Regenerarea spațiilor urbane degradate, inclusiv prin promovarea investițiilor ce promovează infrastructura verde în zonele urbane.**
- **Conversia funcțională a terenurilor virane degradate/ neutilizate/abandonate.**

Reconversia si/sau reutilizarea spatiilor si terenurilor abandonate, degradate, a altor terenuri urbane care sunt vacante sau neutilizate corespunzator transformarea lor in zone verzi, de agrement si recreere pentru populatie ar putea imbunatati conditiilor de viata ale locuitorilor. Revitalizarea urbana poate fi o solutie adecvata pentru reducerea cererii pentru folosirea de terenuri noi si utilizarea eficienta a resurselor. Enumerarea tipurilor de actiuni vizate nu este exhaustiva avand in vedere faptul ca acestea vor fi detaliate prin ghidurile solicitantului. Complementar, pentru se pot face si interventii asupra infrastructurii tehnico-edilitare aferente obiectivului de investitii vizat.

Investițiile privind crearea, extinderea sau îmbunătățirea infrastructurii verzi (parcuri, zone din orașe, grădini, acoperișuri verzi, grădini urbane etc) sau regenerarea spațiilor urbane degradate se vor concentra in zonele urbane functionale, in baza strategiilor de dezvoltare urbana (pentru orase/municipii) sau a altor strategii de dezvoltare .

Promovarea mobilității urbane multimodale sustenabile

Analiza succintă a sistemelor de transport public local, realizată pe baza datelor și informațiilor existente în Planurile de Mobilitate Urbană Durabilă ale municipiilor reședință de județ, categorie de zone urbane în care este funcțional serviciul de transport public local, relevă probleme cvasi-uniforme, precum starea tehnică precară a infrastructurii, vechimea mijloacelor de transport, lipsa sistemelor de management pentru transportul public. În lipsa investițiilor, în ultimii ani s-a produs accentuarea acestor deficiențe, concomitent cu reducerea atractivității modului de transport public. Problemele semnalate sunt însoțite de efecte negative, care conduc la reducerea calității vieții cetățenilor (poluare atmosferică, poluare fonică, emisii de gaze cu efect de seră, costuri ridicate ale deplasării, nivel scăzut de accesibilitate și siguranță).

În celelalte zone urbane din regiune nu se regăsesc sisteme de transport public local funcționale, deși serviciul de transport public local de persoane face parte din sfera serviciilor comunitare de utilitate publică și ar trebui să fie prezent în majoritatea zonelor urbane.

La nivelul sistemului de transport public nu sunt implementate soluții de management al traficului care să asigure prioritizarea accesului pentru mijloacele de transport public, motiv pentru care adesea autobuzele traversează zone afectate de congestie și gâtuiuri ale fluxurilor de trafic, ceea ce conduce la întârzieri semnificative și la nerespectarea graficului de circulație.

Municipiile reședință de județ, care au potențial semnificativ de creștere și impact la nivel sub-regional, se confruntă cu creșterea continuă a intensității traficului, care generează un grad sporit de poluare, blocaje in trafic, pierderi economice, număr sporit de accidente, probleme de sănătate pentru cetățeni precum și consumuri mari

Surse de Finanțare 2021 - 2027

de carburanți din surse neregenerabile, pe fondul atractivității scăzute a transportului public. În cazul celorlalte zone urbane, principalele probleme de mobilitate sunt legate de accesibilitatea teritorială redusă a rețelei de transport public, generată în principal de calitatea precară a infrastructurii stradale.

Expansiunea urbană necontrolată este una din principalele provocări pentru orașele mari, iar regiunea Sud-Vest Oltenia nu a fost ocolită de acest fenomen. Așezările adiacente au preluat valurile succesive de expansiune, ceea ce a făcut ca populația acestora să crească semnificativ în ultimii 10 ani. Din păcate această creștere este una nesustenabilă și haotică.

Noile dezvoltări nu beneficiază de dotări și infrastructură de transport și funcționează preponderent precum cartiere dormitor. În lipsa dotărilor, obiectivelor de interes și a locurilor de muncă noile zone rezidențiale din periurban generează deplasări frecvente către centrul urban. Infrastructura de transport nu este adaptată pentru a susține acest număr ridicat de deplasări. Transportul public reușește cu greu să deservească aceste zone și acest aspect face ca o mare parte din noile dezvoltări să fie dependente de autovehiculul personal ceea ce suprasolicitează legăturile rutiere cu centrul urban.

În acest sens, pentru a putea asigura o reconfigurare treptată a zonelor de expansiune va fi nevoie de: a) creșterea conectivității prin dezvoltarea de noi legături durabile (piste pentru biciclete, benzi dedicate transport public, etc.); b) modernizarea și extinderea flotei pentru a putea asigura o frecvență mai mare a transportului public metropolitan (inclusiv înființare transport public metropolitan la municipiile cu zone ample de expansiune), c) dezvoltarea facilităților de tip park & ride.

Investițiile în stații de transport public au fost foarte reduse în ultimii ani, iar accesul la informații în ceea ce privește orarul sau sosirea în stație a mijloacelor de transport public este încă precar.

Progresul în ceea ce privește infrastructura pentru biciclete este încă lent. Pistele realizate în numeroase au avut greșeli serioase de proiectare, ceea ce a dus la desființarea lor sau la o utilizare slabă. Lipsa facilităților care să permită o deplasare sigură a bicicliștilor în mediul urban este principalul motiv pentru care ponderea acestui mod de deplasare este încă redus (sub 5%).

În ceea ce privește zonele pietonale, s-au derulat numeroase proiecte orientate către revitalizarea spațiilor publice (piațetă, piață sau scuar). Principalele probleme în ceea ce privește zonele pietonale se rezumă preponderent la spațiul utilizabil al trotuarelor. Fie că este vorba de lipsa sau subdimensionarea trotuarelor (mai ales în zonele de expansiune din periurban) sau de faptul că acestea sunt ocupate de parcări neregulate (preponderent în zone centrale sau în alte zone cu mulți generatori de trafic).

În acest sens, pentru a crește ponderea modalităților active de transport va fi nevoie în primul rând extinderea infrastructurii pentru biciclete (inclusiv dotări aferente: parcări, sisteme închiriat biciclete, stații „self care”, etc.). În ceea ce privește deplasările pietonale, trebuie susținută în continuare procesul de pietonizare, mai ales a zonelor centrale dar se resimte nevoia de a interveni și în zonele rezidențiale.

Surse de Finanțare 2021 - 2027

Tipuri de actiuni promovate sunt :

1.Sprijin pentru transport urban sustenabil si durabil:

- coridor de mobilitate, alcătuit din unul sau mai multe propuneri/proiecte din PMUD-urile aprobate, considerat strategic la nivelul autorității publice locale care să sprijine transportul public în comun de călători, circulația bicicliștilor și/sau circulația pietonilor;
- Dezvoltarea (extindere/modernizare) infrastructurii necesare pentru o utilizare eficienta a transportului public;
- Achiziționarea de material rulant electric/vehicule ecologice, inclusiv pentru proiecte de introducere a transportului public în localități urbane;
- Modernizarea/ reabilitarea depourilor aferente transportului public și infrastructura tehnică aferentă, inclusiv construire depouri noi;
- îmbunătățirea stațiilor de transport public existente, inclusiv realizarea de noi stații și terminale intermodale pentru mijloacele de transport în comun;
- construire infrastructură necesară transportului electric (inclusiv stații de alimentare a automobilelor electrice);
- statii/puncte de incarcare;
- realizarea de parcar, sisteme de tip park and ride;
- extinderea, respectiv modernizarea transportului public urban cu mijloace ecologice;
- Achizitia de mijloace de transport /microbuze pentru pentru transportul elevilor
- Crearea/modernizarea traseelor pentru pietoni;
- investiții în infrastructura pentru biciclete și pietoni, sisteme de inchiriere biciclete, etc

2. Digitalizarea transportului urban

- masuri pentru digitalizarea transportului urban (ex.: sisteme de e - ticketing pentru călători, sistematizarea intersecțiilor etc.)

Enumerarea tipurilor de actiuni vizate nu este exhaustiva avand in vedere faptul ca acestea vor fi detaliate prin ghidurile solicitantului. Complementar, pentru se pot face si intervenții asupra infrastructurii tehnico-edilitare aferente obiectivului de investitii vizat.

Teritoriile vizate de aceste interventii sunt cele care acopera zona urbana functionala a municipiilor si oraselor asa cum este definita in documentele strategice. Documentele strategice referitoare la dezvoltarea urbana durabila (SIDU si PMUD) elaborate de catre municipiile resedinta de judet din Regiunea SV Oltenia (categoria de zone urbane în care serviciile de transport public local sunt cel mai dezvoltate) contin obiective legate de modernizarea si imbunatatirea serviciilor publice de transport, incurajarea utilizării transportului public și a celui nemotorizat si dezvoltarea infrastructurii pentru moduri de transport alternative.

Surse de Finanțare 2021 - 2027

Axa Prioritară 4. O regiune accesibilă**Alocare financiara**

Tip activitate / Cod	Alocare (EUR)
062 Alte drumuri reconstruite sau îmbunătățite (autostrăzi, drumuri naționale, regionale sau locale)	110.185.000
059 Alte drumuri de acces naționale, regionale și locale nou construite	35.353.000

Tipuri de activități / justificare**Dezvoltarea unei mobilități naționale, regionale și locale durabile, reziliente în fața schimbărilor climatice, inteligente și intermodale, inclusiv îmbunătățirea accesului la TEN-T și a mobilității transfrontaliere**

Regiunea Sud-Vest Oltenia este regiune de graniță, traversată de Axa prioritară 7 (rutieră), Axa prioritară 18 (fluviul Dunărea) și Axa prioritară 22 (feroviară). Conexiunile rutiere cu Europa și restul țării se realizează prin drumuri europene și drumuri naționale principale și secundare care străbat regiunea, conectivitatea și accesibilitatea în regiune fiind însă asigurate, în principal, printr-o rețea de drumuri județene și locale, care asigură accesibilitatea pentru localitățile care nu sunt conectate la rețeaua de drumuri naționale și europene, la unele zone turistice sau economice din regiune.

Ponderea drumurilor județene la nivelul regiunii Sud-Vest Oltenia, în totalul drumurilor publice din regiune, este de 41,12%. La nivelul regiunii, modernizarile de drumuri județene s-au concretizat în scaderea procentului de drumuri pietruite sau de pamant concomitent cu creșterea procentului drumurilor cu îmbracaminti usoare rutiere precum și în reabilitarea unor drumuri degradate.

Din totalul drumurilor județene la nivel regional doar 34% sunt modernizate cu îmbracaminti asfaltice de tip greu și mediu, jumătate au îmbrăcăminti rutiere ușoare, 10% sunt drumuri județene pietruite și 2% drumuri județene de pământ.

Deși au existat investiții în modernizarea de drumuri, în regiunea Sud-Vest Oltenia, procentul drumurilor județene modernizate, cu îmbracaminti asfaltice de tip greu și mediu, a scăzut de la 42,17% în 2011, la 34,91% în 2018.

Pe ansamblu, la nivelul regiunii, modernizarile de drumuri județene în perioada 2011-2018 s-au concretizat în scaderea procentului de drumuri pietruite, de la 18,03% la 11,01%, și a procentului de drumuri de pamant, de la 2,57% la 2,30%, concomitent cu creșterea procentului drumurilor cu îmbracaminti usoare rutiere (37,23% în 2011, 51,81% în 2018). Ponderea drumurilor județene la nivelul regiunii Sud-Vest Oltenia, în totalul drumurilor publice din regiune, este de 41,12%.

În regiunea Sud-Vest Oltenia, rețeaua de drumuri publice s-a dezvoltat ca urmare a necesității de a oferi legături rutiere între orase și astfel, noile drumuri au urmat vechile aliniamente. Rezultatul a fost crearea multor sate și orase dispuse liniar de-a lungul drumurilor, fără sosea de centură, tot traficul local și de tranzit trebuind să treacă prin centrul localității. Din cauza lipsei investițiilor în drumurile secundare (mai ales în zonele rurale), localitățile lineare (dispuse de-a lungul și pe ambele părți ale drumului) au continuat să se dezvolte de-a lungul drumurilor naționale.

Surse de Finanțare 2021 - 2027

Pentru fluidizarea traficului de tranzit se impune construirea unor variante ocolitoare. Centurile ocolitoare reprezintă o soluție care ajută la decongestionarea traficului greu și de tranzit și la realizarea mobilității urbane durabile la nivelul orașelor din regiune, existența acestora reprezentând un aspect important în creșterea accesibilității și mobilității.

La nivel regional doar municipiul Craiova are centură ocolitoare la nivel de drum expres, restul orașelor mari având străzi limitrofe care ajută la decongestionarea traficului de tranzit. În orasele mai mici (ex. Filiași, Balș, Horezu) fără opțiuni de ocolire, traficul de tranzit în interiorul localităților generează frecvent gâturi și congestii, durate de deplasare crescute, fiind și un factor de poluare fonică și cu noxe. Orașele mici, în mare parte, nu dispun de centuri ocolitoare iar traficul greu străbate practic zona centrală a localităților. Acest aspect suprasolicitează infrastructura de transport local și afectează într-un mod negativ calitatea aerului și siguranța rutieră. Tot din această cauză este îngreunată realizarea unor proiecte de mobilitate urbană destinate promovării traficului pietonal sau modurilor alternative de transport.

Studiile de trafic și planurile de mobilitate urbană durabilă realizate în regiune arată un grad ridicat de congestie pe rețeaua rutieră, cu efectele negative asociate: poluare fonică și chimică crescute, niveluri ridicate de CO2 deversate în atmosferă, întârzieri în realizarea călătoriilor, viteze comerciale reduse, etc., atât în aglomerările urbane, cât și pe drumurile dintre acestea.

Având în vedere că în regiunea Sud-Vest Oltenia nu există nicio autostradă sau drumuri expres între orașele din regiune, este nevoie de implementarea unor măsuri care să contribuie la decongestionarea traficului pentru a elimina sau reduce efectele negative ale transportului rutier.

Investițiile în dezvoltarea și modernizarea rețelei TEN-T precum și a conexiunilor la aceasta constituie o prioritate în Regiunea Oltenia având în vedere importanța acestora pentru crearea unui sistem de transport sustenabil și eficient.

Tipuri de acțiuni:

- Modernizarea și reabilitarea rețelei de drumuri județene care asigură conectivitatea directă sau cu rețeaua TEN-T, construirea unor noi segmente de drum județean pentru conectarea la autostrăzi sau drumuri expres.

- Sprijin pentru investiții care vizează soluții de decongestionare a traficului în mediul urban (centuri ocolitoare, pasaje, modernizare străzi, pasaje pietonale, etc);

Enumerarea tipurilor de acțiuni vizate nu este exhaustivă având în vedere faptul că acestea vor fi detaliate prin ghidurile solicitantului. Complementar, pentru se pot face și intervenții asupra infrastructurii tehnico-edilitare aferente obiectivului de investiții vizat. Investițiile vor fi finanțate în baza Strategiilor de Dezvoltare (pentru UAT Județ) sau PDR și în baza PMUD pentru UAT municipii și orașe.

Surse de Finanțare 2021 - 2027

Axa Prioritară 5. O regiune educata**Alocare financiara**

Tip activitate / Cod	Alocare (EUR)
085 - Infrastructuri pentru educația și îngrijirea copiilor preșcolari	9.676.000
086 - Infrastructuri pentru învățământul primar și secundar	30.695.000
087 - Infrastructuri pentru învățământul terțiar	15.558.000
088 - Infrastructuri pentru învățământul profesional și tehnic și educația adulților	16.558.000

Tipuri de activități / justificare**Imbunatatirea accesului la servicii inclusive si de calitate in educatie, instruire si invatare pe tot parcursul vietii prin dezvoltarea infrastructurii, inclusiv prin promovarea adaptarii la educatia si instruirea de la distanta si on-line**

Infrastructura educațională constituie un element vital ale mediilor de învățare din școli și universități. La nivelul regiunii Sud-Vest Oltenia în 2018 erau 730 unități de învățământ (10,4% din totalul național) în scădere față de anul 2011, scădere care s-a manifestat atât în mediul urban cât și în mediul rural.

Pe medii de rezidență, în Sud-Vest Oltenia, în anul 2018, 43,15% (315) din unitățile de învățământ erau în mediul urban și 56,85% (415) erau în mediul rural, distribuția fiind inversă față de situația la nivel național (55,47% în mediul urban și 44,53% în mediul rural).

În anul 2018, unitățile de învățământ din mediul urban din Oltenia, reprezentau 8,09% din totalul unităților de învățământ din mediul urban la nivel național (în scădere față de 2011 când reprezentau 8,19%) iar unitățile de învățământ din mediul rural reprezentau 13,28% din totalul unităților de învățământ din mediul rural la nivel național.

În anul școlar 2018/2019 89,45% din unitățile de învățământ în regiune erau în învățământul preuniversitar, 10,14% în învățământul preșcolar și 0,41% în învățământul superior. Față de anul 2011 ponderea unităților din învățământul preuniversitar a crescut (86,56% în 2011) iar a celor din învățământul preșcolar (12,90% în 2011) și superior (0,51% în 2011) a scăzut. În vreme ce în mediul urban, ponderea unităților de învățământ pe niveluri de educație urmează oarecum structura de la nivel regional, în mediul rural infrastructura de învățământ este constituită într-o proporție covârșitoare din unități în învățământul preuniversitar (99,52%) din care primar și gimnazial (91,04%) și doar în mică măsură din unități de învățământ preșcolar (0,48%).

În Oltenia, în 2018, numărul de săli de clasă ce includ cabinete școlare și amfiteatre era de 14.108. Numărul de laboratoare școlare în regiune era de 2403 iar al atelierelor școlare de 440. Față de anul 2011, la nivelul regiunii, numărul laboratoarelor a crescut cu 3,09%, iar cel al atelierelor școlare a scăzut cu 21,57%.

Unul din posibilele motive pentru care s-a întâmplat acest lucru este acela că, în corelare cu dezvoltările curriculare pentru învățământul profesional, cea mai mare parte a instruirii practice se desfășoară la agentul economic.

Surse de Finanțare 2021 - 2027

Starea precară a spațiilor de învățământ, a echipamentelor educaționale, precum și a facilităților aferente indică o evidentă subfinanțare a sectorului de educație și formare profesională. Starea și accesibilitatea infrastructurii educaționale și a dotărilor aferente contribuie semnificativ la realizarea obiectivelor specifice privind asigurarea calității și a accesului la educație. Fondurile atrase prin programe cu finanțare externă și cele alocate din bugetul de stat pentru investiții în unități de învățământ (cu precădere preuniversitar), nu acoperă necesarul de reabilitare a infrastructurii educaționale.

Transformarea grupei pregătitoare în clasa 0 și includerea acesteia în ciclul învățământului primar a crescut cererea și concomitent suprasolicitarea infrastructurii învățământului primar.

La nivelul învățământului obligatoriu sunt necesare investiții pentru reabilitarea, îmbunătățirea și extinderea infrastructurii educaționale pentru a sprijini dezvoltarea unor metode și tehnologii de predare inovatoare și eficiente. Aceste investiții vor asigura premisele creșterii capacității de școlarizare a unităților din învățământul obligatoriu, îmbunătățind astfel condițiile de acces la educație. Intervențiile POR 2021-2027 vor fi complementare intervențiilor realizate din alte surse, respectiv bugetul de stat, bugetele locale, împrumuturi externe.

Sistemele educaționale și de formare profesională trebuie să se adapteze atât la cerințele societății cunoașterii cât și la nevoile determinate de dorința de a îmbunătăți gradul și calitatea ocupării forței de muncă. Instituțiile de învățământ superior, prin facilitățile de predare și cercetare, pot contribui la îmbunătățirea competențelor, în special în cazul profesiilor pentru care există o cerere mare pe piața forței de muncă, inclusiv a acțiunilor de formare comune și a stagiilor de practică în societățile comerciale;

Literatura de specialitate, analiza multidimensională, cât și evaluările de impact ale POR, indică faptul că mediul de învățare este esențial pentru siguranța elevilor și confortul acestora și că supraaglomerarea sau condițiile improprii afectează procesul de învățare. Fenomenul de supraaglomerare predomină în școlile secundare și din mediul urban, 24% dintre elevii din mediul urban și 23% dintre elevii din învățământul secundar fiind expuși acestui fenomen.

Capacitatea insuficientă a sălilor de clasă ar putea conduce la creșterea riscului de părăsire timpurie a școlii, adâncind probleme precum: repetenția, adecvarea vârstei elevilor la nivelul clasei și abandonul școlar. Analiza arată că supraaglomerarea este corelată statistic semnificativ cu repetenția (0,102), abandonul (0,099) și adecvarea vârstei la nivelul clasei (0,154) în cazul învățământului secundar superior.

Asigurarea bazei materiale minime (clădiri reabilitate/ modernizate, condiții sanitare necesare pentru funcționare, dotarea cu echipamente, material didactic, etc) pentru desfășurarea actului educațional sunt condiții esențiale pentru co-interesarea elevului, pentru descurajarea absenteismului și reducerea fenomenului de abandon/părăsire timpurie a școlii, pentru creșterea ratei de absolvire și tranziție spre niveluri superioare de educație.

Performanța elevilor poate fi influențată de dotări și accesul la facilități, inclusiv biblioteci, laboratoare și săli de sport. Pe de altă parte, accesul inegal la aceste facilități poate accentua efectele pe care factorii socioeconomi le au asupra performanțelor elevilor. Investițiile trebuie să se concentreze atât spre extinderea spațiilor, astfel încât

Surse de Finanțare 2021 - 2027

să poată fi asigurată cuprinderea tuturor copiilor de vârstă școlară, cât și pe creșterea calității actului educațional, prin asigurarea spațiilor și dotărilor necesare.

Intervențiile la nivelul învățământului primar și gimnazial au ca scop asigurarea unei oferte educaționale adecvate, accesibile și de calitate pentru toți copiii. Astfel, se vor avea în vedere investițiile în infrastructura educațională pentru fiecare nivel de învățământ, astfel încât să îmbunătățească semnificativ condițiile de studiu ale elevilor.

Tipuri de acțiuni:

1. Investiții în dezvoltarea infrastructurii educaționale pentru nivel antepreșcolar și preșcolar:

- **construcția/ reabilitarea/ modernizarea/ extinderea/ echiparea infrastructurii educaționale antepreșcolare și preșcolare (creșe și grădinițe);**

2. Investiții în dezvoltarea infrastructurii educaționale pentru învățământ primar, secundar, inclusiv învățământ special;

- **construcția/reabilitarea/ modernizarea/ extinderea/ echiparea infrastructurii educaționale pentru învățământul primar, secundar (scoli gimnaziale, licee și colegii teoretice**

3. Investiții în infrastructura de învățământ profesional și tehnic/ învățământ dual, inclusiv pentru accesibilitatea elevilor cu dizabilități (sistem de educație incluzivă).

- **construcția/reabilitarea/ modernizarea/ extinderea/ echiparea infrastructurii educaționale pentru învățământul profesional și tehnic și învățarea pe tot parcursul vieții (licee tehnologice și școli profesionale).**

4. Investiții în dezvoltarea infrastructurii educaționale pentru învățământ terțiar

- **construcția/reabilitarea/ modernizarea/ extinderea/ echiparea infrastructurii educaționale pentru învățământul terțiar**

Enumerarea tipurilor de acțiuni vizate nu este exhaustivă având în vedere faptul că acestea vor fi detaliate prin ghidurile solicitantului. Complementar, pentru se pot face și intervenții asupra infrastructurii tehnico-edilitare aferente obiectivului de investiții vizat. Sunt eligibile Autorități publice din mediul Urban și Rural

Surse de Finanțare 2021 - 2027

Axa Prioritară 6. O regiune atractiva**Alocare financiara**

Code	Amount (EUR)
128 Protejarea, dezvoltarea și promovarea activelor turistice publice și servicii turistice conexe	14.725.000
129 Protejarea, dezvoltarea și promovarea patrimoniului cultural și a serviciilor culturale	28.305.000
130 Protejarea, dezvoltarea și promovarea patrimoniului natural și a ecoturismului	8.807.000
131 Regenerarea fizica si securitatea spatiilor publice	18.420.000

Tipuri de activități / justificare**Favorizarea dezvoltării integrate sociale, economice și de mediu la nivel local și a patrimoniului cultural, turismului și securității în zonele urbane**

Turismul creează oportunități de creștere economică regională și locală și contribuie la crearea de noi locuri de muncă prin valorificarea patrimoniului cultural și natural. Valorificarea arealelor cu potential turistic, a zonelor din localitățile urbane, a atracțiilor turistice din regiune poate contribui la creșterea economică a unor centre, prin favorizarea apariției și dezvoltării firmelor locale, transformând areale cu competitivitate economică scăzută în zone atractive pentru utilizatori și turiști.

Oltenia este o regiune cu atractivitate turistică sporită, oferind condiții favorabile pentru practicarea unei game variate de forme de turism: drumeție, alpinism, speologie, rafting, turism de aventura, turism auto, sporturi de iarnă și de vară, odihnă de scurtă și lungă durată, tabere/centre de copii și tineret, tratament balnear etc.

În mod specific, în regiunea Sud-Vest, sectorul balnear este considerat unul dintre domeniile cu cel mai ridicat potențial, atât din perspectiva exploatarea resurselor, cât și a tendințelor favorizante manifestate la nivel mondial, privind turismul de „wellness”.

Facilitățile turistice adresate elevilor și tinerilor, prin intermediul Ministerului Tineretului și Sportului - Direcțiile Județene pentru Sport și Tineret, sunt de tipul centrelor de agrement și baze turistice unde se pot organiza tabere de agrement sau tabere tematice (mixte – agrement și elemente educaționale, cum sunt învățarea meșteșugurilor populare sau studierea limbilor străine), dar și alte produse educaționale speciale pentru acest segment (tabere tematice organizate de spații de cazare private, cursuri de turism montan, ecologic, schi, etc).

Regiunea Sud-Vest Oltenia este deficitară în ceea ce privește capacitatea de cazare turistică existentă în cadrul structurilor destinate cazării elevilor și preșcolariilor de tipul taberelor școlare, înregistrând, la nivelul anului 2019, un număr de 467 de locuri, ceea ce reprezintă un procent de doar 7,28% raportat la nivel național și clasându-se pe locul 5 între regiuni.

Patrimoniul cultural se confruntă cu provocări importante în ceea ce privește condițiile fizice care se deteriorează treptat. Starea majorității monumentelor este precară, iar calitatea siturilor de patrimoniu cultural sau a activităților legate de acesta este considerată slabă de către vizitatori. O bună parte dintre acestea necesită conservare,

Surse de Finanțare 2021 - 2027

protejare sau investiții pentru dezvoltarea și valorificarea lor prin includerea în circuite turistice. O prioritate în acest sens ar trebui să o constituie monumentele de interes național sau universal (de tip A) și cele incluse în lista patrimoniului mondial UNESCO.

Tipuri de acțiuni:

1. Dezvoltarea infrastructurii publice de turism si activelor turistice publice, în zone care dispun de un potențial turistic valoros;

- Crearea și extinderea infrastructurii de agrement, inclusiv a utilităților aferente;
- Infrastructuri integrate de exploatare turistică sustenabilă și tabere de elevi și preșcolari/centre multidisciplinare de tineret;

2. Conservarea, protecția și valorificarea durabilă a patrimoniului cultural si servicii culturale in mediul urban;

- Restaurarea, consolidarea, protecția și conservarea monumentelor istorice;
- Zonele centrale istorice și zonele construite protejate aflate pe lista monumentelor de patrimoniu;
- Dotări interioare (instalații, echipamente și dotări pentru asigurarea condițiilor de climatizare, siguranță la foc, antiefracție);
- Dotări pentru expunerea și protecția patrimoniului cultural mobil și imobil;
- Activități de marketing și promovare turistică a obiectivului restaurat, inclusiv digitizarea acestuia;

3. Dezvoltarea patrimoniului turistic natural, în special în zone care dispun de un potențial turistic valoros;

- obiective turistice naturale amenajate în scop turistic precum și crearea infrastructurilor conexe de utilitate publică
- trasee turistice/tematice, locuri de recreare și popas amenajate, puncte (foișoare) de observare/ filmare/ fotografiere, piste de biciclete

4. Îmbunătățirea mediului urban prin regenerarea fizică a spațiilor publice urbane;

- Revitalizarea zonelor centrale ale localităților urbane;
- Spații/zone publice din interiorul localităților urbane, inclusive amenajări de locuri de joacă pentru copii precum și zone și echipamente pentru activități sportive de întreținere pentru tineri și adulți de tipul fitness în aer liber)

Complementar, pot fi incluse activitati care sa vizeze imbunătățirea accesului către resursele și obiectivele turistice.

Întrucât proiectele de regenerare urbană pot fi implementate de către autoritățile publice locale din municipii reședințe de județ, municipii și orașe și acestea vor avea un impact deosebit asupra creșterii standardelor de viață ale locuitorilor dar și asupra condițiilor de petrecere a timpului liber, având în vedere faptul că proiectele pot viza dezvoltarea zonelor centrale ale localităților, inclusiv reabilitarea centrelor istorice și a spațiilor publice comune. Enumerarea tipurilor de acțiuni vizate nu este exhaustiva avand in vedere faptul ca acestea vor fi detaliate prin ghidurile solicitantului.

Surse de Finanțare 2021 - 2027

Complementar, pentru se pot face si interventii asupra infrastructurii tehnico-edilitare aferente obiectivului de investitii vizat.

Accesarea fondurilor va continua să fie condiționată de existența Strategiilor de Dezvoltare (SIDU) pentru proiectele propuse de UAT oase/municipii sau de existenta unor strategii de dezvoltare la nivelul teritoriului vizat de interventie, cu justificari în ceea ce privește oportunitatea și rolul investițiilor în ansamblul dezvoltării, in cazul proiectelor care vor fi propuse de UAT judet.

Favorizarea dezvoltării integrate sociale, economice și de mediu la nivel local și a patrimoniului cultural, turismului și securității în afara zonelor urbane;

Tipuri de actiuni:

1. Dezvoltarea patrimoniului turistic cultural si natural, în special în zone rurale care dispun de un potențial turistic valoros (in special obiective de patriomoniu UNESCO sau categoria A);

2. Dezvoltarea infrastructurii publice de turism si activelor turistice publice, în zone care dispun de un potențial turistic valoros (in special in stațiunile turistice);

Investițiile vor fi justificate in baza unei Strategii de Dezvoltare care sa acopere teritorial respectiv; se va justifica caracterul integrat al proiectului cu alte proiecte

III Surse de Finanțare 2021 - 2027	
	III.9. Programul Operațional Tranziție Echitabilă 2021-2027

Viziunea strategică a programului operațional:

Viziunea strategică a POTJ se bazează pe obiective care vizează sprijinirea diversificării economice a celor mai afectate teritorii, împreună cu măsuri de recalificare și incluziune activă a lucrătorilor și a persoanelor aflate în căutarea unui loc de muncă, sprijinind totodată transformarea proceselor industriale necesară pentru o tranziție spre o economie neutră concomitent cu menținerea sau creșterea numărului locurilor de muncă din aceste sectoare. Județele vizate sunt : Hunedoara, Gorj, Prahova, Galați, Dolj, Mureș cu posibilitatea de a include și alte județe sau regiuni din unele județe ulterior negocierii cu CE (NUTS 3)

Sursa de finanțare a Programului Operațional:

POTJ 2021-2027 – are propusă o alocare indicativă totală de aprox. 1,766 mld de Euro FEN, din care 0,766 mld JTF și 1 mld. NGEU la care se adaugă cofinanțare națională de 0,264 mld fiind disponibili în total 2,030 mld euro.

Obiectivele generale / specifice ale programului operațional

Obiectivul general al programului este reprezentat de necesitatea de sprijinire a teritoriilor celor mai afectate de tranziția către neutralitatea climatică și evitarea adâncirii disparităților regionale

POTJ sprijină exclusiv activitățile care sunt direct legate de obiectivul său specific acela de a permite regiunilor și cetățenilor să abordeze impactul social, economic și de mediu al tranziției către o economie neutră din punct de vedere climatic.

Priorități de investiții care se vor finanța în cadrul programului operațional:

Prioritatea 1 O tranziție justă prin dezvoltarea spiritului antreprenorial, a IMM-urilor, a cercetării și inovării și a digitalizării

Categoriile de investiții:

- 1.1. Investiții în înființarea, dezvoltarea și operaționalizarea incubatoarelor de afaceri
- 1.2. Investiții în crearea de noi întreprinderi, inclusiv prin servicii de consultanță;
- 1.3. Investiții în activități de cercetare și inovare care conduc la creșterea competitivității întreprinderilor;
- 1.4. Dezvoltare economică prin promovarea transferului de tehnologii avansate și sprijinirea cooperării dintre industrie și cercetători;
- 1.5. Investiții productive în IMM-uri, inclusiv în întreprinderi nou înființate, care conduc la diversificare și reconversie economică;
- 1.6. Creșterea competitivității întreprinderilor prin digitalizare și competențe digitale avansate;
- 1.7. Creșterea gradului de digitalizare a serviciilor publice pentru a reduce sarcina administrativă pentru mediul de afaceri.

Surse de Finanțare 2021 - 2027

Prioritatea 2 O tranziție justă prin investiții în tehnologii și infrastructuri pentru energie curată cu emisii reduse

Categoriile de investiții:

- 2.1. Investiții în dezvoltarea de tehnologii pentru o energie verde
- 2.2. Investiții în realizarea de parcuri fotovoltaice conectate la rețea (operationale)- poate fi o soluție finanțarea acestor parcuri pe terenurile ce aparțin fostelor mine sau uzine astfel realizându-se proiecte integrate decontaminare/regenerare/reconversie
- 2.3. Investiții în realizare de turbine eoline (ferme eoliene- conectate la rețea)
- 2.4. Investiții în ferme fotovoltaice pentru promovarea utilizării energiei din surse regenerabile la nivelul operatorilor industriali

Prioritatea 3 O tranziție justă prin reducerea poluării și consolidarea economiei circulare

Categoriile de intervenții

- 3.1. Investiții în regenerarea și decontaminarea siturilor poluate
- 3.2. Investiții în proiecte de restaurare și de reconversie a terenurilor inclusiv prin măsuri de management al apei și crearea de infrastructuri verzi în mediul urban
- 3.3. Investiții în schemele de gestionare a deșeurilor la nivel județean în vederea consolidării economiei circulare
- 3.4. Acțiuni de prevenire a generării de deșeurii și reducerea cantității acestora, precum și acțiuni de creștere a reutilizării eficiente și reciclării acestora.

Prioritatea 4 O tranziție justă bazată pe creșterea nivelului de ocupare a forței de muncă

Categoriile de intervenții:

- 4.1. Perfecționarea lucrătorilor - Calificare și recalificare în diverse sectoare verzi ale economiei -
- 4.2. Sprijin financiar pt persoanele disponibilizate care sunt aproape de vârsta pensionării(Pension Bridging)
- 4.3. Asistență oferite persoanelor în căutarea unui loc de muncă(inclusiv pachete de mobilitate).
- 4.4. Incluziunea activă a persoanelor aflate în căutarea unui loc de muncă(inclusiv sprijin medical)

Beneficiari eligibili:

Populația județelor Hunedoara, Gorj, Prahova, Galați, Dolj, Mureș cu posibilitatea de a include și populația altor județe sau regiuni din aceste județe ulterior negocierii cu CE

III Surse de Finanțare 2021 - 2027	
	III.10. Programul Național de Construcții de Interes Public sau Social (PNCIPS)

Viziunea strategică a programului

Compania Națională de Investiții S.A. (CNI) derulează Programul Național de Construcții de Interes Public sau Social (PNCIPS) prin care se pot realiza obiective de investiții în conformitate cu prevederile Anexei 3 din OG 25/2001 cu modificările și completările ulterioare așa cum sunt acestea definite în cadrul art. 1, alin (2), lit. a) – n), din Anexa 3 a actului normativ menționat anterior.

Obiectivele generale / specifice ale programului

1. SUBPROGRAMUL "SĂLI DE SPORT"

Conform art. 3, alin. 1 din Anexa 3 la OG 25/2001 cu modificările și completările ulterioare se pot finanța următoarele categorii de servicii și lucrări: expertizare tehnică / expertizare energetică / proiectare / construcții noi / reabilitare / consolidare / extindere / modernizare / finalizare structuri începute cu aceeași destinație / dotare.

Conform art 1. alin. 2, lit. a) din OG 25/2001 cu modificările și completările ulterioare, expresia săli de sport semnifică spații special amenajate în vederea desfășurării activităților sportive de orice fel

Subprogramul nu are o limita financiara definita

În cadrul Subprogramului sunt disponibile următoarele proiecte tip :

"Sala de sport scolara (102 locuri)" – VARIANTA CENTRALA GAZ

Pentru construire "Sala de sport scolara (102 locuri)" – varianta centrala gaz, trebuie asigurate următoarele:

- Caracteristici teren:

Suprafața minimă de teren, liber de sarcini, necesară amplasării obiectivului de investiție este de 2500 mp, pentru care se emite Hotărârea Consiliului Local. Terenul se va identifica potrivit planului de situație și extrasului de carte funciară la zi. Terenul va fi amplasat în intravilanul localității.

Forma terenului va fi relativ dreptunghiulară și va permite înscrierea unui dreptunghi cu laturile de 47m x 51m sau 44m x 53m. Nu se admit terenuri cu declivitate mai mare de 1% longitudinal, respectiv 2% transversal.

Se va evita, ca regulă generală, amplasarea construcțiilor pe maluri, râpe sau alte terenuri care prezintă risc de alunecare sau surpare, terenuri care au fost folosite pentru depozitarea deșeurilor.

Se va avea în vedere ca între construcția sălii și construcțiile vecine să existe o distanță minimă de 10 m pentru a se asigura distanța de protecție, din punct de vedere PSI.

Surse de Finanțare 2021 - 2027

Se vor asigura: accesul dintr-o stradă principală; deschiderea la stradă minim 15 m; înscrierea în planul de dezvoltare urbanistic zonal. Se vor asigura condiții de acces autospecialelor la minim 2 fațade.

- **Studii si avize necesare:**

Studiul Geotehnic (minim 3 foraje) – verificat la cerința Af, întocmit conform conținutului cadru și prevederilor legale la data prezentei (NP074/2014), care să pună în evidență în principal: natura terenului de fundare; adâncimea de fundare; presiunea admisibilă; nivelul mediu al pânzei de apă freatică; soluții de fundare.

Studiul Topografic – va conține memoriu tehnic împreună cu un plan de situație topografic (vizat de OCPI), realizat în sistem de coordonate "Stereo 1970" și curbe de nivel, în conformitate cu legislația în vigoare.

Certificat de Urbanism în termen de valabilitate emis conform Legii 350/2001 și planurile anexe la C.U. vizate spre neschimbare (plan de situație și plan de încadrare în zonă), semnate de arhitectul șef.

Avize de principiu privind asigurarea utilităților (energie termică și electrică, gaz metan, apă-canal, telecomunicații / telefonie, salubritate, I.S.U. etc.) conform certificat de urbanism, acordul de mediu, avizul Direcției pentru cultură, culte și patrimoniul județean, conform Legii nr. 422/2001 – privind protejarea monumentelor istorice și alte avize și acorduri de principiu specifice.

Comunicarea tipului de combustibil care va fi folosit.

- **Cerințe din punct de vedere al utilităților:**

Alimentarea cu energie electrică – Putere instalată $P_i = 132\text{kW}$; Putere cerută $P_c = 61\text{kW}$; Canalizare menajeră – $Q_{zi\ max.} = 8.4\ \text{mc/zi}$; $Q_h\ max. = 0,98\ \text{mc/h}$; Alimentare apă – $Q_{zi\ max.} = 8.4\ \text{mc/zi}$; $Q_h\ max. = 0,98\ \text{mc/h}$;

Se vor căuta amplasamente cu posibilitate de racordare la rețeaua stradală de stingere a incendiilor – bransamentul trebuie să asigure un debit 10l/s și presiunea de 0.7 bari (dacă acestea nu sunt asigurate clădirea va dispune și de stație de pompare).

- **Caracteristici construcție propusă:**

Destinația construcției: SALĂ DE SPORT ȘCOLARĂ, având următoarele funcțiuni:

Principale – sală de sport;

Secundare – vestiare schimb;

Conexe – circulații, grupuri sanitare, spații tehnice;

Dimensiunile maxime la teren: 47m x 51m sau 44m x 53m (proiecția tuturor elementelor);

Regim de înălțime: P+1;

H max cornișă= 10 m (măsurată de la cota terenului amenajat);

Suprafața construită – 1030mp;

Suprafața desfășurată -1270 mp;

POT maxim = 50 % sau conform reglementarilor urbanistice locale;

CUT maxim = 0.5 sau conform reglementarilor urbanistice locale;

Categoria de importanță a construcției:C-normală, aprobat prin H.G. 766-1997.

Clasa de importanță a construcției:II, conform P 100-2013.

Surse de Finanțare 2021 - 2027

Gradul de rezistența la incendiu:II.

Tipul clădirii: civilă obișnuită.

“Sala de sport scolara (102 locuri)” - VARIANTA CENTRALA LEMN

Pentru construire “Sala de sport scolara (102 locuri)”– varianta centrala lemn trebuie asigurate următoarele:

- Caracteristici teren:

Suprafața minimă de teren, liber de sarcini, necesară amplasării obiectivului de investiție este de 2500 mp, pentru care se emite Hotărârea Consiliului Local. Terenul se va identifica potrivit planului de situație și extrasului de carte funciară la zi. Terenul va fi amplasat în intravilanul localității.

Forma terenului va fi relativ dreptunghiulară și va permite înscrierea unui dreptunghi cu laturile de 50m x 51m sau 44m x 57m. Nu se admit terenuri cu declivitate mai mare de 1% longitudinal, respectiv 2% transversal.

Se va evita, ca regulă generală, amplasarea construcțiilor pe maluri, râpe sau alte terenuri care prezintă risc de alunecare sau surpare, terenuri care au fost folosite pentru depozitarea deșeurilor.

Se va avea în vedere ca între construcția sălii și construcțiile vecine să existe o distanță minimă de 10 m pentru a se asigura distanța de protecție, din punct de vedere PSI.

Se vor asigura: accesul dintr-o stradă principală; deschiderea la stradă minim 15 m; înscrierea în planul de dezvoltare urbanistic zonal.

Se vor asigura condiții de acces autospecialelor la minim 2 fațade.

- Studii si avize necesare:

Studiul Geotehnic (minim 3 foraje) – verificat la cerința Af, întocmit conform conținutului cadru și prevederilor legale la data prezentei (NP074/2014), care să pună în evidență în principal:natura terenului de fundare;adâncimea de fundare; presiunea admisibilă; nivelul mediu al pânzei de apă freatică; soluții de fundare.

Studiul Topografic – va conține memoriu tehnic împreună cu un plan de situație topografic (vizat de OCPI), realizat în sistem de coordonate “Stereo 1970” și curbe de nivel, în conformitate cu legislația în vigoare.

Certificat de Urbanism în termen de valabilitate emis conform Legii 350/2001 și planurile anexe la C.U. vizate spre neschimbare (plan de situație și plan de încadrare în zonă), semnate de arhitectul șef;

Avize de principiu privind asigurarea utilităților (energie termică și electrică, gaz metan, apă-canal, telecomunicații / telefonie, salubritate, I.S.U. etc.) conform certificatului de urbanism, acordului de mediu, avizului Direcției pentru cultură, culte și patrimoniul județean, conform Legii nr. 422/2001 – privind protejarea monumentelor istorice si alte avize și acorduri de principiu specifice;

Comunicarea tipului de combustibil care va fi folosit.

- Cerințe din punct de vedere al utilităților:

Alimentarea cu energie electrică – Putere instalată $P_i = 132\text{kW}$; Putere cerută $P_c = 61\text{kW}$;

Canalizare menajeră – $Q_{zi\ max.} = 8.4\ \text{mc/zi}$; $Q_{h\ max.} = 0,98\ \text{mc/h}$;

Surse de Finanțare 2021 - 2027

Alimentare apă – Qzi max. = 8.4 mc/zi Qh max. = 0,98 mc/h;

Se vor căuta amplasamente cu posibilitate de racordare la rețeaua stradală de stingere a incendiilor – bransamentul trebuie să asigure un debit 10l/s și presiunea de 0.7bari (dacă acestea nu sunt asigurate clădirea va dispune și de stație de pompare)

- **Caracteristici construcție propusă:**

Obiectul 1:

Funcțiunea: SALĂ DE SPORT ȘCOLARĂ, având următoarele funcțiuni:

Principale – sport, sală handbal cu tribună de 100 locuri;

Secundare – vestiare schimb;

Conexe – circulații, grupuri sanitare, spații tehnice;

Dimensiunile maxime la teren: 50m x 51m sau 44m x 57m;

Regim de înălțime: P+1; H max cornișă – 10 m;

Suprafață construită Sc = 1030 mp; Suprafață desfășurată Sd = 1270 mp;

Obiectul 2 (anexă):

CENTRALĂ TERMICĂ

Dimensiunile maxime la teren: 5 X 9.6 m; Regim de înălțime: P;

H max cornișă – 3.4 m;

Suprafața construită Sc = 48 mp; Suprafața desfășurată Sd = 48 mp;

POT max (conform regulament general de urbanism) = 50 %;

CUT max (conform regulament general de urbanism)= 0.5;

Categoria de importanță a construcției: C-normală;

Clasa de importanță a construcției: II

Tipul clădirii: civilă obișnuită.

“Sală de educație fizică școlară”

Pentru construire “Sală de educație fizică școlară” trebuie asigurate următoarele:

- **Caracteristici teren:**

Suprafața minimă de teren, liber de sarcini, necesară amplasării obiectivului de investiție este de 900 mp, pentru care se emite Hotărârea Consiliului Local. Terenul se va identifica potrivit planului de situație și extrasului de carte funciară la zi. Terenul va fi amplasat în intravilanul localității.

Forma terenului va fi relativ dreptunghiulară și va permite înscrierea unui dreptunghi cu laturile de 22,6m x 37m. Nu se admit terenuri cu declivitate mai mare de 1% longitudinal, respectiv 2% transversal.

Se va evita, ca regulă generală, amplasarea construcțiilor pe maluri, râpe sau alte terenuri care prezintă risc de alunecare sau surpare, terenuri care au fost folosite pentru depozitarea deșeurilor.

Se va avea în vedere ca între construcția sălii și construcțiile vecine să existe o distanță minimă de 10 m pentru a se asigura distanța de protecție, din punct de vedere PSI.

Se vor asigura: accesul dintr-o stradă principală; deschiderea la stradă minim 15 m; înscrierea în planul de dezvoltare urbanistic zonal.

Se vor asigura condiții de acces autospecialelor la minim 2 fațade.

Surse de Finanțare 2021 - 2027

- Studii si avize necesare:

Studiul Geotehnic (minim 3 foraje) – verificat la cerința Af, întocmit conform conținutului cadru și prevederilor legale la data prezentei (NP074/2014), care să pună în evidență în principal: natura terenului de fundare; adâncimea de fundare; presiunea admisibilă; nivelul mediu al pânzei de apă freatică; soluții de fundare.

Studiul Topografic – va conține memoriu tehnic împreună cu un plan de situație topografic (vizat de OCPI), realizat în sistem de coordonate “Stereo 1970” și curbe de nivel, în conformitate cu legislația în vigoare.

Certificat de Urbanism în termen de valabilitate emis conform Legii 350/2001 și planurile anexe la C.U. vizate spre neschimbare (plan de situație și plan de încadrare în zonă), semnate de arhitectul șef.

Avize de principiu privind asigurarea utilităților (energie termică și electrică, gaz metan, apă-canal, telecomunicații / telefonie, salubritate, I.S.U. etc.) conform certificat de urbanism, acordul de mediu, avizul Direcției pentru cultură, culte și patrimoniul județean, conform Legii nr. 422/2001 – privind protejarea monumentelor istorice și alte avize și acorduri de principiu specifice.

- Cerinte din punct de vedere al utilităților:

Alimentarea cu energie electrică – Putere instalată $P_i = 32.5\text{kW}$, Putere absorbită $P_a = 25\text{kW}$;

Canalizare menajeră – $Q_{zi\ max.} = 2.7\ \text{mc/zi}$ $Q_h\ max. = 0,63\ \text{mc/h}$;

Alimentare apă – $Q_{zi\ max.} = 2.70\ \text{mc/zi}$ $Q_h\ max. = 0,63\ \text{mc/h}$;

- Caracteristici construcție propusă:

Destinația construcției: SALĂ DE EDUCAȚIE FIZICĂ ȘCOLARĂ, având următoarele funcțiuni:

Principale – sală sport; Secundare – vestiare schimb; Conexa – circulații, grupuri sanitare, spații tehnice.

Dimensiunile maxime ale construcției: 22,6m x 37m (proiecția tuturor elementelor);

Regim de înălțime: P (cu supanță);

H max cornișă = 4.90 m (măsurată de la cota terenului amenajat);

H max coamă = 6.40 m (măsurată de la cota terenului amenajat);

Suprafața construită– 388 mp; Suprafața desfășurată - 415 mp;

POT maxim = 50 % sau conform reglementărilor urbanistice locale;

CUT maxim = 0.5 sau conform reglementărilor urbanistice locale;

Categoria de importanță a construcției:C-normală, aprobat prin H.G. 766-1997;

Clasa de importanță a construcției: III, conform P 100-2013;

Gradul de rezistență la incendiu: II;

Tipul clădirii: civilă obișnuită.

Surse de Finanțare 2021 - 2027

“SALĂ DE SPORT CU TRIBUNA DE 180 LOCURI”

Pentru construire “SALĂ DE SPORT CU TRIBUNA DE 180 LOCURI” trebuie să asigurați următoarele:

- Caracteristici teren:

Suprafața minimă de teren, liber de sarcini, necesară amplasării obiectivului de investiție este de 3.300 mp, pentru care se emite Hotărârea Consiliului Local. Terenul se va identifica potrivit planului de situație și extrasului de carte funciară la zi. Terenul va fi amplasat în intravilanul localității.

Forma terenului va fi relativ dreptunghiulară și va permite înscrierea unui dreptunghi cu laturile de 59,8m x 51,2m. Nu se admit terenuri cu declivitate mai mare de 1% longitudinal, respectiv 2% transversal.

Se va evita, ca regulă generală, amplasarea construcțiilor pe maluri, râpe sau alte terenuri care prezintă risc de alunecare sau surpare, terenuri care au fost folosite pentru depozitarea deșeurilor.

Se va avea în vedere ca între construcția propusă și construcțiile vecine să existe o distanță minimă de 10 m pentru a se asigura distanța de protecție, din punct de vedere PSI.

Se vor asigura: accesul dintr-o strada principală; deschiderea la stradă minim 50 m; înscrierea în planul de dezvoltare urbanistic zonal.

Se vor asigura condiții de acces a autospecialelor la minim 2 fațade.

- Studii și avize necesare:

Studiul Geotehnic (minim 3 foraje) – verificat la cerința Af, întocmit conform conținutului cadru și prevederilor legale la data prezentei (NP074/2014), care să pună în evidență în principal: natura terenului de fundare; adâncimea de fundare; presiunea admisibilă; nivelul mediu al pânzei de apă freatică; soluții de fundare

Studiul Topografic – va conține memoriu tehnic împreună cu un plan de situație topografic (vizat de OCPI), realizat în sistem de coordonate “Stereo 1970” și curbe de nivel, în conformitate cu legislația în vigoare.

Certificat de Urbanism în termen de valabilitate emis conform Legii 350/2001 și planurile anexe la C.U. vizate spre neschimbare (plan de situație și plan de încadrare în zonă), semnate de arhitectul șef.

Avize de principiu privind asigurarea utilităților (energie termică și electrică, gaz metan, apă-canal, telecomunicații / telefonie, salubritate, I.S.U. etc.) conform certificat de urbanism, acordul de mediu, avizul Direcției pentru cultură, culte și patrimoniul județean, conform Legii nr. 422/2001 – privind protejarea monumentelor istorice și alte avize și acorduri de principiu specifice.

- Cerințe din punct de vedere al utilităților:

Alimentarea cu energie electrică – Putere instalată $P_i = 132\text{kW}$, Putere absorbită $P_a = 61\text{kW}$; Curentul de calcul $I_c=113\text{A}$; Tensiunea de utilizare $3\text{X}400/230\text{V}$, 50 Hz;

Surse de Finanțare 2021 - 2027

Canalizare menajeră – Debit mediu zilnic maxim Quz ZI MED = 2,58mc/zi; Debit maxim zilnic Quz ZI MAX = 3,10mc/zi; Debit maxim orar Quz ORAR MAX = 0,36mc/h;

Alimentare apă – Consum mediu zilnic QZI MED = 2,58mc/zi; Consum maxim zilnic QZI MAX = 3,10mc/zi; Consum maxim orar QORAR MAX = 0,36mc/h;

Gaz metan – consum orar = 18.5 mc/h, 2 cazane murale Qcazan = 72.6Kw;

Se vor căuta amplasamente cu posibilitate de racordare la rețeaua stradală de stingere a incendiilor – bransamentul trebuie să asigure un debit 10l/s.

- Caracteristici construcție propusă:

Destinația construcției: SALĂ DE SPORT CU TRIBUNĂ DE 180 LOCURI, având următoarele funcțiuni:

Principale – sport, sală handbal cu tribună de 180 locuri;

Secundare – vestiare schimb;

Conexe – circulații, grupuri sanitare, spații tehnice.

Dimensiunile maxime la teren: 59,8m x 51,2m;

Regim de înălțime: P+1;

H max = 10.45 m (măsurată de la cota terenului amenajat);

Suprafața construită – 1445 mp; Suprafața desfășurată - 1750 mp;

POT maxim = 50 % sau conform reglementarilor urbanistice locale;

CUT maxim = 1 sau conform reglementarilor urbanistice locale;

Categoria de importanță a construcției:C-normală, aprobat prin H.G. 766-1997;

Clasa de importanță a construcției:II, conform P 100-2013;

Gradul de rezistență la incendiu:II;

Tipul clădirii: civilă obișnuită.

Surse de Finanțare 2021 - 2027

2. SUBPROGRAMUL "BAZINE DE ÎNOT"

Conform art. 3, alin. 1 din Anexa 3 la OG 25/2001 cu modificările și completările ulterioare se pot finanța următoarele categorii de servicii și lucrări: expertizare tehnică / expertizare energetică / proiectare / construcții noi / reabilitare / consolidare / extindere / modernizare / finalizare structuri începute cu aceeași destinație / dotare

Conform art 1. alin. 2, lit. b) din OG 25/2001 cu modificările și completările ulterioare, expresia bazine de înot semnifică bazine pentru competiții naționale și internaționale, precum și bazine de înot didactic școlare

În cadrul sub-programului sunt disponibile următoarele proiecte tip :

BAZIN DIDACTIC DE ÎNOT

Pentru construire "BAZIN DIDACTIC DE ÎNOT" trebuie asigurate următoarele:

- *Caracteristici teren:*

Suprafața minimă de teren, liber de sarcini, necesară amplasării obiectivului de investiție este de 3000 mp, pentru care se emite Hotărârea Consiliului Local.

Terenul se va identifica potrivit planului de situație și extrasului de carte funciară la zi. Terenul va fi amplasat în intravilanul localității.

Forma terenului va fi relativ dreptunghiulară și va permite înscrierea unui dreptunghi cu laturile de 40m x 65m. Nu se admit terenuri cu declivitate mai mare de 1% longitudinal, respectiv 2% transversal.

Se va evita, ca regulă generală, amplasarea construcțiilor pe maluri, râpe sau alte terenuri care prezintă risc de alunecare sau surpare, terenuri care au fost folosite pentru depozitarea deșeurilor.

Se va avea în vedere ca între construcția bazinului și construcțiile vecine să existe o distanță minimă de 10 m pentru a se asigura distanța de protecție, din punct de vedere PSI.

Se vor asigura: accesul dintr-o stradă principală; deschiderea la stradă - minim 50 m; înscrierea în planul de dezvoltare urbanistic zonal.

Se vor asigura condiții de acces autospecialelor la minim 2 fațade.

- Studii și avize necesare:

Studiul Geotehnic (minim 3 foraje) – verificat la cerința Af, întocmit conform conținutului cadru și prevederilor legale la data prezentei (NP074/2014), care să pună în evidență în principal: natura terenului de fundare; adâncimea de fundare; presiunea admisibilă; nivelul mediu al pânzei de apă freatică; soluții de fundare.

Studiul Topografic – va conține memoriu tehnic împreună cu un plan de situație topografic (vizat de OCPI), realizat în sistem de coordonate "Stereo 1970" și curbe de nivel, în conformitate cu legislația în vigoare.

Certificat de Urbanism în termen de valabilitate emis conform Legii 350/2001 și planurile anexe la C.U. vizate spre neschimbare (plan de situație și plan de încadrare în zonă), semnate de arhitectul șef.

Avize de principiu privind asigurarea utilităților (energie termică și electrică, gaz metan, apă-canal, telecomunicații / telefonie, salubritate, I.S.U. etc.) conform certificatului de urbanism, acordului de mediu, avizului Direcției pentru Cultură,

Surse de Finanțare 2021 - 2027

Culte și Patrimoniul Județean, conform Legii nr. 422/2001 – privind protejarea monumentelor istorice și alte avize și acorduri de principiu specifice.

- *Cerințe din punct de vedere al utilităților:*

Alimentarea cu energie electrică – Putere instalată $P_i = 217\text{kW}$, Putere absorbită $P_a = 114\text{kW}$; Curentul de calcul $I_c=205\text{A}$; Tensiunea de utilizare $3\text{X}400/230\text{V}$, 50 Hz;

Canalizare menajeră – Debit mediu zilnic maxim $Q_{uz\ ZI\ MED} = 3,25\text{mc/zi}$; Debit maxim zilnic $Q_{uz\ ZI\ MAX} = 3,90\text{mc/zi}$; Debit maxim orar $Q_{uz\ ORAR\ MAX} = 0,46\text{mc/h}$;

Alimentare apă – Consum mediu zilnic $Q_{ZI\ MED} = 3,25\text{mc/zi}$; Consum maxim zilnic $Q_{ZI\ MAX} = 3,90\text{mc/zi}$; Consum maxim orar $Q_{ORAR\ MAX} = 0,46\text{mc/h}$;

Gaz metan – consum orar = 44mc/h , 4 cazane murale $Q_{cazan} = 95\text{Kw}$;

Se vor căuta amplasamente cu posibilitate de racordare la rețeaua stradală de stingere a incendiilor – bransamentul trebuie să asigure un debit 10l/s .

- *Caracteristici construcție propusă:*

Destinația construcției: BAZIN DIDACTIC DE ÎNOT, având funcțiuni:

Principale – sport, bazin de inot; Secundare – vestiare schimb; Conexa – circulații, grupuri sanitare, spații tehnice.

Dimensiunile maxime la teren - $40\text{m} \times 65\text{m}$ (proiecția tuturor elementelor);

Regim de înălțime - P+1;

H max cornișă = 9.25 m (măsurată de la cota terenului amenajat);

H max coamă = 12.30 m (măsurată de la cota terenului amenajat);

Suprafața construită – 840 mp ;

Suprafața desfășurată - 1391 mp ;

POT maxim = 35% sau conform reglementărilor urbanistice locale;

CUT maxim = 0.65 sau conform reglementărilor urbanistice locale;

Categoria de importanță a construcției: C-normală, aprobat prin H.G. 766-1997;

Clasa de importanță a construcției: III, conform P 100-2013;

Gradul de rezistență la incendiu: II.

Tipul clădirii: civilă obișnuită.

Surse de Finanțare 2021 - 2027

4.SUBPROGRAMUL ”COMPLEXURI SPORTIVE”

Conform art. 3, alin. 1 din Anexa 3 la OG 25/2001 cu modificările și completările ulterioare se pot finanța următoarele categorii de servicii și lucrări: expertizare tehnică / expertizare energetică / proiectare / construcții noi / reabilitare / consolidare / extindere / modernizare / finalizare structuri începute cu aceeași destinație / dotare

Conform art 1. alin. 2, lit. c) din OG 25/2001 cu modificările și completările ulterioare, expresia complexuri sportive semnifică spații și terenuri special amenajate pe care se pot desfășura activități sportive și de recreere, acoperite sau în aer liber, inclusiv activități conexe modificările și completările ulterioare se pot finanța următoarele categorii de servicii și lucrări: expertizare tehnică / expertizare energetică / proiectare / construcții noi / reabilitare / consolidare / extindere / modernizare / finalizare structuri începute cu aceeași destinație / dotare

Conform art 1. alin. 2, lit. d) din OG 25/2001 cu modificările și completările ulterioare, expresia așezăminte culturale semnifică imobile în care se desfășoară activități în domeniul cultural, de informare și de educație permanentă, precum: căminele culturale, casele de cultură, universitățile populare, școlile populare de arte și meserii, centrele culturale și alte asemenea

5.SUBPROGRAMUL ”UNITĂȚI ȘI INSTITUȚII DE ÎNVĂȚĂMÂNT DE STAT”

Conform art. 3, alin. 1 din Anexa 3 la OG 25/2001 cu modificările și completările ulterioare se pot finanța următoarele categorii de servicii și lucrări: expertizare tehnică / expertizare energetică / proiectare / construcții noi / reabilitare / consolidare / extindere / modernizare / finalizare structuri începute cu aceeași destinație / dotare

Conform art 1. alin. 2, lit. e) din OG 25/2001 cu modificările și completările ulterioare, expresia unități și instituții de învățământ de stat semnifică imobile destinate procesului educațional și de cercetare, spații cu destinația de cămine și cantine, imobile destinate activităților cultural - sportive

6.SUBPROGRAMUL ”PATINOARE ARTIFICIALE”

Conform art. 3, alin. 1 din Anexa 3 la OG 25/2001 cu modificările și completările ulterioare se pot finanța următoarele categorii de servicii și lucrări: expertizare tehnică / expertizare energetică / proiectare / construcții noi / reabilitare / consolidare / extindere / modernizare / finalizare structuri începute cu aceeași destinație / dotare

Conform art 1. alin. 2, lit. f) din OG 25/2001 cu modificările și completările ulterioare, expresia patinoare artificiale semnifică patinoare artificiale pentru competiții naționale și internaționale, precum și patinoare artificiale de agrement

Surse de Finanțare 2021 - 2027

7.SUBPROGRAMUL ”UNITĂȚI SANITARE”

Conform art. 3, alin. 1 din Anexa 3 la OG 25/2001 cu modificările și completările ulterioare se pot finanța următoarele categorii de servicii și lucrări: expertizare tehnică / expertizare energetică / proiectare / construcții noi / reabilitare / consolidare / extindere / modernizare / finalizare structuri începute cu aceeași destinație / dotare

Conform art 1. alin. 2, lit. g) din OG 25/2001 cu modificările și completările ulterioare, expresia unități sanitare semnifică spitale / dispensare medicale și/sau alte unități sanitare în care funcționează cabinete medicale

Conform art. 3, alin. 1 din Anexa 3 la OG 25/2001 cu modificările și completările ulterioare se pot finanța următoarele categorii de servicii și lucrări: expertizare tehnică / expertizare energetică / proiectare / construcții noi / reabilitare / consolidare / extindere / modernizare / finalizare structuri începute cu aceeași destinație / dotare

Conform art 1. alin. 2, lit. h) din OG 25/2001 cu modificările și completările ulterioare, expresia săli de cinema semnifică spații destinate proiecției cinematografice

9. SUBPROGRAMUL ”LUCRĂRI ÎN PRIMĂ URGENTĂ”

Conform art. 3, alin. 2 din Anexa 3 la OG 25/2001 cu modificările și completările ulterioare, în scopul prevenirii și atenuării efectelor riscurilor naturale cauzate de cutremure de pământ, inundații, alunecări de teren, tasări și/sau prăbușiri de teren se pot finanța următoarele categorii de servicii și lucrări: expertizare tehnică, proiectare, execuție de construcții noi, reconstrucția imobilelor afectate de cutremure de pământ, inundații, alunecări de teren, tasări și/sau prăbușiri de teren sau expertizare tehnică, proiectare și execuția lucrărilor care constau în consolidarea / repararea elementelor structurale și, după caz, a elementelor nestructurale ale construcției și/sau introducerea unor elemente structurale suplimentare, demolări parțiale, lucrări de îmbunătățire a terenului de fundare, reabilitări la construcții și instalațiile aferente, reparații capitale

Conform art 1. alin. 2, lit. i) din OG 25/2001 cu modificările și completările ulterioare, expresia lucrări în primă urgență semnifică lucrări executate în scopul prevenirii și atenuării efectelor riscurilor naturale cauzate de cutremure de pământ, inundații, alunecări de teren, tasări și/sau prăbușiri de teren

10.SUBPROGRAMUL ”REABILITARE BLOCURI DE LOCUINTE SITUATE ÎN LOCALITĂȚI DIN ZONE DEFAVORIZATE”

Se finanțează exclusiv obiectivele de investiții preluate din Programul de reabilitare a unor blocuri de locuințe situate în localități din zone defavorizate, pentru anul 2014, aprobat prin HG 343/2014, până la finalizarea acestora

Surse de Finanțare 2021 - 2027

11. SUBPROGRAMUL "DRUMURI DE INTERES LOCAL ȘI DRUMURI DE INTERES JUDEȚEAN"

Conform art. 3, alin. 1 din Anexa 3 la OG 25/2001 cu modificările și completările ulterioare se pot finanța următoarele categorii de servicii și lucrări: expertizare tehnică / proiectare / construcții noi / reabilitare / consolidare / extindere / modernizare / finalizare structuri începute cu aceeași destinație / dotare

Conform art 1. alin. 2, lit. o) din OG 25/2001 cu modificările și completările ulterioare, expresia drumuri de interes local și drumuri de interes județean semnifică căi de comunicație terestră special amenajate pentru circulația vehiculelor și pietonilor, clasificate conform prevederilor OG 43/1997 privind regimul drumurilor, republicată cu modificările și completările ulterioare, prin acte ale autorităților publice

12.SUBPROGRAMUL "FOSE SEPTICE, MICROSTAȚII DE EPURARE, SISTEME DE ALIMENTARE CU APĂ ȘI SISTEME DE CANALIZARE"

Conform art. 3, alin. 1 din Anexa 3 la OG 25/2001 cu modificările și completările ulterioare se pot finanța următoarele categorii de servicii și lucrări: expertizare tehnică / proiectare / construcții noi / reabilitare / consolidare / extindere / modernizare / finalizare structuri începute cu aceeași destinație / dotare

Conform art 1. alin. 2, lit. p) - r) din OG 25/2001 cu modificările și completările ulterioare, expresia:

Fose septice semnifică rezervoare etanșe subterane, în care se colectează apele menajere produse în gospodării, elimină în bună măsură materiile poluante concentrate în apele uzate și asigură reținerea materiilor solide și a deșeurilor plutitoare

Microstații de epurare semnifică ansamblul de construcții și instalații destinat epurării apelor uzate, prin metode mecanice, mecano-chimice, biologice și altele

Sistem de canalizare semnifică ansamblul construcțiilor și terenurilor aferente instalațiilor tehnologice, echipamentelor funcționale și dotărilor specifice, prin care se realizează serviciul public de canalizare și care cuprinde, de regulă, următoarele componente: racorduri de canalizare de la punctul de delimitare a proprietății și preluare; rețele de canalizare; stații de pompare; stații de epurare; colectoare de evacuare spre emisar; guri de vărsare în emisar; depozite de nămol deshidratat.

Sistem de alimentare cu apă semnifică ansamblul construcțiilor și terenurilor, instalațiilor tehnologice, echipamentelor funcționale și dotărilor specifice, prin care se realizează serviciul public de alimentare cu apă și care cuprinde, de regulă, următoarele componente: captări, aducțiuni, stații de tratare, stații de pompare cu sau fără hidrofor,

Surse de Finanțare 2021 - 2027

rezervoare de înmagazinare, rețele de transport și distribuție, brânșamente, până la punctul de delimitare a proprietății

13.SUBPROGRAMUL "ALTE OBIECTIVE DE INTERES PUBLIC SAU SOCIAL ÎN DOMENIUL CONSTRUCȚIILOR"

Conform art. 3, alin. 1 din Anexa 3 la OG 25/2001 cu modificările și completările ulterioare se pot finanța următoarele categorii de servicii și lucrări: expertizare tehnică / expertizare energetică / proiectare / construcții noi / reabilitare / consolidare / extindere / modernizare / finalizare structuri începute cu aceeași destinație / dotare

Conform art 1. alin. 2, lit. j) din OG 25/2001 cu modificările și completările ulterioare, expresia alte obiective de interes public sau social in domeniul construcțiilor semnifică orice tip de construcții care se realizează pentru satisfacerea nevoilor materiale și spirituale ale comunităților locale, inclusiv la nivel național, care nu se încadrează în restul categoriilor de subprograme

In cadrul subprogramului sunt disponibile următoarele proiecte tip
CENTRU CULTURAL

Pentru construire "CENTRU CULTURAL" – proiect tip trebuie asigurate următoarele:

- *Caracteristici teren:*

Suprafața minimă de teren, liber de sarcini, necesară amplasării obiectivului de investiție, este de 3800 mp (deschidere la stradă de 75 m), pentru care se emite Hotărârea Consiliului Local. Terenul se va identifica potrivit planului de situație și extrasului de carte funciară la zi. Terenul va fi amplasat în intravilanul localității.

Se va evita, ca regulă generală, amplasarea construcțiilor pe maluri, râpe sau alte terenuri care prezintă risc de alunecare sau surpare, terenuri care au fost folosite pentru depozitarea deșeurilor.

- *Studii și avize necesare:*

Studiul Geotehnic (minim 3 foraje) – verificat la cerința Af, întocmit conform conținutului cadru și prevederilor legale la data prezentei (NP074/2014), care să pună în evidență în principal: natura terenului de fundare; adâncimea de fundare; presiunea admisibilă; nivelul mediu al pânzei de apă freatică; soluții de fundare

Studiul Topografic – va conține memoriul tehnic împreună cu un plan de situație topografic (vizat de OCPI), realizat în sistem de coordonate "Stereo 1970" și curbe de nivel, în conformitate cu legislația în vigoare.

Certificat de Urbanism în termen de valabilitate emis conform Legii 350/2001 și planurile anexe la C.U. vizate spre neschimbare (plan de situație și plan de încadrare în zonă), semnate de arhitectul șef.

Avize de principiu privind asigurarea utilităților (energie termică și electrică, gaz metan, apă-canal, telecomunicații / telefonie, salubritate, I.S.U. etc.) conform certificatului de urbanism, acordului de mediu, avizului Direcției pentru Cultură,

Surse de Finanțare 2021 - 2027

Culte și Patrimoniul Județean, conform Legii nr. 422/2001 – privind protejarea monumentelor istorice și alte avize și acorduri de principiu specifice.

- *Caracteristici construcție propusă:*

S min teren = 3800mp – deschidere la stradă de 75 m;

S construită propusă = 1157 mp; S construită desfășurată = 1910 mp;

V construcție = 8500 mp; S utilă = 1650 mp;

POT max = 30%;

CUT max = 0,50 m;

Regim de înălțime P+1, cu H la cornișă 10,35 m, cu accent vertical, turn P+3,

H max 17,60m – 64mp , 5,5% din suprafața construită;

H max. la cornișă - 4,70 m (turn 15,55 m);



Înălțime la coamă - 10,35 m (accent vertical – turn 17,60 m);

Grad III de rezistență la foc conform P118/2 din 2013;

Categoria de importanță a construcției: C – NORMALĂ;

Clasa de importanță a construcției: II - conform P 100-1/2013.

Surse de Finanțare 2021 - 2027

III Surse de Finanțare 2021 - 2027	
	III.11. Alte surse de finanțare
	III.11. Alte surse de finanțare III.11.1 PROGRAMUL OPERATIONAL TRANSPORT 2021-2027:(POT) Buget aprobat 8,3 miliarde euro

Viziunea strategică a programului operațional:

Viziunea pentru anul 2030 este de a extinde infrastructura de transport pe teritoriul României (Infrastructura rutieră ; Infrastructura și servicii feroviare; Transportul fluvial și maritim; Transportul intermodal; Transport în condiții de siguranță, securitate și interoperabilitate; Transportul cu metroul și Mobilitate urbana) în vederea îmbunătățirii conectivității între regiunile țării dar și cu restul țărilor din Uniunea Europeană.

POT 2021-2027 a fost elaborat pentru a răspunde nevoilor de dezvoltare ale României identificate în Acordul de Parteneriat 2021-2027 și în acord cu Raportul de țară, și Recomandarile specifice de Țară, dar și strategiei dezvoltate de România pentru recuperarea decalajelor de dezvoltare în domeniul infrastructurii de transport, Planul investitional pentru dezvoltarea infrastructurii de transport pentru perioada 2020-2030 (document publicat în iulie 2020).

Strategia POT s-a dezvoltat la intersecția politicii europene de transport evidențiată prin Politica TEN-T, Strategia Europa 2020, pachetul “Europa în mișcare” și nevoile naționale de dezvoltare a infrastructurii și serviciilor de transport, precum și a siguranței rutiere așa cum sunt prezentate în Strategia actualizată de implementare a Master Planului General de Transport al României parte din Planul Investițional pentru dezvoltarea infrastructurii de transport pentru perioada 2020-2030.

Prin urmare principala provocare pe care POT 2021-2027 va trebui să o rezolve o reprezintă recuperarea decalajului de dezvoltare a infrastructurii de transport a României, adaptată inclusiv utilizării duale și asigurând în același timp atingerea obiectivelor europene de reducere a emisiilor de carbon¹ și transferul spre o mobilitate durabilă și sigură.

Pentru identificarea celorlalte provocări la care POT 2021-2027 va răspunde sunt avute în vedere principalele obiective prevăzute de documentele strategice europene și naționale, precum și impactul asupra economiei globale produs de criza noului Coronavirus COVID-19.

Sursa de finanțare a Programului Operațional:

Sursa de finanțare a Programului Operațional:

- Fondul European pentru Dezvoltare Regională (FEDR);
- Fondul de Coeziune (FC),
- Co-finanțare națională (buget de stat)

Surse de Finanțare 2021 - 2027

Rata medie de cofinanțare la nivel de Program Operațional:

- Regula - 85% fonduri europene,
- 15% buget national

Excepti

- Axa 1 – rutier unde este prevazuta o rata de cofinantare de 60%

Bugetul estimat al programului 8,368 mld Euro din care:

- 2,042 mld Euro FEDR
- 5,570 mld Euro FC
- 4,612 mld Euro BS

Durata programului operațional:

- Perioada de programare 2021-2027
- Eligibilitate cheltuieli: 01 Ianuarie 2021 - 31 Decembrie 2029

Obiectivele generale / specifice ale programului operațional

Obiectivul general al programului este structurat in următoarele obiective specifice:

➤ Dezvoltarea unei rețele TEN-T durabilă, rezilientă în fața schimbărilor climatice, inteligentă, sigură și intermodală

România nu are încă realizată rețeaua primară de infrastructură terestră care să asigure în condiții de siguranță legăturile între toate regiunile României precum și legăturile cu vecinii, în particular cu vecinii – state UE. Rețeaua primară de infrastructură terestră este asigurată predominant de sectoare care sunt situate pe rețeaua TEN-T.

Utilitatea autostrazilor sau drumurilor expres consta in crearea unor cai de comunicatie moderne cu implicatii in dezvoltarea regionala a zonei, fluidizarea traficului, devierea traficului de tranzit, cresterea sigurantei utilizatorilor, micșorarea timpilor de parcurs, facilitarea pe viitor a unui sistem de intretinere a carosabilului si scaderea poluarii in zonele tranzitate in prezent.

Este necesară reabilitarea și modernizarea rețelei feroviare la standarde europene asigurând cerințele de interoperabilitate precum și creșterea ofertei și a calității materialului rulant, pentru creșterea competitivității transportului feroviar și extinderea serviciilor la nivelul potențial, pentru creșterea accesibilității locuitorilor regiunilor și localităților și a bunurilor la mijloace îmbunătățite de transport feroviar.

Obiectivul specific este sustinut, corelat cu elementele de ordin strategic prezente in Planul investitional pentru dezvoltarea infrastructurii de transport pentru perioada 2020-2030, document strategic care prezinta viziunea investitionala a Romaniei pentru urmatoarea decada si pentru fiecare mod de transport.

➤ Dezvoltarea unei mobilități naționale, regionale și locale durabile, reziliente în fața schimbărilor climatice, inteligente și intermodale, inclusiv îmbunătățirea accesului la TEN-T și a mobilității transfrontaliere

Rețeaua primară de infrastructură terestră are nevoie de o rețea secundară care să asigure încărcările/descărcările necesare accesibilității regionale și a marilor centre urbane.

Surse de Finanțare 2021 - 2027

Necesitatea unei rețele de drumuri moderne și sigure care să răspundă cerinței crescânde de transport, să respecte Directivele UE și care să determine reducerea traficului de tranzit, conduc la promovarea de investiții care să asigure accesibilitatea regională și urbană a rețelei primare de transport în mod eficient și cu un impact redus asupra mediului, dar cu oportunități în creștere pentru mediul economic și social.

➤ **Mobilitate națională, regională și locală sustenabilă**

Prezentul obiectiv specific este susținut, corelat cu elementele de ordin strategic prezente în Planurile de Mobilitate Urbană Durabilă ale poliilor de dezvoltare sau de creștere, ale municipiilor și ale București-Ilfov.

Politicile de transport și mobilitate, la nivelul Uniunii Europene, au ca viziune comună realizarea unui sistem de transport integrat și funcțional,

Priorități de investiții care se vor finanța în cadrul programului operational:

	<p>III.11.1 PROGRAMUL OPERATIONAL TRANSPORT 2021-2027:(POT) Prioritatea/AXA 1 - Îmbunătățirea conectivității prin dezvoltarea rețelei TEN-T de transport rutier</p>
---	--

Buget

- FEDR - 551 milioane euro
- FC - 1,385 mld euro
- Total - 1.936 mld euro

Operațiunile vizate de această prioritate vor include finalizarea proiectelor făcute din perioada 2014-2020 precum și a proiectelor prioritizate pentru finalizarea rețelei primare a României situate pe rețeaua TEN-T CORE și TEN-T COMPREHENSIVE conform strategiei actualizate de implementare a Master Planului General de Transport al României cuprinsă în Planul Investițional pentru dezvoltarea infrastructurii de transport pe perioada 2020-2030.

Rețeaua primară reflectă la nivel național conceptul politicii UE de focalizare a principalelor investiții pe o rețea compactă ce reprezintă coloana vertebrală a sistemului de transport.

Rețeaua primară rutieră va reprezenta baza de la care România va aborda procesul de revizuire a politicii TEN-T europene planificat pentru 2021. Se așteaptă ca prin realizarea rețelei primare de infrastructură rutieră a României să se contribuie semnificativ la îmbunătățirea conectivității și mobilității europene, transfrontaliere și naționale, diminuarea disparităților regionale, creșterea siguranței rutiere, cu impact asupra creșter numărului de utilizatori pentru transportul de marfă și persoane

Beneficiari eligibili:

- Îmbunătățirea conectivității prin dezvoltarea rețelei TEN-T de transport rutier
- Compania Națională de Administrare a Infrastructurii Rutiere
- C.N.A.I.R

Surse de Finanțare 2021 - 2027

	III.11.1 PROGRAMUL OPERATIONAL TRANSPORT 2021-2027:(POT)
	Prioritatea/AXA 2 - Îmbunătățirea conectivității prin dezvoltarea infrastructurii rutiere pentru accesibilitate teritoriala

Buget

- FEDR - 350 mil euro

Planul investițional pentru dezvoltarea infrastructurii de transport a României pe perioada 2020-2030, document ce actualizează strategia de implementare a Master Planului General de Transport al României a introdus conceptele de rețea primară, secundară și terțiară ca principale categorii de definire a importanței legăturilor de transport ale României cu vecinii precum și între regiunile sale. La nivel central responsabilitatea realizării rețelei primare și secundare revine Ministerului Transporturilor, Infrastructurii și Comunicațiilor. Rețeaua secundară de transport are rolul de a asigura accesibilitatea regională și urbană a rețelei primare de transport în mod eficient, sigur și cu impact redus asupra mediului. Fără o accesibilitate crescută a regiunilor și centrelor urbane la rețeaua primară vor fi afectate accesul la piața unică și locurile de muncă, se reduc oportunitățile de investiții și scade gradul de satisfacție socială cu efecte negative asupra mediului

Operațiunile prevăzute în cadrul acestei priorități vor viza construcția/modernizarea variantelor de ocolire și construcția/modernizarea accesului municipiilor la sectoarele rețelei rutiere primare (la nivel de drum național situat pe rețeaua secundară), precum și și modernizarea sectoarelor de drum național situate pe rețeaua secundară.

Beneficiari eligibili:

(în parteneriat sau individual)

- Compania Națională de Administrare a Infrastructurii Rutiere -C.N.A.I.R
- Direcțiile Regionale de Drumuri si Poduri (7 direcții regionale și București)
- Administrații Publice Locale

	III.11.1 PROGRAMUL OPERATIONAL TRANSPORT 2021-2027:(POT)
	Prioritatea/AXA 3 - Îmbunătățirea conectivității prin dezvoltarea rețelei TEN-T de transport pe calea ferată

Buget

- o FEDR - 440,8 mil
- o FC - 655,2 mil
- o Total - 1.096 mil euro

În domeniul infrastructurii feroviare, POT își va focaliza intervențiile asupra continuării modernizării rețelei primare de cale ferată a României care în conformitate cu Planul Investițional privind dezvoltarea infrastructurii de transport a României pe perioada 2020-2030. În cadrul rețelei primare de cale ferată atenție deosebită va fi acordată finalizării proiectelor demarate cu finanțare europeană în perioada 2014-2020. În coordonare cu intervețiile finanțate în cadrul Mecanismului Interconectarea Europei (CEF) se vor focaliza investițiile asupra finalizării coridorului, Rin –Dunare precum și

Surse de Finanțare 2021 - 2027

a celorlalte secțiuni ale rețelei primare. Rețeaua primară reflectă la nivel național conceptul politicii UE de focalizare a principalelor investiții pe o rețea compactă ce reprezintă coloana vertebrală a sistemului de transport.

Luând în considerare experiențele trecutului, parametri tehnici vizați de noile investiții în rețeaua primară sprijinite prin intermediul acestei priorități sunt aliniați cu cei prevăzuți pentru rețeaua TEN-T (centrală) în cadrul Regulamentului 1315/2013, în particular electrificare, ERTMS nivel 2, viteza liniei de 100 km/h, ecartament de 1435 mm, treceri la nivel cu bariere automate și posibilitatea circulației trenurilor de 740 m lungime. Având în vedere aceste considerente se încurajează utilizarea modernizării online cu condiția introducerii ERTMS și modernizării/reconstrucției structurilor necesare. În acest sens vor fi susținute acțiunile pentru achiziție de mijloacele de lucru (trenuri de lucru și echipamente) pentru asigurarea proceselor de modernizare a infrastructurilor feroviare de către administratorul infrastructurii conform parametrilor tehnici menționați mai sus.

Se vor finanța operațiuni pentru:

- ✓ Construcția infrastructurii feroviare aflate pe rețeaua TEN-T (inclusiv ERTMS)
- ✓ Modernizarea infrastructurii feroviare aflate pe rețeaua TEN-T ((inclusiv ERTMS și modernizarea gărilor))
- ✓ Achiziția de trenuri de lucru și echipamente conexe pentru modernizare și electrificare CF,
- ✓ Modernizarea/reabilitarea podurilor și podețelor feroviare.

Principalul rezultat urmărit constă în creșterea gradului de utilizare al infrastructurii feroviare (pasageri și transport de marfă) și se așteaptă îmbunătățirea conectivității transfrontaliere, diminuarea disparităților regionale precum și a emisiilor de CO₂, oferind totodată conexiuni ecologice îmbunătățite cu un grad de siguranță și securitate sporit față de alte moduri de transport.

Beneficiari eligibili: (în parteneriat sau individual)

- Compania Națională Căile Ferate Române – CN CFR SA
- Direcțiile Regionale de Căi Ferate



III.11.1 PROGRAMUL OPERATIONAL TRANSPORT 2021-2027:(POT)

Prioritatea/AXA 4 - Îmbunătățirea mobilității naționale, durabile și reziliente față de schimbări climatice prin creșterea capacității de transport pe calea ferată

Buget

FEDR - 250 mil euro

Pentru a asigura beneficiile economice, sociale și de mediu aduse de modernizarea rețelei feroviare de cale ferată este necesar ca serviciile de transport să fie la calitatea solicitată de utilizatori. În particular transportul feroviar public de pasageri trebuie susținut pentru creșterea ponderii în cadrul pieței de transport. POT va sprijini acest

Surse de Finanțare 2021 - 2027

demers prin susținerea proiectelor de achiziție de material rulant, atât cele demarate în cadrul perioadei precedente de programare, cât și proiectele noi. Materialul rulant va trebui să fie nou, dotat cu echipament ERTMS (nivelul 2) și să contribuie la obiectivul de neutralitate față de carbon cuprins în cadrul European Green Deal. În plus față de achiziția de material rulant pentru transportul de călători vor fi sprijinite măsurile de facilitare a eficienței transportului feroviar public de călători (optimizarea mersului trenurilor – graficului de călătorii, sistemele de ticketing, măsuri de creștere a accesibilității persoanelor cu deficiențe de deplasare și alte măsuri similare).

Se vor finanța operațiunile pentru:

- achiziția de material rulant ecologic,
- măsuri de reformă în domeniul transportului feroviar de călători.

Beneficiari eligibili

- Autoritatea pentru Reforma Feroviara (ARF),
- Parteneriate ale operatorilor feroviari de transport de călători cu ARF.

**III.11.1 PROGRAMUL OPERATIONAL TRANSPORT 2021-2027:(POT)**

Prioritatea/AXA 5 - Îmbunătățirea conectivității prin creșterea gradului de utilizare a transportului cu metroul in regiunea Bucuresti-Ilfov

Buget Prioritatea

- FC - 250 mil euro

Transportul cu metroul reprezintă pentru regiunea capitalei României cel mai prietenos mod de transport cu mediu. Pentru extinderea beneficiilor acestui mod de transport, precum și pentru creșterea siguranței în operare POT va sprijini realizarea acțiunilor pentru investiții în infrastructura de metrou, atât cele demarate în perioada precedentă de programare, cât și cele noi.

Se vor finanța operațiunile pentru:

- Investiții în infrastructura de metrou (noi tronsoane, stații aferente),
- Investiții în material rulant, modernizare instalații,
- Investiții în echipamente conexe, măsuri de creștere a accesibilității persoanelor cu deficiențe de deplasare, inclusiv sisteme de siguranță,
- Modernizarea stațiilor a căror condiții de desfășurare a călătoriilor nu corespund standardelor de siguranță actuale,
- Susținerea integrării călătoriilor la nivel metropolitan cu alte sisteme de transport public de călători.

Prin realizarea operațiunilor menționate mai sus se vor asigura premisele pentru creșterea numărului de călători cu metroul și creșterea gradului de atractivitate al acestui mod de transport, cu scopul reducerii traficului auto și a poluării la nivelul ariei metropolitane a Bucureștiului.

Beneficiari eligibili:

- METROREX

Surse de Finanțare 2021 - 2027

	III.11.1 PROGRAMUL OPERATIONAL TRANSPORT 2021-2027:(POT) Prioritatea/AXA 6 - Îmbunătățirea conectivității și mobilității urbane, durabila și reziliența în fața schimbărilor climatice prin creșterea calității serviciilor de transport pe calea ferată
---	---

Buget

- FEDR - 350 mil euro

România are șapte poli de dezvoltare (arii metropolitane majore) la care se adaugă regiunea București-Ilfov și alți poli de creștere. Cu excepția Bucureștiului, transportul urban în ceilalți poli de dezvoltare și poli de creștere se realizează exclusiv prin mijloace de transport de suprafață, predominant cu autobuze și microbuze. Pentru asigurarea obiectivului de neutralitate față de carbon cuprins în Strategia europeană - Green Deal, precum și pentru integrarea la nivel urban a serviciilor feroviare de transport de pasageri, POT va sprijini prin intermediul acestei priorități investiții de dezvoltare a sistemelor de cale ferată urbane pentru arii metropolitane atât în ceea ce privește construcția/modernizarea infrastructurii, cât și achiziționarea de material rulant ecologic (trenuri metropolitane) necesare operării pe rețeaua feroviară pentru deplasările de scurt parcurs, în regiunile metropolitane. Investițiile se vor baza pe integrarea modurilor de transport urban în cadrul Planurilor de Mobilitate Urbană Durabilă (PMUD).

Operațiunile finanțate prin intermediul acestei priorități vor viza:

- achiziția de trenuri metropolitane (material rulant)
- construcția/modernizarea/optimizarea infrastructurii necesare
- optimizarea mersului trenurilor – graficului de călătorii, sistemele de ticketing (inclusiv integrare cu alte moduri de transport), măsuri de creștere a accesibilității persoanelor cu deficiențe de deplasare și alte măsuri similare

Prin implementarea operațiunilor menționate mai sus, POT propune o schimbare de atitudine la nivelul populației urbane față de modul de transport pe calea ferată prin creșterea numărului de călători pe calea ferată pentru serviciile de transport metropolitan, care să contribuie la îmbunătățirea siguranței, reducerea impactului asupra mediului și creșterea intermodalității și calității transportului metropolitan.

Beneficiari eligibili:

- Parteneriate între Autoritățile Publice Locale și Compania Națională Căile Ferate Române-C.N.C.F.R. și/sau ARF

	III.11.1 PROGRAMUL OPERATIONAL TRANSPORT 2021-2027:(POT) Prioritatea/AXA 7 - Dezvoltarea unui sistem de transport multimodal
---	---

Buget

- FC - 30 mil euro

Un sistem de transport eficient trebuie să asigure traseul neîntrerupt al călătorilor și al mărfurilor la destinațiile solicitate. Un sistem de transport multimodal asigură acest

Surse de Finanțare 2021 - 2027

deziderat prin utilizarea a mai mult de un mod de transport. În România în cadrul principalelor orașe este necesară asigurarea atât a terminalelor de transport intermodal, cât și a legăturilor acestora cu principalele huburi modale. POT urmărește sprijinirea investițiilor ce vizează îmbunătățirea transportului multimodal de mărfuri și călători în orașele din România cu peste 100.000 de locuitori.

Operațiunile vizate în cadrul acestei priorități sunt:

- Investiții în modernizarea terminalelor intermodale
- Dezvoltarea de terminale intermodale
- Investiții în instalații și echipamente de transfer intermodal
- Investiții în legăturile între principalele hub-uri de transport (gară, aeroport, port, punct vamal, parc industrial, terminal intermodal)

Investițiile în infrastructura terminalelor intermodale, a instalațiilor și echipamentelor aferente se vor efectua în conformitate cu prevederile legislației privind ajutorul de stat (maxim 10 MEUR/investiție fonduri publice, maxim 20 MEUR valoarea totală a unei investiții).

Prin realizarea operațiunilor menționate mai sus se așteaptă creșterea accesibilității regionale și scăderea costului generalizat al transportului către destinațiile aflate în cadrul principalelor orașe ale României (cu peste 100.000 loc.).

Beneficiari eligibili:

- Autorități Publice Locale
- Parteneriate Autorități Publice Locale- Compania Națională Căile Ferate Române-C.N.C.F.R.
- Agenți economici privați

**III.11.1 PROGRAMUL OPERATIONAL TRANSPORT 2021-2027:(POT)**

Prioritatea/AXA 8 - Creșterea gradului de utilizare a cailor navigabile si a porturilor

Buget:

- FC - 200 mil euro

Transportul naval este alături de transportul feroviar considerat un mod de transport mai prietenos cu mediu și astfel participă la implementarea strategiei europene Green Deal prin capacitatea de prelua cantități importante de mărfuri de la transportul rutier contribuind la obținerea dezideratului de neutralitate a emisiilor de carbon până în 2050. Transportul naval este susținut în sinergie și de Mecanismul Interconectarea Europei 2021-2027 cu accent deosebit pe modernizarea căilor navigabile. Astfel, POT va urmări finanțarea operațiunilor care să contribuie la îmbunătățirea gradului de utilizare a porturilor românești.

Investițiile vor viza cu precădere porturile situate pe rețeaua primară a României (**Constanța, Sulina, Tulcea, Galați, Brăila, Cernavodă, Călărași, Oltenița, Giurgiu, Corabia, Bechet, Calafat, Drobeta T. Severin, Moldova Noua**). Investițiile vor viza infrastructura portuară ce cuprinde cheuri, dane, bazine diguri și alte construcții hidrotehnice similare,, utilitățile pentru serviciile portuare, căile de acces rutier și

Surse de Finanțare 2021 - 2027

feroviar, platforme (inclusiv utilitățile aferente). Investițiile privind modernizarea/dezvoltarea terminalelor intermodale situate în aria portuară vor fi susținute de această prioritate.

Instalațiile, echipamentele și facilitățile de încărcare/descărcare pot fi finanțate în condițiile respectării regulilor de ajutor de stat.

Se vor finanța operațiuni pentru:

- Modernizarea și dezvoltarea infrastructurii portuare (inclusiv infrastructura intermodală) în porturile rețelei portuare primare a României,
- Dezvoltarea instalațiilor, echipamentelor și facilităților de încărcare/descărcare în porturile rețelei portuare primare a României

Se așteaptă ca realizarea operațiunilor precizate mai sus să conducă la creșterea volumului de mărfuri operate în cadrul porturilor aflate pe rețeaua primară a României, creșterea ariei deservite de aceste porturi, precum și creșterea tranzitului de mărfuri către vecinii României ce nu au acces la zone maritime.

Beneficiari eligibili:

- Administratorii porturilor maritime și fluviale situate pe rețeaua primară
- Operatori Privati
- MTIC

**III.11.1 PROGRAMUL OPERATIONAL TRANSPORT 2021-2027:(POT)****Prioritatea/AXA 9 - Creșterea gradului de siguranță și securitate pe rețeaua rutiera de transport****Prioritatea/AXA 9 - Creșterea gradului de siguranță și securitate pe rețeaua rutiera de transport****Buget:**

- FEDR - 100 mil euro

Siguranța rutieră în România este printre cele mai scăzute dintre statele UE. Factorii care au condus la această situație variază de la standardul tehnic scăzut al infrastructurii rutiere naționale până la comportamentul inadecvat al conducătorilor auto. Prin această prioritate POT urmărește finanțarea de operațiuni care să contribuie la îmbunătățirea siguranței circulației rutiere, reducerea numărului de accidente rutiere, în particular a accidentelor fatale în scopul contribuției la „Viziunea 0” a Comisiei Europene, precum și minimizarea efectelor economice cauzate de aceste accidente..

Prin intermediul acestei priorități se vor finanța operațiuni ce vizează

- Măsuri „hard” și „soft” care contribuie la îmbunătățirea siguranței traficului pe rețeaua rutiera,
- Eliminarea punctelor negre,
- Echipamente de intervenție în condiții meteo speciale

Prin implementarea operațiunilor menționate mai sus se așteaptă o scădere considerabilă a numărului de accidente rutiere (cu 30% până în 2030).

Beneficiari eligibili:

- CNAIR

Strategia Locala de Dezvoltare

Orizont de planificare 2021 -2027

Surse de Finanțare 2021 - 2027

III Surse de Finanțare 2021 - 2027	
	III.12. Document de sinteza – autorități publice – Obiective de finanțare surse

Autorități Publice – Obiective – Finanțări

	Obiective de investiții / Probleme	Surse de finanțare Valoare	Perioada estimată
	Construcția de parteneriate si dezvoltarea de Clustere (simple sau de cercetare dezvoltare)	POC 2014-2020 – prioritatea 2 : 150.000 -1.000.000 -2.000.0000 Euro/ proiect	2021 - 2023 (2025)
	Construcția de parteneriate de cercetare dezvoltare (ex. Parteneriat UAT Stațiune de dezvoltare agricolă Cercetare Dezvoltare Agricolă Șimnic, Craiova sau Stațiunea de Cercetare pentru Cultura Plantelor pe Nisipuri Dăbuleni, sau înființare pri parteneriat cu Universitatea etc.)	POC 2014-2020 – prioritatea 1 : 1.000.000 - 2.000.0000 Euro/ proiect	2021 - 2023 (2025)
	Pregătirea persoanelor din grupuri vulnerabile in ateliere protejate (ex. de tip cooperative meșteșugărești –in parteneriat cu ONG-uri si unități furnizoare de cursuri de pregătire / Unități școlare profesionale)	POCU 2014 – 2020 AP4 – 100.000 – 1.000.000 Euro/proiect	2021 - 2023 (2025)
	Dezvoltarea de activități specifice pentru persoanele aflate în risc de sărăcie și excluziune socială din comunitățile marginalizate din zona rurală și orașe (ex. Centru colectare plante si fructe de pădure)	POCU 2014 – 2020 AP5 – 200.000 – 1.000.000 Euro/proiect	2021 - 2023 (2025)
	Construcția / extinderea accelerată rețelelor de apă și canal pentru UAT-uri cu peste 2000 locuitori	PNRR Componenta I.1 – Valoare: Vn	2021 - 2023 (2025)
	Colectarea și tratarea apelor uzate urbane în aglomerările cu mai puțin de 2000 locuitori folosind fose	PNRR Componenta I.1 – Valoare: Vn	2021 -2023 (2025)
	Sisteme de irigații, dezmlăștiniri și antigrindină prin lucrări de combatere a eroziunii solurilor, riscului de alunecări și degradarea terenurilor;	PNRR Componenta I.1 – Valoare: Vn	2021 -2023 (2025)
	Construire de platforme la nivel de ferme mici și medii, pentru colectarea, managementul și valorificarea gunoiului de grajd	PNRR Componenta I.1 – Valoare: Vn	2021 -2023 (2025)
	Modernizarea sistemelor de irigații pentru prevenirea și gestionarea riscului de secetă/ ariditate	PNRR Componenta I.1 – Valoare: Vn	2021 -2023 (2025)

Strategia Locala de Dezvoltare

Orizont de planificare 2021 -2027

Surse de Finanțare 2021 - 2027

Modernizarea sistemelor de desecare – drenaj pentru prevenirea și reducerea riscului la inundații și înmlăștinire;	PNRR Componenta I.1 – Valoare: Vn	2021 -2023 (2025)
Dezvoltarea lucrărilor de combatere a eroziunii solurilor, riscului de alunecări și degradarea terenurilor	PNRR Componenta I.1 – Valoare: Vn	2021 -2023 (2025)
Extinderea și dezvoltarea infrastructurii pentru combaterea căderilor de grindină și creșterea precipitațiilor	PNRR Componenta I.1 – Valoare: Vn	2021 -2023 (2025)
Creșterea accesibilizării fondului forestier național prin construcția de noi drumuri forestiere și prin reabilitarea și modernizarea celor existente.	PNRR Componenta I.2 – Valoare: Vn	2021 -2023 (2025)
Apărarea localităților împotriva viiturilor torențiale și diminuarea pagubelor produse de inundații prin realizarea lucrărilor de corectare a torenților	PNRR Componenta I.2 – Valoare: Vn	2021 -2023 (2025)
Investiții în depozite și facilități de sortare primară pentru valorificarea superioară a lemnului, inclusiv prin tranziția de la sistemul de vânzare “pe picior” la vânzarea din depozite	PNRR Componenta I.2 – Valoare: Vn	2021 -2023 (2025)
Împădurirea terenurilor pretabile și înființarea de perdele forestiere (zone cu interes ecologic);	PNRR Componenta I.2 – Valoare: Vn	2021 -2023 (2025)
Realizarea lucrărilor de împăduriri/completări/refaceri ale plantațiilor calamitate pe terenurile agricole și forestiere	PNRR Componenta I.2 – Valoare: Vn	2021 -2023 (2025)
Eficiența energetică și/sau consolidarea seismică a clădirilor rezidențiale multifamiliale;	PNRR Componenta I.4 – Valoare: Vn	2021 -2023 (2025)
Eficiența energetică și consolidarea seismică a clădirilor publice ale autorităților sau instituțiilor publice centrale și locale din domeniile administrație publică, justiție, cultură, sănătate, educație, ordine publică și securitate națională;	PNRR Componenta I.4 – Valoare: Vn	2021 -2023 (2025)
Creșterea eficienței energetice a clădirilor istorice	PNRR Componenta I.4 – Valoare: Vn	2021 -2023 (2025)
Finanțări pentru comune - Intervenții integrate pentru creșterea calității vieții în mediul rural prin: Reabilitare/ extindere/ modernizare/ construire de clădiri publice nZEB (care deserveșc prestării unor servicii publice); Construire locuințe pentru specialiști în educație și sănătate – inclusiv case pasive; Amenajare spații publice;	PNRR Componenta IV.1 – Valoare: Vn	2021 -2023 (2025)

Strategia Locala de Dezvoltare

Orizont de planificare 2021 -2027

Surse de Finanțare 2021 - 2027

<p>Realizare piste de biciclete; Iluminat public digital; Construire/ modernizare/ reabilitare stație transport public (rutier); Asigurarea accesului elevilor la serviciile de educație; Infrastructura (terenuri de minifotbal, handbal, baschet, volei).</p>		
<p>Finanțări pentru municipii *(altele decât cele reședință de județ): Crearea de orașe locuibile și inteligente din punct de vedere climatic prin dezvoltarea infrastructurii verzi și albastre, cu următoarele priorități: - proiecte pentru calitatea aerului – min. 20% din alocare; - proiecte pentru digitalizare/ smart city – min. 10% din alocare; - reabilitare/extindere/modernizare/construire clădiri publice nZEB (care deserveșc prestării unor servicii publice); - regenerarea urbană a zonelor centrale, zonelor gărilor, zonelor industriale, zonelor cu mari ansambluri de locuit, zonelor aferente cursurilor de apă; - construirea de parcaje subterane/ supraterane și realizarea de spații verzi în zonele eliberate de automobile; - construirea/ transformarea în eco-cartiere/ cartiere inteligente; - extinderea suprafețelor verzi, realizarea pădurilor urbane, realizarea culoarelor verzi ecologice; - modernizarea/ reabilitarea/ reconfigurarea/ extinderea spațiilor publice și mobilier urban; - iluminat public digitalizat. Politici de locuire socială, inclusiv construirea de locuințe pentru tineri/ locuințe sociale/ locuințe de necesitate/ locuințe pentru specialiști din sănătate și învățământ. Mobilitatea urbană durabilă prin: - Schimbarea parcului de vehicule destinate transportului public (achiziția de material rulant - autobuze electrice sau cele ce utilizează combustibili alternativi, tramvaie, troleibuze; stații de încărcare pentru autobuzele electrice; amenajarea și dotarea depourilor, inclusiv stații de transformare) - proiectele finanțate vor fi condiționate de crearea de benzi dedicate pentru transportul public.</p>	<p>PNRR Componenta IV.1 – Valoare: Vn</p>	<p>2021 -2023 (2025)</p>

Strategia Locala de Dezvoltare

Orizont de planificare 2021 -2027

Surse de Finanțare 2021 - 2027

<p>- Asigurarea infrastructurii pentru transportul public (realizarea de benzi dedicate pentru transportul public; reabilitarea/ modernizarea/ extinderea căilor de rulare pentru transportul public; construirea/ reamenajarea de noduri intermodale). - Asigurarea infrastructurii pentru biciclete (realizarea/ modernizarea de benzi dedicate pentru biciclete/ mijloace de transport nemotorizate).</p>		
<p>Finanțări pentru orașe: -Intervenții integrate pentru creșterea calității vieții: o proiecte pentru calitatea aerului – min. 20% din alocare o proiecte pentru digitalizare/ smart city – min. 10% din alocare: - Extindere suprafețe verzi (parcuri, grădini, scuaruri, acoperișuri verzi, plantații de aliniament), amenajare spațiu public, reconversie funcțională terenuri neutilizate; - Realizare piste ciclabile; - Iluminat public digital (extindere/ modernizare); - Construire/ reabilitare/ extindere centru de afaceri (localizare start-ups); - Construire/ reabilitare/ extindere piețe agro-alimentare; - Construire/ modernizare/ reabilitare stații de transport public; - Construire locuințe sociale/ locuințe de necesitate/ locuințe pentru specialiști din sănătate și învățământ; - Reabilitare/modernizare/extindere/construire de clădiri publice nZEB (care deserveșc prestării unor servicii publice).</p>	<p>PNRR Componenta IV.1 – Valoare: Vn</p>	<p>2021 -2023 (2025)</p>
<p>Reabilitarea, consolidarea (inclusiv seismică), modernizarea, extinderea sau reconstrucția și dotarea căminelor publice pentru persoane vârstnice care funcționează în baza standardului minim de calitate (clasa a III-a de calitate);</p>	<p>PNRR Componenta IV.3 – Valoare: Vn</p>	<p>2021 -2023 (2025)</p>
<p>Construirea, dotarea și asigurarea funcționării unor centre pentru persoane vârstnice, furnizate la nivel județean pe baza unor prototipuri de centre rezidențiale pentru vârstnici;</p>	<p>PNRR Componenta IV.3 – Valoare: Vn</p>	<p>2021 -2023 (2025)</p>
<p>Construirea de centre verzi, noi, de dimensiuni reduse – case de tip familial, locuințe protejate pentru persoanele instituționalizate (cu dizabilități și copii).</p>	<p>PNRR Componenta IV.3 – Valoare: Vn</p>	<p>2021 -2023 (2025)</p>
<p>Construirea a până la 3.000 km de piste de ciclo-turism în România, finalizarea Eurovelo 6 și a altor trasee velo europene;</p>	<p>PNRR Componenta IV.4 – Valoare: Vn</p>	<p>2021 -2023 (2025)</p>

Strategia Locala de Dezvoltare

Orizont de planificare 2021 -2027

Surse de Finanțare 2021 - 2027

Suținerea rutei Via Transilvanica și a altor proiecte mature inițiate de societatea civilă și de administrațiile publice locale;	PNRR Componenta IV.4 – Valoare: Vn	2021 -2023 (2025)
Recuperarea și punerea în valoare a patrimoniului cultural tradițional prin valorificarea rutei culelor din Oltenia	PNRR Componenta IV.5 – Valoare: Vn	2021 -2023 (2025)
Modernizarea întreținerea și extinderea infrastructurii de vizitare a destinațiilor de ecoturism (centre de vizitare ale ariilor protejate, trasee tematice etc.)	PNRR Componenta IV.5 – Valoare: Vn	2021 -2023 (2025)
Construcția și/sau dotarea a 200 de centre medicale integrate în zonele rurale și urbane vulnerabile;	PNRR Componenta V.1 – Valoare: Vn	2021 -2023 (2025)
Dotarea a 2.000 de cabinete cu facilități de screening, diagnostic precoce și monitorizare a pacienților cronici, prioritizând centrele din mediul rural și din urbanul mic;	PNRR Componenta V.1 – Valoare: Vn	2021 -2023 (2025)
Reabilitarea și dotarea a 100 de centre de planificare familială;	PNRR Componenta V.1 – Valoare: Vn	2021 -2023 (2025)
Dezvoltarea de caravane medicale;	PNRR Componenta V.1 – Valoare: Vn	2021 -2023 (2025)
Construirea de creșe NZEB, ce vor utiliza energie regenerabilă/ servicii de educație timpurie și operaționalizarea acestora de către operatori publici.	PNRR Componenta VI.3 – Valoare: Vn	2021 -2023 (2025)
Biodiversitate – implementare - Măsuri pentru menținerea și îmbunătățirea stării de conservare a speciilor și habitatelor de importanță comunitară, inclusiv reconstrucția ecologică a ecosistemelor de pe suprafața ariilor naturale protejate, inclusiv a siturilor Natura 2000	POIM Obiectiv soecific 4.1. Valoare max 25.000.000 euro / proiect (val se det. Conf. plan management arie)	2021 -2023 (2025)
Măsuri de decontaminare și ecologizare a siturilor poluate istoric, inclusiv refacerea ecosistemelor naturale și asigurarea calității solului în vederea protejării sănătății umane	POIM Obiectiv specific 4.3. Valoare max 5.000.000 euro / proiect (val se det. Conf. plan eco. site)	2021 -2023 (2025)
Eficiență energetică a clădirilor publice, inclusiv măsuri de consolidare a acestora - UAT-uri zone metropolitane	POR 2014 -2020 *(buget epuizat la 1 ian 2021) Valoare max 5.000.000 euro / proiect (val se det. Conf. exp.)	2021 -2023 (2025)

Strategia Locala de Dezvoltare

Orizont de planificare 2021 -2027

Surse de Finanțare 2021 - 2027

Eficiență energetică a clădirilor rezidențiale, inclusiv măsuri de consolidare a acestora - UAT-uri zone metropolitane	POR 2014 -2020 *(buget epuizat la 1 ian 2021) Valoare max 5.000.000 euro / proiect (val se det. Conf. exp.)	2021 -2023 (2025)
Investiții în iluminatul public - UAT-uri zone metropolitane	POR 2014 -2020 *(buget epuizat la 1 ian 2021) Valoare max 1.000.000 euro / proiect (val se det. Conf. exp.)	2021 -2023 (2025)
Măsuri pentru transport urban (căi de rulare/ piste de bicicliști/ achiziție mijloace de transport ecologice/ electrice, etc.) - UAT-uri zone metropolitane	POR 2014 -2020 *(buget epuizat la 1 ian 2021) Valoare max 5.000.000 euro / proiect (val se det. Conf. exp.)	2021 -2023 (2025)
Măsuri pentru transport urban (căi de rulare/ piste de bicicliști/ achiziție mijloace de transport ecologice/ electrice, etc.) - UAT urbane	POR 2014 -2020 Ap4 *(buget epuizat la 1 ian 2021) Valoare max 1.500.000 euro / proiect	2021 -2023 (2025)
Revitalizarea zonelor urbane (reconversia și refuncționalizarea terenurilor abandonate, etc.) - UAT urbane	POR 2014 -2020 Ap4 *(buget epuizat la 1 ian 2021) Valoare max 1.000.000 euro / proiect	2021 -2023 (2025)
Acțiuni integrate pentru comunități marginalizate prin: clădiri pentru activități educative, culturale și recreative; facilități destinate utilizării publice, cum ar fi: zone verzi de mici dimensiuni, piețe publice, scuaruri, părculețe etc.; străzi urbane și utilități de bază la scară mică. - UAT urbane	POR 2014 -2020 Ap 4 *(buget epuizat la 1 ian 2021) Valoare max 1.000.000 euro / proiect	2021 -2023 (2025)
Infrastructura de educație (creșe, grădinițe, licee tehnologice, școli profesionale și tehnice) - UAT urbane si UAT rural	POR 2014 -2020 Ap4 *(buget epuizat la 1 ian 2021) Valoare max 400.000 – 1.000.000 euro / proiect	2021 -2023 (2025)
Proiecte restaurarea, protecția și valorificarea patrimoniului cultural (material) (muze, biserici, elemente de patrimoniu) promovate de autorități publice locale urban sau rural, ONG uri, unități de cult, promovate individual sau in parteneriat	POR 2014 -2020 Ap5 *(buget epuizat la 1 ian 2021)	2021 -2023 (2025)

Strategia Locala de Dezvoltare

Orizont de planificare 2021 -2027

Surse de Finanțare 2021 - 2027

		Valoare max. 400.000 – 1.000.000 euro / proiect	
	Infrastructură turistică publică de agrement	POR 2014 -2020 Ap7 *(buget epuizat la 1 ian 2021) Valoare max.1.000.000 euro / proiect	2021 -2023 (2025)
	Valorificarea economică a potențialului turistic cu specific local	POR 2014 -2020 Ap7 *(buget epuizat la 1 ian 2021) Valoare max.1.000.000 euro / proiect	2021 -2023 (2025)
	Valorificarea economică a potențialului turistic balnear	POR 2014 -2020 Ap7 *(buget epuizat la 1 ian 2021) Valoare max.1.000.000 euro / proiect	2021 - 2023 (2025)
	Reabilitarea/modernizarea/extinderea/dotarea infrastructurii de servicii medicale (ambulatorii, unități de primiri urgențe)	POR 2014 -2020 Ap8 *(buget epuizat la 1 ian 2021) Valoare max.1.000.000 euro / proiect	2021 - 2023 (2025)
	Construirea/reabilitarea/modernizarea/ dotarea centrelor comunitare de intervenție integrată	POR 2014 -2020 Ap8 *(buget epuizat la 1 ian 2021) Valoare max.1.000.000 euro / proiect	2021 - 2023 (2025)
	Reabilitare/ modernizarea/ dotarea infrastructurii de servicii sociale fără componentă rezidențială construcție/reabilitare de locuințe de tip familial, apartamente de tip familial, locuință protejate etc.	POR 2014 -2020 Ap8 Valoare max.1.000.000 euro / proiect	2021 - 2023 (2025)
	Construirea/reabilitare/modernizare locuințelor sociale – zone urbane – UAT-uri si parteneriate ONG - UAT-uri	POR 2014 -2020 Ap9 Valoare max.1.000.000 euro / proiect	2021 - 2023 (2025)
	Investiții în infrastructura de sănătate, educație și servicii sociale – zone urbane – UAT-uri si parteneriate ONG - UAT-uri	POR 2014 -2020 Ap9 Valoare max.1.000.000 euro / proiect	2021 - 2023 (2025)
	Stimularea ocupării - activități de economie socială – zone urbane – UAT-uri si parteneriate ONG - UAT-uri	POR 2014 -2020 Ap9 Valoare max. 400.000 euro / proiect	2021 - 2023 (2025)
	Construcția/ reabilitarea/ modernizarea/ echiparea infrastructurii educaționale antepreșcolare (creșe), preșcolare (gradinițe) și a celei pentru învățământul general obligatoriu (școli I- VIII)	POR 2014 -2020 Ap10 Valoare max.1.000.000 euro / proiect	2021 - 2023 (2025)

Strategia Locala de Dezvoltare

Orizont de planificare 2021 -2027

Surse de Finanțare 2021 - 2027

Reabilitarea/ modernizarea/ extinderea/ echiparea infrastructurii școlilor profesionale, liceelor tehnologice	POR 2014 -2020 Ap10 Valoare max.1.000.000 euro / proiect	2021 - 2023 (2025)
Reabilitarea/ modernizarea/ extinderea/ echiparea infrastructurii educaționale universitare	POR 2014 -2020 Ap10 Valoare max.1.000.000 euro / proiect	2021 - 2023 (2025)
Investiții în instalații de dezinfectare și dezinsecție;	PNDR sm5.1. Max 30.000 euro / proiect - Suma epuizata la 1 Ian 2021 PNS 2021-2027	2021 - 2023 (2025) 2021 - 2027
Creșterea capacității operaționale a laboratoarelor, prin dotarea acestora și achiziția de mijloace de transport a probelor;	PNDR sm5.1. Max 100.000 euro / proiect - Suma epuizata la 1 Ian 2021 PNS 2021-2027	2021 - 2023 (2025) 2021 - 2027
Achiziții de camere frigorifice pentru depozitarea temporară a animalelor sălbatice ucise;	PNDR sm5.1. Max 20.000 euro / proiect - Suma epuizata la 1 Ian 2021 PNS 2021-2027	2021 - 2023 (2025) 2021 - 2027
Proiectele de infrastructură educațională/ socială – centre afterschool -	PNDR sm7.2. Max 500.000 Euro / proiect - Suma epuizata la 1 Ian 2021 PNS 2021-2027	2021 - 2023 (2025) 2021 - 2027
Înființarea infrastructurii de apă și apă uzată	PNDR sm7.2. Max 2.500.000 Euro / proiect - Suma epuizata la 1 Ian 2021 PNS 2021-2027	2021 - 2023 (2025) 2021 - 2027
Extindere infrastructurii de apă și apă uzată	PNDR sm7.2. Max 1.500.000 Euro / proiect - Suma epuizata la 1 Ian 2021 PNS 2021-2027	2021 - 2023 (2025) 2021 - 2027
Înființare / extindere infrastructura apa	PNDR sm7.2. Max 1.000.000 Euro / proiect - Suma epuizata la 1 Ian 2021 PNS 2021-2027	2021 - 2023 (2025) 2021 - 2027
Înființare / extindere infrastructura apa uzata	PNDR sm7.2. Max 1.000.000 Euro / proiect - Suma epuizata la 1 Ian 2021 PNS 2021-2027	2021 - 2023 (2025) 2021 - 2027
Înființare / extindere infrastructura drum (drumuri comunale străzi ulite)	PNDR sm7.2. Max 1.000.000 Euro / proiect - Suma epuizata la 1 Ian 2021	2021 - 2023 (2025)

Strategia Locala de Dezvoltare

Orizont de planificare 2021 -2027

Surse de Finanțare 2021 - 2027

		PNS 2021-2027	2021 - 2027
	investițiilor de restaurare, conservare și accesibilizare a patrimoniului cultural imobil de interes local, a așezămintelor monahale inclusiv a așezămintelor culturale;	PNDR sm7.6. Max 500.000 Euro / proiect - Suma epuizata la 1 Ian 2021 PNS 2021-2027	2021 - 2023 (2025) 2021 - 2027
	Punerea în valoare a moștenirii culturale locale, la promovarea turismului rural, conducând astfel la creșterea nivelului de trai în zonele rurale;	PNDR sm7.6. Max 500.000 Euro / proiect - Suma epuizata la 1 Ian 2021 PNS 2021-2027	2021 - 2023 (2025) 2021 - 2027
	Prima înființare; modernizarea si/sau adaptarea; cailor de acces agricol	PNDR sm4.3.A Max 1.000.000 Euro / proiect/ comuna - Suma epuizata la 1 Ian 2021	2021 - 2023 (2025) 2021 - 2027
	Înființarea, extinderea și modernizarea căilor de acces în cadrul fondului forestier, conf Planului de amenajament silvic	PNDR sm4.3.C Max 1.500.000 Euro / proiect/ comuna - Suma epuizata la 1 Ian 2021	2021 - 2023 (2025) 2021 - 2027
	Înființarea Centru de Creativitate si Inovație in Municipii, orașe si/sau zone metropolitane	POCID 2021 -2027 500.000 – 15.00.000 euro/ proiect	2021 - 2027
	Înființare Parc tehnologic – industrial cu sau fara incubator de afaceri integrat in Municipii, orașe si/sau zone metropolitane	POCID 2021 -2027 500.000 – 15.00.000 euro/ proiect	2021 - 2027
	Sisteme de furnizare apa si colectarea și epurarea apelor uzate urbane - finanțarea va fi acordată pentru aglomerările cu peste 2000 l.e. dând prioritate finalizării investițiilor în aglomerările peste 10.000 (UAT- urile sunt in principal beneficiari indirecti prin proiectele integrate derulate de asociațiile judetene de apa si apa uzata)	PODD – Componenta apa 5.000.000 – 25.000.000 euro/ proiect	2021 - 2027
	Măsuri de investigare preliminară și detaliată, evaluarea riscului asupra mediului	PODD – Componenta apa 500.000 – 5.000.000 euro/ proiect	2021 - 2027
	Măsuri vizând remedierea siturilor contaminate, inclusiv refacerea ecosistemelor naturale și asigurarea calității factorilor de mediu	PODD – Componenta apa 5.000.000 – 25.000.000 euro/ proiect	2021 - 2027
	Înființarea/ dezvoltarea de centre/cluburi de tineret la nivel comunitar pentru dezvoltarea de competente ocupationale	POEO – prioritatea 1 – Valoare: Vn	2021 - 2027
	Construire/ modernizare centre pentru înființarea de servicii sociale	POIDS – prioritatea 1	2021 - 2027

Strategia Locala de Dezvoltare

Orizont de planificare 2021 -2027

Surse de Finanțare 2021 - 2027

		– Valoare: Vn	
	Construire/ modernizare centre pentru îngrijire bătrâni	POIDS – prioritatea 1 – Valoare: Vn	2021 - 2027
	Construire/ modernizare centre pentru îngrijire sanatare (spitale satesti / dispensare)	POIDS – prioritatea 1 – Valoare: Vn	2021 - 2027
	Construire centre de zi cu capacitatea de 30 locuri	POIDS – prioritatea 4 – Valoare: Vn	2021 - 2027
	Constuire reabilitare locuințe ca infrastructura de locuire temporara pentru persoanele vârstnice	POIDS – prioritatea 5 – Valoare: Vn	2021 - 2027
	Centre de zi, Centrele de pregătire pentru viata independenta, Locuințe protejate – ca elemente de infrastructura sociala - serviciilor sociale pentru persoanele cu dizabilitati care părăsesc sistemul de protecție specială ori care doresc să trăiască independent în comunitate	POISD prioritatea 6 – Valoare: Vn	2021 - 2027
	Renovarea si dotarea centrelor de zi și sprijin pentru locuire pentru persoanele cu dizabilități, în locuințele protejate	POISD prioritatea 6 – Valoare: Vn	2021 - 2027
	Renovarea si dotarea centrelor de recuperare/(re)abilitare pentru copiii cu dizabilități	POISD prioritatea 6 – Valoare: Vn	2021 - 2027
	Renovarea/construirea si dotarea unor centre tip respiro pentru persoane cu dizabilitati si familiile acestora	POISD prioritatea 6 – Valoare: Vn	2021 - 2027
	Investiții (exemple acțiuni eligibile: dotare/ modernizare) în infrastructura cabinetelor medicilor de familie (inclusiv puncte de lucru pentru medicii de familie și centre de permanență) cu prioritate cele din mediul rural, zone marginalizate, zone greu accesibile, inclusiv în zonele în care aceștia nu sunt prezenți sau în care infrastructura existentă este precară sau lipsește	POS – Valoare: Vn	2021 - 2027
	Investiții (exemple acțiuni eligibile: dotare/ modernizare) în infrastructura publică a centrelor/compartimentelor unde se furnizează servicii de asistență medicală comunitară	POS – Valoare: Vn	2021 - 2027
	Investiții (exemple acțiuni eligibile: dotare/ modernizare) în infrastructurapublică în care se furnizează servicii de asistență medicală școlară, inclusiv servicii de asistență stomatologică (ex: cabinete medicale, inclusiv cabinete medicale stomatologice	POS – Valoare: Vn	2021 - 2027

Strategia Locala de Dezvoltare

Orizont de planificare 2021 -2027

Surse de Finanțare 2021 - 2027

organizate în unități de învățământ sau în centre comunitare integrate, dotarea cu unități mobile pentru asigurarea accesului copiilor, tinerilor și persoanelor neasigurate la servicii de calitate		
Investiții (exemple acțiuni eligibile: dotare/ extindere/ modernizare/ reabilitare) în infrastructura publică a unităților sanitare/ altor structuri publice care desfășoară activități medicale de tip ambulatoriu/acordă asistență medicală ambulatorie (inclusiv unitățile sanitare care vor implementa programe de screening / diagnosticare și tratament)	POS – Valoare: Vn	2021 - 2027
Investiții (exemple acțiuni eligibile: dotare/ extindere/ modernizare/ reabilitare) în infrastructura publică a unităților sanitare în scopul reorganizării/ reconversiei unor secții din unitățile sanitare cu paturi de acuți în paturi de spitalizare de zi, concomitent cu măsuri de întărire a capacității furnizării serviciilor medicale și chirurgicale de tip ambulatoriu	POS – Valoare: Vn	2021 - 2027

Nota:

PNRR Componenta I.1 = Planul National de Relansare și Reziliență Pilonul I - Tranziție Verde - Componenta I.1 Sistemul național de gestionare a apei: acces la apă și canalizare, irigații, dezmlăștiniri, lucrări de combatere a eroziunii solului și intervenții active în atmosferă (antigrindină)

PNRR Componenta I.2 = Planul National de Relansare și Reziliență Pilonul I - Tranziție Verde - Componenta I.2 Păduri, perdele forestiere și biodiversitate

PNRR Componenta I.3 = Planul National de Relansare și Reziliență Pilonul I - Tranziție Verde - Componenta I.3 Completarea investițiilor în sistemele de deșeuri (Managementul deșeurilor, colectare selectivă și economie circulară)

PNRR Componenta I.4 = Planul National de Relansare și Reziliență Pilonul I - Tranziție Verde - Componenta I.4 Tranziția verde – transport feroviar și mobilitate urbană verde

PNRR Componenta I.5 = Planul National de Relansare și Reziliență Pilonul I - **Tranziție Verde - Componenta I.5 Valul renovării - Fondul pentru reabilitarea**

PNRR Componenta II.2 = Planul National de Relansare și Reziliență - **Pilonului II Transformare digitală - Componenta II.2 România Educată verde și seismică**

Valoare Vn = Valoare nenegociată la momentul întocmirii strategiei.

Strategia Locala de Dezvoltare

Orizont de planificare 2021 -2027

Surse de Finanțare 2021 - 2027

Valoare Ve = Valoare estimata in funcție de finanțări anterioare similare

Varoare Vi = Valoare indicativa (valoare negociata dar care se poate modifica la lansarea apelului la proiecte)

Suma epuizata la 1 Ian 2021 = Exprima faptul ca suma alocata proiectelor a fost epuizata la data de 1 ian. 2021 dar in următoarea se mai pot finanța proiecte fie ca urmare a economisirii unor sume din procesul de licitație lucrări, pentru proiectele finanțate, caz in care se finanțează fie prin alocare unor fonduri noi prin economiile de la alte linii de finanțare, caz in care se vor realiza noi sesiuni de proiecte.

Capitolul IV. Obiectivele local de dezvoltare Uat. Bechet Jud. Dolj

Cuprins

Capitolul IV Obiectivele local de dezvoltare Uat. Orasul Bechet Jud. Dolj		566
	Cuprins	566
	Prezentare Generala	567
	Orașul Bechet – elemente ale evoluției istorice	568
	Orașul Bechet – elemente geologice si geomorfice	571
	Orașul Bechet – condiții pedo-climatice	573
	Orașul Bechet – Riscuri naturale	576
	Orașul Bechet – zone naturale protejate	579
	Obiective locale de investiții	588

Capitolul IV. Obiectivele local de dezvoltare Uat. Bechet Jud. Dolj

Capitolul IV Obiectivele local de dezvoltare Uat. Orașul Bechet Jud. Dolj

Orașul Bechet – Prezentare generala

Bechetul este un oraș în județul Dolj, Oltenia, România. Este situat în sudul județului, fiind unul dintre cele două porturi dunărene ale județului Dolj, alături de Calafat. La Bechet există un punct de trecere a frontierei către Bulgaria. Trecerea se face cu bacul între Bechet și orașul bulgar Rahova.

Date de identificare :

- Cod SIRUTA : 70879
- Coordonate geografice: 43°47'N 23°57'E
- CIF: 4941390
- Adresa: Strada: A.I. CUZA, nr. 100, Sector: -, Judet: Dolj, Localitate: Bechet, Cod postal: 207060 Tara: Romania
- Website: www.primariabechet.ro
- Tel: +40 0251336826
- Fax: +40 251337197
- E-mail: primaria.bechet@yahoo.com

Așezat in partea de sud-vest a tarii, in sud-estul județului Dolj, nu departe de confluenta Jiului cu Dunărea, orașul Bechet – localitate ce datează încă din epoca neolitică, se afla la 67 km distanta de Craiova , 45 km de Corabia, si 95 km de Calafat.

Orașul Bechet se afla la întretăierea paralelei de 43⁰47' latitudine Nordica si meridianul de 23⁰ 57' in emisfera răsăriteana, învecinându-se la est cu Comuna Călărași, la sud cu fluviul Dunărea, la vest cu Comuna Ostroveni (cu vestitul - Drum al robilor -), iar la nord cu Lișteava (Ogrinul¹ străbătut de - Drumul sării² – ce aducea pe vremuri, in portul Bechet de la Ocnele Mari sarea – pentru negoțul cu tarile vecine).

Ca ordin de mărime, după populație, Orașul Bechet se înscrie în cadrul localităților urbane de rangul III, cu populație totala la 01. 01. 2017 de 4 306 de locuitori.

Conform datelor furnizate de direcția regionala de statistica Dolj evoluția populației in ultimii ani se prezinta astfel :

POPULAȚIA	2007	2008	2009	2010	2011	2012	2013	2014	2015	2016	2017	2018	2019
Populația după domiciliu la 1 iulie	4.411	4.410	4.385	4.354	4.362	4.389	4.410	4.397	4.378	4.370	4.335	4.319	4.306
Populația feminină la 1 iulie	2.292	2.293	2.285	2.261	2.245	2.251	2.261	2.245	2.236	2.217	2.184	2.183	2.180
Născuți vii	57	57	44	53	57	45	58	54	46	52	44	43	39

¹ Castru roman Ogrin

² Pentru o vreme când nu existau cai ferate drumul sării, pornea de la Ocnele Mari, ieșea la Râureni în drumul Oltului, continuându- se prin Babeni, Ionesti, Dragasani, trecând apoi la Strejesti în județul Romanați, iar în continuare prin Colibasi, Arcesti, Dranovat, Enosesti, Piatra, Brâncoveni si Bechet

Capitolul IV. Obiectivele local de dezvoltare Uat. Bechet Jud. Dolj

Născuți morti	0	0	0	1	0	0	0	0	0	-	-	-	-
Decedați	47	44	43	56	44	37	44	35	55	39	45	58	55
Decedați sub un an	1	0	1	0	3	1	2	0	2	-	-	-	-
Căsătorii	66	20	30	19	12	8	17	17	26	22	25	39	27
Divorțuri	0	3	3	3	0	4	0	1	3	7	1	-	-
Stabiliri de domiciliu în localitate	61	68	48	88	50	73	58	68	36	56	64	56	79
Plecări cu domiciliul din localitate	95	110	88	118	71	58	66	83	72	68	76	66	82
Stabiliri de reședință în localitate	38	33	32	32	21	23	40	30	23	48	19	21	20
Plecări cu reședința din localitate	18	35	32	27	30	30	26	28	31	30	26	21	26

Conform recensământului efectuat în 2011, populația orașului Bechet se ridică la 3.657 de locuitori, în scădere față de recensământul anterior din 2002, când se înregistraseră 3.864 de locuitori.

Majoritatea locuitorilor sunt români (59,42%), cu o minoritate de romi (32,62%).

Pentru 7,96% din populație, apartenența etnică nu este cunoscută.

Din punct de vedere confesional, majoritatea locuitorilor sunt ortodocși (91,47%).

Pentru 7,98% din populație, nu este cunoscută apartenența confesională.

Orașul Bechet – elemente ale evoluției istorice

Din punct de vedere al evoluției istorice, urmele arheologice descoperite la Bechet atesta ca pe acest teritoriu s-au succedat populații încă din neolitic. Locuitorii practicau pescuitul, agricultura, creșterea vitelor, cunoșteau olăritul, torsul, țesutul și cultivau vita de vie.

Situat la mare distanță de Craiova (67km), Calafat (100km) sau Corabia (44 km) Bechetul s-a dezvoltat social și economic datorită drumurilor ce treceau pe aici și portului prin care sarea, cerealele, ceara, apoi lemnul au fost exportate din Valahia Mica.

Se făcea comerț cu Grecia antică, în renumitele amfore de Rhodos, cu Imperiul Roman, au urmat popoarele migratoare iar în Evul mediu seicile turcești încarcă produse din Schela Ciobanului. Bechetul este amintit de Bela al VI-lea (1247), de Vlaicu I (1364) prin pescarii. În timpul lui Mircea cel Bătrân începe exportul cu sare pe la Bechet (Drumul Sării) de la Ocnele Mari – Râmnicu Vâlcea, Caracal, Damian, Ogrin. La Muzeul Olteniei din Craiova sunt dovezi arheologice care demonstrează că pe vatra Bechetului omul locuia permanent încă din neolitic; că aici se practica de mii de ani pescuitul, agricultura, creșterea vitelor, torsul, țesutul, olăritul. Prin secolul II î. Hr. locuitorii făceau parte dintr-un trib de daci numiți suci, al cărui nume aminteste de cetatea Sucidava, străvechiul nume al Celeiului de astăzi. După înfrângerea lui Decebal,

Capitolul IV. Obiectivele local de dezvoltare Uat. Bechet Jud. Dolj

Bechetul pastreaza tutela romana si ajunge una dintre cele mai in floritoare asezari de la Danubius, alaturi de Dabuleni, Ianca, Potelu. Aici era un castru roman (Ogrin) si tot de aici pornea in sus pe Jiu unul din marile drumuri romane ce unea Dunarea cu Transilvania; un alt mare drum trecea de la Islaz catre Drobeta incrucisandu-se cu celalalt la Bechet.

Nu s-a putut stabili ce nume a purtat in epoca daco-romana aceasta asezare desi din castrul de aici se pastreaza peste veacuri ramasite de ziduri, ceramica, monede. Sub stapanirea romana pana in sec. V d.Hr. – sub dominatia Imperiului Roman de Rasarit , ca si Sucidava, si de abia in sec. VI d. Hr. avarii si slavii distrug castrul. Oamenii locului se ascund de valurile migratorilor prin zavoaiile salbatice, prin papurisurile si padurile de nepatruns, prin grindurile mereu inundate de ape, aici la varsarea Jiului in Dunare; pana azi dainuie amintirea acelor vremi in denumirea unui sat din apropiere – Ascunsa. De abia de prin sec XIV – XV avem primele inscripții ale locului, pe vremea domniei lui Vladislav I (Vlaicu) (1367 – 1377) si Basarab I (Tepelus) (1477 – 1481) prin care se confirma manastirilor Vodita si Tismana venitul unor Balti cu peste de pe aici.

Viața acestei localități înflorește datorita sării. Nu numai pentru ca nenumaratele pescarii dunărene aveau nevoie de sare ci si pentru ca acest mineral devine foarte căutat la export. Pe vremea lui Mircea cel Bătrân (1386 – 1418) se deschid salinile de la Ocnele Mari si imediat se așază un nou drum spre Dunare. Este – marele drum al sarii – care urma traseul Ocnele Mari, Râmnicu Valcea, Caracal, Damian, Bechet; aici se deschide un punct de vama , schela (port), se așază un cantar, caci peste vadul Dunarii între Bechet si Rahova încep sa treacă spre Balcani, sudul Europei si chiar spre Asia Mica tot mai mari cantități de sare.

Prin secolele XVI – XVIII – **Ciobanu**, cum se numea pe atunci devine scena unor lupte antiotomane; la 1598 trupele lui Mihai Viteazu trec pe aici si ocupa Rahova; in vremea domniei lui Matei Basarab – după cum se afla in pisania mănăstirii Sadova – au loc la schela Ciobanului doua mari batalii cu turcii. Pe vremea lui Constantin Brâncoveanu (1688 – 1714) cronicarul acestuia, Antonio del Chiaro, când face o harta strategica a Olteniei numește așezarea tot Ciobanu; pe acea vreme Dunărea era supravegheata aici de doua caiace cu cate 28 vaslasi, cu tun, tunar, pilot si 1-2 ofițeri. Pe timpul stăpânirii austriece asupra Olteniei (1718 – 1739) vama de la Ciobanu se numea Vama Oreava si era condusa de un vameș care avea ca ajutor un calaras; pe vremea aceea pe lângă vămile dunărene mai slujeau si martalogii, un fel de polițai ce vegheau ca hoții sa nu treacă Dunărea.

La sfârșitul secolului XVIII ciuma cea mare care a pustiit Craiova face ravagii si la Ciobanu. Nu după multa vreme așezarea este iarăși lovita de luptele din războiul ruso-turc dintre anii 1805 – 1812; chiar Tudor Vladimirescu trece cu acest prilej prin Ciobanu, mărșăluind cu pandurii săi. Se spune ca si lancu Jianu la vreme de restriște se ascundea prin zăvoaiile si bălțile de nepatruns dintre Jiu si Dunăre.

In 1828 trec pe aici trupele ruse ale generalului Geissmar sosit sa atace reduta Rahova. In 1831, când tarile romanești erau sub administrație rusa – topograful Danilov întocmește prima harta complete a Olteniei, pe ea trece pentru prima data denumirea de **Bichet**, devenita mai apoi Bechet; așezarea avea 88 gospodarii si 114

Capitolul IV. Obiectivele local de dezvoltare Uat. Bechet Jud. Dolj

familii. După care populația crește vertiginos deoarece comerțul Tarilor Romanesti se dezvoltă exploziv și în acest port dunărean se așază multe familii de greci, bulgari, sârbi, turci. O mare importanță în înflorirea Bechetului a avut-o șchea (portul). Se aduceau aici mari cantități de sare, ceruta de meșteșugurile și industriile în plină dezvoltare din Balcani, sudul și centrul Europei. Sarea de la Ocnele Mari era adusă în care ce mergeau în convoaie mari, păzite de cărăuși foarte bine înarmați, căci adesea aceste convoaie erau atacate de hoți.

Bătrânii locului povestesc că mai știu de la părinții lor cum se transporta sarea, carele soseau de la munte trase fiecare de câte șase boi și la Bechet se opreau pe o colină, unde se afla cântarul de sare. Acesta era amplasat pe locul unde astăzi este Școala nr. 2. De la cântar sarea era descărcată din carele de convoi și transportată în port de alți cărăuși localnici; era încărcată în caiace care o duceau în susul și josul Dunării. În anul 1848, din Bechet, sublocotenentul Zalic ridică o roată de soldați în urma unei scrisori primite de la Heliade Radulescu, Stefan Golescu, Cristian Tell și Popa Sapca – care a însoțit Guvernul provizoriu de la Izlaz la București. În 1866, rascoala sutelor de grăniceri de pe linia Dunării, pornită din Mehedinți și extinsă până la Covurlui, a cuprins și Bechetul și așezările din jur de unde – zeci de încorporate în compania punctului Bechet au reclamat Ministerului de Resbel că nu li s-a dat și lor pământ conform legii rurale.

La 7 mai 1866 când batalionul de grăniceri de la Bechet a fost chemat la București ca să depună jurământ de credință noului rege, păzitorii de hotare s-au împotrivit, declarând – *„nu mergem ca noi am strigat credință lui Cuza .. cerem sa-ni se dea domn pe Ioan I si nu vrem pe Carol , pe care l-au pus ciocoi...”*

Când s-a ordonat adunarea grănicerilor la Poiana, ca să jure, totuși credință noului domnitor venit din Germania, cei din Bechet refuza categoric să se prezinte. Atunci este trimis în comuna neascultătoare un comisar al guvernului, care a fost imediat arestat. Toți grănicerii din Bechet și împrejurimi s-au ridicat împotriva regelui străin, cu arma în mână, căpitanul Leurdeanu având de gând să acționeze, cu ajutorul turcilor, pentru reșezarea pe tron a lui Cuza.

Pe la 1869 se construiește mult la Bechet – clădiri portuare, căpitănie, birou vamal, magazii, depozite, cheiuri. Așezarea prosperă are sporite pretenții de viață mondenă. La Bechet moda ține pasul vremii ca la Craiova și București. La 1 mai 1873 Monitorul Oficial publică o lege prin care se hotărăște înființarea orașului Bechet. Se ridică un impunător local pentru primărie. Sunt chemate trupe de teatru vestite în țară, care dădeau adeseori spectacole mai întâi la Bechet și apoi la Craiova. Mereu vine aici celebra trupă de actori al lui Teodor Teodorini, ctitor de teatru românesc. Maestrul Teodorini obișnuia să angajeze figuranți din localitățile în care și prezenta spectacolele. Inginerii topografi au ajuns la concluzia că pe solul Bechetului nu se poate construi, pământul fiind supus inundațiilor și instabilității, datorită apelor freatice; așa ca în ciuda Decretului din Monitorul Oficial, aspirația localnicilor de a face din așezarea lor o urbe a rămas un vis neîmplinit.

În prezent Orașul Bechet se compune dintr-o singură localitate - Bechet. Localitatea Bechet a fost declarată oraș prin Legea nr. 83 / 2004.

Capitolul IV. Obiectivele local de dezvoltare Uat. Bechet Jud. Dolj

Întreg teritoriul administrativ al orașului Bechet se încadrează în Câmpia de Est a Olteniei și anume în zona de confluența a Jiului cu Dunărea numită câmpia Zăvalu – Bechet.

Orașul Bechet – elemente geologice și geomorfice

Altitudinea Bechetului este cuprinsă între 23 m în lunca, lângă Dunăre și 30 – 40 m pe nisipuri. Sub aspect topografic, geologic și geomorfologic, orașul Bechet se află în triunghiul format de nisipurile din stânga Jiului, aparținând Câmpiei de est a Olteniei, care formează partea de sud a interfluviilor Jiu - Olt, constituind unul din sectoarele importante ale Câmpiei Române. Partea centrală este formată de câmpul – Leu – Rotunda, care apare ca o prelungire a Podișului Getic, limitată de terasele Jiului spre vest, ale Oltului spre est și ale Dunării spre sud. Aceste terase formează un sistem unitar, alcătuit din cinci trepte, cu altitudini apropiate și de aceeași vârstă. Teraselor rezultate din depuneri cuaternare, sub influența epocilor glaciare și fazelor interglaciare, de 10-20m grosime, formate din loess și material loessoid, depuse pe straturi de nisip și pietriș. Sub aceste depuneri cuaternare se află material de vârstă levantină, format în general din argile vinete sau argile cu marne, în care apar concrețiuni calcaroase.

Solurile din lunca sunt aluviale crude și tinere de profil tip A-D cu troficitate ridicată, datorită bogăției de humus și în elemente nutritive accesibile, cu reactive neutre, cu proprietăți fizice bune (permeabile, aerate, moderat compacte), umezite freatic și cu o fertilitate ridicată. Jiul, Dunărea și apoi Jiețul au influențat în mod pozitiv relieful Bechetului, fertilitatea solului, creând în jurul lor o flora și o faună bogată, mult variată față de satele vecine.

Caracterul secetos al nisipurilor din stânga Jiului este caracterizat prin lipsa unei rețele de ape curgătoare. Jiul și Dunărea care delimitează aceste nisipuri spre apus și miazăzi, nu primesc nici un afluent pe o distanță de 120km (Craiova – Bechet – Corabia) iar izvoarele de terasă sunt reduse ca număr. Totuși Bechetul beneficiază de apele Jiețului, a bălților Aradan, Luminoasă, Aradanus, Balta Mare, Balta lui Pica, care se găsesc între ulițele Bechetului vechi, schimbând oarecum microclimatul luncii.

Adâncimea apei freatice variază în funcție de anotimp, cel mai ridicat nivel fiind primăvara iar cel mai scăzut toamna. Nivelul apelor freatice cunoaște nu numai variații obișnuite, sezoniere, dar și variații de mare amplitudine, periodice care sunt explicate prin prezența unor ani cu precipitații bogate în zonele nordice ale Olteniei, care conduc la un aport maxim de apă subterană în zonele sudice ale acestei regiuni.

În trecut nisipurile au fost împădurite, după despădurire ele devenind mobile, fenomenul luând proporții mari în prima parte a secolului al XIX-lea (1830) și agravându-se în anii 1850 – 1880.

Sub influența vânturilor de vest și sud-vest, nisipurile au început să înainteze spre est, depunându-se în dune longitudinale orientate vest-est, lungi de 3-4 km și late de 600-800m, acoperind învelișul de loess, mare parte din terasele Dunării, terasele din

Capitolul IV. Obiectivele local de dezvoltare Uat. Bechet Jud. Dolj

stânga Jiului si o suprafață însemnată din câmpul Leu - Rotunda. Ca urmare a deplasării nisipului delimitarea teraselor este dificil de urmărit.

Din punct de vedere geotehnic si hidrogeologic in teritoriul cercetat se deosebesc doua zone – una de terasa, in nordul localității si alta de lunca in sud. Zona de terase (II – III) prezinta la suprafata un strat de nisip a carui grosime variaza intre 8 – 12 m cu panta generala de 3% orientate N-S. Aici nisipul fixat a ajuns la diferite stadii de dezvoltare, de la soluri nisipoase slab humifere – pe dune, pana la solul nisipos-humifer (sub 1% humus) in interdune. Cu ocazia nivelarii dunelor si saparii fantanilor s-a constatat ca la adancimea de 8-12 m a existat un strat de pietris sau marna cu grosime variabila de 2-10m.

Apa freatica ocupa pietrișul sau nisipul situat deasupra marnii si se găsește la 10-15m adâncime, fiind drenata de Dunăre. In timpul primăverii si verii, apa freatica apare si la suprafață terenului sub forma de izvoare situate la baza terasei sau in unele micro dimensiuni.

Trecerea de la terasa la lunca se face treptat cu o diferența de nivel cuprinsa intre 4 - 8 m. Zona de lunca are o panta generala de 0,5% orientata V-E in sensul curgerii Dunării, prezentând la suprafață un strat de sol nisipos (aluvionar) cu un continut de 1-3% humus, procent schimbat mult după marile inundații din 2006. Stratul de nisip este de 3 - 4m sub el aflându-se un strat de pietriș de 2 - 12 m așezat sub marnă. Pietrișul este purtător de apa provenita atât din terasa cat si din Dunăre. In caz ca nivelul apei Dunării este ridicat, pânza freatica ajunge la suprafața terenului, producând băltiri ce întârzie mult lucrările agricole de primăvara.

Capitolul IV. Obiectivele local de dezvoltare Uat. Bechet Jud. Dolj**Orașul Bechet – condiții pedo-climatice**

Orasul Bechet se afla in ținutul de silvostepa al Câmpiei Romane, cu toate caracterele climatului continental, temperatura medie ridicata, peste 11⁰C, cantitatea medie anuala a precipitațiilor de peste 500 mm. Din cauza lipsei acestora in lunile de vara, seceta se manifesta intens, cand insuficienta apei este însoțită si de temperaturi foarte ridicate.

Temperatura

Temperatura medie anuala cea mai ridicata este de 26,4⁰ C, corespunzând lunii august 2003, iar temperatură medie lunara cea mai scăzută de -5,5⁰ C corespunde lunii ianuarie 2006, deci ambele sunt declarate in urma cantității maxime si minime de căldura primita de pământ de la soare. Media anuala a temperaturii era de 11,70 C, pe ultimii 50 de ani, iar in perioada cercetata înregistrându-se cea mai ridicata medie anuala de 12,8⁰ C, in anul 2002, iar cea mai scăzută medie anuala 11,5⁰ C in anul 2006.

Comparativ cu datele din ultimii 50 de ani, temperatura anilor 2002 – 2006 prezinta diferențe, astfel temperaturile cele mai scăzute -5,5⁰C sunt peste temperatura minima a anilor 1956 - 2005 (0,9⁰C) iar temperaturile maxime ale lor de 26,4⁰ C peste medie cu 3,5⁰ C.

Vanturile

Mișcările de aer sunt frecvente in zona, predominând in timpul primăverii vântul ce bate in direcția V-E, Austrul, care are o acțiune puternica de spulberare a nisipurilor, astfel explicându-se si orientarea dunelor E-V.

Iarna predomina crivatul din direcția NE si E dar acțiunea lui de spulberare este mai redusa. Media frecventei si tariei vanturilor, prezinta un maxim de 4,6 in luna ianuarie 1977 si valori mari in lunile martie si aprilie, iar valorile minime in lunile septembrie si octombrie.

Precipitațiile

Daca media pe ultimii 50 de ani a precipitațiilor este de 505,6mm, se observa ca in ultima perioada grosimea medie a stratului de apa este de 523,2 mm, prezentând un maxim de 701,8 mm in 2005 si un minim de 437,9mm in 2004. Cantitatea de precipitații cea mai mare a fost de 178,6mm in august 2005, cu mult peste media anilor secolului trecut, iar minima in 2002 – februarie si 2003 noiembrie când nu a plouat deloc. Se observa ca in acești ani in luna iunie, când grâul începe sa se recolteze, iar prasitoarele sunt in prima lor faza de vegetație, cantitatea de apa fiind destul de mare, buruienile cresc in voie, îngreunând seceratul si daca masurile de combatere sunt amânate din cauza zilelor ploioase, buruienile din culturile de porumb si din celelalte prasitoare, (sfecla de zahar, floarea soarelui, soia) înăbușe culturile.

Hidrografia

Caracterul secetos al nisipurilor din stânga Jiului este caracterizat prin lipsa unei rețele de ape curgătoare. Jiul si Dunărea care delimitează aceste nisipuri spre apus si

Capitolul IV. Obiectivele local de dezvoltare Uat. Bechet Jud. Dolj

miazăzi nu primesc nici un afluent important, iar izvoarele de terasa sunt reduce ca număr. Localitatea Bechet are bălți și mlaștini în lunca dar și pe terasele nisipoase (ce a mai rămas din marele sistem de irigații Sadova – Corabia).

Pe lângă ultima perioada de ridicare a apelor freatice și în prezent la cauzele atribuite se adaugă și tăierea abuzivă a cca. 9000 ha plantații forestiere (salcâm), în anii 1970, dar și defrișarea pădurilor după 1990, care consumau cantități mari de apă, pierderile de apă din sistemul de irigații (care mai funcționează pe alocuri), irigarea insuficient de rațională în Lunca Dunării. Excesul de apă existent în prezent, pe suprafețe întinse, atât pe nisipuri cât și în lunca va fi greu de eliminat, în condițiile parcelării excesive a terenurilor și neînțelegerilor între proprietari.

Raul Jiu este menționat încă din antichitate în scrierile lui Rabon (Rhonus) se regăsește și în operele unor scriitori romani. Uneori se varsă în Dunăre la Bechet, alteleori în dreptul ostrovului Copanita - Gighera, închizând între albia sa nouă și veche o porțiune de lunca în forma de delta. Jiul era numit împreună cu Oltul, râu de tip oltean, cu terase paralele cu cursul său, venind a se racorda cu terasele Dunării.

Deplasarea gurii Jiului este veche. În 1925 – Raul Călinescu constată că Jiul se varsă în Dunăre în dreptul ostrovului Copanita, brațul dinspre Bechet fiind complet uscat pe o distanță de 8 km de la Comoșteni până la gârlița Jiețului de la Grindeni. Acest curs îi urmează Jiul și astăzi.

Solurile

Terenurile Bechetului sunt dominate de soluri nisipoase și în nordul localității și aluviuni în Lunca Dunării. Nisipurile sunt soluri caracterizate printr-un conținut mare de particule grosiere (peste 95%), un conținut mic de mil și argilă (sub 5%) și foarte mic de humus (cca. 0,5%). Solurile nisipoase conțin nisip (cel puțin 8%), mil și argilă (până la 15%) iar procentul de humus depășește în general 1%.

Acestea au permeabilitate mare, capacitate de apă mică, coeficientul higroscopic și coeficientul de ofilire au valori mici, au un complex absorbant slab constituit sau absent, de aici și incapacitatea lor de a menține substanțele hrănitoare formate prin activitatea biologică și prin alterarea chimică a materialului inițial. Nisipurile și solurile nisipoase au culoarea brun deschis, formate sub vegetație ierboasă prin înțelenire slabă până la moderat, pe nisipuri de dună cu profile A-Ad-S. Sunt excesiv afânate și cu fertilitate slabă, până la mijlocie.

Prin măsurile pedo-ameliorative din anii 1970, pentru modelarea nisipurilor s-au produs modificări esențiale atât în ceea ce privește formele de relief, cât și principalele proprietăți fizice și chimice ale acestora. Dispărând dunele, au apărut la suprafața terenului, formațiuni de nisip de diferite culori (negru intens, gălbui, roșu aprins, până la culoarea alburie a nisipului) deci și o fertilitate deosebită a unor suprafețe de teren apropiate.

Capitolul IV. Obiectivele local de dezvoltare Uat. Bechet Jud. Dolj

Solurile din Lunca sunt aluviale crude si tinere, cu profil A-D, cu troficitate ridicata, datorita bogatiei in humus si in elemente nutritive accesibile, cu reactive neutral, cu proprietati fizice bune (permeabile, aerate, moderat compacte), umezite freatic.

Flora si vegetatia*Plantațiile cu salcâm.*

Pe nisipurile zburătoare din stânga Jiului existau pădurile de salcâm de la Apele Vii, Sadova – Ocolna - Dăbuleni iar in cotul Dunării trupurile de la Ciuperceni, Desa - Poiana-Mare, Pisculeț – Ghidici, Rast. Acestea au apărut la Băilești (1852) si Patule (1872) pe mosiile principelui Stirbei, la Desa (1861) – principele Obrenovici, la Piscu – Ciuperceni (1882) – I.C.Bratianu, la Dabuleni si Sadova (1886) pe Domeniul Coroanei, la Maglavit (1887) pe proprietatea bisericii Madona Dudu din Craiova. Plantațiile cu salcâm au continuat. Înainte de cel de-al doilea război mondial, suprafața plantata cu salcâm in sudul Olteniei cuprindea 40.000 ha, fiind cel mai mare masiv de acest fel din Europa. După 1989, in județul Dolj a avut loc o taiere nemiloasa, necontrolata si abuziva a masei lemnoase din padurile si perdelele de protecție plantate cu salcâm, determinând înaintarea suprafețelor nisipoase fără obstacole, apărând un veritabil dezechilibru ecologic. In zilele de vara, când intensitatea vântului este mai mare, are loc o deplasare a norilor de nisip si praf, iar iarna drumurile sunt troienite, devenind impracticabile, producând tensiune si mari daune materiale si morale.

La Bechet se întâlnesc numeroase ecosisteme acvatice si terestre – balti, mlastini, sărături, pâraul Jieț, inter-dune, dune, lunca si zăvoaie.

In zona au existat o serie de bălți importante pentru viața si activitatea localnicilor. Unele au dispărut datorita sistemului de irigații Sadova - Corabia, altele au rămas.

La inundațiile din primăvara anului 2006 apa a năvălit in vechile bălți Aradan, Balta Mare, Aradanus, Baltina de la Bechet iar cele din interdune – Topile, Ograda, Luminoasa, Dracsan si-au mărit volumul de apa.

Intre Ostroveni si Bechet Jiețul șerpuiește printre dunele de nisip ce au rămas necultivate, pe vechea albie a Jiului.

Pe aceste nisipuri ce mai sunt spulberate de crivat si austru vegetează o serie de plante psamofile. Pentru a studia flora si vegetația trebuie sa avem in vedere raportul complex dintre planta si mediu iar pentru teritoriile luate in cultura si influenta activitatii oamenilor. Prezenta nisipurilor prin caracteristicile lor specific-trofice, hidrice si termice cat si prin mobilitatea lor au dus inca la formarea unei vegetații cu totul deosebite de cea zonala. Atât elementele componente ale acestei vegetații, speciile de plante cat si structura asociațiilor formate de acestea prezinta adaptări speciale la mediul specific creat de nisipuri.

Intr-o perioada când teritoriul era încă destul de slab populat si folosit de către om, imaginea probabila a covorului vegetal care acoperea nisipurile era asemănător cu ce se poate vedea astăzi in estul rezervației Letea din Delta Dunării. In funcție de relieful specific creat de dune, alternau porțiuni de pădure si grupuri de plante heliofite in spatiile mai joase si umede dintre dune, cu portiuni de plante psamofile, din ce in ce mai rare si mai sarace in specii, spre varful dunelor.

Capitolul IV. Obiectivele local de dezvoltare Uat. Bechet Jud. Dolj

După harta Olteniei din 1790, în teritoriul Bechetului pădurile acopereau o suprafață apreciabilă, acestea adăpostind în vreme de restriște populația locală amenințată de armatele străine, cotropitoare. Pădurile din zonă au fost defrișate, astăzi rămânând în lunca dintre arborii secularii doar câțiva plopi și sălcii singuratice.

În anul 1886 au început plantațiile de salcâm la Dabuleni, în perdele, apoi în masiv păduros pentru fixarea nisipurilor ajungându-se în zonă în 1935 la 3058 ha iar în 1960 la cca. 10000 ha.

În acea perioadă nisipurile din sudul Olteniei erau folosite pentru agricultura (secară, porumb, cartofi timpurii, pepeni, dovleci, fasole, tutun, vită de vie), pentru creșterea vitelor, pentru apicultură și producția de lemn (plantațiile de salcâm) sau pentru creșterea viermilor de matase. (dudul).

Flora spontană din zonă cuprinde cca. 300 specii de plante superioare din care 36% eurasiatice, 17% cosmopolite, 17% continentale, 12% pontice iar celelalte 18% sunt ponto-mediteraneene, submediteraneene, balcanice, adventive și europene. În flora nisipurilor cultivate crește mult proporția cosmopolitelor (30%), reducându-se astfel cele continentale (8%) și europene (4%) iar în flora de pe marginea drumurilor și parloagelor cosmopolitele sunt 24%, cresc eurasiaticele (40%) și adventivele (13%).

Creșterea și dezvoltarea plantelor spontane și cultivate pe terenurile nisipoase spre deosebire de alte soluri prezintă ceva specific acestora. Aici întâlnim o lume aparte atât din punct de vedere floristic cât și geobotanic. Nisipurile de toate categoriile, prin natura lor, oferă condiții biotice speciale. În creșterea și dezvoltarea plantelor, pe nisipuri, apa are un rol determinant. În cursul lunilor de vară nisipul se încălzește foarte puternic, atingând la suprafață valori de 60⁰ – 70⁰ C. Deși cantitatea de precipitații nu este specifică unui climat secetos, totuși, datorită acestor temperaturi ridicate la care se ajunge, precum și vântului – austrul – care predomină vara și care este cald și secetos, nisipurile îmbracă uneori forme de semideșert. Pentru a rezista la aceste condiții plantele s-au adaptat, având fie talie mică, fie ca părțile subterane depășesc de multe ori părțile aeriene, altele se întind pe suprafața pământului, unele și-au scurtat perioada de vegetație, altele au epiderma cutinizată sau cerificată iar altele au peri deși, mățoși, tomentosi care încetinesc transpirația.

Pe solurile nisipoase din zonă au fost identificate 177 specii de plante vasculare, 243 specii de plante spontane, și 405 / 560 specii. În ultimul timp datorită folosirii incorecte a sistemului de irigații Sadova-Corabia s-au format terenuri săratate artificial unde cresc unele specii halofile. În ultima perioadă izlazurile comunale au fost defrișate pentru extinderea culturilor agricole, disparând astfel multe specii de plante spontane. În lunca Dunării unele balti au fost desecate pierind o dată cu ele flora și fauna acvatică. Dunele de nisip, în parte, au fost nivelate și astfel a dispărut flora psamofila, caracteristică acestora iar irigațiile nerationale au condus la procesul de salinizare a solurilor, la ridicarea panzei de apă freatică, la apariția inmlăștinirilor.

Capitolul IV. Obiectivele local de dezvoltare Uat. Bechet Jud. Dolj**Orașul Bechet – Riscuri naturale**

Riscurile (hazarduri) naturale sunt definite ca manifestări extreme ale unor fenomene naturale, precum cutremurele, furtunile, inundațiile, seceta care au o influență directă asupra populației și a mediului înconjurător, în ansamblu. Din analiza riscurilor potențiale care pot afecta Orașul Bechet se poate considera că următoarele trei sunt extrem de importante de luat în calcul : deșertificarea, inundații, incendii de pădure, pajiști comunale.

Riscuri generate de inundații

Inundațiile reprezintă acoperirea terenului cu un strat de apă în stagnare sau mișcare, care prin mărimea și durata sa provoacă victime umane și distrugerii materiale ce dereglează buna desfășurare a activităților social-economice din zona afectată. La o distanță de 2 km de Orașul Bechet, constituind granița de sud cu Bulgaria, se află fluviul Dunărea, care a produs de nenumărate ori inundații în Bechet și în zonele vecine. Câteva zone ale Orașului Bechet sunt în mod special expuse riscului de inundare, în special zona de extravilan din partea de sud a orașului. În teritoriul administrativ al Orașului Bechet prezența fluviului Dunărea este un factor risc la inundații, în condițiile în care în anul 2006, în luna mai, ca urmare a debitului de apă acumulat din întreg bazinul european, Dunărea a produs inundații istorice care au afectat teritoriul agricol al Orașului Bechet. Zeci de hectare de culturi agricole și pășuni din mai multe localități din județul Dolj riverane Dunării au fost inundate de apele revărsate ale fluviului care a depășit cotele de inundații la stațiile hidrometrice Calafat, Bechet, Rast și Bistreț.

În mod obișnuit debitele maxime pe Dunăre se produc în perioada de primăvară-vară, vârfurile producându-se mai frecvent în lunile aprilie - mai. Există însă și unele excepții, când vârfurile undelor de viitură se produc fie în lunile decembrie și ianuarie, fie către sfârșitul verii în lunile august-septembrie. Ca valori maxime ale debitelor se detașează însă cele care se produc în perioada de primăvară-vară, acestea fiind considerate de fapt apele mari pe Dunăre.

Fluviul Dunărea pe sectorul Bechet - Dăbuleni este îndiguit pe o lungime de 21,420 km , digul protejând o suprafață de 8477 ha. Teritoriul administrativ al Orașului Bechet este inclus într-o zonă cu risc potențial semnificativ la inundații identificat pe sectorul inferior al Dunării, conform Raportului de evaluarea preliminară a riscului la inundații – Bazinul hidrografic Dunărea.

Riscuri generate de desertificare

Desertificarea este definită ca fiind un risc de natură ecologică, aflat în strinsă dependență cu celelalte riscuri naturale și cu cele antropice. Desertificarea nu poate fi separată de factorii climatici, care joacă un rol important în declanșarea și evoluția ei. Cauzele procesului de desertificare nu trebuie restrânse doar la accentuarea deficitului pluviometric, alături de temperaturile ridicate, deoarece desertificarea are cauze multiple.

Învelisul de sol este și va fi afectat de procesele de degradare-desertificare, principalele efecte ale acestora asupra lui fiind reprezentate de accentuarea eroziunii, creșterea salinității solurilor datorită intensificării procesului de evapotranspirație, reducerea

Capitolul IV. Obiectivele local de dezvoltare Uat. Bechet Jud. Dolj

proceselor de degenerare si mutabilitate microbiana etc., toate acestea contribuind la scaderea fertilitatii solului.

Sudul judetului Dolj este supus unui grav fenomen de desertificare, zona fiind denumita „Sahara Olteniei”. Fenomenul desertificarii, semnalat de mai multi ani, este alimentat de seceta, de solul nisipos, de fenomenul de deflatie eoliana (spulberarea nisipului de vant) si de defrisarile masive. In zona Calafat – Poiana Mare – Sadova – Bechet – Calarasi – Dabuleni si fluviul Dunarea, conform datelor de la Agentia pentru Protectia Mediului Dolj, 104600 de hectare au devenit aride, solurile nisipoase avand o tendinta spre desertificare. In ultimii trei ani a fost calamitat un procent foarte mare de suprafete (intre 50 % si 100 %) si fenomenul continua.

Incendii de padure, pajisti comunale

Combustibilul principal este format din masa de arbori, indiferent daca sunt verzi sau uscati si vegetatie uscata. Cauzele care ar putea declansa incendiile pot fi:

- Fenomene naturale – fulgerele, perioadele prelungite de seceta;
- Accidentale – imprudenta (utilizarea focului deschis, efectuarea unor lucrari periculoase in apropierea padurilor);

Capitolul IV. Obiectivele local de dezvoltare Uat. Bechet Jud. Dolj**Orașul Bechet – zone naturale protejate**

Pe teritoriul Orașului Bechet au fost identificate zone naturale protejate.

- Situl Natura 2000 ROSPA 0023 Confluenta Jiu – Dunăre

- Situl ROSCI 0045 Coridorul Jiului,

ambele având ca administrator Consiliul Județean Dolj

Situl ROSCI0045 Coridorul Jiului a fost declarat sit de importanță comunitară prin Ordinul MMDD nr.1964 din 2007 privind instituirea regimului de arie naturală protejată a siturilor de importanță comunitară ca parte integrantă a rețelei ecologice europene Natura 2000 în România, având o suprafață de 71.452 ha.

Situl ROSCI0045 Coridorul Jiului include rezervația de interes paleontologic Locul Fosilifer Drănic - 2.391, rezervație a naturii desemnată prin Legea nr.5 din 2000 privind aprobarea Planului de amenajare a teritoriului național - Secțiunea a III-a- zone protejate. De asemenea, situl ROSCI0045 include rezervația naturală de interes botanic Pădurea Zăval, rezervație instituită în prin HG nr.2151 din 2004 privind instituirea regimului de arie naturală protejată pentru noi zone.

Situl ROSCI0045 Coridorul Jiului se desfășoară în principal pe teritoriul administrativ al județului Dolj, respectiv 73,76% din suprafața acestuia, precum și în județul Gorj – 25,07% din suprafață, suprafețe foarte mici se regăsesc în județele Olt - 0,67% din suprafața sitului și Mehedinți - 0,29% din suprafața sitului. Situl nu este compact, fiind alcătuit din mai multe "corpuri" cu suprafețe variabile, acestea desfășurându-se în principal de-a lungul cursului mijlociu și inferior al Jiului. Situl este important datorită prezenței unui număr mare de habitate de interes comunitar, reprezentativ fiind faptul că aici se regăsesc eșantioane relictare de luncă europeană puțin alterată. Situl traversează patru din cele 15 ecoregiuni ale regiunii biogeografice continentale din România (Podișul Getic, Câmpiile Găvanu-Burdea, Silvestepa Câmpiei Române, Lunca Dunării). Coridorul Jiului este și unul dintre principalele culoare transbalcanice de migrație a unui număr impresionant de păsări (drumul centro-european-bulgar).

Siturile ROSPA0023 Confluența Jiu-Dunăre a fost desemnat ca arie de protecție specială avifaunistică prin Hotărârea de Guvern nr.1284 din 2007 privind declararea ariilor de protecție specială avifaunistică ca parte integrantă a rețelei ecologice europene Natura 2000 în România. Situl se suprapune aproape în totalitate sitului ROSCI0045 Coridorul Jiului - în partea sudică a acestuia - desfășurându-se integral în județul Dolj. Siturile sunt importante datorită amplasării pe o rută de migrație a speciilor de păsări, alături de bogata și variata ofertă trofică, ceea ce determină ca aceste arii să fie un important loc de staționare pentru speciile de păsări migratoare sau sedentare care sunt dependente de mediul acvatic.

Conform legislației comunitare/naționale, următoarele regimuri de protecție au fost instituite pe teritoriul arealului de interes:

- arie protejată de interes comunitar, respectiv sit de interes comunitar - SCI și arie de protecție specială avifaunistică - SPA;
- arie protejată de interes național - rezervație naturală.

Capitolul IV. Obiectivele local de dezvoltare Uat. Bechet Jud. Dolj

Buna administrare a siturilor Natura 2000 este influențată într-un mod decisiv de acuratețea, complexitatea și operaționalitatea planului de management realizat, astfel că procesul de elaborare al acestuia are în vedere aceste aspecte.

Planul de management se bazează pe rezultatele studiilor realizate în cadrul proiectului "Servicii pentru elaborarea Planului de Management Integrat al Ariilor Naturale Protejate

Coridorul Jiului, Confluența Jiu-Dunăre, Bistreț, Locul Fosilifer Dranic și Pădurea Zaval", în perioada ianuarie 2015 - octombrie 2015. Studiile și materialele realizate sunt următoarele:

- studiu geografic, geologic, pedologic, studiu privind formele de proprietate și categoriile de folosință ale terenurilor;
- studii de inventariere și cartare a habitatelor din ariile protejate;
- studii de inventariere și cartare a speciilor din ariile protejate;
- studii de evaluare a stării de conservare a speciilor și habitatelor din ariile protejate;

Prin abordarea integrată în ceea ce privește managementul siturilor ROSCI0045 Coridorul Jiului, ROSPA0023 Confluența Jiu-Dunăre, având în vedere faptul că cele două situri de protecție specială avifaunistică se suprapun sitului de interes comunitar, prezentarea cadrului abiotic și a elementelor socio-economice va avea în vedere caracteristicile acestuia - ROSCI0045 Coridorul Jiului.

Descrierea localizării și limitelor ariei/ariilor naturale protejate

Aria naturală de interes comunitar ROSCI0045 Coridorul Jiului are o suprafață totală de 71.452 ha, fiind dispusă pe o lungime de circa 150 km, din Subcarpații Getici și până la Dunăre. Situl traversează patru din cele 15 ecoregiuni ale regiunii biogeografice continentale din România: Podișul Getic, Câmpiile Găvanu-Burdea, silvostepa Câmpiei Române și Lunca Dunării.

Ariile naturale de protecție specială avifaunistică se încrucișează aproape în totalitate perimetrului sitului Coridorul Jiului.

Situl ROSPA0023 se desfășoară pe o lungime de circa 55 de kilometri, în bazinul inferior al Jiului, în Lunca Jiului, Câmpia Segarcei și pe terasele de luncă ale Dunării. Dezvoltarea mai amplă și compactă a sitului este în zona de confluență Jiu-Dunăre, în Lunca Dunării. Suprafața sitului este de 19.800 ha. Cursul meandrat al Jiului în Câmpia Olteniei și lunca Dunării, multitudinea rețelelor de canale, bălțile, smârcurile și mlaștinile, crează premisele prezenței unor zone umede, habitate importante pentru speciile de păsări - în special.

Coordonatele geografice ale întregului areal (limitele) au fost calculate luându-se în considerare punctele extreme:

- la nord, vârful dealului Bran, cea mai ridicată formă de relief din punct de vedere altitudinal, coordonate 23°16'30.655" Est și 44°56'22.79" Nord;
- spre vest 23°13'32.8" Est și 44°48'11" Nord, marcat într-un punct la extremitatea vestică, punct care aparține unuia dintre arealele discontinue care alcătuiesc situl, între localitățile Urdari și Negomir.

Capitolul IV. Obiectivele local de dezvoltare Uat. Bechet Jud. Dolj

- cel mai sudic punct este în același timp și cel mai estic punct, se plasează în Lunca Dunării, la confluența unui canal de irigație cu Dunărea (în județul Olt). Coordonatele sunt: 24°9'31.5" Est și 43°41'32.4" Nord;

- în Lunca Dunării cel mai vestic punct al arealului are coordonatele 23°25'47.7" Est și 43°51'33.8" Nord.

Acest teritoriu protejat se prezintă discontinuu, sub forma unor areale cu dimensiuni foarte diferite, de la cateva ha până la ordinul miilor de ha, care se localizează în culoarul Jiului sau care se dispun de o parte și de alta a acestui culoar.

Descriere de la nord la sud a arealelor care formează situl, este următoarea:

- arealul 1 este cel inclus spațiului geografic al Subcarpaților Getici, mai precis subunității Subcarpaților Gorjului din cadrul acestor unități majore sus-amintite. Arealul care ocupă o suprafață de 2.470,04 ha - 3.44% din totalul teritoriului protejat; se suprapune integral peste dealul Bran - 333 m, deal care închide spre sud depresiunea Târgu Jiu – Câmpu Mare. De fapt, acesta este singurul areal care se include arealului Subcarpaților Gorjului;

- arealul 2 se găsește pe partea dreaptă a culoarului râului Jiu situat în totalitate pe interfluviul ce desparte Jiul de râul Jițu Mic. Ocupă o suprafață de 2.862,43 ha - 3,99% și prezintă o formă alungită cu marginea dinspre râul Jiu foarte puternic festonată. Se extinde pe o lungime de cca.16 km de-a lungul râului Jiu începând aval de localitatea Bîlteni și până aproape de localitatea Turceni. Din punct de vedere geografic aparține Piemontului Motrului, subunitate importantă a vestului Piemontului Getic, situată între râul Jiu, la est și râurile Strehaia și Motru, la vest.

- arealul 3 ocupă o suprafață mult mai largă decât cele anterioare de circa 14.316,4 ha - 19,95% și se extinde pe o lungime de circa 57 km. Geografic, se suprapune parțial peste subunitatea Piemontului Getic numită Gruiriile Jiului și parțial peste culoarele râurilor Gilort și Jiu. Ca morfografie, prezintă o festonare deosebită în spațiul geografic al gruiurilor Jiului sau urmărește cu fidelitate cursurile de apă ale râurilor Gilort și Jiu. Limita nordică a acestui areal este chiar limita nordică a gruiurilor Jiului, spre pârâul Cioiana care desparte subunitățile Piemontului Getic de subunitățile Subcarpaților Getici. Limita sudică se pierde undeva în amonte de localitatea Ișalnița.

- arealul 4, de circa 1.163,84 ha - 1,62% din suprafața sitului, plasat integral în cadrul culoarului Jiului, de-a lungul acestuia, extins în lungime pe aproximativ 9,5 km, între localitățile Valea Viei și Broșteni.

- arealul 5 ocupă o suprafață mare din totalul ariei protejate, 22.174.5 ha adică 30,91% din total. Se include în totalitate marii unități geografice Câmpia Română, care începe din dreptul localității Craiova și continuă spre sud până pe aliniamentul ce unește localitățile Ostroveni și Zăval unde se realizează contactul cu ce-a de-a doua unitatea majoră, Lunca Dunării. Acest sector se suprapune în cea mai mare parte culoarului Jiului, dar prezintă și câteva fâșii care se desprind din culoarul Jiului spre vest și care se dispun peste teritoriul Câmpiei Șegarcei, care la rândul ei este parte componentă a Câmpiei Desnățuiului, subunitate a unei unități mult mai mari numită Câmpia Olteniei ce include tot teritoriul Câmpiei Române situate la vest de râul Olt.

- în afara acestor areale principale, relativ unitare și continue, există o serie de mici fragmente teritoriale incluse arealului protejat, opt la număr, șase dintre ele plasate pe

Capitolul IV. Obiectivele local de dezvoltare Uat. Bechet Jud. Dolj

dreapta culoarului Jiului, pe teritoriul Câmpiei Șegarcea: arealul 6 cu 167,94 ha adică 0,23% din sit; arealul 7 cu 310,79 ha adică 0,43% din sit; arealul 8 cu 378,350 ha care reprezintă 0,52% din sit; arealul 9 cu 219,19 ha – 0,30% din sit; arealul 10 cu 158,82 ha – 0,22% din sit și arealul 11 cu 195,97 ha adică 0,27% din sit.

- arealele 12, 13 și 14 compun Lunca Dunării; cel mai mare, 14 se suprapune peste culoarul fluviului Dunărea, însumând 26.395,3 ha ceea ce reprezintă 36,79% din totalul sitului, iar celelalte două, arealul 12 – 207,03 ha – 0,28% și arealul 13 – 677,47 ha – 0,94%.

- arealul 15 - un areal de mici dimensiuni, în care se regăsește Locul fosilifer Drănic care are 38,91 ha - 0,054% din sit. Acesta este plasat în culoarul Jiului, pe taluzul malului drept al acestuia, pe teritoriul administrative al localității Drănic.

Cele două situri de protecție specială avifaunistică, care se suprapun în totalitate sitului de interes comunitar, se desfășoară în partea de sud a ariei, fiind parte a ceea ce se cheamă Coridorul Verde al Dunării Inferioare, respectiv o suită de 22 de situri de protecție specială avifaunistică de-a lungul Dunării.

Situl ROSPA0023 Confluenta Jiu-Dunăre, cu o suprafață de 19.800 ha, se desfășoară de o parte și de alta a Jiului Inferior, aval de municipiul Craiova și până la confluenta Jiului cu Dunărea. Coordonatele centroidului acestuia sunt: 23053'48" Est și 43059'38" Nord. Situl se racordează spre aval, cu situl ROSPA0135 Nisipurile de la Dăbuleni, iar în amonte cu situl ROSPA0010 Bistret.

Datorită suprafeței și formei sitului, acesta se desfășoară în cadrul unui număr foarte mare de unități administrative, pe teritoriul județelor Dolj, Gorj, Mehedinți și Olt, respectiv 8 municipii și orașe și 48 de comune.

Având în vedere structura și forma sitului, variantele și căile de acces sunt foarte numeroase. Principalele rute de acces le reprezintă drumurile europene și naționale ce traversează perpendicular și longitudinal situl, rute ce urmăresc aliniamentele văilor principale. Într-o prezentare succintă amintim:

- drumul european E70 - Timișoara - Drobeta Turnu Severin - Craiova - Slatina - Pitești – București;
- drumurile naționale: DN6 - București - Roșiori de Vede - Craiova - Drobeta-Turnu Severin - Caransebeș - Lugoj – Timișoara; DN66 - Simeria, legătura cu DN7 - Hațeg – Petroșani - Târgu Jiu - Filiași, legătura cu DN6); DN55 - Craiova - Bechet; DN54a - Bechet, legătura cu DN55 - Corabia, legătura cu DN54; DN55a - Bechet - Calafat. legătura aici cu DN56; DN56 - Craiova – Calafat; DN65 - Pitești, legătura cu DN7 - Slatina – Craiova.

De pe aceste drumuri principale se poate ajunge în diverse zone ale sitului urmărind drumuri județene sau locale.

Capitolul IV. Obiectivele local de dezvoltare Uat. Bechet Jud. Dolj

Orașul Bechet – zone construite protejate

În teritoriul administrativ al Orașului Bechet, conform Planului de amenajare a teritoriului național - Secțiunea a-III-a - Zone protejate - și Listei Monumentelor istorice aprobată cu Anexa la ordinul nr. 2314 / 2004 al ministrului culturii și cultelor a fost localizat următorul monument istoric:

- poziția nr. 383, cod monument istoric DJ-II-m-B-08191 – biserica „Sf. Gheorghe” (ctitorită în 1870);

Din punct de vedere istoric, în perioada 1500 – 1780 centrul vechiului Bechet era considerat a fi locul unde este amplasată în prezent Biserica cu hramul „Sf. Gheorghe” și că anterior a existat în același loc o mănăstire. În anul 1833, călugării de la Mănăstirea Roaba sau Zdralea din Căciulătești, ajung în Bechet, unde construiesc pe moșia mănăstirii un conac și amplasează chiliile călugărești în jurul său. În imediata sa apropiere a fost construită o biserică de lemn cu hramul „Sf. Gheorghe”.

Ulterior, biserica de lemn ajunsese într-o stare precară de existență. În ciuda condițiilor dificile acest lăcaș de cult a servit drept loc de slujbă până când călugărul Arhimandrit Paisie începe construcția unei biserici mari, din cărămidă, în anul 1861, care avea o capacitate de 300 – 400 de enoriași. Această construcție a fost amplasată chiar pe locul fostei biserici din lemn „Sf. Troiță”.

Amplasată pe o colină, la circa 50 m distanță de stradă, biserica este construită în stil bizantin, cu o singură turlă în formă sferică, cu un pridvor de 6 – 7 m, două ferestre și geamuri colorate. Biserica avea o suprafață de 288 mp. Construcția bisericii a fost întreruptă în anul 1866 din lipsa fondurilor. Biserica a fost terminată în anul 1871 la insistențele lui Ion Ionovici, Gheorghe Gheorghevici și a primarului Păun Dimulescu.

După împărțirea administrativă a țării când satele mari devin comune și are loc secularizarea averilor mănăstirești, în anul 1864 primul primar al Bechetului, Nenciu Stambuliu se dedică înălțării bisericii. Tot în același an biserica cu hramul „Sf. Gheorghe” a fost împroprietărită cu 17 ha de teren.

În teritoriul administrativ al orașului Bechet au fost identificate următoarele situri arheologice care nu sunt cuprinse în Lista Monumentelor Istorice și nici în Repertoriul Național Arheologic, fiind menționate în literatura de specialitate:

- punctul I.C.I.L.
- punctul Cot
- punctul Varati
- punctul Grindul Staicului
- Punctul Gura Jiului Batran – Cheiul Mare

Bechet, punctul Grindul Staicului

Punctul Grindul Staicului se găsește în imediata vecinătate, de sud, a localității Bechet. Nu a fost cercetat prin cercetări arheologice sistematice, iar semnalări în literatura de specialitate nu există.

Descoperiri cu totul întâmplătoare, atestă totuși existența unui sit arheologic în acest punct. Este vorba despre fragmente de vase ceramice preistorice, databile cel mai probabil în epoca neolitică și mai mult ca sigur și în epoca bronzului.

Capitolul IV. Obiectivele local de dezvoltare Uat. Bechet Jud. Dolj

Explicația existenței unor așezări preistorice într-un astfel de areal este dată de prezența în apropiere, a Dunării, care a creat diverse și multiple condiții pentru așezările umane de-a lungul timpului.

Punctul Grindul Staicului și zona sa de protecție pot fi definite în actualul stadiu al cercetărilor, de următoarele coordonate Stereo 70:

416295.448	252643.696,	29m dNM
416406.241	252595.352,	27m dNM
416617.406	252628.459,	26m dNM
416626.295	252641.311,	26m dNM
418122.754	252036.438,	27m dNM
417848.635	250823.580,	27m dNM
417848.635	250823.580,	27m dNM
416038.391	251285.909,	27m dNM

Bechet, punctul Gura Jiului Bătrân - Cheiul Mare

Zona descrisă de punctele menționate în titlu, aflată chiar pe malul de nord al Dunării, a devenit susceptibilă de încărcătură arheologică, după descoperirea din întâmplare, aici, a mai multe fragmente ceramice, aparținând unor vase de epocă romană. La momentul descoperirii, nu a fost de față (nici nu a fost chemat) un arheolog și ca atare, contextul arheologic nu poate fi precizat. Foarte probabil, ținând cont de lipsa altor artefacte, era vorba despre o așezare civilă romană.

Nici studierea fragmentelor de vase, nu a adus precizări suplimentare în acest sens, ci doar o datare largă în secolele II-IV. Pe baza celor existente în prezent la fața locului (aspectul zonei s-a schimbat radical ca urmare a intervențiilor antropice făcute în vremea regimului comunist din anii 70-80 ai secolului trecut), situl arheologic Gura Jiului bătrân - Cheiul Mare și zona sa de protecție poate fi jalonată de următoarele coordonate Stereo 70:

413796.270	250387.773,	33m dNM
413804.917	250771.694,	32m dNM
413916.664	251032.314,	31m dNM
415955.050	250791.197,	29m dNM
417109.062	250648.325,	30m dNM
417121.873	250564.503,	32m dNM
417160.518	250470.783,	30m dNM

Bechet, punct ICIL

Situl arheologic de la Bechet, punct ICIL a fost pus în evidență în urmă cu câteva decenii, în timpul lucrărilor industriale de amenajare a unui punct de procesare a lactatelor (după cum indică și numele punctului). Cu această ocazie, o serie de descoperiri întâmplătoare, au atras atenția, este vorba despre amfore grecești din insula Rhodos, fragmente de vase ceramice din a doua vârstă a epocii fierului și monede.

Fără îndoială, vecinătatea Dunării și a punctului în care Jiul vechi se varsă în fluviu au fost principalele considerente ale existenței unei așezări umane în această vreme, în această locație. Așezarea se găsea amplasată pe o terasă ușor mai înaltă, decât

Capitolul IV. Obiectivele local de dezvoltare Uat. Bechet Jud. Dolj

lunca inundabilă a Dunării. În mare parte, aşezarea a fost suprapusă şi distrusă de amenajările industriale ce s-au făcut aici în anii 70 ai secolului trecut, iar în prezent, construirea de locuinţe ameninţă situl arheologic.

Atât cât s-a păstrat, situl arheologic de la Bechet, punctul ICIL se poate defini prin următoarele coordonate STEREO 70:

416514.240	253815.519,	35 m dNM
416493.917	253573.137,	26m dNM
416903.573	253439.483,	26m dNM
417530.079	253205.558,	26m dNM
417573.097	253334.979,	28m dNM
417570.095	253557.902,	32m dNM
417386.094	253653.459,	35m dNM

BECHET punctul COT

La Bechet, în punctul Cot, pe dreapta drumului ce merge spre Dunăre şi spre vamă, o amenajare de formă patrulateră, păstrată fragmentar, este vizibilă pe fotografiile satelitare de tip Google-Earth. Laturile lungi sunt orientate pe direcţia nord-est / sud-vest. Dacă se va dovedi că este vorba despre o fortificaţie, atunci aceasta era prevăzută cu mai multe şanţuri de apărare.

La faţa locului, nu se găsesc fragmente ceramice sau alte artefacte, ceea ce în principiu nu reprezintă o problemă. În cazul fortificaţiilor temporare de tip castra aestiva, ceea ce poate fi valabil şi la Bechet-Cot, materialele arheologice sunt foarte puţine sau lipsesc cu totul.

Până la o cercetare arheologică sistematică care să confirme sau să infirme aceste ipoteze, punctul de la Bechet, punctul Cot se defineşte prin următoarele coordonate STEREO 70:

416287.097	252637.938,	28m dNM
416042.449	252663.000,	28m dNM
415832.395	252629.587,	27m dNM
415463.202	252676.962,	28m dNM
415229.569	251482.207,	27m dNM
416043.608	251378.454,	28m dNM

BECHET, punct Vârâţi

Pe raza localităţii Bechet, Vârâţi reprezintă un cartier al oraşului, situat în partea sa de sud-vest. În apropiere, spre vest, curge pârâul numit de localnici, Jiul Bătrân, care se varsă în Dunăre. Mai ales în timpul verii, peisajul creat de această apă curgătoare este unul special. Nu putem şti dacă aceasta era topografia locului şi în preistorie sau în antichitate.

Vârâţi este o locaţie situată pe o terasă ceva mai înaltă în comparaţie cu lunca inundabilă a Dunării. Chiar dacă parţial a fost suprapus de case şi gospodării moderne, situl arheologic este uşor depistabil după fragmentele ceramice de la suprafaţa solului. Deşi puţine la număr şi atipice, examinarea lor nu lasă loc de îndoială asupra apartenenţei lor preistorice, cel mai probabil epoca neolitică (o săpătură arheologică poate însă contrazice această identificare).

Capitolul IV. Obiectivele local de dezvoltare Uat. Bechet Jud. Dolj

Situl arheologic Bechet-Vârâți și zona sa de protecție sunt definite de următoarele coordonate Stereo 70:

415570.192	252767.572,	30m dNM
415414.162	252811.577,	29m dNM
415269.617	252826.727,	30m dNM
415102.024	252875.829,	31m dNM
415085.215	252787.449,	28m dNM
415183.327	252762.711,	28m dNM
415287.348	252727.710,	28m dNM
415377.917	252707.704,	28m dNM
415465.762	252684.647,	28m dNM
415563.083	252667.642,	28m dNM

Interventiile la monumentele istorice sunt reglementate prin prevederile art. 23 din Legea nr. 422 / 2001, republicata, privind protejarea monumentelor istorice. In zona de protectie a monumentelor istorice (200,00m in intravilan, respectiv 500,00m in extravilan) pentru autorizarea constructiilor noi sau a interventiilor la constructiile existente se va solicita avizul Ministerului Culturii si Identitatii Nationale., respectiv al Directiei Judetene pentru Cultura si Patrimoniu National Dolj.

Regimul juridic al constructiilor monument istoric este reglementat prin prevederile Legii nr. 422 / 2001 publicata in Monitorul Oficial al Romaniei nr. 938 din 20.11.2006, republicata in temeiul art. V din Legea nr. 259 / 2006 pentru modificarea si completarea Legii nr. 422 / 2001 privind protejarea monumentelor istorice, publicata in Monitorul Oficial al Romaniei , Partea I, nr. 573 din 03.07.2006, dandu-se textelor o noua numerotare.

Legea nr. 422 / 2001 privind protejarea monumentelor istorice a fost publicata in Monitorul Oficial al Romaniei , Partea I, nr. 407 din 24.07.2001 iar ulterior a mai fost modificata si completata prin:

- Legea nr. 401 / 2003 pentru modificarea si completarea Legii nr. 50 / 1991 privind autorizarea executarii lucrarilor de constructii, publicata in Monitorul Oficial al Romaniei, Partea I, nr. 749 din 27. 10 2003;
- Legea nr. 468 / 2003 privind modificarea si completarea Legii nr. 422 / 2001 privind protejarea monumentelor istorice, publicata in Monitorul Oficial al Romaniei, Partea I, nr. 820 din 19. 11 2003;
- Legea nr. 571 / 2003 privind Codul fiscal, publicata in Monitorul Oficial al Romaniei, Partea I, nr. 927 din 23. 12 2003;

Interventiile la monumentele istorice sunt reglementate prin prevederile art. 23 din Legea 422 / 2001, republicata , privind protejarea monumentelor istorice. In sensul prevederilor art. 23 din Legea nr. 422 / 2001 interventiile asupra monumentelor istorice se fac numai pe baza si cu respectarea avizului emis de Ministerul Culturii si Identitatii Nationale. sau dupa caz, de serviciile publice deconcentrate ale Ministerului Culturii si Identitatii Nationale.

Capitolul IV. Obiectivele local de dezvoltare Uat. Bechet Jud. Dolj

Interventiile ce se efectueaza asupra monumentelor istorice sunt:

- toate lucrarile de cercetare, conservare, construire, extindere, consolidare, restructurare, amenajari peisagistice si de punere in valoare, care modifica substanta sau aspectul monumentelor istorice;
- executarea de mulaje de pe component ale monumentelor istorice;
- amplasare definitive sau temporar de imprejmui, constructii de protective, piese de mobilier fix, de panouri publicitare, firme, sigle sau orice fel de insemne pe si in monumente istorice;
- schimbari de functiuni sau destinatiei monumentelor istorice, inclusive schimbarile temporare;
- stramutarea monumentelor istorice;
- amenajari de cai de acces pietonale si carosabile, utilitati , anexe, indicatoare, inclusive in zonele de protective a monumentelor istorice;

Toate interventiile care se efectueaza asupra monumentelor istorice, altele decat cele de schimbare a functiunii sau a destinatiei, de intretinere sau de reparatii curente, indiferent de sursa de finantare si de regimul de proprietate a imobilului, se fac sub inspectia si controlul propriu al Ministerului Culturii si Identitatii Nationale., respectiv, ale serviciilor deconcentratele ale Ministerului Culturii si Identitatii Nationale, cu personal atestat, in conditiile legii.

Elaborarea expertizelor tehnice, a proiectelor de consolidare, restaurare, verificarea tehnica a proiectelor, dirigentarea lucrarilor se efectueaza numai de experti sau specialist atestati de Ministerul Culturii si Identitatii Nationale cu respectarea exigentelor specific domeniului monumentelor istorice si a cerintelor privind calitatea lucrarilor in constructii; lista specialistilor si expertilor atestati de comisia de atestare din cadrul Ministerului Culturii si Identitatii Nationale este publicata pe site-ul www.cultura.ro.

In sensul prevederilor art. 36 din Legea nr. 422 / 2001 privind protejarea monumentelor istorice proprietarii si titularii dreptului de administrare sau ai altor drepturi reale asupra monumentelor istorice sunt obligati:

- sa asigure paza, integritatea si protectia monumentelor istorice, sa ia masuri pentru prevenirea si stingerea incendiilor, sa asigura efectuarea lucrarilor de conservare, consolidare, restaurare, reparatii curente si de intretinere a acestora in conditiile legii;
- sa asigure efectuarea lucrarilor de conservare, consolidare, restaurare, precum si a oricaror alte lucrari, conform prevederilor legale, numai de persoane fizice sau juridice atestate in acest sens si sa prevada in contracte conditiile si termenele de executie cuprinse in avizul de specialitate; prin derogare de la prevederile alin.(1), lit. h), lucrarile de constructie ce fac obiectul autorizarii, la monumentele istorice de categoria B, cu exceptia lucrarilor la componentele artistice, pot fi efectuate si de personae fizice sau juridice neatestate, cu conditia respectarii avizelor de specialitate.

Capitolul IV. Obiectivele local de dezvoltare Uat. Bechet Jud. Dolj

Obiective locale de investiții

Luând în considerare domeniile strategice de planificare prezentate în capitolul 2 al prezentei documentații, ca baza pentru definirea orizontului posibilităților de dezvoltare în perioada 2021-2027 și coroborând aceste informații cu cele referitoare la oportunitățile de finanțare, prezentate în capitolul 3 al prezentei documentații, ca baza pentru identificarea resurselor financiare necesare realizării perspectivelor de dezvoltare, aplicând principiile și metodele de lucru definite în capitolul 1, am construit obiectivele locale de dezvoltare ale orașului Bechet pentru perioada 2021 – 2027.

Domeniu de acțiune: Combaterea crizei gerante de pesta Porcina clasică (PPC) și Pesta porcina africană (PPA)

Obiective locale de investiție :

- **Obiectiv 1. Amplasarea de instalații care vor fi utilizate în cadrul filtrelor de dezinfectie/dezinsecție în punctele acces în localitate pe trasa drumurile publice și în punctele de acces târg local, ca măsură de prevenire a răspândirii virusului PPC și/sau PPA prin intermediul vehiculelor/autovehiculelor ce tranzitează aceste puncte**

Estimare valorică : 50.000 Euro

Descriere obiectiv : Achiziționarea de aparate de stropit/pulverizat purtate (manuale sau motorizate de tipul atomizoarelor, termonebulizatoarelor sau altele asemenea) și achiziționarea de instalații fixe sau provizorii de decontaminare pe structură metalică prevăzute cu rezervor, sistem de conducte, sistem de dozare și pulverizare, alte sisteme de funcționare, container camera tehnică.

- **Obiectiv 2. Dotarea târgului local cu o camera frigorifică pentru stocare animale decedate, ca măsură de prevenire a răspândirii virusului PPC și/sau PPA prin intermediul vehiculelor/autovehiculelor ce tranzitează aceste puncte**

Estimare valorică : 50.000 Euro

Descriere obiectiv : Achiziționarea unei instalații de tip camera frigorifică și realizarea lucrărilor de montare a acesteia în târgul comunal

Surse de finanțare :

- ✓ (PNRR) - Planul Național de Relansare și Reziliență 2021-2026
- ✓ (POR) - Programul operațional regional SV Oltenia 2021-2027
- ✓ (PNS) - Planul Național Strategic 2021 -2027

Capitolul IV. Obiectivele local de dezvoltare Uat. Bechet Jud. Dolj

Domeniu de acțiune: Combaterea crizei gerante de pandemia de COVID 19 - masuri de prevenție

Obiective locale de investiție :

- **Obiectiv 3. Protejarea sănătății populației în contextul pandemiei cauzate de COVID-19 prin consolidarea capacității unităților de învățământ de stat în vederea gestionării situației de pandemie generată de virusul SARS-COV-2 – prin dezvoltarea capacităților unităților locale de învățământ pentru realizarea de activități de tipul scoala-on line**

Estimare valorica : 250.000 Euro

Descriere obiectiv : Achiziționarea echipamentelor si programelor necesare dotarii unitatilor locale de invatamant pentru desfasurarea de activitati de tip scoala on line

- **Obiectiv 4. Protejarea sănătății populației în contextul pandemiei cauzate de COVID-19 prin consolidarea capacității unităților de învățământ de stat în vederea gestionării situației de pandemie generată de virusul SARS-COV-2 – prin dezvoltarea capacităților unităților locale de învățământ de prevenire răspândirii virusului SARS-COV-2**

Estimare valorica : 500.000 Euro

Descriere obiectiv : Dotarea unităților de învățământ de stat, locale, cu: echipamente de protecție / dispozitive medicale, în special, dar fără a fi limitate la: măști de protecție, dezinfectanți, combinezoane, aparatură destinată dezinfecției și sterilizării aerului de tipul nebulizatoarelor; containere sanitare mobile destinate asigurării condițiilor igienico-sanitare minime necesare pentru prevenirea și diminuarea răspândirii potențiale a infecției cu virusul SARS-CoV-2

Surse de finanțare :

- ✓ (PNRR) - Planul Național de Relansare și Reziliență 2021-2026
- ✓ (POR) - Programul operațional regional SV Oltenia 2021-2027

Domeniu de acțiune: Promovarea de acțiuni menite să asigure dezvoltarea in domeniul afacerilor agricole prin dezvoltarea infrastructurii agricole de acces - drumuri agricole

Obiective locale de investiție :

- **Obiectiv 5. dezvoltarea in domeniul afacerilor agricole prin dezvoltarea infrastructurii agricole de acces - drumuri agricole**

Estimare valorica : 1.500.000 Euro

Descriere obiectiv : Modernizarea drumurilor agricole locale si creșterea mobilității, la nivelul proprietăților agricole prin parteneriate de tip ADI cu localitățile vecine.

Surse de finanțare :

- ✓ (PNRR) - Planul Național de Relansare și Reziliență 2021-2026
- ✓ (PNCIPS) - Programul Național de Construcții de Interes Public sau Social
- ✓ (PNS) - Panul National Strategic 2021 -2027

Capitolul IV. Obiectivele local de dezvoltare Uat. Bechet Jud. Dolj

Domeniu de acțiune: Promovarea marketingul produselor agricole prin dezvoltarea târgului si piețelor locale

Obiective locale de investiție :

- **Obiectiv 6. Dezvoltarea in domeniul afacerilor agricole si piscicole locale prin modernizarea târgului si piețelor local**

Estimare valorica : 500.000 Euro

Descriere obiectiv : Modernizarea si/sau extindere târgului si piețelor locale drumurilor agricole locale si creșterea mobilității, la nivelul proprietăților agricole prin parteneriate de tip ADI cu localitățile vecine.

Surse de finanțare :

- ✓ (PNRR) - Planul Național de Relansare și Reziliență 2021-2026
- ✓ (PNCIPS) - Programul Național de Construcții de Interes Public sau Social
- ✓ (POR) - Programul operațional regional SV Oltenia 2021-2027
- ✓ (PAP) - Programul pentru Acvacultură și Pescuit 2021-2027

Domeniu de acțiune: CREȘTERE INTELIGENTĂ - Centre de cercetare / Inițiative de tip „cluster”

Obiective locale de investiție :

- **Obiectiv 7. Dezvoltarea sau crearea unui Cluster de dezvoltare si cercetare in domeniul medical si/sau turistic in corelare cu regiunea Dunării**

Estimare valorica : 2.500.000 Euro

Descriere obiectiv : Dezvoltarea sau crearea unui Cluster de dezvoltare si cercetare in domeniul medical si/sau turistic in corelare cu regiunea Dunării, ca baza pentru realizarea pentru construcția si promovarea unui centru medical integrat si a unui centru de promovare a turismului, având ca scop promovarea turismului si a turismului medical in zona Dunării

Surse de finanțare :

- ✓ (PNRR) - Planul Național de Relansare și Reziliență 2021-2026
- ✓ (POR) - Programul operațional regional SV Oltenia 2021-2027
- ✓ (POCIDIF) - Programului Operațional Creștere Inteligentă, Digitalizare Și Instrumente Financiare 2021-2027

Capitolul IV. Obiectivele local de dezvoltare Uat. Bechet Jud. Dolj

Domeniu de acțiune: Patrimoniul cultural imaterial si digitalizare în cultură și promovarea domeniului e-guvernare

Obiective locale de investiție :

- **Obiectiv 8. Modernizarea si dezvoltarea muzeului local**

Estimare valorica : 500.000 Euro

Descriere obiectiv : Modernizare si dotarea muzeului local, inclusiv cu aparatura necesara realizării muzeului virtual si a vizitelor virtuale, si realizarea de acțiuni specifice de promovare pentru promovare elemente de patrimoniu cultural imaterial local, ca de exemplu „Drumul Sării ”.

Surse de finanțare :

- ✓ (PNRR) - Planul Național de Relansare și Reziliență 2021-2026
- ✓ (POR) - Programul operațional regional SV Oltenia 2021-2027
- ✓ (PNCIPS) - Programul Național de Construcții de Interes Public sau Social

Domeniu de acțiune: Dezvoltare urbana, infrastructura rutiera, sănătate si educație

Obiective locale de investiție :

- **Obiectiv 9. Reabilitarea moderată si eficientizarea energetica a clădirilor ce adăpostesc servicii publice**

Estimare valorica : 1.500.000 Euro

Descriere obiectiv : Modernizare moderata si eficientizarea energetica (inclusiv soluții verzi pentru sistemele de încălzire) pentru clădirile din domeniul public in care se desfășoară servicii publice, exclusiv unități de învățământ si unități spitalicești.

- **Obiectiv 10. Reabilitarea moderată si eficientizarea energetica a unităților de învățământ**

Estimare valorica : 500.000 Euro

Descriere obiectiv : Modernizare moderata, eficientizarea energetica (inclusiv soluții verzi pentru sistemele de încălzire) si dotare pentru clădirile din domeniul public ce deserveșc unitățile locale de învățământ.

- **Obiectiv 11. Reabilitarea moderată si eficientizarea energetica a unităților spitalicești**

Estimare valorica : 500.000 Euro

Descriere obiectiv : Modernizare moderata, eficientizarea energetica (inclusiv soluții verzi pentru sistemele de încălzire) si dotare pentru clădirile din domeniul public ce funcționează ca unități spitalicești locale inclusiv cabinetele medicilor de familie.

Capitolul IV. Obiectivele local de dezvoltare Uat. Bechet Jud. Dolj

- **Obiectiv 12. Mobilitatea urbană durabilă – dezvoltarea parcului de vehicule destinate transportului public prin achiziția de vehicule curate)**

Estimare valorica : 1.000.000 Euro

Descriere obiectiv : Achiziționarea a 2 microbuze, de tipul vezicule curate, pentru transport populație și a 2 microbuze transport, de tipul vezicule curate, pentru elevi.

- **Obiectiv 13. Mobilitatea urbană durabilă prin asigurarea infrastructurii pentru transportul verde stații de încărcare vehicule electrice**

Estimare valorica : 200.000 Euro

Descriere obiectiv : Achiziționarea și montarea a 4 stații de încărcare vehicule electrice

- **Obiectiv 14. Mobilitatea urbană durabilă prin asigurarea infrastructurii pentru biciclete și a infrastructurii pentru transportul verde ITS**

Estimare valorica : 1.200.000 Euro

Descriere obiectiv : Modernizarea a 15 km infrastructura de drum – prin amenajarea de piste pentru biciclete și infrastructura ITS de pe raza localității

- **Obiectiv 15. Mobilitatea urbană durabilă prin modernizare drumuri publice locale inclusiv asigurarea infrastructurii pentru biciclete și a infrastructurii pentru transportul verde ITS**

Estimare valorica : 1.000.000 Euro

Descriere obiectiv : Modernizarea a 8 km infrastructura de drum lucrui de modernizare conform soluției de expertiza inclusiv prin amenajarea de piste pentru biciclete și infrastructura ITS de pe raza localității

- **Obiectiv 16. Dezvoltare urbana durabilă prin modernizare zonei centrului civic al localității și transformarea acesteia într-o zona culturală verde**

Estimare valorica : 1.500.000 Euro

Descriere obiectiv : Modernizarea zonei centrului civic al localității și transformarea acesteia într-o zona culturală verde prin

- construcție, estindere și modernizare sistem de iluminat public
- construcție, estindere și modernizare alei pietonale
- modernizare sistem de parcului central
- realizare de sisteme specifice de împrejmuire și modernizarea celor existente

Surse de finanțare :

- ✓ (PNRR) - Planul Național de Relansare și Reziliență 2021-2026
- ✓ (POR) - Programul Operațional Regional SV Oltenia 2021-2027
- ✓ (PNCIPS) - Programul Național de Construcții de Interes Public sau Social

Capitolul IV. Obiectivele local de dezvoltare Uat. Bechet Jud. Dolj

Domeniu de acțiune: Dezvoltare potențialului turistic local

Obiective locale de investiție :

Obiectiv 17. Dezvoltare potențialului turistic local – dezmlăștinarea zonelor verzi afectate de inundații

Estimare valorica : 1.500.000 Euro

Descriere obiectiv : Dezmlăștinarea a aproximativ 6 ha zone verzi afectate de inundații

Obiectiv 18. Dezvoltare potențialului turistic local – Construire Bazin de înot acoperit

Estimare valorica : 500.000 Euro

Descriere obiectiv : Construirea unui bazin didactic de înot

Surse de finanțare :

- ✓ (PNRR) - Planul Național de Relansare și Reziliență 2021-2026
- ✓ (POR) - Programul Operațional Regional SV Oltenia 2021-2027
- ✓ (PNCIPS) - Programul Național de Construcții de Interes Public sau Social